

อภิธานการ



สำนักหอสมุด

การออกแบบผลิตภัณฑ์โครเซตักของใช้สำหรับเด็ก



เสาวลักษณ์ เสือสีนาค

สำนักหอสมุด มหาวิทยาลัยนครพนม
วันลงทะเบียน..... 15 ต.ค. 2555.....
เลขทะเบียน..... 1.603.2398.....
เลขเรียกหนังสือ..... 1. TT.....

820

๙๙๔๕ก

2555

ศิลปนิพนธ์เสนอคณะสถาปัตยกรรมศาสตร์ มหาวิทยาลัยนครพนม เพื่อเป็นส่วนหนึ่งของ
การศึกษาหลักสูตรปริญญาศิลปกรรมศาสตรบัณฑิต
สาขาออกแบบผลิตภัณฑ์และบรรจุภัณฑ์
มีนาคม พ.ศ. 2555
ลิขสิทธิ์เป็นของมหาวิทยาลัยนครพนม

PRODUCT DESIGN FOR CROCHET BABY





**The Art Thesis Submitted to the Faculty of Architecture of Naresuan University
in Partial Fulfillment of the Requirements for the Bachelor of Fine and Applied
Arts Degree in Product And Package Design**

March 2012

Copyright by Naresuan University

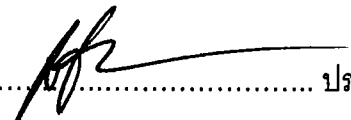
อาจารย์ที่ปรึกษาและหัวหน้าภาควิชาศิลปะและการออกแบบ ได้พิจารณาการศึกษา
ค้นคว้าด้วยตนเอง เรื่อง "การออกแบบผลิตภัณฑ์โครเซตต์ักของใช้สำหรับเด็ก" เห็นสมควรรับเป็น
ส่วนหนึ่งของการศึกษาตามหลักสูตรปริญญา ศิลปกรรมศาสตรบัณฑิต ภาควิชาศิลปะและการ
ออกแบบ สาขาวิชาออกแบบผลิตภัณฑ์และบรรจุภัณฑ์ ของมหาวิทยาลัยนเรศวร

..... ประธาน
(รองศาสตราจารย์ ดร.นิรัช สุดสังข์)

..... กรรมการ
(รองศาสตราจารย์ ดร.จิรวัดน์ พิระสันต์)

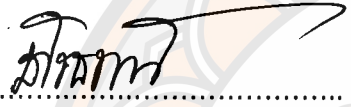
..... กรรมการ
(อาจารย์ชโรธรณ์ ทิพย์อุปถัมภ์)

..... กรรมการ
(อาจารย์จรัญญา พหลเทพ)

.....
(ผู้ช่วยศาสตราจารย์ เฉลิมชัย เจารังษี)

หัวหน้าภาควิชาศิลปะและการออกแบบ

มีนาคม พ.ศ. 2555

ประกาศคุณูปการ

การศึกษาอิสระในครั้งนี้สำเร็จลุล่วงลงได้อย่างสมบูรณ์ด้วยความอนุเคราะห์อย่างยิ่งจาก อาจารย์ จริญญา พหลเทพ อาจารย์ที่ปรึกษาที่ได้กรุณาเสียสละเวลาอันมีค่าเพื่อให้คำปรึกษา แนะนำและแสดงความคิดเห็นอันเป็นประโยชน์ต่อการศึกษา ตลอดจนตรวจทานแก้ไขข้อบกพร่องต่างๆ ด้วยความเอาใจใส่เป็นอย่างสูง ผู้ศึกษาจึงใคร่ขอกราบขอบพระคุณเป็นอย่างสูงไว้ ณ ที่นี้ และขอกราบขอบพระคุณ รศ.ดร.นิรัช สุตสังข์ อาจารย์ที่ปรึกษาร่วม และอาจารย์ ชโรธรณ์ ทิพย์อุปถัมภ์ อาจารย์ประจำภาควิชาศิลปะและการออกแบบ สาขาออกแบบผลิตภัณฑ์และบรรจุภัณฑ์ คณะสถาปัตยกรรมศาสตร์ มหาวิทยาลัยรัตนนคร ที่ได้กรุณาให้คำแนะนำเสนอแนะแนวทางแก้ไขข้อบกพร่องต่างๆ ด้วยความเอาใจใส่เป็นอย่างดี ตลอดจนขอขอบพระคุณบิดามารดาและครอบครัว ที่คอยให้กำลังใจและให้การอุปถัมภ์เป็นอย่างดีเสมอมา ขอขอบพระคุณร้านใจรัก อำเภอเมือง จังหวัดพิษณุโลกที่ให้ความร่วมมือในการให้ข้อมูลเพื่อใช้ในการศึกษาครั้งนี้

คุณค่าและประโยชน์จากการศึกษาค้นคว้าด้วยตนเองฉบับนี้ ผู้ศึกษาขอมอบแด่ครูอาจารย์ทุกท่านที่ได้ประสิทธิ์ประสาทวิชาความรู้ ตลอดจนผู้เขียนตำราทางวิชาการที่ผู้ศึกษาได้ศึกษาค้นคว้าอ้างอิงทุกท่าน

เสาวลักษณ์

เสื้อสินาค

ชื่อเรื่อง	การออกแบบผลิตภัณฑ์โครเซตักของใช้สำหรับเด็ก
ผู้ศึกษาค้นคว้า	นางสาวเสาวลักษณ์ เสือสีนาค
ประธานที่ปรึกษา	รองศาสตราจารย์ ดร.นิรัช สุดสังข์
กรรมการที่ปรึกษา	อาจารย์ จริญญา พหลเทพ
ประเภทสารนิพนธ์	ศิลปนิพนธ์ ศป.บ. สาขาออกแบบผลิตภัณฑ์และบรรจุภัณฑ์, มหาวิทยาลัยนเรศวร, 2555
คำสำคัญ	ออกแบบผลิตภัณฑ์ โครเซตัก ของใช้สำหรับเด็ก

บทคัดย่อ

งานวิจัยเรื่องการออกแบบผลิตภัณฑ์โครเซตักของใช้สำหรับเด็กมีวัตถุประสงค์เพื่อศึกษาวัสดุที่ใช้ออกแบบผลิตภัณฑ์โครเซตักของใช้สำหรับเด็กและเพื่อวิเคราะห์รูปแบบผลิตภัณฑ์โครเซตักของใช้สำหรับเด็กที่มีผลต่อการเลือกซื้อของผู้บริโภค โดยใช้กรอบแนวคิดทฤษฎีทั้ง 6 แนวคิด โดยแนวคิดที่หนึ่ง คือแนวคิดเกี่ยวกับโครเซตัก แนวคิดที่สองคือ แนวคิดเกี่ยวกับรูปแบบผลิตภัณฑ์ข้างเคียง แนวคิดที่สาม คือแนวคิดเกี่ยวกับกลุ่มพฤติกรรมของผู้บริโภคสินค้าที่เกี่ยวข้องกับผลิตภัณฑ์ของใช้สำหรับเด็ก แนวคิดที่สี่ คือแนวคิดเกี่ยวกับการยศาสตร์เกี่ยวกับเด็ก แนวคิดที่ห้า คือ แนวคิดเกี่ยวกับหลักการออกแบบและแนวคิดที่หกคือ แนวคิดเกี่ยวกับวัสดุและกรรมวิธีการผลิต

จากงานวิจัยชิ้นนี้ได้ใช้เครื่องมือจากการทำแบบสอบถามและจากการวิเคราะห์เอกสารเพื่อนำไปใช้ในการออกแบบ

ดังนั้นสามารถสรุปผลตามวัตถุประสงค์ในการวิจัยพบว่า ไหมพรมดาหลา เหมาะสมที่สุดที่จะนำมาเป็นวัสดุในการผลิตผลิตภัณฑ์โครเซตักของใช้สำหรับเด็ก ลวดลายถักโครเซตักที่นำมาถักคือลายตะเข็บอูฐ (Stitch camel) เป็นลายถักสลับขึ้นลงทำให้ไหมที่เป็นเส้นเล็กสามารถทำให้ดูหนานุ่มและอบอุ่นขึ้นได้ และยังเป็นลายที่ผลิตได้ง่ายมีความยืดหยุ่นต่อการสวมใส่ได้ดี ส่วนการเลือกสีของผลิตภัณฑ์ควรใช้สีที่สามารถเสริมสร้างพัฒนาการ ดูสดใสสำหรับเด็ก

Title PRODUCT DESIGN FOR CROCHET BABY
Author Soawaluk Sueseekak
Advisor Charanya Phaphornthip, B.F.A..
Co - Advisor Associate Professor Nirach Sudsung, B.F.A.
Academic Paper Art Thesis B.F.A. in Product and Package Design ,
Naresuan University, 2012
Keywords Product Design, Crochet, Baby

ABSTRACT

The Research on Product design for crochet baby. The objective was to study the materials used to design and to analyze the product crochet that affect consumer buying, by the framework of the six ideas. The one idea is about the crochet. The second ideas are the concept similar products. The third ideas are the concept of consumer behavior. The fourth ideas are the concept of ergonomics about the baby. The fifth ideas are about the design principles. And the six ideas are about materials and manufacturing processes.

This research uses of the survey and analysis of documents to be used in the design.

Therefore, the result of this study was that appropriate "Dalla yarn" is to be used as materials in the manufacture of crochet knitting for Baby. Crochet pattern suitable is Stitch camel; because this is a small line to make soft and warm up. And a pattern manufactured easy flexible and comfortable fit. The color of materials that can be used to enhance children's development and look bright.

สารบัญ

บทที่	หน้า
1 บทนำ	1
ความเป็นมาและความสำคัญของปัญหา.....	1
วัตถุประสงค์ของการวิจัย.....	2
กรอบแนวคิดที่ใช้ในการวิจัย.....	2
ขอบเขตของการวิจัย.....	3
นิยามศัพท์เฉพาะ.....	4
ประโยชน์ที่คาดว่าจะได้รับ.....	4
2 เอกสารและงานวิจัยที่เกี่ยวข้อง	5
เอกสารที่เกี่ยวข้องกับผลิตภัณฑ์โครเซต.....	5
เอกสารที่เกี่ยวข้องกับรูปแบบผลิตภัณฑ์ข้างเคียง.....	10
เอกสารที่เกี่ยวข้องกับพฤติกรรมของผู้บริโภค.....	12
เอกสารที่เกี่ยวข้องกับการยศาสตร์เกี่ยวกับเด็กทารก.....	17
เอกสารที่เกี่ยวข้องกับการออกแบบ.....	19
เอกสารที่เกี่ยวข้องกับวัสดุและกรรมวิธีการผลิต.....	70
3 วิธีดำเนินการวิจัย	77
วิธีดำเนินงานวิจัย.....	77
4 ผลการวิจัย	79
วิเคราะห์พฤติกรรมของผู้บริโภค วัสดุอุปกรณ์และกรรมวิธีการผลิต.....	79
ดำเนินการออกแบบ.....	87
ขั้นตอนการพัฒนาการออกแบบผลิตภัณฑ์.....	90
การเขียนแบบโครงสร้างผลิตภัณฑ์.....	92
แสดงภาพผลงานผลิตภัณฑ์.....	94
การจัดแสดงนิทรรศการ.....	97

สารบัญ (ต่อ)

บทที่	หน้า
5 บทสรุป.....	99
สรุปผลงานวิจัย.....	99
อภิปรายผล.....	99
ข้อเสนอแนะของผู้วิจัย.....	100
ข้อเสนอแนะของคณะกรรมการ.....	101
บรรณานุกรม.....	102
ภาคผนวก.....	103
ประวัติผู้วิจัย.....	114

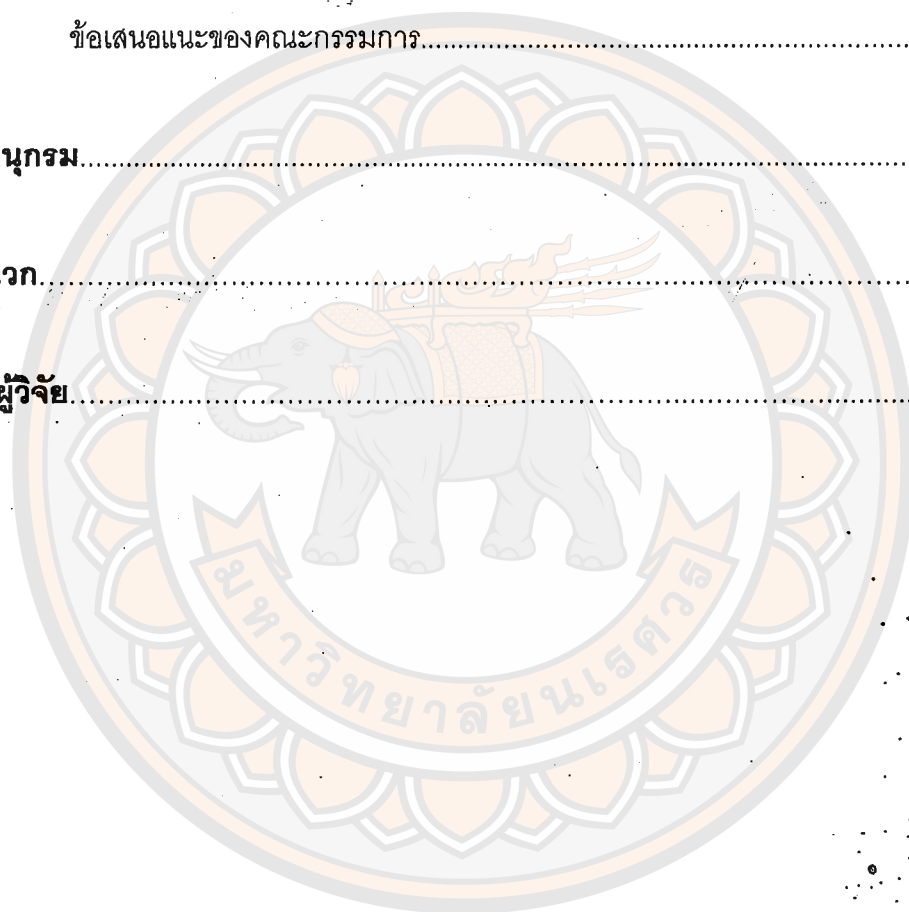

สารบัญตาราง

ตาราง	หน้า
1 แสดงตารางการเปรียบเทียบผลิตภัณฑ์ของใช้สำหรับเด็ก.....	10
2 แสดงตารางพื้นฐานการถักโครเชต์.....	21
3 แสดงตารางความหมายของสี.....	62
3 แสดงตารางขนาดเสื้อผ้าเด็ก.....	68
4 แสดงอุปกรณ์โครเชต์.....	70
5 แสดงตารางชนิดของไหมพรม.....	72
6 แสดงการวิเคราะห์พฤติกรรมของผู้บริโภค วัสดุอุปกรณ์และกรรมวิธีในการผลิต.....	80



สารบัญภาพ

ภาพ	หน้า
1 แสดงสรุปกรอบการวิจัย.....	3
2 ตัวอย่างการถักนิตตั้ง.....	7
3 ตัวอย่างการถักโครเชต์.....	7
4 เข็มถักอัฟกันนิตตั้ง.....	8
5 ตัวอย่างการถักแฮร์핀.....	8
6 ตัวอย่างการถักมัดเมคราเม่.....	9
7 แผนผังการซื้อสินค้าทั่วไป.....	15
8 แผนผังแสดงการเลือกซื้อ ของลูกค้าประเภทนักออกแบบเสื้อผ้า.....	16
9 แผนผังแสดงรสนิยมในการเลือกซื้อสินค้าของกลุ่มเป้าหมาย.....	17
10 ภาพตัวอย่างเด็กทารก.....	18
11 พัฒนาการของเด็ก.....	19
12 ตัวอย่างเข็มโครเชต์.....	71
13 ตัวอย่างการจับด้ายและตัวอย่างการขึ้นชิ้นงาน.....	75
14 แสดงพฤติกรรมการใช้งาน.....	87
15 แสดงแนวความคิดในการออกแบบ (Concept).....	88
16 ขั้นตอนการพัฒนาผลิตภัณฑ์ (Sketch idea).....	89
17 ขั้นตอนการพัฒนาผลิตภัณฑ์(Sketch develop).....	90
18 แสดงการเขียนแบบ WORKING DRAWING.....	91
19 แสดงภาพรายละเอียดชิ้นงาน.....	94
20 แสดงภาพพฤติกรรมการใช้งาน.....	95
21 แสดงภาพการจัดแสดงนิทรรศการ.....	97

บทที่ 1

บทนำ

1.1 ความเป็นมาและความสำคัญของปัญหา

เครื่องนุ่งห่มเป็นปัจจัยที่สำคัญยิ่งของมนุษย์ เพราะมนุษย์ต้องเกี่ยวข้องกับเครื่องนุ่งห่ม ตั้งแต่แรกเกิดจนถึงวาระสุดท้ายของชีวิต ทั้งนี้เนื่องจากมนุษย์เป็นสัตว์โลกที่อ่อนแอที่สุดในทางฟิสิกส์ ผิวหนังของมนุษย์บอบบางจึงต้องมีสิ่งปกปิดร่างกายเพื่อให้สามารถดำรงชีวิตอยู่ได้

ในอดีตมนุษย์อาจหาวิธีป้องกันศัตรูทางธรรมชาติ เช่น ปกป้องร่างกายด้วยโคลนหรือใส่กระโปรงทำจากหญ้าเพื่อป้องกันแมลง การนุ่งห่มหนังสัตว์หรือใบไม้เพื่อความอบอุ่นแก่ร่างกาย เมื่อความเจริญทางด้านวิทยาการมีมากขึ้น มีการผลิตผืนผ้ามากมายหลายชนิด เครื่องแต่งกายซึ่งทำมาจากผ้าที่มนุษย์ใช้เมื่อแรกเกิดเพื่อห่อหุ้มให้ร่างกายเกิดความอบอุ่นและป้องกันอันตรายที่อาจเกิดต่อผิวหนังอันละเอียดอ่อน เป็นชิ้นแรกก็คือ ผ้าอ้อม

ผิวของเด็กแรกเกิดจะมีความอ่อนบางมาก คือ มีไขมันใต้ผิวหนังบางและน้อยเพียง 0.5 มิลลิเมตร เท่านั้น ประกอบกับอุณหภูมิร่างกายของเด็กแรกเกิดยังปรับตัวและทำงานได้ไม่เต็มที่ อีกทั้งพื้นที่ของผิวหนังของเด็กแรกเกิดเมื่อเทียบกับน้ำหนักตัวมีบริเวณกว้าง ทำให้ทั้งการนำความร้อน พาคความร้อน การแผ่รังสี รวมทั้งการสูญเสียความร้อนเป็นไปได้มาก จึงมีผลทำให้อุณหภูมิในร่างกายของเด็กแรกเกิด เปลี่ยนแปลงไปตามสภาพแวดล้อมได้ง่าย ตั้งแต่ 36.1 ถึง 37.7 องศาเซลเซียส เพียงแค่อากาศเย็นพัดผ่าน อุณหภูมิภายนอกต่ำ เด็กแรกเกิดก็จะถ่ายเทความร้อนจากร่างกายออกไปกับสิ่งแวดล้อมเหลือไว้แต่อุณหภูมิที่หนาวเย็นในร่างกาย มือและเท้าของเด็กแรกเกิดจึงเขียวและหนาวสั่นในหน้าหนาว ตรงกันข้าม ถ้าอากาศร้อน อุณหภูมิในห้องสูง เจ้าตัวน้อยก็จะถ่ายเทความร้อนออกจากร่างกาย ออกไปสิ่งแวดล้อม ทิ้งไว้แต่ความร้อนในร่างกาย ทำให้ผิวหนังของเด็กแรกเกิดร้อนยิ่งขึ้น และผิวหนังเปลี่ยนเป็นสีแดงได้

การเลือกเนื้อผ้าที่เหมาะสมแก่การทำเสื้อผ้าของเด็กแรกเกิด จึงควรเป็นเนื้อผ้าที่มีทั้งความเป็นธรรมชาติของใยผ้า เพื่อให้ได้เนื้อหาที่อ่อนนุ่ม และทำให้เกิดความรู้สึกอบอุ่นแตกต่างกันได้ตามอุณหภูมิที่เปลี่ยนแปลงไป หรือตามแต่ฤดูกาล ผ้าฝ้ายธรรมชาติหรือที่เรียกอีกอย่างหนึ่งว่า ผ้าคอตตอน (Cotton) 100% จัดเป็นวัตถุดิบในการผลิตเสื้อผ้าเด็ก ที่ได้รับความนิยมอย่างมาก เพราะมีคุณสมบัติของเนื้อผ้าธรรมชาติที่ให้ความอบอุ่น มีความคงทน และเป็นผ้าเนื้อนิ่ม ที่ไม่ก่อให้เกิดอาการคัน จนทำให้เกิดอาการผื่นขึ้นกับเด็กอีกด้วย เนื่องจากคุณสมบัติของผ้าฝ้ายจะช่วยซึมซับเหงื่อได้ดี อากาศผ่านเข้าออกเนื้อผ้าไปมาได้สะดวก ต่างกับเนื้อผ้าใยสังเคราะห์

เช่น ผ้าไนลอน เพราะนอกจากตัวเนื้อผ้าจะไม่ทับเหงื่อของเจ้าตัวน้อยแล้ว เนื้อผ้าก็ยังแข็ง หยาบ และสาก ซึ่งทำให้ใส่ไม่สบายตัวอีกด้วย

โครเซตต์ถักเป็นการนำเส้นไหมมาถักเข้าด้วยกันให้เกิดเป็นผลิตภัณฑ์รูปแบบต่างๆ ที่ต้องการ เสื้อผ้าหรือของใช้ต่าง ๆ ที่ทำจากการถักโครเซตต์เป็นผลิตภัณฑ์ที่มีความนิยมมากไม่แพ้เสื้อผ้าทั่วไปและยังมีคุณค่าทางปัญญาและจิตใจ เพราะเป็นงานฝีมือที่ถือว่าเป็นศิลปะประดิษฐ์อย่างหนึ่งที่สามารถแสดงออกซึ่งความสามารถความคิดริเริ่มสร้างสรรค์ ผลิตภัณฑ์โครเซตต์เป็นงานฝีมือที่มีความสวยงามเป็นเอกลักษณ์ และยังสามารถสื่อถึงความห่วงใยเหมือนกับเส้นไหมที่บรรจงถักขึ้นมาให้คนที่รักได้สวมใส่ การที่จะเลือกวัตถุดิบมาใช้ในการถักจะต้องเลือกเส้นไหมที่นำมาจากธรรมชาติ เพราะเส้นไหมเหล่านี้จะมีความนุ่ม ไม่แข็งกระด้าง ไม่ระคายเคืองผิว โดยเฉพาะผิวเด็กแรกเกิดแล้วต้องใช้นไหมที่มีความนุ่มมากเป็นพิเศษเพื่อให้เด็กสวมใส่ได้อย่างสบายและยังช่วยคงความอบอุ่นเอาไว้ได้

ดังนั้นผู้วิจัยต้องการศึกษาปัจจัยที่มีผลต่อการเลือกซื้อของใช้สำหรับเด็กนี้โดยใช้การวิจัยการออกแบบผลิตภัณฑ์โครเซตต์ถักของใช้สำหรับเด็ก

1.2 วัตถุประสงค์ของการวิจัย

1. เพื่อศึกษาวัสดุที่ใช้ออกแบบผลิตภัณฑ์โครเซตต์ถักของใช้สำหรับเด็ก
2. เพื่อวิเคราะห์รูปแบบผลิตภัณฑ์โครเซตต์ถักของใช้สำหรับเด็กที่มีผลต่อการเลือกซื้อของผู้บริโภค
3. เพื่อออกแบบผลิตภัณฑ์โครเซตต์ถักของใช้สำหรับเด็กที่ตอบสนองความต้องการในการตัดสินใจซื้อของผู้บริโภค

1.3 กรอบแนวคิดที่ใช้ในการวิจัย

- 1.3.1 แนวคิดเกี่ยวกับโครเซตต์
- 1.3.2 แนวคิดเกี่ยวกับรูปแบบผลิตภัณฑ์ข้างเคียง
- 1.3.3 แนวคิดเกี่ยวกับกลุ่มพฤติกรรมของผู้บริโภคสินค้าที่เกี่ยวข้องกับผลิตภัณฑ์ของใช้สำหรับเด็ก
- 1.3.4 แนวคิดเกี่ยวกับการยศาสตร์เกี่ยวกับเด็ก
- 1.3.5 แนวคิดเกี่ยวกับหลักการออกแบบ
- 1.3.6 แนวคิดเกี่ยวกับวัสดุและกรรมวิธีการผลิต

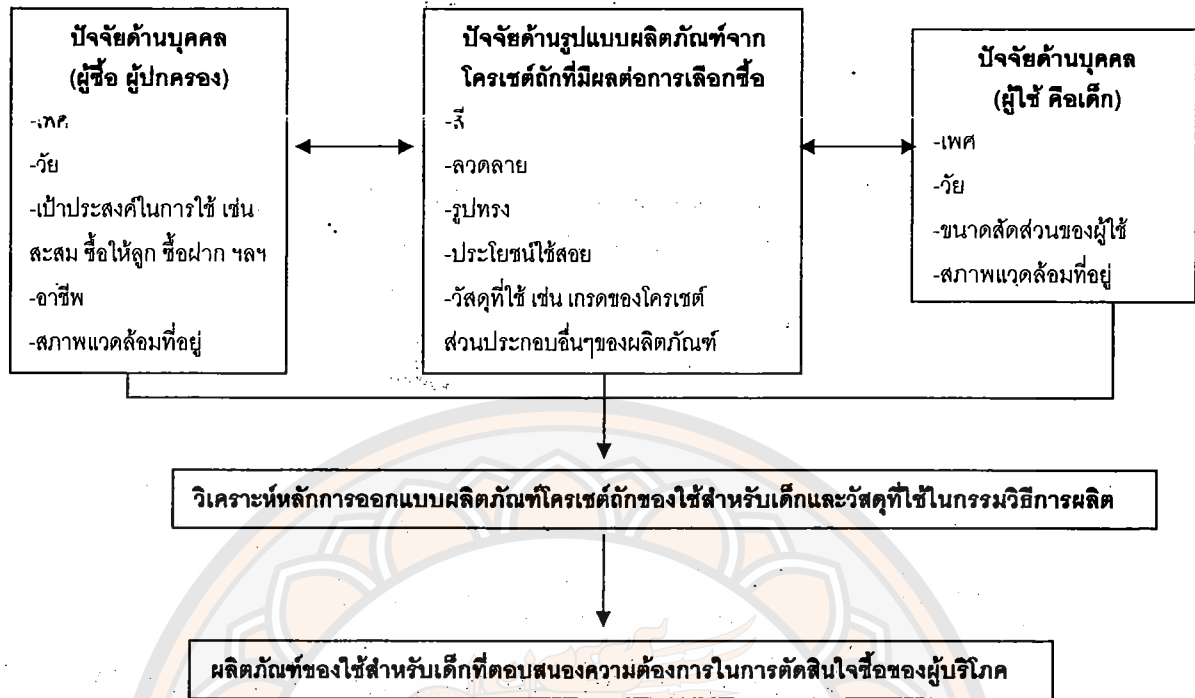

ภาพที่ 1.1 แสดงสรุปกรอบการวิจัย

1.4 ขอบเขตของการวิจัย

การศึกษาโครงการนี้ เป็นการออกแบบผลิตภัณฑ์โครเซตต์ักของผู้ใช้สำหรับเด็กเพื่อตอบสนองต่อความต้องการของผู้บริโภค โดยคำนึงถึงการออกแบบให้เหมาะสมต่อสรีระร่างกายของเด็กแรกเกิด และสามารถสวมใส่ได้ทั้งเพศชายและเพศหญิง

1.4.1 ขอบเขตด้านพื้นที่

ขอบเขตในพื้นที่ของโครงการ หมายถึง สินค้าถักโครเซตต์ัก อำเภอเมือง จังหวัดพิษณุโลก

1.4.2 ขอบเขตด้านผลิตภัณฑ์

ประเภทของผลิตภัณฑ์ของผู้ใช้สำหรับเด็กถักโครเซตต์ักที่ทำการศึกษาประกอบด้วย

- | | |
|-------------|----------------------|
| - เสื้อกั๊ก | 1 โครงสร้าง 1 กราฟิก |
| - กางเกงใน | 1 โครงสร้าง 1 กราฟิก |
| - หมวก | 1 โครงสร้าง 1 กราฟิก |
| - ถุงมือ | 1 โครงสร้าง 1 กราฟิก |
| - รองเท้า | 1 โครงสร้าง 1 กราฟิก |

1.5 นิยามศัพท์เฉพาะ

1. การออกแบบ (Design) หมายถึง การออกแบบการถักโครเชต์เป็นของใช้สำหรับเด็ก ตั้งแต่อายุแรกเกิด - 18 เดือน
2. ผลิตภัณฑ์ (Product) หมายถึง สิ่งที่ทำขึ้นมาเป็นของใช้สำหรับเด็ก เช่น เสื้อผ้า เครื่องแต่งกายและเครื่องประดับต่างๆ
3. ผลิตภัณฑ์ถักโครเชต์ (Crochet) หมายถึง ผลิตภัณฑ์ที่ประดิษฐ์จากเส้นด้ายใยธรรมชาติ/เส้นด้ายใยประดิษฐ์ โดยใช้เข็มโครเชต์ในการถัก ประดิษฐ์เป็นผลิตภัณฑ์ทั้งชิ้นงานหรือถักประกอบกับวัสดุอื่น เช่น ลูกบิด ผ้า พลาสติก โดยทำเป็นเครื่องแต่งกาย หรือของใช้ เช่น เสื้อกันหนาว กระเป๋า ผ้าพันคอ ชุดเด็กอ่อน ฯลฯ
4. เด็ก (Baby) หมายถึง เด็กตั้งแต่อายุแรกเกิด- 18 เดือน ทั้งเพศชายและเพศหญิง อยู่ในสังคมปานกลาง

1.6 ประโยชน์ที่คาดว่าจะได้รับ

- 1.6.1 ได้วัสดุที่เหมาะสมต่อการออกแบบผลิตภัณฑ์โครเชต์ถักของใช้สำหรับเด็ก
- 1.6.2 ได้ผลิตภัณฑ์โครเชต์ถักของใช้สำหรับเด็กที่ตอบสนองต่อความต้องการของผู้บริโภค

บทที่ 2

เอกสารและงานวิจัยที่เกี่ยวข้อง

ในการค้นคว้าของโครงการการออกแบบผลิตภัณฑ์และบรรจุภัณฑ์ผักโครเชต์ของใช้สำหรับเด็กของวังใหม่ผักโครเชต์ ผู้วิจัยได้ศึกษาเอกสาร สื่อสิ่งพิมพ์ต่างๆ และงานวิจัยที่เกี่ยวข้อง ซึ่งจะนำเสนอตามลำดับดังนี้

1. เอกสารที่เกี่ยวข้องผลิตภัณฑ์โครเชต์
2. เอกสารที่เกี่ยวข้องกับรูปแบบผลิตภัณฑ์ข้างเคียง
3. เอกสารที่เกี่ยวข้องกับพฤติกรรมของผู้บริโภคสินค้า
4. เอกสารที่เกี่ยวข้องกับการยศาสตร์เกี่ยวกับเด็ก
5. เอกสารที่เกี่ยวข้องกับการออกแบบ
 - พื้นฐานการออกแบบ
 - พื้นฐานการผักโครเชต์
 - ทฤษฎีสี
 - การออกแบบเสื้อผ้า
 - การออกแบบบรรจุภัณฑ์
6. เอกสารที่เกี่ยวข้องกับวัสดุและกรรมวิธีการผลิต

2.1 เอกสารที่เกี่ยวข้องกับผลิตภัณฑ์โครเชต์

2.1.1 ประวัติความเป็นมา

โครเชต์ (Crochet) เป็นภาษาฝรั่งเศส หมายถึง "ตะขอ" เป็นกระบวนการในการสร้างโครเชต์ มาจากคำว่า croc หรือ crochis แปลว่าตะขอ หมายถึงเครื่องมือที่ใช้ในการทำของใช้หรูหราในชีวิตประจำวัน การผักไหมพรมน่าจะจะมีมาตั้งแต่โบราณในเมืองจีน อาระเบียหรืออเมริกาใต้ ด้วยการนำด้าย ไหม ขนสัตว์มาผักทอเป็นห่วงโซ่ร้อยต่อกันจนเป็นผืนผ้าลวดลายงดงาม และได้รับความนิยมในยุโรปราว ค.ศ. 1800

สมัยแรกมนุษย์ใช้เพียงนิ้วซึ่งจ่อเป็นรูปตะขอผักเส้นไหม จึงไม่มีหลักฐานเป็นเครื่องมือ มาให้คนรุ่นหลังได้เห็น ภายหลังมีการพัฒนาเครื่องมือโครเชต์แทนนิ้วจากงาช้าง ทองเหลืองหรือไม้เนื้อแข็ง โครเชต์ในยุคแรกเริ่มเป็นงานกลุ่มแม่บ้าน เพราะชนชั้นสูงใช้เฉพาะลูกไม้ที่เรียกว่า Lace ผักลำบาก ด้วยกระสวยเรียกว่า Bobbin ต่อมาเมื่อพระราชินีวิกตอเรีย ทรงโปรดไอริชโครเชต์ ถึง

ขนาดลงมือถักด้วยพระองค์เอง ชนชั้นกลางในสมัยนั้นจึงเริ่มหันมาซื้อผลิตภัณฑ์โครเซตจากกลุ่มแม่บ้าน

ในไอร์แลนด์เริ่มถักโครเซต ในช่วงทศวรรษ 1820 มาดมัวแซล รีเอโก เดอ ลา บลองซา แดร์ สาวที่ชอบเย็บปักถักร้อยพบว่า ถ้านำอุปกรณ์เย็บปักถักร้อยของชาวไอริชมาถักลายลูกไม้แบบสเปนจะทำให้ดูสวยงามมากขึ้น จึงทดลองถักหลายครั้งนานถึง 5 ปี จนในปี ค.ศ.1836 เธอจึงได้เขียนหนังสือเกี่ยวกับลายถักโครเซต แต่หนังสือก็ยังไม่ได้รับการตีพิมพ์แพร่หลายมากเท่าใดนัก และชื่อเสียงของเธอจึงไม่ค่อยมีคนรู้จักจนกระทั่งทุกวันนี้ อย่างไรก็ตาม จากการตีพิมพ์หนังสือดังกล่าว ทำให้มีศูนย์ถักโครเซตทั่วประเทศ โดยศูนย์กลางใหญ่ของทางเหนืออยู่ที่เมืองคอร์ก และทางใต้อยู่ที่เมืองโคลนส์ ในปี 1845 จึงเริ่มมีการสอนถักโครเซตกันในโรงเรียน

สำหรับผู้ที่ทำให้การถักโครเซตเป็นที่แพร่หลาย ได้แก่ นางดับบลิว.ซี.โรเบิร์ตส์ ซึ่งสอนเหล่าแม่บ้านที่ยากจนให้ถักโครเซต เป็นอาชีพ เพื่อนำผลงานถักทอนี้ไปขายแลกเปลี่ยนมาซื้ออาหาร ความคิดดังกล่าวทำให้เกิดอุตสาหกรรมย่อย ๆ ขึ้นที่เมืองคิลแดร์ โดยมีคนงานราว 700 คน และ 24 คนที่เป็นยอดฝีมือก็ไปเปิดศูนย์โครเซตที่ส่วนต่าง ๆ ของประเทศ นอกจากนี้จะมีนางโรเบิร์ตส์แล้ว ยังมีนางคาสซันดร้าแฮนด อีกคนที่ช่วยทำให้วงการโครเซตเติบโต ด้วยความที่สามีของนางแฮนดเป็นวุฒิสมาชิก นางจึงมีบทบาทคอยช่วยเหลือคนจน ด้วยการเปิดอุตสาหกรรมโครเซตที่เมืองโคลนส์ กิจการเฟื่องฟูถึงขนาดส่งสินค้าไปขายที่ดับลิน ลอนดอน ปารีสและเวียนนา และในปี 1893 โครเซตก็ข้ามทวีปไปฮิตที่อเมริกา (หนังสือพิมพ์ข่าวสด, 2551)

2.1.2 ประเภทของงานไหมพรม

การเย็บปักถักร้อยเป็นเรื่องที่สาว ๆ หลายคนสนใจกันมาก ไม่ว่าจะเป็นการถักไหมพรม การเย็บผ้า ประดิษฐ์ของ D.I.Y น่ารักๆต่างไว้ใช้เอง ซึ่งการทำของด้วยตัวของเราเองแบบนี้จะทำให้เรารู้สึกภูมิใจกับของที่เรากำ ซึ่งการทำงานไหมพรมมีหลายประเภทดังต่อไปนี้

1) ถักนิตตั้ง

เป็นการถักเส้นไหมด้วยอุปกรณ์ที่เป็นไม้ตรงยาว เรียกว่า ไม้ นิต ปลายด้านหนึ่งแหลม ปลายอีกด้านเป็นตุ้มกลมเพื่อป้องกันห่วงหลุด เวลาถักจะใช้ไม้ นิต 2 อันเกี่ยวไหมไปมา ปัจจุบันมีไม้ นิตวงกลม เป็นไม้ นิตปลายแหลม 2 อัน ขนาดสั้นกว่า และมีเส้นเอ็นเชื่อมระหว่างปลายไม้ นิตทั้งสองเข้าด้วยกัน สามารถถักรอบวงได้ ใช้กับชิ้นงานที่ต้องการให้เป็นวงกลม เช่น หมวก มีอุปกรณ์อีกชนิดคือ ไม้เซท จำนวน 4 หรือ 5 อัน เป็น ไม้ นิตที่มีปลายแหลมทั้งสองด้าน งานถักแต่ละแถวจะได้ระยะความสูงเท่ากับขนาดของไม้ เมื่อถักจบแต่ละแถวต้องพลิกกลับชิ้นงานงานถักนิตตั้งเหมาะกับเส้นไหมพรม งานถักที่เกิดจากการถัก นิตตั้ง สามารถทำเป็นชิ้นงานได้ทุกชนิด เช่น เสื้อ กระโปรง กางเกง กระเป๋า ผ้าพันคอ ผ้าคลุมไหล่ เป็นต้น



ภาพที่ 2.1 ตัวอย่างการถักนิตตั้ง

2) ถักโครเชท

เป็นการถักด้วยอุปกรณ์ที่ด้านหนึ่งเป็นเข็มที่มีหัวเป็นตะขอ เรียกว่าเข็มโครเชท ปัจจุบันทำจากวัสดุหลายชนิด เช่น โลหะ พลาสติก ไม้ การถักเริ่มจากการคล้องด้ายเข้ากับมือข้างหนึ่ง แล้วใช้มืออีกข้างหนึ่งถักด้ายเป็นลวดลาย ความสูงของลายขึ้นอยู่กับจำนวนไซที่เริ่มต้น เมื่อถักเสร็จแต่ละแถวต้องพลิกกลับ

งานถักโครเชททำได้ทั้งเส้นด้ายขนาดเล็กไปจนถึงเส้นไหมพรมขนาดใหญ่ งานถักที่เกิดจากการถักโครเชทจะมีความละเอียดอ่อนช้อย งานถักที่เกิดจากการถักโครเชท สามารถทำเป็นชิ้นงานได้ทุกชนิดมากกว่า เช่น เสื้อ กระโปรง กางเกง กระเป๋า ผ้าพันคอ ผ้าคลุมไหล่ ผ้าคลุมเตียง ผ้าคลุมโต๊ะ เป็นต้น



ภาพที่ 2.2 ตัวอย่างการถักโครเชท

3) อัฟกันนิตติ้ง

เป็นการด้วยอุปกรณ์ที่เป็นด้ามยาวเท่าไม้ขีด ปลายด้านหนึ่งเป็นเข็มโครเชต์ ปลายอีกด้านเป็นตุ้ม เรียกว่าไม้อัฟกัน เป็นการถักที่ผสมผสานระหว่างการถักนิตติ้งและการถักโครเชต์ มีลักษณะพิเศษคือเมื่อถักจบแถวไม่จำเป็นต้องพลิกกลับชิ้นงาน สามารถถักถอยหลังขึ้นแถวต่อไปได้ ระยะเวลาสูงของแถวขึ้นอยู่กับไม้ที่ใช้งานถักอัฟกันนิตติ้งทำได้ทั้งเส้นด้ายและเส้นไหมพรม งานถักที่เกิดจากการถักอัฟกันนิตติ้งจะคล้ายคลึงกับถักนิตติ้ง สามารถทำเป็นชิ้นงานได้ทุกชนิด เช่น เสื้อ กระโปรง กางเกง กระเป๋า ผ้าพันคอ ผ้าคลุมไหล่ เป็นต้น

ภาพที่ 2.3 เข็มถักอัฟกันนิตติ้ง

4) ถักแฮร์핀

เป็นการถักด้วยอุปกรณ์ 2 ชิ้น ชิ้นหนึ่งเป็นเหล็กรูปร่างเหมือนตัว U หรือหลักคู่ ใช้เข็มโครเชต์ถักเส้นไหมบนหลักคู่ ขนาดความสูงของแถวขึ้นอยู่กับความห่างของหลัก งานถักที่ได้จะเป็นแถบเส้นตรง แล้วจึงนำมาต่อกันเป็นชิ้นงานที่ต้องการ ต่อกันด้วยการถักโครเชต์ ถักนิตติ้ง หรือใช้เข็มเย็บไหมพรมเย็บต่อกัน เนื่องจากมีข้อจำกัดในเรื่องการเป็นแถบเส้นตรงจึงมักจะมีการถักโครเชต์หรือถักนิตติ้งเชื่อมต่อหรือถักผสมผสานให้เป็นชิ้นงานที่ต้องการ เช่น เสื้อ กระโปรง ผ้าพันคอ เป็นต้น

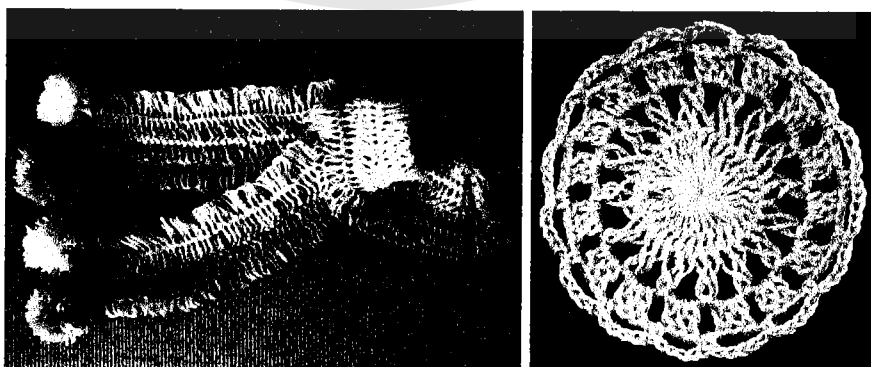

ภาพที่ 2.4 ตัวอย่างการถักแฮร์핀

5) มัดเมคราเม่

เป็นการมัดเส้นด้ายวิธีหนึ่ง โดยใช้แผ่นกระดานที่มีตารางเพื่อให้งานมัดมีระยะที่เท่ากันและหลักหมุดที่ใช้ปักชิ้นงานเป็นระยะเพื่อตรึงให้งานมัดสะดวกขึ้น เริ่มต้นจากตรึงเส้นนอนบนแผ่นกระดาน แล้วจึงใช้เส้นยืนมัดต่อลงมาที่ละแถว สามารถมัดจากซ้ายไปขวา หรือจากขวาไปซ้ายก็ได้ความสวยงามของเมคราเม่อยู่ที่การมัดแต่ละช่วง งานมัดเมคราเม่ทำได้ทุกวัสดุ ทั้งเส้นด้าย เส้นไหมพรม แต่ที่นิยมมากคือเส้นเชือก เนื่องจากเมื่อมัดแล้วจะมีความแข็งแรง รับน้ำหนักได้มาก ใช้งานได้นาน สามารถทำเป็นชิ้นงานได้หลายรูปแบบ เช่น เสื้อ ผ้าพันคอ ผ้าคลุมไหล่ เข็มขัด กระเป๋า สร้อยคอ งานแขวนต้นไม้ เป็นต้น



ภาพที่ 2.5 ตัวอย่างการถักมัดเมคราเม่

6) ดอกเดซี่

เป็นการพันไหมให้เป็นดอกไม้โดยใช้อุปกรณ์ โดยพันเส้นไหมเข้ากับแป้นวงกลมที่มีหลักหมุดโดยรอบ พันหลายๆ รอบ แล้วจึงใช้เข็มร้อยไหมปักลงที่กึ่งกลางกลีบหรือสานขัดที่โคนกลีบแต่ละกลีบ เพื่อตรึงให้แน่นและเป็นการทำลวดลาย จะได้ชิ้นงานที่เป็นเหมือนดอกไม้มีกลีบถี่ๆ โดยรอบ แล้วจึงนำแต่ละกลีบมาเชื่อมต่อกันเป็นชิ้นงาน ต่อกันด้วยการถักโครเชทหรือใช้เข็มเย็บไหมพรมเย็บต่อกัน

งานทำดอกเดซี่ทำได้ทั้งเส้นด้ายและเส้นไหมพรม สามารถทำเป็นชิ้นงานได้หลายรูปแบบ เช่น ผ้าพันคอ ผ้าคลุมไหล่ กระเป๋า พวงกุญแจ หรือนำดอกเดซี่มาตกแต่งชิ้นงานอื่นๆ เป็นต้น

2.2 เอกสารที่เกี่ยวข้องกับรูปแบบผลิตภัณฑ์ข้างเคียง

ตารางที่ 2.1 แสดงการเปรียบเทียบผลิตภัณฑ์ของใช้สำหรับเด็ก

ตารางการเปรียบเทียบผลิตภัณฑ์ของใช้สำหรับเด็ก		
ประเภทของผลิตภัณฑ์	ผลิตภัณฑ์	
เสื้อผ้าเด็ก ถักไหมพรม		
	<table border="1"> <tr> <td> ข้อดี <ul style="list-style-type: none"> - สวมใส่ง่าย - ลายถักสม่ำเสมอ - รูปทรง สี และลูกเล่นของเสื้อผ้าสามารถปรับออกถึงเพศได้ </td> <td> ข้อเสีย <ul style="list-style-type: none"> - สีสันทันไม่หลากหลาย - มีรูปแบบที่ซ้ำกัน - รูปทรงยังไม่แปลกใหม่ - ใช้งานไม่ได้หลากหลาย </td> </tr> </table>	ข้อดี <ul style="list-style-type: none"> - สวมใส่ง่าย - ลายถักสม่ำเสมอ - รูปทรง สี และลูกเล่นของเสื้อผ้าสามารถปรับออกถึงเพศได้
ข้อดี <ul style="list-style-type: none"> - สวมใส่ง่าย - ลายถักสม่ำเสมอ - รูปทรง สี และลูกเล่นของเสื้อผ้าสามารถปรับออกถึงเพศได้ 	ข้อเสีย <ul style="list-style-type: none"> - สีสันทันไม่หลากหลาย - มีรูปแบบที่ซ้ำกัน - รูปทรงยังไม่แปลกใหม่ - ใช้งานไม่ได้หลากหลาย 	
หมวกถัก		
	<table border="1"> <tr> <td> ข้อดี <ul style="list-style-type: none"> - ใส่ทุกสถานที่ - สีสันทันเหมาะกับเด็กผู้หญิง </td> <td> ข้อเสีย <ul style="list-style-type: none"> - ขนาดของหมวกยังไม่สมบูรณ์ ไม่พอดีกับศีรษะของเด็ก เมื่อสวมใส่แล้วอาจปลิวได้ง่าย - รูปทรงยังไม่หลากหลาย - ลายที่หมวกเป็นปุ่มมากเกินไปอาจทำให้เด็กเจ็บศีรษะได้ </td> </tr> </table>	ข้อดี <ul style="list-style-type: none"> - ใส่ทุกสถานที่ - สีสันทันเหมาะกับเด็กผู้หญิง
ข้อดี <ul style="list-style-type: none"> - ใส่ทุกสถานที่ - สีสันทันเหมาะกับเด็กผู้หญิง 	ข้อเสีย <ul style="list-style-type: none"> - ขนาดของหมวกยังไม่สมบูรณ์ ไม่พอดีกับศีรษะของเด็ก เมื่อสวมใส่แล้วอาจปลิวได้ง่าย - รูปทรงยังไม่หลากหลาย - ลายที่หมวกเป็นปุ่มมากเกินไปอาจทำให้เด็กเจ็บศีรษะได้ 	

ตารางที่ 2.1 แสดงการเปรียบเทียบผลิตภัณฑ์ของใช้สำหรับเด็ก (ต่อ)

		
<p>รองเท้าไหมพรม</p>	<p>ข้อดี</p> <ul style="list-style-type: none"> - ลายถักแน่นทำให้สวมใส่แล้วอบอุ่น - มีเชือกรัดข้อเท้าเพื่อให้สามารถปรับขนาดได้ตามที่ต้องการ 	<p>ข้อเสีย</p> <ul style="list-style-type: none"> - ลายถักยังดูธรรมดาไม่หลากหลาย - สีขาวมากเกินไปอาจทำให้เปื้อนง่าย - ลายถักพื้นรองเท้าบางไปอาจทำให้ขาดได้ง่าย - รูปทรงยังไม่สวยงามและยังไม่หลากหลาย
<p>ถุงมือเด็ก</p>		
	<p>ข้อดี</p> <ul style="list-style-type: none"> - สวมใส่ง่าย - ใส่แล้วให้ความอบอุ่น 	<p>ข้อเสีย</p> <ul style="list-style-type: none"> - รูปทรงยังไม่แปลกใหม่ - สีส่วนใหญ่มีน้อยและยังไม่สวยงาม - ใส่ได้เฉพาะตามฤดูกาลเท่านั้น

2.3 เอกสารที่เกี่ยวข้องกับพฤติกรรมของผู้บริโภค

2.3.1 ประเภทของผู้บริโภค

จากสภาพของตลาดการค้าผลิตภัณฑ์โครเซตติกของใช้สำหรับในประเทศไทย หากจะมองถึงกลุ่มผู้บริโภคที่มีอยู่ก่อนที่จะกำหนดกลุ่มเป้าหมายของผลิตภัณฑ์โครเซตติกแต่ละประเภทมีความจำเป็นที่ต้องจำแนกกลุ่มผู้บริโภคออกเป็นกลุ่มต่างๆ ให้เห็นได้อย่างชัดเจนจึงจะบอกได้ถึง

พฤติกรรมและความต้องการของผู้บริโภคได้โดยปัจจัยที่ใช้ในการพิจารณาความแตกต่างของกลุ่มผู้บริโภคโดยหลักดังนี้คือ

- อายุ ความแตกต่างของแต่ละวัย
- ปัจจัยด้านเศรษฐกิจ รายได้
- การศึกษา
- สถานภาพทางครอบครัว

ตลอดจนปัจจัยรองๆลงมานำมาใช้ร่วมพิจารณา เช่น พื้นฐานการดำเนินชีวิต วัฒนธรรม ศาสนา ฯลฯ จากปัจจัยที่กล่าวมาแล้วข้างต้นสามารถแบ่งผู้บริโภคออกเป็น 4 กลุ่ม ดังนี้

1) กลุ่มผู้บริโภคระดับสูง

ปัจจัยหลักที่สำคัญที่สุดในการจำแนกบุคคลกลุ่มนี้ คือ เรื่องกำลังซื้อ กล่าวได้ว่ามีกำลังซื้อสูง สินค้าที่เลือกใช้ต้องมีระดับ วัสดุดีมีคุณภาพและราคาแพงได้ ซื้อสินค้าตามความพอใจ ไม่เกี่ยงเรื่องราคาแต่ก็ไม่สามารถกำหนดกลุ่มช่วงอายุตลอดจนการศึกษาออกเป็นรูปธรรมที่ชัดเจนได้ ผู้บริโภคกลุ่มนี้ เลือกใช้ตามรสนิยม และพื้นฐานอื่นๆ เช่น การดำเนินชีวิต สภาพแวดล้อมและความจำเป็น ถึงแม้ว่ากลุ่มผู้บริโภคกลุ่มนี้จะมีจำนวนน้อยที่สุดในตลาด แต่ด้วยกำลังซื้อที่มีอยู่สูงจึงมีความสำคัญอยู่ไม่น้อย เมื่อ เปรียบเทียบปัจจัยในการพิจารณาแล้วสามารถสรุปในแต่ละหัวข้อได้ดังนี้

- ด้านอายุ อายุคนกลุ่มนี้ส่วนใหญ่จะมีอายุ 36-40 ปีขึ้นไปถึง 70 กว่าเปอร์เซ็นต์ ส่วนกลุ่มที่เหลือเป็นกลุ่มคนอายุน้อยที่มีฐานะทางเศรษฐกิจทางบ้านดี กล่าวคือ พ่อแม่รวยนั่นเอง

- ด้านรายได้ ระดับสูงมาก ส่วนใหญ่จะมีรายได้มาจากกิจการของตนเอง หรือมีตำแหน่งในการบริหารองค์การขนาดใหญ่

- ด้านการศึกษา ส่วนใหญ่ คนในกลุ่มที่มีอายุ 36-40 ปี มีการศึกษาไม่ต่ำกว่าระดับปริญญาตรี ประมาณ 60-70 เปอร์เซ็นต์

- ด้านสถานภาพ 80 กว่าเปอร์เซ็นต์ มีครอบครัวที่มีขนาดใหญ่มีลูกมีหลานอาศัยอยู่ในแบบที่พักอาศัยประเภทบ้านพักอาศัยทั่วไป ปัจจัยที่สำคัญของกลุ่มนี้คือเงิน สามารถเลือกซื้อผลิตภัณฑ์โคเรเซตได้โดยไม่เกี่ยงเรื่องราคา คำนึงถึงความพอใจ และความต้องการต่อผู้ที่สวมใส่ ตลอดจนรูปลักษณะที่แตกต่างไม่เหมือนใคร

2) กลุ่มผู้บริโภคสินค้าระดับกลาง-สูง

ลักษณะของผู้บริโภคกลุ่มนี้ หากเปรียบเทียบกับกลุ่มแรกในเรื่องของกำลังซื้อ ถือว่าค่อนข้างต่ำลงมาในระดับหนึ่ง แต่สามารถที่จะพิจารณาถึงปัจจัยในด้านอายุ การศึกษา ตลอดจนสถานภาพที่ได้เป็นรูปธรรมเด่นชัดกว่า จะกล่าวได้ว่าผู้บริโภคในกลุ่มนี้คือ กลุ่มวัยที่

ทำงานที่มีความมั่นคงในฐานะการเงิน และ การทำงาน มีอายุอยู่ช่วงประมาณ 30 ปีขึ้นไป กลุ่มผู้บริโภครุ่นนี้ส่วนใหญ่จะมีครอบครัวแล้ว ระดับรายได้ก็ถือว่าค่อนข้างสูงและมีการศึกษาสูงพอสมควร โดยจะคำนึงถึงประโยชน์ใช้สอย ตลอดจนการวางแผนครอบครัวในอนาคต ดังนั้นการที่จะเลือกซื้อผลิตภัณฑ์โครเซทไว้ใช้เองหรือจะนำไปของฝากต่างเป็นสิ่งที่สำคัญ ผู้บริโภคครั้งต่อครั้งนิยมเลือกใช้ผลิตภัณฑ์โครเซทมากขึ้นแล้ว

ปัจจัยด้านราคา ถือว่าต้องมีเหตุผลในการเลือกซื้อ หากราคาสูงจะต้องมีคุณภาพที่ดี ประโยชน์ใช้สอยเต็มที่ คนกลุ่มนี้ก็พร้อมที่จะพิจารณาเลือกใช้ แต่อย่างไรก็ตาม คนกลุ่มนี้ก็คำนึงถึงความสวยงามอยู่เหมือนกันตามรสนิยมของแต่ละบุคคลเมื่อเปรียบเทียบปัจจัยในการพิจารณาแล้วสามารถสรุปในแต่ละหัวข้อได้ดังนี้

- ด้านอายุ ค่อนข้างชัดเจนว่ามีอายุมากกว่า 30 ปีขึ้นไป ประมาณ 75-80 เปอร์เซนต์

- ด้านรายได้ มีรายได้ค่อนข้างสูง ซึ่งได้รูปแบบรายได้แบบครอบครัว
- ด้านการศึกษา เกือบทั้งหมดมีการศึกษาไม่ต่ำกว่าปริญญาตรี
- ด้านสถานภาพ ส่วนใหญ่เป็นวัยที่มีครอบครัวแล้ว 75 เปอร์เซนต์
- ด้านที่อยู่อาศัย รูปแบบการอยู่อาศัยนั้นจะแยกออกมาอยู่ลำพังสามีภรรยาประมาณ 60 % โดยอาศัยอยู่ในรูปของบ้านพักอาศัย หรือ ทาวน์เฮาส์เกือบทั้งหมด

3) กลุ่มผู้บริโภคสินค้าระดับกลาง

ลักษณะของกลุ่มผู้บริโภคกลุ่มนี้ ถือได้ว่าเป็นคนรุ่นใหม่สาวโดยตรง เป็นคนรุ่นใหม่ จะกล่าวได้ว่าเป็น "กลุ่มคนหนุ่มสาวที่มีชีวิตอยู่ในสังคมเมืองและมีความรู้สูง" หรือเรียกว่ากลุ่มวัยทำงานตอนต้น

ลักษณะของคนกลุ่มนี้เป็นกลุ่มคนรุ่นใหม่มีการศึกษา มีช่วงอายุตั้งแต่ 23-25 ปี เป็นช่วงทำงานช่วงแรกๆ มีรายได้ทำงานหรือกลุ่มหรือมีรายได้สูงในบางอาชีพ วิถีในการดำเนินชีวิตของคนกลุ่มนี้ได้รับอิทธิพลการดำเนินชีวิตแบบชาวตะวันตก หรืออเมริกันมากขึ้น พฤติกรรมการเลือกใช้ผลิตภัณฑ์โครเซทต้องคำนึงถึงประโยชน์การใช้สอยและความจำเป็น จนแนวโน้มของคนรุ่นใหม่ในคนกลุ่มนี้ เมื่อเวลาเปลี่ยนแปลงไปสู่ระยะหนึ่ง ผู้บริโภคกลุ่มนี้จะมีการเปลี่ยนแปลงด้านฐานะ ความมั่นคงในการทำงาน รายได้ที่สูงขึ้นจนก้าวเข้าไปเป็นผู้บริโภคระดับกลาง – สูง ในที่สุด จากปัจจัยที่กล่าวมาทั้งหมดในรูปแบบของผลิตภัณฑ์โครเซทที่ผู้บริโภคกลุ่มนี้ต้องการ อาจไม่มีความจำเป็นต้องมีคุณภาพดีมากนัก ด้านราคาก็ไม่ควรสูงมากเกินไป เมื่อเทียบกับคุณภาพ การถอดประกอบได้ตลอดจนสวมใส่สบายก็เป็นสิ่งจำเป็นเพื่อความหลากหลายในการใช้สอย ขนาดของผลิตภัณฑ์โครเซทควรมีขนาดกะทัดรัดเหมาะสมต่อสภาพแวดล้อม มีความ

ยึดหยุ่นและคงทนค่อนข้างสูง เมื่อเปรียบเทียบปัจจัยในการพิจารณา สามารถสรุปออกมาเป็นแต่ละหัวข้อได้ดังนี้

- ด้านอายุ มีอายุประมาณ 23 – 25 ปี
- ด้านรายได้ มีรายได้อยู่ในช่วง 10000- 15000 บาทต่อเดือน ประมาณ 50 - 60%
- ด้านการศึกษา การศึกษาตั้งแต่ ปวช.- ปวส. ถึงปริญญาตรี 80 %

ดังนั้น สามารถที่จะสรุปได้ว่า ผู้บริโภคนี้เป็นคนรุ่นใหม่ วัยทำงานตอนต้นเป็นวัยที่ชอบทดลองของใหม่ ๆ ตาม กระแสนิยมของคนหนุ่มมาก และเป็นไปไม่ได้เลยที่ผู้บริโภคกลุ่มนี้จะไม่สนใจผลิตภัณฑ์โคเรชต์ เพราะ การถักโคเรชต์เป็นงานฝีมือที่สามารถเป็นอาชีพเสริมที่ทำได้รายได้มากสำหรับบางคนที่ตั้งใจทำมาหากิน ขยันเพื่อหารายได้เพิ่มมากขึ้นโดยที่สามารถทำเองได้ที่บ้านหรือที่ไหนก็ได้เมื่อยามมีเวลาว่าง

4) กลุ่มผู้บริโภคสินค้าระดับล่าง

จะเป็นผู้บริโภคที่อยู่ล่างสุดของตลาด ด้วยปัจจัยรายได้ที่มีอยู่น้อย ปัจจัยด้านการศึกษาก็ต่ำ ไม่ว่าจะเป็นการประกอบอาชีพที่ไม่แน่นอน รายได้ต่ำตลอดจนการอพยพของแรงงานจากนอกเมืองเข้าสู่ในเมืองใหญ่

เมื่อ เปรียบเทียบปัจจัยในการพิจารณาแล้วสามารถสรุปในแต่ละหัวข้อได้ดังนี้

- ด้านอายุ ระดับนี้มีทุกช่วงอายุส่วนใหญ่เป็นผู้ใช้แรงงาน ตลอดจนนักศึกษาที่มีฐานะยากจน
- ด้านรายได้ ถือว่าต่ำ ส่วนใหญ่เป็นผู้ใช้แรงงานหรือผู้ที่รายได้ไม่แน่นอน รายได้เฉลี่ยอยู่ที่ประมาณ 4000-5000 บาทต่อเดือน
- ด้านการศึกษา มีการศึกษาไม่สูงนัก ระดับต่ำกว่าปริญญาตรี
- รูปแบบที่พักอาศัย อาศัยอยู่ในรูปแบบของหอพัก ห้องเช่า ราคาถูก

จะกล่าวโดยสรุปว่า ผู้บริโภคประเภทนี้มีรายได้น้อย เลือกซื้อผลิตภัณฑ์ที่ประโยชน์ใช้สอยไม่คำนึงถึงรูปแบบมากนัก แต่เน้นที่ความสวยงาม

2.3.2 รสนิยมการเลือกซื้อผลิตภัณฑ์ของผู้บริโภค

จากการสำรวจสามารถจำแนกลักษณะของกลุ่มลูกค้าได้ 2 ประเภทใหญ่ๆ คือ

1) กลุ่มลูกค้าที่เลือกซื้อสินค้าเอง (WALK IN)

ในการเลือกซื้อผลิตภัณฑ์โคเรชต์นั้น ผู้มีการบริโภค 3 สิ่ง จากโคเรชต์ถัก คือ ความสวยงาม หน้าทีประโยชน์ใช้สอย ทางจิตวิทยา ซึ่งทั้งสามสิ่งนี้เป็นส่วนที่สำคัญในการตัดสินใจเลือกซื้อโดยมีขั้นตอนดังนี้

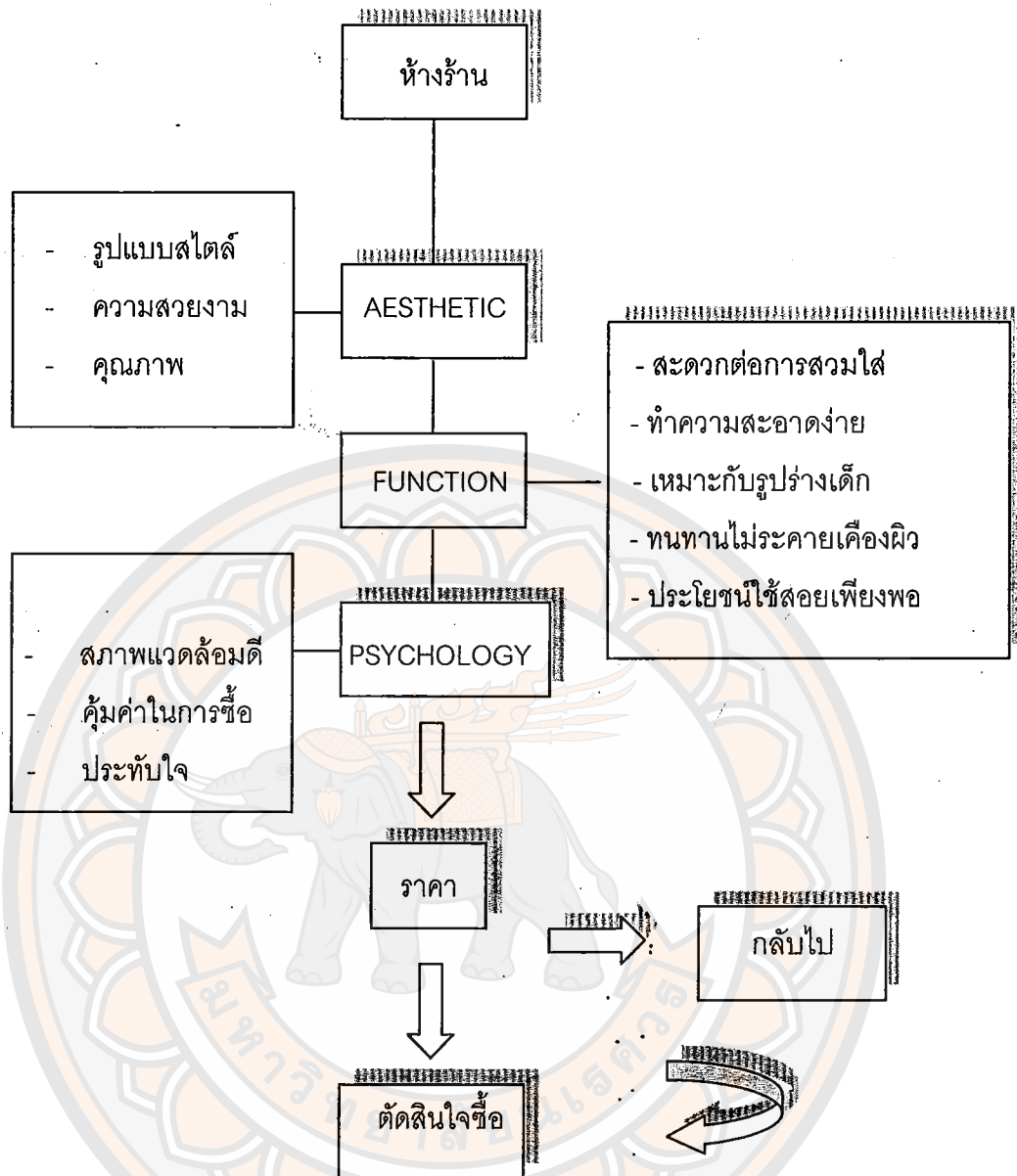

ภาพที่ 2.7 แผนผังการซื้อสินค้าทั่วไป

2) กลุ่มลูกค้าประเภทนักออกแบบเสื้อผ้าหรือของใช้เด็ก (DESIGNER BABY CLOTHES)

ในกลุ่มลูกค้าที่ต้องการความสวยงามและปลอดภัยต่อผิวหนังเด็กเป็นพิเศษในการเลือกเสื้อผ้าหรือของใช้ให้กับลูกหลานได้สวมใส่ และตรงตามรสนิยมของลูกค้าเป็นสำคัญ

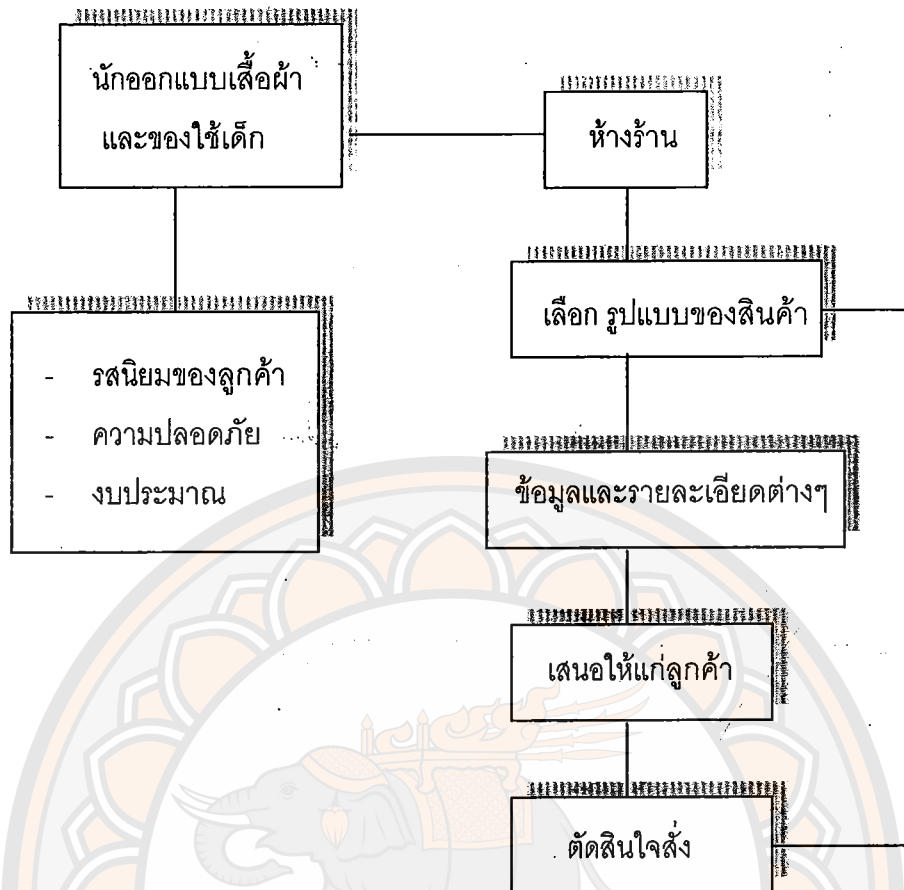

ภาพที่ 2.8 แผนผังแสดงการเลือกซื้อ ของลูกค้าประเภทนักออกแบบเสื้อผ้า

จะเห็นได้ว่า ไม่ว่าลักษณะของการเลือกซื้อผลิตภัณฑ์โครเชต์จะเป็นแบบใดก็ตาม รสนิยมของผู้บริโภคเป็นส่วนสำคัญในการเลือกซื้อผลิตภัณฑ์โครเชต์เสมอ ซึ่งจะขึ้นอยู่กับปัจจัยหลายๆอย่าง อันได้แก่

- อายุ ระดับอายุที่แตกต่างกันย่อมมีรสนิยมที่แตกต่างกันออกไป วัยรุ่นมักนิยมสิ่งทีค่อนข้างสมัยนิยมตามกระแสตามเทรนด์ ประโยชน์ใช้สอยเป็นสิ่งที่รองลงมา ส่วนผู้ใหญ่ มักจะต้องการความคงทนใช้ได้นานและมีประโยชน์ใช้สอยเป็นหลัก

- รายได้ รายได้เป็นตัวกำหนดตลาด และราคาที่จะทำการเลือกซื้อผลิตภัณฑ์โครเชต์

- ระดับการศึกษา เป็นตัวกำหนดรสนิยมการเลือกซื้อ

- กระแสนิยม ในหน้าหนาวปีนี้คนไทยเกาะกระแสเกาหลีที่เน้นการใช้สีสันหลากหลายเพื่อให้เป็น วินเทอร์ คัลเลอร์ฟูล Winter Colorful ซึ่งเฉดสีโทนขรึม เช่น สีเทา สีดำ หรือสีโกโก้ก็ยังคงมาแรง แต่สีสดๆ กลับเป็นเทรนด์ใหม่ที่จะสร้างความแตกต่างให้หน้าหนาวนี้ดูสดใสขึ้น ทั้งแดง ส้ม น้ำเงิน เหลือง และม่วง หรือจะเป็นสีเขียวมะนาวที่ทำให้สาว ๆ ดูมีชีวิตชีวาน่ามอง

ขึ้น ส่วนดีไซน์หรือแบบก็เป็นสิ่งสำคัญที่จะทำให้ผู้สวมใส่ดูดี และบ่งบอกถึงความเป็นตัวเองได้เป็นอย่างดี และ เทรนด์ที่กำลังฮิตอยู่ตอนนี้ก็เป็นสไตล์เก๋ๆ ลึกลับเช่นเคยโดยเน้นพินต์ดีเทลตัวเพื่อให้ได้โชว์ทรวดทรงกันซึ่งไม่เหมือนแต่ก่อนที่ใส่เสื้อหนาวแล้วจะดูตัวใหญ่ จึงทำให้สามารถสวมทับกันสองชั้นได้อย่างสบายๆ และการเลือกไหมพรมเป็นสิ่งสำคัญมาก ต้องเลือกไหมพรมให้เหมาะกับชิ้นงานและความต้องการของเรา การเลือกไหมที่ไม่มีคุณภาพหรือไม่เหมาะสมอาจทำให้สวมใส่ไม่สบายเกิดอาการระคายเคือง ทำให้ใส่ได้ไม่นาน และสิ่งที่ควรคำนึงถึงคือเมืองไทยเป็นเมืองร้อน แม้จะเป็นช่วงหน้าหนาวแต่ก็ไม่หนาวจัด ไหมที่ใช้จึงควรเลือกที่เนื้อไม่หนักจนเกินไป สามารถระบายอากาศได้บ้าง สำหรับการเลือกไหมพรมมีหลายขนาดแล้วแต่ว่าจะต้องการถักเป็นอะไร ถ้าเป็นไหมเส้นใหญ่ จะช่วยให้ใช้เวลาในการถักชิ้นงานน้อยลง และเส้นไหมที่มีขนาดเล็กใหญ่ไม่เท่ากันจะทำให้ชิ้นงานดูสวยเก๋แปลกตาเหมาะกับงานประเภทหมวก ผ้าพันคอ เสื้อกั๊ก ส่วนไหมเส้นเล็ก เหมาะกับการถักชิ้นงานที่ต้องการลวดลายซึ่งต้องใช้ความละเอียดอ่อนของผู้ถัก เหมาะกับงานประเภทเสื้อ ผ้าพันคอ ผ้าคลุมไหล่

จะเห็นได้ว่ารสนิยมในการเลือกซื้อผลิตภัณฑ์โครเชต์ของกลุ่มเป้าหมายนั้น จะพิจารณาเพียงเรื่องใดเรื่องหนึ่งไม่ได้เพราะปัจจัยต่างๆ สิ่งแวดล้อมมีผลต่อการเลือกซื้อผลิตภัณฑ์โครเชต์ทั้งหมด ดังนั้นสามารถที่จะแสดงรสนิยมของกลุ่มเป้าหมายได้ดังนี้

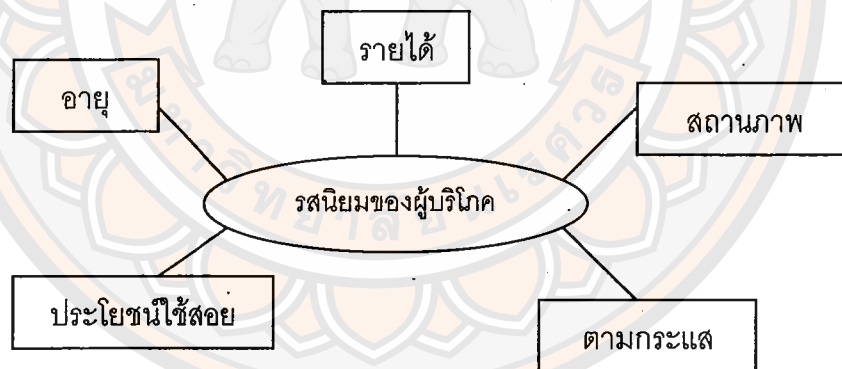

ภาพที่ 2.9 แผนผังแสดงรสนิยมในการเลือกซื้อสินค้าของกลุ่มเป้าหมาย

2.4 เอกสารที่เกี่ยวข้องกับการยศาสตร์เกี่ยวกับเด็กทารก

เด็กในช่วงขวบปีแรกของชีวิตนั้น เป็นวัยที่กำลังเจริญเติบโตและมีพัฒนาการเป็นไปอย่างรวดเร็ว เด็กวัยนี้เป็นวัยที่พ่อแม่ผู้ปกครองต้องดูแลใกล้ชิด เพื่อจะช่วยส่งเสริมให้เด็กได้เจริญเติบโตเต็มตามศักยภาพของแต่ละคน บทความนี้จะกล่าวถึงพัฒนาการทุกด้านของเด็กในช่วงปีแรก

พัฒนาการด้านการเคลื่อนไหว เป็นพัฒนาการที่สังเกตเห็นความเปลี่ยนแปลงได้ชัดเจนมาก โดยเฉพาะในช่วงปีแรก แบ่งได้เป็น 2 ประเภท คือ การใช้กล้ามเนื้อใหญ่ในการควบคุม

การทรงตัวและเคลื่อนที่ และการเคลื่อนไหวกล้ามเนื้อเล็กๆของตาและมือ ที่ทำงานประสานกัน เพื่อใช้ทำกิจกรรมปรับตัวแก้ปัญหาต่างๆเป็นพฤติกรรมที่แสดงความสามารถเบื้องต้นทางสติปัญญา

2.4.1 พัฒนาการด้านกล้ามเนื้อใหญ่

แรกเกิด-1 เดือน - ทารกจะมีการเคลื่อนไหวแบบปฏิกิริยาสะท้อนซึ่งเป็นพฤติกรรมที่ไม่จำเพาะเจาะจง แต่ช่วยให้ทารกเกิดการเรียนรู้และตอบสนองต่อสิ่งที่อยู่ใกล้ขีด ระยะนี้แม้ตาจะเริ่มมองเห็น หูได้ยินและสามารถรับรู้สัมผัสต่างๆแล้ว แต่ความสามารถในการควบคุมการเคลื่อนไหวจะเกิดขึ้นในระยะต่อไปตามขั้นตอนวุฒิ

1) ภาวะและโอกาสมีประสบการณ์

- อายุ 2-4 เดือน ควบคุมการเคลื่อนไหวได้มากขึ้น หากจับเด็กนอนคว่ำ ทารกจะยกศีรษะขึ้นได้เล็กน้อย ต่อมาเมื่ออายุ 4 เดือน จะยกได้สูงโดยยกคอกับหน้าอกลอยจากพื้น ใช้แขนส่วนล่างยันพุงตัวไว้ ชันคอ หันศีรษะได้

- อายุ 6 เดือน คว่ำและหงายได้เอง นั่งเองได้ชั่วคราว จับยืนเริ่มลงน้ำหนักที่เท้า 2 ข้างได้

- อายุ 9 เดือน นั่งได้มั่นคง คลาน เกาะยืน

- อายุ 12 เดือน เกาะเดิน ยืนเองได้ชั่วคราว อาจกางแขนขาเพื่อทรงตัว



ภาพที่ 2.10 ภาพตัวอย่างเด็กทารก

2.4.2 พัฒนาการด้านกล้ามเนื้อเล็ก

- แรกเกิด-2 เดือน แรกเกิดมือยังกำแน่นแบบปฏิกิริยาสะท้อน ต่อมามือจะกำหลวมๆขึ้น

- อายุ 4 เดือน กางและหุบนิ้วมือได้โดยไม่ต้องมีสิ่งเร้ามากระตุ้นที่ฝ่ามือ เขามือมาจับกันได้ตรงกลาง

- อายุ 6 เดือน เข็มหรือหยิบหรือจับได้อย่างแม่นยำเมื่อเห็นสิ่งของ เริ่มไขว่คว้าสิ่งที่ไกลกว่าช่วงแขนของตน

- อายุ 9 เดือน ใช้นิ้วหยิบของได้ เริ่มหยิบของเล็กโดยใช้นิ้วหัวแม่มือและนิ้วชี้ได้ เปิดหาของที่ซ่อนได้

- อายุ 12 เดือน ใช้นิ้วชี้และนิ้วหัวแม่มือหยิบของเล็กๆ ได้ถนัด หยิบของใส่ถ้วยหรือกล่อง

1) การส่งเสริมพัฒนาการด้านการเคลื่อนไหว

- เอาใจใส่ดูแลใกล้ชิด สนใจตอบสนองกับทารก ชุ่มชู่ กอดอย่างอ่อนโยนและช่วยทารกเมื่อจำเป็น

- ดูแลสุขภาพและโภชนาการที่เหมาะสม

- จัดให้มีบริเวณ ที่ปลอดภัยให้ทารกมีโอกาสในการเคลื่อนไหว และมีของที่น่าสนใจ สะอาดปราศจากสารพิษและส่วนแตกหักง่ายหรือแหลมคม ให้ทารกมองและหยิบจับ ฝึกทักษะใหม่ๆ เหมาะสมกับวัยและ

- ประเมินพัฒนาการด้านการเคลื่อนไหวของทารกจึงต้องทดสอบความสามารถใหม่ที่เพิ่มขึ้นรวมไปกับปฏิกิริยาเหล่านี้เสมอ หากถึงวัยที่ทารกควรควบคุมได้แต่ทารกคนนั้นยังแสดงออกเป็นปฏิกิริยาสะท้อน แสดงว่าอาจมีความผิดปกติของสมอง ซึ่งจำเป็นต้องตรวจอย่างละเอียด เพื่อให้การบำบัดรักษาช่วยเหลือแต่เนิ่นๆ (early intervention) ซึ่งจะได้ผลดีในช่วงที่สมองอยู่ในระหว่างการเติบโตและมีความยืดหยุ่นสูง



ภาพที่ 2.11 พัฒนาการของเด็ก

2.5 เอกสารที่เกี่ยวข้องกับการออกแบบ

2.5.1 พื้นฐานการออกแบบ

การออกแบบมีหลักการพื้นฐาน โดยอาศัยส่วนประกอบขององค์ประกอบศิลป์ตามที่ได้กล่าวมาแล้วในบทเรียนเรื่อง "องค์ประกอบศิลป์" คือ จุด เส้น รูปร่าง รูปทรง น้ำหนัก สี และพื้นผิว นำมาจัดวางเพื่อให้เกิดความสวยงาม) โดยมีหลักการ ดังนี้

1) ความเป็นหน่วย (Unity)

ในการออกแบบ ผู้ออกแบบจะต้องคำนึงถึงงานทั้งหมดให้อยู่ในหน่วยงานเดียวกัน เป็นกลุ่มก้อน หรือมีความ สัมพันธ์กัน ทั้งหมดของงานนั้นๆ และพิจารณาส่วนย่อยลงไปตามลำดับ ในส่วนย่อยๆ ก็คงต้องถือหลักนี้เช่นกัน

2) ความสมดุลหรือความถ่วง (Balancing)

เป็นหลักทั่วไปของงานศิลปะที่จะต้องดูความสมดุลของงานนั้นๆ ความรู้สึกทางสมดุลของงานนี้ เป็นความรู้สึก ที่เกิดขึ้นในส่วนของความคิดในเรื่องของความงามในสิ่งนั้นๆ มีหลักความสมดุลอยู่ 3 ประการ

- ความสมดุลในลักษณะเท่ากัน (Symmetry Balancing) คือมีลักษณะเป็นซ้าย-ขวา บน-ล่าง เป็นต้น ความสมดุลในลักษณะนี้ดูและเข้าใจง่าย

- ความสมดุลในลักษณะไม่เท่ากัน (Non-symmetry Balancing) คือมีลักษณะสมดุลกันในตัวเองไม่จำเป็นต้องเท่ากัน แต่ดูในด้านความรู้สึกแล้วเกิดความสมดุลกันในตัว ลักษณะการสมดุลแบบนี้ผู้ออกแบบ

- จะต้องมีการประลองดูให้แน่ใจในความรู้สึกของผู้พบเห็นด้วย ซึ่งเป็น ความสมดุลที่เกิดในลักษณะที่แตกต่างกันได้ เช่น ใช้ความสมดุลด้วยผิว (Texture) ด้วยแสง-เงา (Shade) หรือด้วยสี (Colour)

3) จุดศูนย์ถ่วง (Gravity Balance) การออกแบบใดๆที่เป็นวัตถุสิ่งของและจะต้องใช้งานการทรงตัวจำเป็นที่ผู้ออกแบบจะต้องคำนึงถึงจุดศูนย์ถ่วง ได้แก่ การไม่โยกเอียง หรือให้ความรู้สึกไม่มั่นคงแข็งแรง ดังนั้นสิ่งใดที่ต้องการจุดศูนย์ถ่วงแล้ว ผู้ออกแบบ จะต้อง ระวังระวังในสิ่งนี้ให้มาก ตัวอย่างเช่น เก้าอี้จะต้องตั้งตรง ยึดมันทั้งสี่ขาเท่าๆกัน การทรงตัวของ คน ถ้ายืน 2 ขาก็จะต้องมีน้ำหนักลงที่เท้าทั้ง 2 ข้างเท่าๆกัน ถ้ายืนเอียงหรือพิงฝา น้ำหนักตัวก็จะลงเท้าข้างหนึ่ง และ ส่วนหนึ่งจะลงที่หลังพิงฝา รูปปั้นคนในท่าวิ่ง จุดศูนย์ถ่วงจะอยู่ที่ใด ผู้ออกแบบจะต้องรู้และวางรูป ได้ถูกต้อง เรื่อง ของจุดศูนย์ถ่วง จึงหมายถึงการทรงตัวของวัตถุสิ่งของนั่นเอง

2.5.2 พื้นฐานการถักโครเชต์

ตารางที่ 2.2 แสดงพื้นฐานการถักโครเชต์

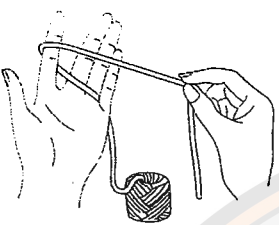
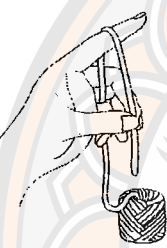
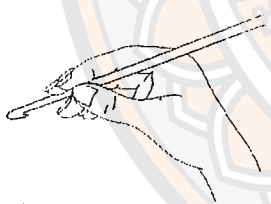
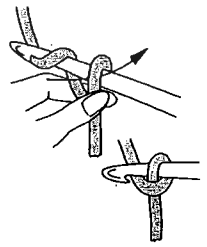
พื้นฐานการถักโครเชต์	
1) วิธีการจับด้ายถักและการจับเข็มอย่างถูกต้อง	
	<ul style="list-style-type: none"> - การดึงด้ายออกจากกลุ่ม ถ้าใส่กลางไม่ได้เป็นกระดาดแข็ง ควรจะดึงด้ายจากใส่กลางออกมาใช้จะสะดวก ง่าย กลุ่มของด้ายไม่กลิ้งไปมา ใช้มือขวาจับด้ายคล้องนิ้วก้อยของมือซ้าย ปล่อยปลายด้านยาวประมาณ 20 ซม. (8 นิ้ว) และพาดผ่านนิ้วนางและนิ้วกลางคล้องด้ายที่นิ้วชี้ทางด้านหน้ามือ
	<ul style="list-style-type: none"> - ใช้นิ้วหัวแม่มือและนิ้วกลางจับด้าย
	<ul style="list-style-type: none"> - มือขวาจับเข็ม จากหัวเข็มถึงหัวแม่มือห่างประมาณ 4 ซม. (3/8 นิ้ว)
	<ul style="list-style-type: none"> - ลักษณะการจับด้าย นิ้วหัวแม่มือและนิ้วชี้ต้องขนานกัน

ตารางที่ 2.2 แสดงพื้นฐานการถักโครเชต์ (ต่อ)

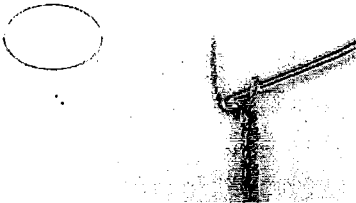
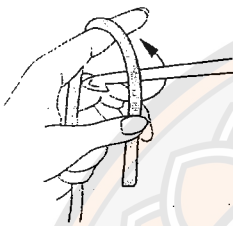
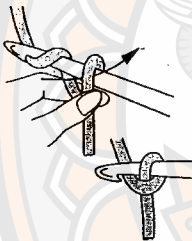
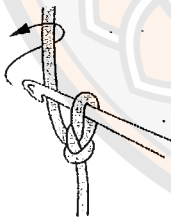
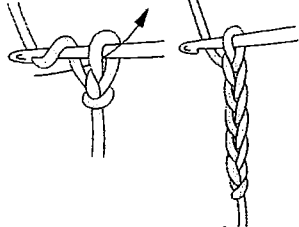
ขึ้นโซ่ (โซ่ = ช)	
	<p>ช = โซ่ ก่อนที่จะขึ้นชิ้นงานต่าง ๆ มักจะต้องถักโซ่เพื่อเป็นการขึ้นต้นชิ้นงานและในการถักชิ้นงานในแต่ละชิ้นนั้น ก็ควรจะต้องดูความยาวหรือขนาดของโซ่ที่จะต้องถักพร้อมทั้งขนาดของเข็มที่ต้องใช้ถักตามวัสดุอุปกรณ์ที่ระบุไว้ในงานแต่ละชิ้น</p>
	<p>- จับด้ายตามเทคนิคเบื้องต้นแล้ว ใช้นิ้วขวาเกี่ยวด้ายให้บิดไปทางด้านหลัง</p>
	<p>- ไขเข็มเกี่ยวด้ายพร้อมที่จะดึงผ่านห่วงแรก</p>
	<p>- ดึงเข็มจากข้อ 2 ผ่านห่วงออกมา</p>
	<p>- ไขเข็มเกี่ยวด้ายเป็นห่วงต่อไปเช่นเดียวกับข้อ 2 ถักห่วงต่อไป ทำเช่นเดียวกับข้อ 4</p>

ตารางที่ 2.2 แสดงพื้นฐานการถักโครเชต์ (ต่อ)

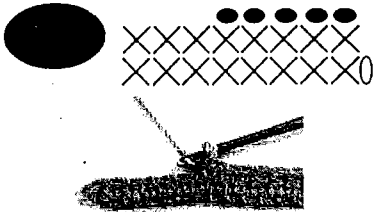
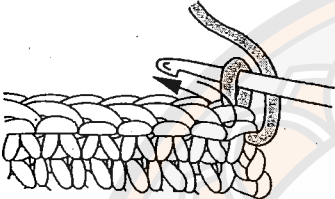
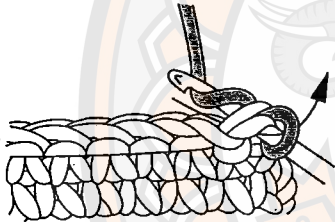
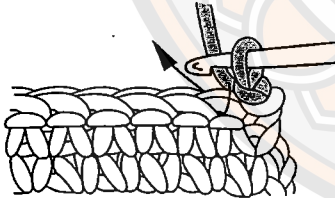
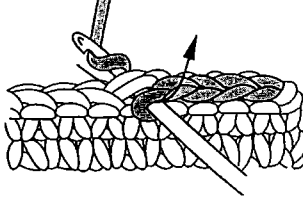
ลห = เลื่อนห่วง	
	<p>ลห = เลื่อนห่วง จะใช้ในการเลื่อนแถวขึ้นต้นของแถวต่อไป โดยที่ไม่ตรงกับแถวก่อนหรือจะใช้ถักเป็นลวดลาย ในการตกแต่งใช้ในการต่อชิ้นงาน</p>
	<p>- เมื่อถักจบแถวแล้วพลิกกลับ แถงเข็มผ่านหลักโซ่แรก</p>
	<p>- พันหัวเข็มดึงผ่าน 2 ห่วงในเข็ม</p>
	<p>- แถงเข็มผ่าน คอ ถัดไป</p>
	<p>- พันหัวเข็มดึงผ่านห่วงในเข็มตามลูกศร</p>

ตารางที่ 2.2 แสดงพื้นฐานการถักโครเชต์ (ต่อ)

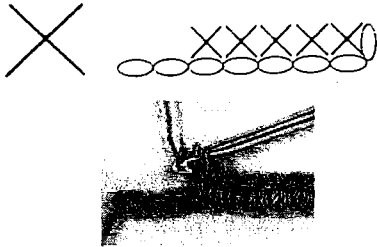
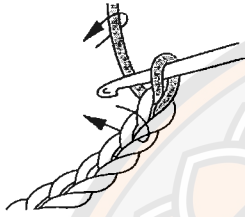
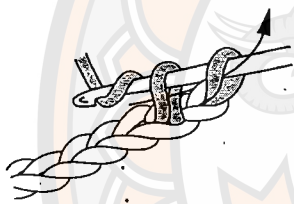
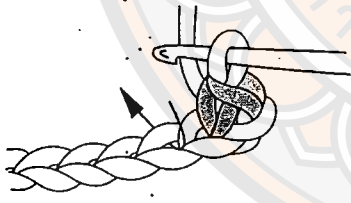
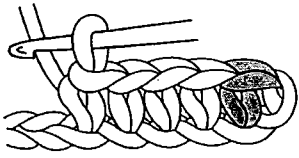
คร = ควักธรรมดา	
	<p>คร = ควักธรรมดา ในการถัก คร นั้นส่วนมากจะใช้กับงานที่ละเอียดมีลักษณะเหมือนลูกไม้</p>
	<p>- ใช้เข็มแทงห่วงโซ่ตามลูกศรชี้</p>
	<p>- พันหัวเข็ม 1 ครั้ง เกี่ยวผ่านห่วงโซ่</p>
	<p>- พันหัวเข็ม 1 ครั้ง เกี่ยวผ่าน 2 ห่วง ตามลูกศรชี้</p>
	<p>- แทงเข็มผ่านห่วงต่อไปและทำเช่นเดียวกับข้อ 2-3 ถักต่อไปจนได้ความยาวตามต้องการ</p>









ตารางที่ 2.2 แสดงพื้นฐานการถักโครเชต์ (ต่อ)

1. 6032898

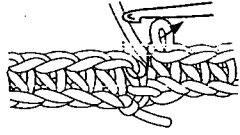
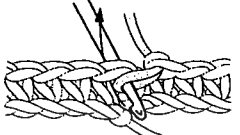
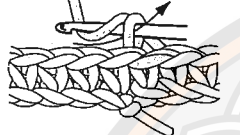

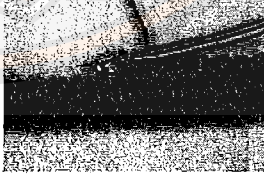

5 ต.ค. 2555

คร โฉวไซ้	
	<p>คร โฉวไซ้ มีลักษณะเช่นเดียวกับการถัก คร แตกต่างกันเพียงถักบนห่วงไซ้ด้านเดียวมีการถัก 2 ลักษณะคือ</p>
	<p>1) คร โฉวไว้สั้นห่าง</p> <ul style="list-style-type: none"> - เมื่อถักจบแถวแล้วพลิกกลับ
	<ul style="list-style-type: none"> - ซ1 แทะงเ้มีผ่านหลั้ไซ้แรก
	<ul style="list-style-type: none"> - พัวหัวเ้มีตั้งผ่าน 2 ห่วงในเ้มี
	<ul style="list-style-type: none"> - ถักต่อไปจนจบในแถว แล้วพลิกกลับ
	<ul style="list-style-type: none"> - แทะงเ้มีผ่านหลั้ไซ้ทางด้านหลังตามลูกศร
	<ul style="list-style-type: none"> - ถัก คร บนหลั้ถัดไปเช่นเดียวกับหลั้แรก
คร โฉวไซ้	
	<p>คร โฉวไซ้ มีลักษณะเช่นเดียวกับการถัก คร แตกต่างกันเพียงถักบนห่วงไซ้ด้านเดียวมีการถัก 2 ลักษณะคือ</p>



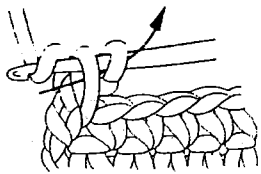
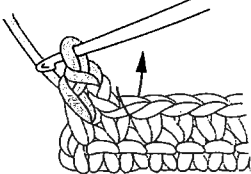
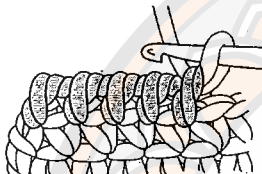



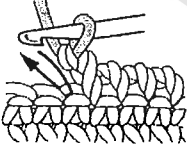
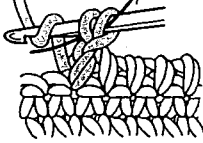
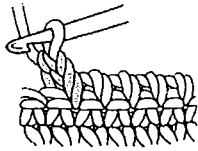

ตารางที่ 2.2 แสดงพื้นฐานการถักโครเชต์ (ต่อ)

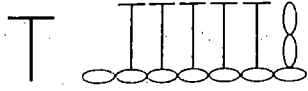
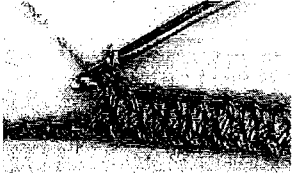
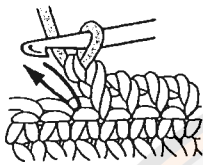
	<p>1) ครบ แนวโวลันห่าง</p> <ul style="list-style-type: none"> - ถอดเข็มออกจากห่วง แทะเข็มผ่านหลักโซ่แรกและสุดท้าย
	<ul style="list-style-type: none"> - ดึงห่วงโซ่ที่ 2 ผ่านห่วงแรกตามครี
	<ul style="list-style-type: none"> - พันหัวเข็ม ดึงผ่านห่วงในเข็ม
	<ul style="list-style-type: none"> - แทะเข็มผ่านหลักโซ่ทางด้านหลัง ดึงห่วงผ่านหลักโซ่
	<ul style="list-style-type: none"> - พันหัวเข็ม 1 ครั้ง ดึงผ่าน 2 ห่วงในเข็ม
	<ul style="list-style-type: none"> - ถักหลัก ครบ ต่อ ๆ ไป เช่นเดียวกับข้อ 5
<p>คร ย้อนหลักธรรมดา</p>	
	
	<ul style="list-style-type: none"> - ซ 1 ใช้เข็มแทงผ่านช่องโซ่แรกด้านหน้า
	<ul style="list-style-type: none"> - แทะเข็มผ่านช่องโซ่ ดึงด้ายผ่านห่วงตามครี



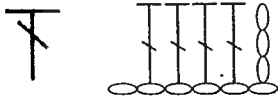

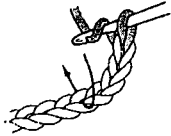
ตารางที่ 2.2 แสดงพื้นฐานการถักโครเชต์ (ต่อ)

	<p>- พันหัวเข็ม 1 ครั้ง ดึงผ่าน 2 ห่วงในเข็ม</p>
	<p>- แทะเข็มผ่านช่องโซ่ถัดไปและทำเช่นเดียวกับข้อ 2-3</p>
	<p>- แทะเข็มผ่านช่องโซ่ถัดไปทางด้านหน้า ถักเช่นเดียวกันไปจนจบแถว</p>
<p>คธ ย้อนหลักสันเรียบ</p>	
	
	<p>- เกี่ยวห่วงผ่านหลักโซ่</p>
	<p>- ปิดเข็มตามครี</p>
	<p>- เกี่ยวผ่าน 2 ห่วงในเข็ม</p>
	<p>- หลักถัดไปเช่นเดียวกับข้อ 1-3</p>

ตารางที่ 2.2 แสดงพื้นฐานการถักโครเชต์ (ต่อ)

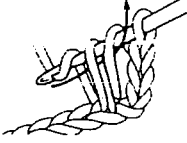
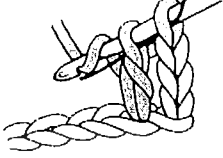
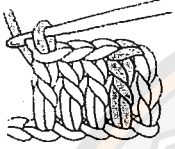
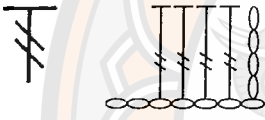
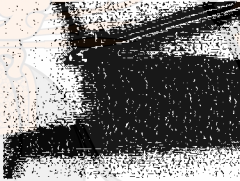
1/2 พ1ค พันหัวเข็มควักธรรมดา	
	
	- พันหัวเข็ม 1 ครั้ง นำหลักโซ้ย้อนลงมา 3 หลัก แหงเข็มผ่านห่วงโซ่ที่ 4 ตามลูกศรชี้
	- พันหัวเข็ม 1 ครั้ง ดึงผ่านห่วงโซ่
	- พันหัวเข็ม 1 ครั้ง ดึงผ่านห่วงโซ่ตามศรชี้
	- จะได้ 1/2 พ1ค 1 หลัก ถักเช่นเดียวกับข้อ 2-3 จนได้ความยาวตามความต้องการ
พ1ค = พันหัวเข็ม 1 ครั้ง ควักธรรมดา	
	
	- ถักขึ้นต้นโซ้ยจนได้ความยาวตามต้องการ พันหัวเข็ม 1 ครั้ง นับหลักโซ้ย้อนลงมา 4 หลัก แหงหัวเข็มผ่านห่วงโซ่หลักที่ 5
	- พันหัวเข็ม 1 ครั้ง ดึงผ่านห่วงโซ่



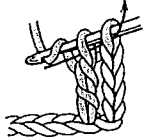
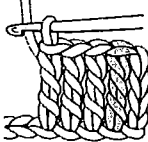



ตารางที่ 2.2 แสดงพื้นฐานการถักโครเชต์ (ต่อ)

	<p>- พันหัวเข็ม 1 ครั้ง ดึงผ่าน 2 ช่องในเข็ม ตามครั้งที่</p>
	<p>- พันหัวเข็ม 1 ครั้ง ดึงผ่าน 2 ช่องที่เหลือในเข็ม</p>
	<p>- จะได้ พ1ค หลัก ถักเช่นเดียวกับข้อ 1-4 จนได้ความยาวตามต้องการ</p>
<p>พ2ค = พันหัวเข็ม 2 ครั้ง ควักธรรมดา</p>	
	
	<p>- ถักไขจนได้ความยาวตามต้องการ พันหัวเข็ม 2 ครั้ง พันหลักไขย้อนลงมา 5 หลัก แทงเข็มผ่านห่วงไขหลักที่ 6</p>
	<p>- พันหัวเข็ม 1 ครั้ง เกี่ยวผ่าน 2 ช่อง ในเข็มตามครั้งที่</p>
	<p>- พันหัวเข็ม 1 ครั้ง เกี่ยวผ่าน 2 ช่อง ในเข็มตามครั้งที่</p>
	<p>- พันหัวเข็ม 1 ครั้ง เกี่ยวผ่าน 2 ช่อง ที่เหลือในเข็ม</p>
	<p>- จะได้ พ2ค 1 หลักจากการถักข้อที่ 1-4 และถัก พ2ค บนทุกหลักไขถัดไปตามต้องการ</p>

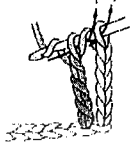



ตารางที่ 2.2 แสดงพื้นฐานการถักโครเชต์ (ต่อ)

พ3ค = พันหัวเข็ม 3 ครั้ง ควักธรรมดา	
	
	<ul style="list-style-type: none"> - ถักโซ่จนได้ความยาวตามต้องการ พันหัวเข็ม 3 ครั้ง นับหลักโซ่ย้อนลงมา 6 หลัก แ่งเข็มห่วงโซ่หลักที่ 7
	<ul style="list-style-type: none"> - พันหัวเข็ม 1 ครั้ง ดึงผ่านหลักโซ่ตามครี 1 ครั้ง พันหัวเข็ม 1 ครั้ง ดึงผ่านตามครี 2 พันหัวเข็ม 1 ครั้ง ดึงผ่านตามครีที่ 3
	<ul style="list-style-type: none"> - พันหัวเข็ม 1 ครั้ง ดึงผ่าน 2 ห่วงที่เหลือในเข็ม จะได้หลัก 1 หลัก
	<ul style="list-style-type: none"> - ถักบนหลักโซ่ถัดไปจนได้ความยาวตามต้องการ
พ4ค = พันหัวเข็ม 4 ครั้ง ควักธรรมดา	
	
	<p>การถักทำเช่นเดียวกับการถัก พ3ค แต่เปลี่ยนเป็นพันหัวเข็ม 4 ครั้ง</p> <ul style="list-style-type: none"> - ถักโซ่จนได้ความยาวตามต้องการ พันหัวเข็ม 4 ครั้งนับหลักโซ่ย้อนหลังลงมา 7 หลัก แ่งเข็มห่วงโซ่หลักที่ 8
	<ul style="list-style-type: none"> - พันหัวเข็ม 1 ครั้ง ดึงผ่านหลักโซ่ตามครี 1 ครั้ง





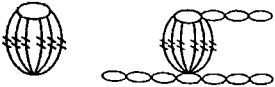
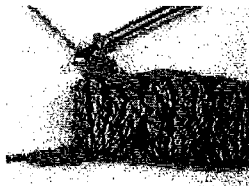
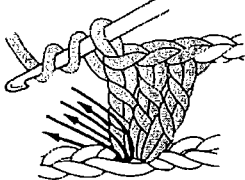

ตารางที่ 2.2 แสดงพื้นฐานการถักโครเชต์ (ต่อ)

	<p>- พันหัวเข็ม 1 ครั้ง ดึงผ่านตามศรชี้ที่ 2 ครั้ง พันหัวเข็ม 1 ครั้ง ดึงผ่านตามศรชี้ 3</p>
	<p>- พันหัวเข็ม 1 ครั้ง ดึงผ่านตามศรชี้ที่ 4 ครั้ง พันหัวเข็ม 1 ครั้ง ดึงผ่านตามศรชี้ 5 ที่เหลือในเข็ม</p>
	<p>- ถักบนหลักโซ่ถัดไปจนได้ความยาวตามต้องการ</p>
<p>13) ลายเมล็ดข้าวโพดแบบ 1/2 พ1ค 5</p>	
	
	<p>- ถัก 1/2 พ1ค บนหลักเดียวกัน 5 ครั้ง สอดเข็มผ่านหลักโซ่ 1/2 พ1ค หลักแรกและหลักสุดท้ายเกี่ยวห่วงดึงผ่านหลักแรกตามศรชี้</p>
	<p>- พันหัวเข็ม 1 ครั้ง ผ่านห่วงที่มีอยู่ในเข็ม เป็นหลักโซ่ถัดไป</p>
	<p>- ถักโซ่ถัดไป 3 ครั้ง แล้วจึงเริ่มถักเมล็ดถัดไป</p>

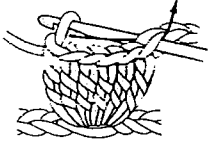
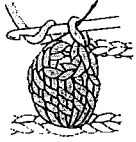
ตารางที่ 2.2 แสดงพื้นฐานการถักโครเชต์ (ต่อ)

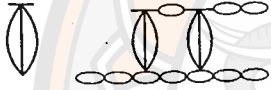
ลายเมล็ดข้าวโพดแบบ พ1ค	
	
	- ถัก พ1ค บนหลักโซ่ 1 ครั้ง ถัก พ1ค อีก 1 ครั้ง บนหลักโซ่เดียวกันจนครบ 5 ครั้ง
	- ใช้เข็มแทงผ่านหลักโซ่ พ1ค หลักแรกและหลักสุดท้าย ดึง ด้ายผ่านหลักแรกตามครี
	- พันหัวเข็ม 1 ครั้ง เกี่ยวผ่านห่วงในเข็ม
	- จะได้ลายเมล็ดข้าวโพดแบบ พ1ค หลัก
	- ถักโซ่ถัดไปอีก 3 ครั้ง แล้วจึงเริ่มถักเมล็ดข้าวโพดถัดไป
ลายเมล็ดข้าวโพดแบบ พ2ค	
	
	- ถัก พ2ค บนหลักโซ่เดียวกัน 6 ครั้ง

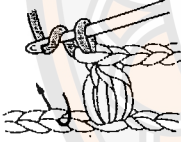

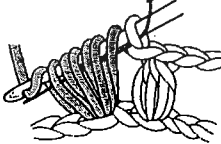
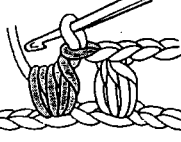



ตารางที่ 2.2 แสดงพื้นฐานการถักโครเชต์ (ต่อ)

	<p>- ใช้เข็มผ่านหลักโซ่แรกและสุดท้ายเกี่ยวห่วงผ่านทั้ง 2 หลัก</p>
	<p>- พันหัวเข็มเกี่ยวผ่านห่วงในเข็มเป็นหลักโซ่ต่อไป</p>
	<p>- จะได้ลายเมล็ดข้าวโพด 1 ลาย</p>
<p>1/2 พ1ค 3 ครั้งบนหลักเดียวกัน รวบห่วงพร้อมกัน</p>	
	
	<p>- พันหัวเข็ม 1 ครั้ง แทะเข็มผ่านหลักโซ่ ดึงห่วงผ่านหลักโซ่</p>
	<p>- ทำเช่นเดียวกับ ข้อ 1 จะได้ทั้งหมด 3 ครั้ง</p>
	<p>- พันหัวเข็ม 1 ครั้ง เกี่ยวผ่านห่วงทั้งหมดที่มีอยู่ในเข็ม</p>
	<p>- เกี่ยวด้ายผ่านห่วงในเข็มเป็นหลักโซ่ต่อไป</p>

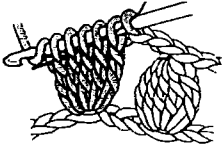
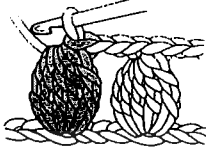
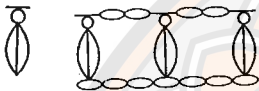



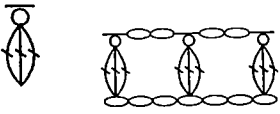

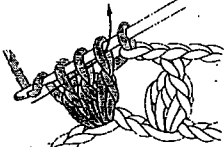

ตารางที่ 2.2 แสดงพื้นฐานการถักโครเชต์ (ต่อ)

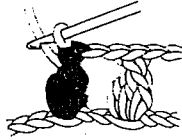
1/2 พ1ค 3 ครั้งบนหลักเดียวกัน รวบห่วงพร้อมกัน	
	
	<p>- พันหัวเข็ม 1 ครั้ง แทะเข็มผ่านหลักโซ่ พันหัวเข็ม 1 ครั้ง เกี่ยวผ่าน 2 ห่วง ในเข็มตามครีที่จะได้ พ1ค 1 ครั้ง</p>
	<p>- พันหัวเข็ม 1 ครั้ง ทำเช่นเดียวกับข้อ 1 บนหลักเดียวกันอีก 2 ครั้ง</p>
	<p>- พันหัวเข็ม 1 ครั้ง เกี่ยวผ่าน 4 ห่วง ที่เหลือในเข็ม</p>
	<p>- จะได้ 1 หลัก</p>
พ2ค 5 ครั้ง บนหลักเดียวกัน รวบห่วงพร้อมกัน	
	
	<p>- พันหัวเข็ม 1 ครั้ง แทะเข็มผ่านหลักโซ่ พันหัวเข็ม 1 ครั้ง เกี่ยวผ่าน 2 ห่วง ในเข็มตามครีที่จะได้ พ1ค 1 ครั้ง</p>
	<p>- พันหัวเข็ม 1 ครั้ง ทำเช่นเดียวกับข้อ 1 บนหลักเดียวกันอีก 2 ครั้ง</p>



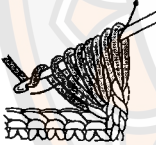

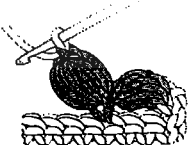

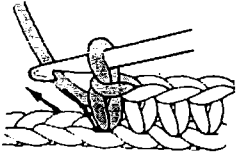
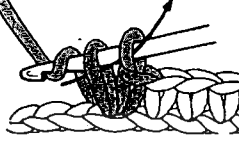

ตารางที่ 2.2 แสดงพื้นฐานการถักโครเชต์ (ต่อ)

	<p>- ใช้เข็มแทงผ่านหลักโซ่ พ2ค 5 หลัก ดึงด้ายผ่านตามครี</p>
	<p>- พันหัวเข็ม 1 ครั้ง เกี่ยวผ่านห่วงในเข็มเป็นหลักโซ่ต่อไป ถักโซ่ถัดไปอีก 3 ครั้ง แล้วจึงเริ่มถักเมล็ดข้าวโพดถัดไป</p>
<p>1/2 พ1ค 3 ครั้ง รวบห่วงพร้อมกัน</p>	
	
	<p>- ถักพันหัวเข็มลงบนหลักโซ่เดียวกัน 3 ครั้ง</p>
	<p>- เกี่ยวห่วงผ่าน 1 ครั้ง</p>
	<p>- ถักรวบห่วงพร้อมกัน</p>
<p>พ1ค 3 ครั้ง รวบห่วงพร้อมกัน</p>	
	
	<p>- ถัก พ1ค 3 ครั้งบนหลักเดียวกัน เหลือห่วงไว้ 1 ห่วงทั้ง 3 หลัก</p>



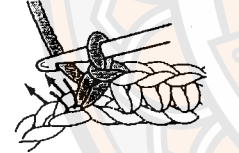

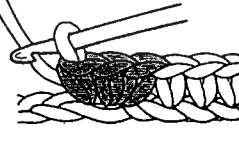

ตารางที่ 2.2 แสดงพื้นฐานการถักโครเชต์ (ต่อ)

	<p>- เกี่ยวห่วงผ่าน 1 ครั้ง</p>
	<p>- ถักรวบห่วงพร้อมกัน</p>
<p>ข1 1/2 พ1ค รวบพร้อมกัน</p>	
	
	<p>- ถักโซ่ 1 ดึงยาว (เท่าเป็นหลักในห่วงโซ่)</p>
	<p>- ถักพันหัวเข็มลงในโซ่ เดี่ยวกันแล้วดึงผ่านพร้อมกัน</p>
	<p>- ซ้ำมไป 2 หลัก ถักลายบนหลักถัดไป</p>
	<p>- ถักแบบเกี่ยวผ่าน 1 ครั้ง แล้วถักรวบพร้อมกัน</p>
<p>V (คร ตัว V) การถัก คร บนหลักเดียวกัน 2 ครั้ง</p>	
	

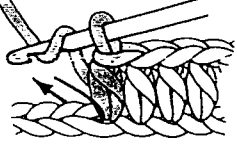
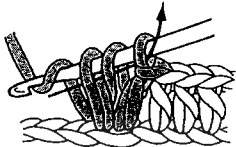
ตารางที่ 2.2 แสดงพื้นฐานการถักโครเชต์ (ต่อ)

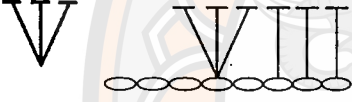
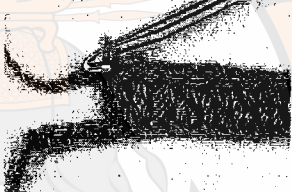
	<p>- แทะเข็มผ่านหลักโซ่เดียวกัน เกี่ยวผ่านหลักโซ่</p>
	<p>- พันหัวเข็ม ปลดผ่าน 2 ห่วงในเข็มตามครั้งที่</p>
	<p>- จะได้ คร ตั้ว V 1 ครั้ง</p>
<p>ถัก คร บนหลักเดียวกัน 3 ครั้ง</p>	
	
	<p>- เกี่ยวห่วงผ่านหลักโซ่เดียวกัน</p>
	<p>- เกี่ยวห่วงผ่านหลักโซ่เดียวกันอีก 1 ครั้ง เป็นหลักโซ่ที่ 3</p>
	<p>- จะได้ คร บนหลักเดียวกัน 3 ครั้ง</p>
<p>1/2 พ1ค บนหลักเดียวกัน 2 ครั้ง</p>	
	

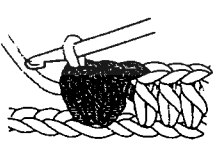
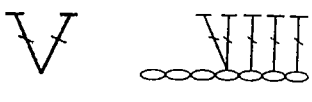
ตารางที่ 2.2 แสดงพื้นฐานการถักโครเชต์ (ต่อ)

	<p>- ถัก 1/2 พ1ค บนหลักโซ่ 1 ครั้ง พันหัวเข็มเกี่ยวห่วงผ่าน บนหลักโซ่เดียวกันอีก 1 ครั้ง</p>
	<p>- พันหัวเข็มเกี่ยวผ่าน 3 ห่วงในเข็ม</p>
	<p>- จะได้ 1/2 พ1ค บนหลักเดียวกัน 2 ครั้ง</p>
<p>1/2 พ1ค บนหลักเดียวกัน 3 ครั้ง</p>	
	
	<p>- ถัก 1/2 พ1ค บนหลักโซ่เดียวกัน 3 ครั้ง</p>
	<p>- พันหัวเข็มผ่าน 3 ห่วง ในเข็มเป็นหลักที่ 3</p>
	<p>- จะได้ 1/2 พ1ค บนหลักเดียวกัน 3 ครั้ง</p>
<p>พ1ค บนหลักเดียวกัน 2 ครั้ง</p>	
	







ตารางที่ 2.2 แสดงพื้นฐานการถักโครเชต์ (ต่อ)

	<p>- ถัก พ1ค บนหลักโซ่ 1 ครั้ง พันหัวเข็มเกี่ยวผ่านห่วงบนหลักโซ่เดียวกัน 1 ครั้ง</p>
	<p>- พันหัวเข็มเกี่ยวผ่าน 2 ห่วง ในเข็ม (ครชี่ที่ 1) แล้วพันหัวเข็มเกี่ยวผ่าน 2 ห่วงที่เหลือ (ครชี่ที่ 2)</p>
	<p>- จะได้ พ1ค บนหลักเดียวกัน 2 ครั้ง</p>
<p>พ1ค บนหลักเดียวกัน 3 ครั้ง</p>	
	
	<p>- ถัก พ1ค บนหลักโซ่ พันหัวเข็ม 1 ครั้งเกี่ยวผ่านหลักโซ่เดียวกัน</p>
	<p>- พันหัวเข็มเกี่ยวผ่าน 2 ห่วงตามครชี่ที่ 1 พันหัวเข็มเกี่ยวผ่านห่วงตามครชี่ที่ 2</p>
	<p>- จะได้ พ1ค บนหลักเดียวกัน 3 ครั้ง</p>
<p>การถักลายพัด</p>	
	

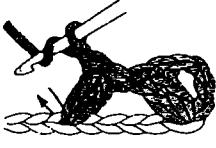
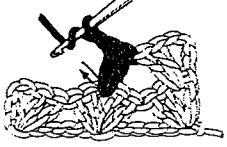



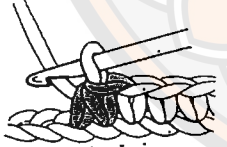

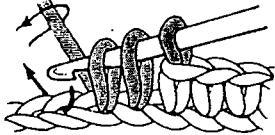
ตารางที่ 2.2 แสดงพื้นฐานการถักโครเชต์ (ต่อ)

	<p>- ช1 เป็นหลักแรก คร บนหลักเดิม ซ้ำม 3 หลัก พ1ค 5 ครั้ง บนหลักถัดไป</p>
	<p>- ซ้ำม 3 หลัก คร บนหลักถัดไป</p>
	<p>- ขึ้นต้นแถวใหม่ ช3 เป็นหลักแรก</p>
	<p>- พ1ค 2 ครั้ง บนหลักเดียวกัน คร บนหลัก พ1ค ที่ 3 ของ แถวที่แล้ว</p>
	<p>- ลายต่อไปถักช่วงลายสลับกับแถวแรก</p>
<p>พ1ค 2 ครั้ง ช1 พ1ค 2 ครั้ง บนหลักเดียวกัน</p>	
	
	<p>- ช4 แล้วถัก พ1ค 1 ครั้ง</p>
	<p>- ถัก พ1ค ซ้ำในหลักเดิม</p>
	<p>- ซ้ำมไป 4 หลัก ถัก พ1ค 2 ครั้ง</p>

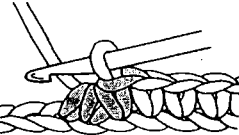
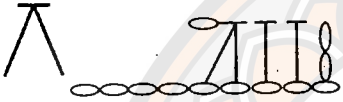



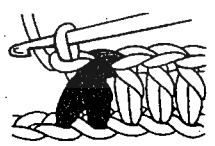
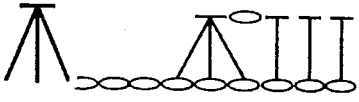

ตารางที่ 2.2 แสดงพื้นฐานการถักโครเชต์ (ต่อ)

	<p>- ช 1 ถัก พ 1 ค 2 ครั้ง ในหลักเดิม</p>
	<p>- การถักกลางสายแถวแรก</p>
<p>V คำว่า 2 หลัก = ถัก คธ 2 ครั้ง รวบห่วงพร้อมกัน</p>	
	
	<p>- เกี่ยวห่วงผ่านหลักโซ่ถัดไป เกี่ยวห่วงผ่านหลักโซ่ถัดไปอีก 1 ครั้ง</p>
	<p>- พันหัวเข็มปลดผ่าน 3 ห่วง ในเข็มตามครี</p>
	<p>- จะได้ V คำว่า 1 ครั้ง</p>
<p>∴ V คำว่า 3 หลัก = ถัก คธ 3 ครั้ง รวบห่วงพร้อมกัน</p>	
	
	<p>- เกี่ยวห่วงผ่านบน 3 หลักโซ่ถัดไป</p>

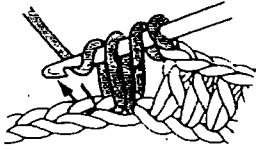
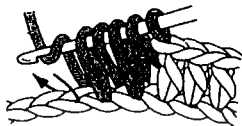
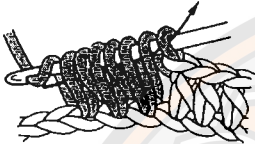



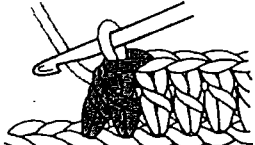
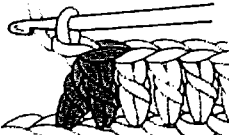

ตารางที่ 2.2 แสดงพื้นฐานการถักโครเชต์ (ต่อ)

	<p>- พันหัวเข็ม 1 ครั้ง ปลดผ่าน 4 ห่วง ในเข็มตามครีซี</p>
	<p>- จะได้ V คว่ำ 3 หลัก 1 ครั้ง</p>
<p>V คว่ำ 1/2 พ1ค</p>	
	
	<p>- พันหัวเข็ม 1 ครั้ง เกี่ยวห่วงผ่านหลักโซ่ถัดไป ตามครีซี</p>
	<p>- พันหัวเข็ม 1 ครั้ง เกี่ยวผ่าน 5 ห่วง ในเข็มตามครีซี</p>
	<p>- พันหัวเข็ม 1 ครั้ง เกี่ยวผ่าน 1 ห่วงที่เหลือในเข็ม</p>
	<p>- จะได้ V คว่ำ 1/2 พ1ค 1 ครั้ง</p>
<p>V คว่ำ 1/2 พ1ค 3 ครั้ง</p>	
	

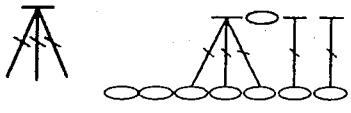
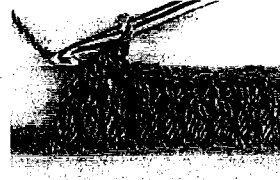
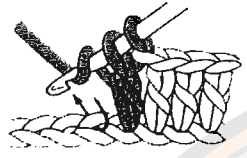

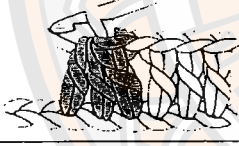
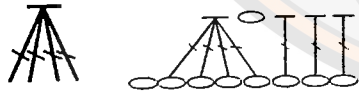

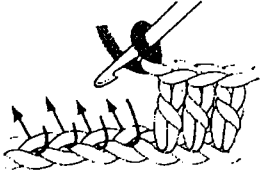

ตารางที่ 2.2 แสดงพื้นฐานการถักโครเชต์ (ต่อ)

	<p>- ถัก 1/2 พ1ค บนหลักโซ่ที่ 2</p>
	<p>- พันหัวเข็มที่เกี่ยวข้องผ่านหลักโซ่ที่ 3 จะได้ 1/2 พ1ค 3 ครั้ง</p>
	<p>- พันหัวเข็ม 1 ครั้ง เกี่ยวผ่านห่วงทั้งหมดในเข็มตามวิธี</p>
	<p>- จะได้ V คำว่า 1/2 พ1ค 3 หลัก</p>
<p>V คำว่า พ1ค = การถัก พ1ค 2 ครั้ง รวบห่วงพร้อมกัน</p>	
	
	<p>- พันหัวเข็ม 1 ครั้ง เกี่ยวห่วงผ่านหลักโซ่ที่ 2</p>
	<p>- พันหัวเข็ม 1 ครั้ง ปลดผ่าน 3 ห่วงในเข็ม</p>
	<p>- ได้หลัก พ1ค 2 ครั้ง รวบห่วงพร้อมกัน</p>
	<p>- จะได้ V คำว่า พ1ค 1 ครั้ง</p>

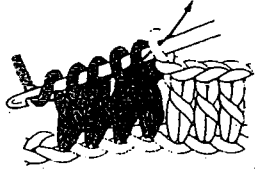
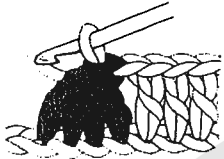

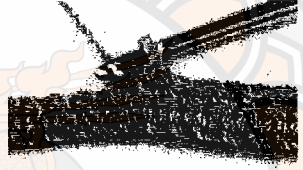
ตารางที่ 2.2 แสดงพื้นฐานการถักโครเชต์ (ต่อ)

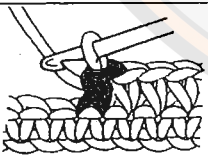
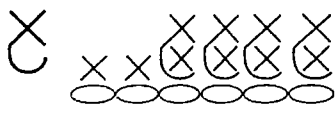
พ1ค 3 ครั้ง รวบห่วงพร้อมกัน	
	
	<p>- ถัก พ1ค ปลด 1 ครั้ง จะเหลือ 2 ห่วงในเข็ม พันหัวเข็ม 1 ครั้ง ถัก พ1ค บนหลักถัดไป</p>
	<p>- ถัก พ1ค บนหลักโซ่ที่ 3</p>
	<p>- พันหัวเข็ม 1 ครั้ง เกี่ยวผ่าน 4 ห่วงในเข็ม</p>
	<p>- จะได้ พ1ค 3 ครั้ง รวบห่วงพร้อมกัน 1 ครั้ง</p>
พ1ค 4 ครั้ง รวบห่วงพร้อมกัน	
	
	<p>- พันหัวเข็ม 1 ครั้ง ถัก พ1ค บนหลักโซ่ตามครี</p>
	<p>- ถัก พ1ค ในแต่ละหลักจะเหลือ 1 ห่วงในเข็ม</p>



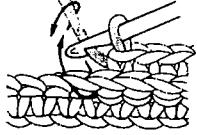
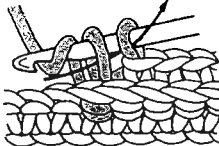
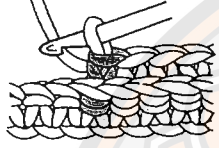
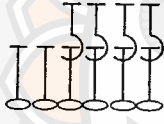

ตารางที่ 2.2 แสดงพื้นฐานการถักโครเชต์ (ต่อ)

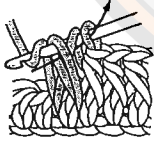
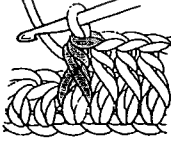
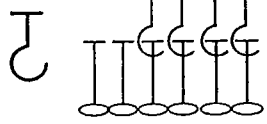
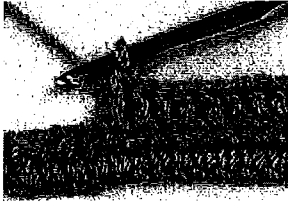
	<p>- พันหัวเข็ม 1 ครั้ง เกี่ยวผ่าน 4 ห่วงในเข็ม</p>
	<p>- จะได้ พ1ค บน 4 หลัก รวบห่วงพร้อมกัน</p>
<p>คอ กลางหลักทางด้านหน้างาน</p>	
	
	<p>- แหวงเข็มผ่านหลัก คอ ด้านหลังตามศรชี้</p>
	<p>- พันหัวเข็มผ่าน 2 ห่วงในเข็ม</p>
	<p>- จะได้ คอ กลางหลักทางด้านหน้างาน 1 ครั้ง</p>
<p>คอ กลางหลักทางด้านหลังงาน</p>	
	



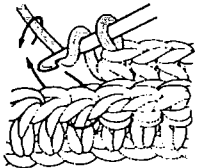
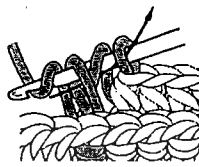
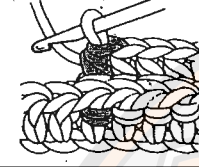
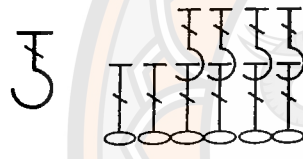

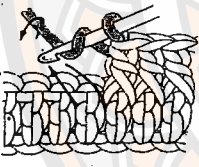
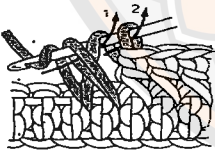
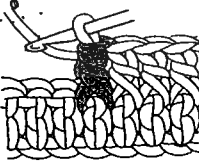
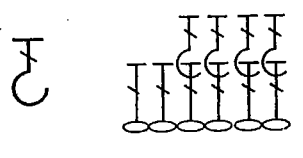
ตารางที่ 2.2 แสดงพื้นฐานการถักโครเชต์ (ต่อ)

	<p>- แทงเข็มผ่านหลัก คร ด้านหน้าตามครี</p>
	<p>- พันหัวเข็มเกี่ยวผ่าน 2 ห่วงในเข็ม</p>
	<p>- จะได้ คร ทางด้านหลังของงาน 1 หลัก</p>
<p>1/2 พ1ค กลางหลักทางด้านหน้า</p>	
<p>J</p> 	
	<p>- พันหัวเข็มเกี่ยวห่วงผ่านหลัก 1/2 พ1ค ของแถวที่แล้วตามครี</p>
	<p>- พันหัวเข็มเกี่ยวผ่าน 3 ห่วงในเข็มตามครี</p>
	<p>- จะได้ 1/2 พ1ค กลางหลักทางด้านหน้า</p>
<p>1/2 พ1ค กลางหลักทางด้านหลัง</p>	
	



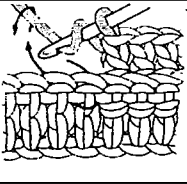
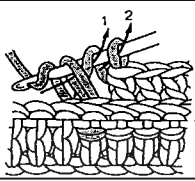
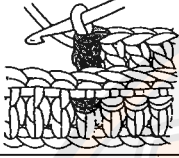

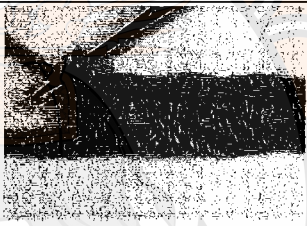

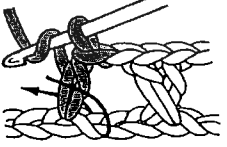
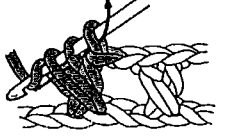
ตารางที่ 2.2 แสดงพื้นฐานการถักโครเชต์ (ต่อ)

	<p>- พันหัวเข็มเกี่ยวห่วงผ่านหลัก 1/2 พ1ค ของแถวที่แล้วตามครี</p>
	<p>- พันหัวเข็มเกี่ยวผ่าน 3 ห่วงในเข็มตามครี</p>
	<p>- จะได้ 1/2 พ1ค กลางหลักทางด้านหลัง</p>
<p>พ1ค กลางหลักทางด้านหน้าของงาน</p>	
	
	<p>- พันหัวเข็มเกี่ยวห่วงผ่านหลัก พ1ค ของแถวที่แล้วตามครี</p>
	<p>- เกี่ยวด้ายผ่านหลัก พ1ค ตามครี (1) พันหัวเข็มเกี่ยวห่วงผ่าน 2 ห่วง ในเข็มพันหัวเข็มเกี่ยวผ่านตามครี (2)</p>
	<p>- จะได้ พ1ค กลางหลักทางด้านหน้างาน 1 หลัก</p>
<p>พ1ค กลางหลักทางด้านหลังของงาน</p>	
	

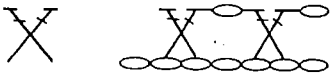



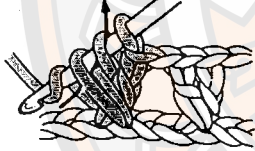

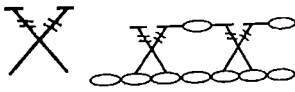
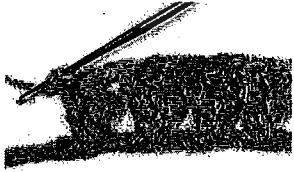
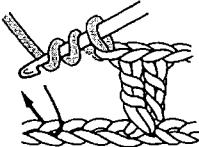

ตารางที่ 2.2 แสดงพื้นฐานการถักโครเชต์ (ต่อ)

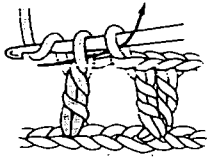
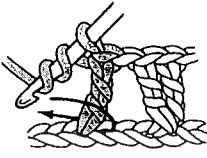
	<p>- พันหัวเข็มเกี่ยวห่วงผ่านหลัก พ1ค ของแถวที่แล้วตามครีชี</p>
	<p>- พันหัวเข็มเกี่ยวห่วงผ่าน 2 ห่วงในเข็ม พันหัวเข็มเกี่ยวผ่านตามครีชีที่ 2</p>
	<p>- จะได้ พ1ค กลางหลักทางด้านหลังงาน 1 หลัก</p>
<p>1/2 พ1ค ลายไขว้</p>	
	
	<p>- พันหัวเข็ม 1 ครั้ง เกี่ยวผ่านหลักโซ่ถัก 1/2 พ1ค ตามครีชี</p>
	<p>- พันหัวเข็ม 1 ครั้ง เกี่ยวผ่าน 3 ห่วง ในเข็มตามครีชี</p>
	<p>- ย้อนกลับมาถัก 1/2 พ1ค คร่อมหลักแรกตามครีชี</p>
	<p>- พันหัวเข็มเกี่ยวผ่าน 3 ห่วง ในเข็มจะได้ 1/2 พ1ค ลายไขว้ 1 ครั้ง</p>







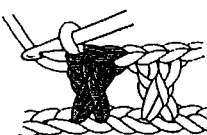

ตารางที่ 2.2 แสดงพื้นฐานการถักโครเชต์ (ต่อ)

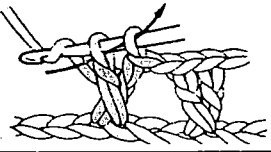
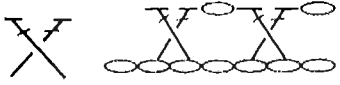
พ1ค ลายไขว้	
	
	- พันหัวเข็ม 1 ครั้ง เกี่ยวผ่านหลักโซ่ ถัก พ1ค ตามครีชี
	- พันหัวเข็ม 1 ครั้ง เกี่ยวผ่าน 2 ห่วงในเข็ม
	- พันหัวเข็ม 1 ครั้ง ถัก พ1ค บนหลักโซ่พร้อมกับหลัก พ1ค แรกตามครีชี
	- พันหัวเข็ม 1 ครั้ง เกี่ยวผ่าน 2 ห่วงในเข็มตามครีชี
	- พันหัวเข็ม 1 ครั้ง เกี่ยวผ่าน 2 ห่วง ที่เหลือในเข็มจะได้ พ1ค ลายไขว้
พ2ค ลายไขว้	
	
	- พันหัวเข็ม 2 ครั้ง เกี่ยวผ่านหลักโซ่ ถัก พ2ค ตามครีชี







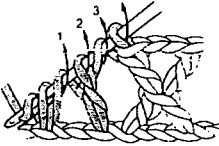

ตารางที่ 2.2 แสดงพื้นฐานการถักโครเชต์ (ต่อ)

	<p>- พันหัวเข็ม 1 ครั้ง เกี่ยวผ่าน 2 ห่วง ในเข็มตามครีชี</p>
	<p>- พันหัวเข็ม 2 ครั้ง ย้อนกลับมาถัก พ2ค คร่อมหลัก พ2ค แรก ตามครีชี</p>
	<p>- เกี่ยวผ่านห่วงตามครีชี 3 ครั้ง</p>
	<p>- จะได้ พ2ค ลายไขว้ 1 ครั้ง</p>
<p>พ1ค ลายไขว้ ด้านหน้าขวามือ</p>	
	
	<p>- ถัก พ1ค บนหลักไซที่ 2 ตามที่กำหนด 1 ครั้ง</p>
	<p>- ถัก พ1ค ดิ่งหลักทางด้านหลังของงาน บนหลักไซแรก</p>
	<p>- พันหัวเข็มเกี่ยวผ่าน 2 ห่วงที่เหลือในเข็ม</p>
	<p>- จะได้ พ1ค ลายไขว้ 1 หลัก</p>



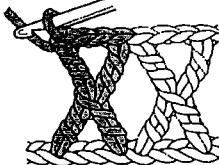

ตารางที่ 2.2 แสดงพื้นฐานการถักโครเชต์ (ต่อ)

	<p>- พันหัวเข็ม 1 ครั้ง เกี่ยวผ่าน 2 ห่วง ที่เหลือในเข็มจะได้ พ1 ค ลายไขว้</p>
<p>พ1ค ลายไขว้ ด้านหน้าซ้ายมือ</p>	
	
	<p>- ถัก พ1ค บนหลักโซ่ที่ 2 ตามที่กำหนด 1 ครั้ง</p>
	<p>- ถัก พ1ค ดึงหลักทางด้านหน้าของงานแล้วปลดห่วง 2 ครั้ง จะได้ พ1ค ลายไขว้ 1 หลัก</p>
<p>พ1ค ตัว X</p>	
	
	<p>- พันหัวเข็ม 2 ครั้ง แทะเข็มผ่านหลักโซ่ ดึงด้ายผ่านหลักโซ่ พันหัวเข็ม 1 ครั้ง เกี่ยวด้ายผ่าน 2 ห่วงในเข็ม</p>
	<p>- พันหัวเข็ม 1 ครั้ง เกี่ยวห่วงผ่านหลักโซ่ที่ 3 ถัดไป</p>



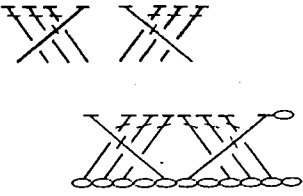
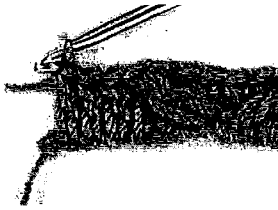
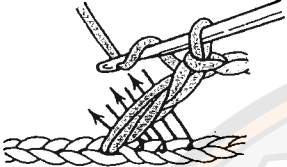
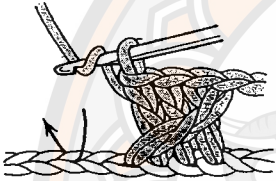
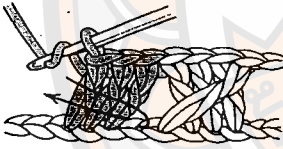

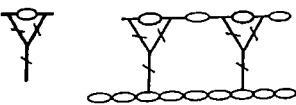
ตารางที่ 2.2 แสดงพื้นฐานการถักโครเชต์ (ต่อ)

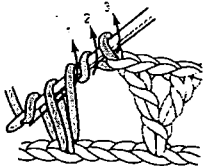
	<p>- พันหัวเข็ม 1 ครั้ง ปล่อยให้ 2 ห่วงในเข็ม พันหัวเข็ม 1 ครั้ง ปล่อยให้ผ่านครั้งที่ 2 พันหัวเข็ม 1 ครั้ง ปล่อยให้ผ่านครั้งที่ 3</p>
	<p>- พันหัวเข็ม 1 ครั้ง เกี่ยวห่วงผ่านตามครีที่</p>
	<p>- พันหัวเข็ม 1 ครั้ง ปล่อยให้ 2 ห่วงตามครีที่ 1 พันหัวเข็ม 1 ครั้ง ปล่อยให้ตามครีที่ 2 จะได้ พ2ค ตัว X 1 ครั้ง</p>
<p>พ2ค ตัว X</p>	
	
	<p>- พันหัวเข็ม 1 ครั้ง เกี่ยวผ่าน 2 ห่วงในเข็มตามครีที่ 1 พันหัวเข็ม 1 ครั้ง เกี่ยวห่วงผ่านครีที่ 2</p>
	<p>- พันหัวเข็ม 2 ครั้ง ซ้ำไป 2 หลัก เกี่ยวผ่านหลักที่ 3 แล้วทำเช่นเดียวกับข้อ 1 พันหัวเข็ม 1 ครั้ง ปล่อยให้ 2 ห่วงในเข็มตามครีที่ 1 ครั้ง ปล่อยให้ผ่านครีที่ 2 ปล่อยให้ผ่านครี 3-4 เช่นเดียวกับครีที่ 2</p>
	<p>- พ2 พันหัวเข็ม 2 ครั้ง กลางหลักตามครีแล้วปล่อยให้ผ่านตามครี</p>
	<p>- จะได้ พ2ค ตัว X 1 ครั้ง</p>



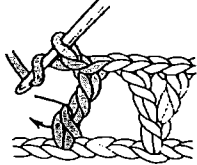
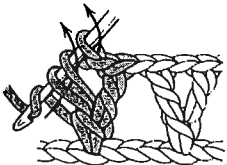

ตารางที่ 2.2 แสดงพื้นฐานการถักโครเชต์ (ต่อ)

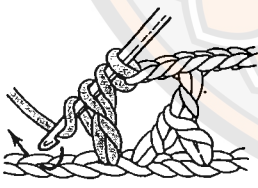
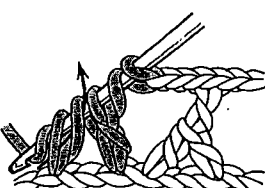
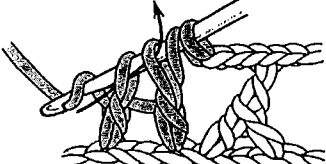
พ1ค เปียด้านขวา-พ1ค เปียด้านซ้าย	
	
	<p>- นับหลักโซ่ที่ 4 แถว ถัก พ1ค 1 ครั้ง แล้วย้อนกลับมาถัก พ1ค บน 3 หลักที่ข้ามไว้</p>
	<p>- ข้ามไป 1 หลัก แทนเข็มในหลักโซ่ถัดไป</p>
	<p>- ถัก พ1ค บนหลัก 3 หลักถัดไป</p>
	<p>- ย้อนกลับมาถัก พ1ค 1 ครั้ง บนหลักโซ่ที่เว้นไว้ * ซ้ำ 3-4 เป็นถักลายเปียด้านซ้าย</p>
พ1ค ตัว Y	
	
	<p>- พันหัวเข็ม 2 ครั้ง ถัก พ2ค ลงบนหลักโซ่ เกี่ยวห่วงผ่านตามครีที่ 3 ครั้ง</p>



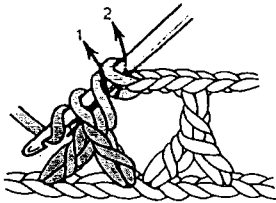

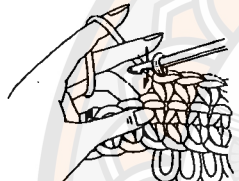
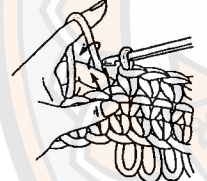
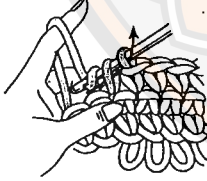
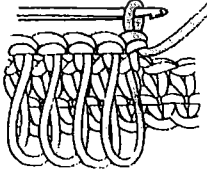
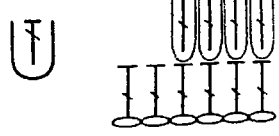
ตารางที่ 2.2 แสดงพื้นฐานการถักโครเชต์ (ต่อ)

	<p>- พันหัวเข็ม 1 ครั้ง เกี่ยวห่วงผ่านกลางหลัก พ2ค ตามครีชี</p>
	<p>- พันหัวเข็ม 1 ครั้ง ปลดห่วงตามครีชี 2 ครั้ง</p>
	<p>- จะได้ พ1ค ตัว Y</p>
<p>พ1ค Y คว่า</p>	
	
	<p>- พันหัวเข็ม 1 ครั้ง ซ้ำม 2 หลักเกี่ยวห่วงผ่านหลักไซที่ 3</p>
	<p>- พันหัวเข็ม 1 ครั้ง เกี่ยวผ่าน 2 ห่วง ตามครีชี</p>
	<p>- พันหัวเข็ม 1 ครั้ง เกี่ยวผ่าน 2 ห่วงในเข็ม</p>



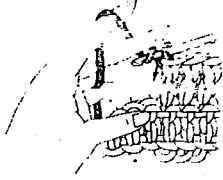
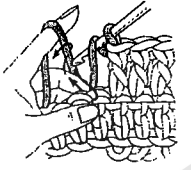
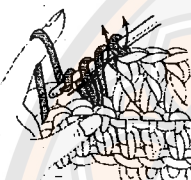

ตารางที่ 2.2 แสดงพื้นฐานการถักโครเชต์ (ต่อ)

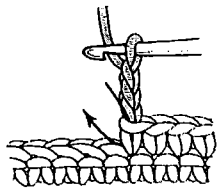
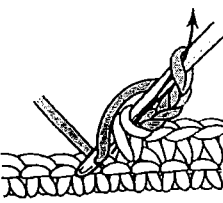
	<p>- พันหัวเข็ม 1 ครั้ง เกี่ยวผ่าน 2 ห่วงตามครั้งที่ 1 พันหัวเข็ม 1 ครั้ง เกี่ยวผ่าน 2 ห่วงตามครั้งที่ 2 จะได้ พ1ค Y คว่า 1 ครั้ง</p>
<p>คร พันนิ้ว</p>	
	
	<p>- คล่องด้ายที่นิ้วชี้</p>
	<p>- ใช้เข็มแทงในหลักโซ่</p>
	<p>- พันหัวเข็มดึงผ่าน 2 ห่วงในเข็ม</p>
	<p>- จะได้ คร พันนิ้ว 1 ครั้ง</p>
<p>พ1ค พันนิ้ว</p>	
	

ตารางที่ 2.2 แสดงพื้นฐานการถักโครเชต์ (ต่อ)

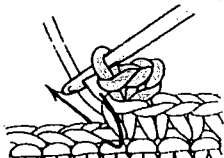
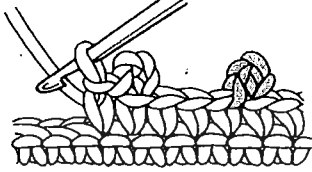
	<p>- พันหัวเข็ม 1 ครั้ง</p>
	<p>- ใช้เข็มเกี่ยวด้ายหลักโซ่</p>
	<p>- พันหัวเข็มปลดผ่านห่วงในเข็ม 2 ครั้ง</p>
	<p>- จะได้ พ1ค พันนิ้ว 1 ครั้ง</p>
<p>ปุ่ม = โซ่ 3 ลม ติดกัน</p>	
	
	<p>- ถักโซ่ 3 แถงหัวเข็มผ่านหลักโซ่แรกตามครี</p>
	<p>- พันหัวเข็ม 1 ครั้ง ดึงผ่าน 3 ห่วง ในเข็มตามครี</p>



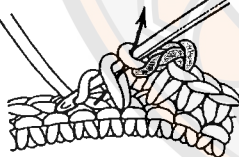
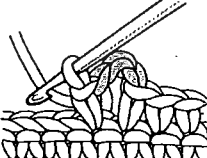
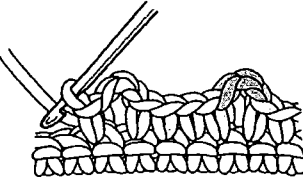

ตารางที่ 2.2 แสดงพื้นฐานการถักโครเชต์ (ต่อ)

	<p>- ถัก คร บนหลักถัดไป</p>
	<p>- ทำปุมตามความต้องการ</p>
<p>การถักไซ้ 3 บนหลัก คร</p>	
	
	<p>- ไซ้ 3 แถงเข็มผ่านหลักไซ้ถัดไป</p>
	<p>- ถัก คร 1 ครั้ง</p>
	<p>- คร ไซ้ 3 คร</p>
	<p>- ลักษณะการถักไซ้บนหลัก คร</p>

ตารางที่ 2.2 แสดงพื้นฐานการถักโครเชต์ (ต่อ)

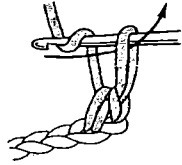
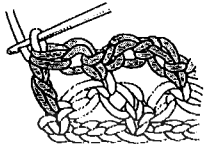
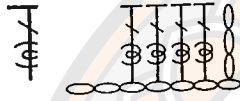
โซ่ 1 ครบ บนหลักโซ่	
	
	- ครบ 1 ครั้ง ซ1
	- เกี่ยวห่วงบนหลัก โซ่1
	- พันหัวเข็ม
	- เกี่ยวห่วงผ่านหลักโซ่
	- นับข้ามไป 3 หลัก
	- ครบ บนหลักถัดไป
	- การเกี่ยวห่วงผ่านเกี่ยวห่วงกลางหลัก ครบ
	- การจบแถวจบด้วย ซ1 พ1ค บนหลักแรก

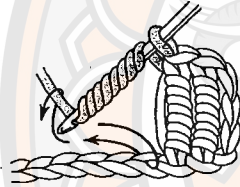
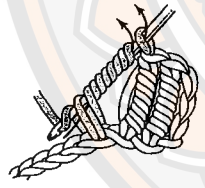
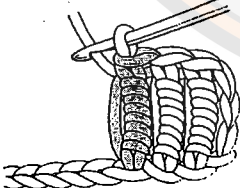
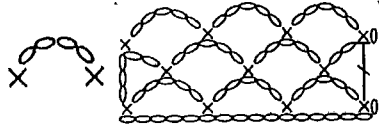
ตารางที่ 2.2 แสดงพื้นฐานการถักโครเชต์ (ต่อ)

	<p>- คร 1 ครั้ง ซ1</p>
	<p>- ลักษณะห่วงโซ่เมื่อถักจบแถว</p>
<p>การถัก พ1ค ตัวหนอน</p>	
	
	<p>- พันหัวเข็ม 8 ครั้ง</p>
	<p>- เกี่ยวห่วงผ่านหลักโซ่ พันหัวเข็มดึงผ่านทั้ง 8 ห่วง</p>
	<p>- ลักษณะหลักตัวหนอนที่ถักเสร็จ</p>
<p>การถักตาข่ายโปร่ง คร ซ5 คร</p>	
	

ตารางที่ 2.2 แสดงพื้นฐานการถักโครเชต์ (ต่อ)

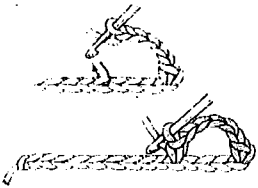
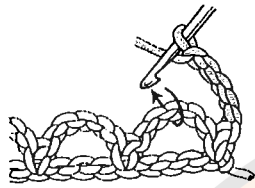
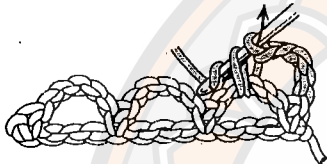
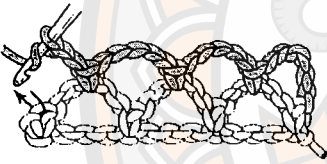
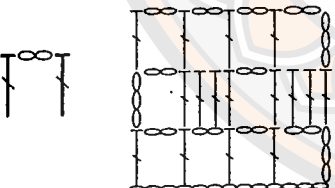
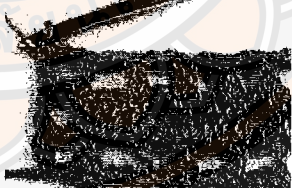
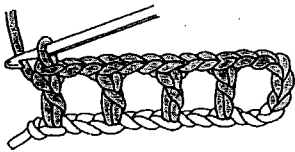
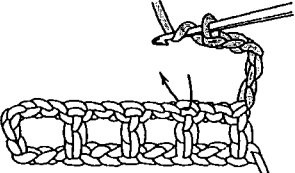
	<p>- คธ หลักแรก ๗5 ซ้ำมไป 3 หลัก คธ บนหลักถัดไป</p>
	<p>- ขึ้นต้น ๗5</p>
	<p>- ถัก คธ กลาง ๗5 ถัดไป</p>
	<p>- การจบจะจบด้วย ๗2 พ1ค กับหลักแรก</p>
<p>การถักช่องโปร่งและช่องทึบ พ1ค ๗2 พ1ค</p>	
	
	<p>- ๗3 เป็นหลักแรก ๗2 (ซ้ำมไป 2 หลัก พ1ค บนหลักถัดไป ๗2) ทำซ้ำในไปจนจบแถว</p>
	<p>- ๗3 เป็นหลักแรก ๗2 ซ้ำมไป 2 หลัก พ1ค บนหลักถัดไป</p>

ตารางที่ 2.2 แสดงพื้นฐานการถักโครเชต์ (ต่อ)

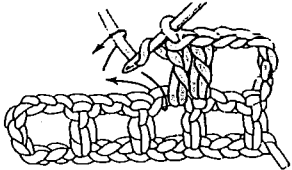
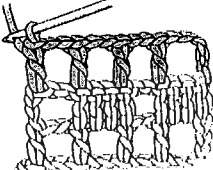
	<p>- ถัก พ1ค 2 ครั้ง บนช่องโปร่ง (จะได้ 1 ช่องทึบ)</p>
	<p>- พ1ค ซ2 พ1ค จะได้ 1 ช่องโปร่ง</p>

2.5.3 จิตวิทยาของสี

1) ความหมายของสี

สี (Color) หมายถึง แสงที่มากกระทบวัตถุแล้วสะท้อนเข้าตาเรา ทำให้เห็นเป็นสีต่างๆ การที่เรามองเห็นวัตถุเป็นสีใดๆ ได้ เพราะวัตถุนั้นดูดแสงสีอื่น สะท้อนแต่สีของมันเอง เช่น วัตถุสีแดง เมื่อมีแสงส่องกระทบ ก็ดูดทุกสี สะท้อนแต่สีแดง ทำให้เรามองเห็นเป็นสีแดง เรารับรู้สีได้เพราะ เมื่อสามร้อยกว่าปีที่ผ่านมา ไอแซก นิวตัน ได้ค้นพบว่า แสงสีขาวจาก ดวงอาทิตย์เมื่อกหักเห ผ่านแท่งแก้วสามเหลี่ยม (prism) แสงสีขาวจะกระจายออกเป็นสีรุ้ง เรียกว่า สเปกตรัม มี 7 สี ได้แก่ ม่วง คราม น้ำเงิน เขียว เหลือง ส้ม แดง (ศักดิ์ดา ศิริพันธุ์, 2527 หน้า 5) และได้มีการกำหนดให้เป็นทฤษฎีสีของแสงขึ้น ความจริงสีรุ้งเป็นปรากฏการณ์ ตามธรรมชาติ ซึ่งเกิดขึ้น และพบเห็นกันบ่อยๆ อยู่แล้ว โดยเกิดจากการหักเห ของ แสงอาทิตย์หรือ แสงสว่าง เมื่อผ่าน ละอองน้ำในอากาศซึ่งลักษณะกระทบต่อสายตาให้เห็นเป็นสี มีผลถึงจิตวิทยา คือมีอำนาจให้เกิดความเข้มของแสง ที่อารมณ์ และความรู้สึกได้ การที่ได้เห็นสีจากสายตา สายตาจะส่งความรู้สึกไปยังสมองทำให้เกิดความรู้สึกต่างๆ ตาม อิทธิพลของสี เช่น สดชื่น เปรี้ยว เยือกเย็น หรือตื่นเต้น มนุษย์เราเกี่ยวข้องกับสีต่างๆ อยู่ตลอดเวลาเพราะ ทุกสิ่ง ที่อยู่รอบตัวนั้น ล้วนแต่มีสีที่แตกต่างกันมากมาย สีเป็นสิ่งที่มีความสำคัญต่อวิถีชีวิตของเราอย่างมาก นับแต่สมัยดึกดำบรรพ์ จนถึงปัจจุบัน เราได้นำสีมาใช้ ให้เกิดประโยชน์โดยใช้เป็นสัญลักษณ์ในการถ่ายทอด ความหมายอย่างใดอย่างหนึ่ง สีจึงเป็นสิ่งที่ควรศึกษา เพื่อ ให้ประโยชน์กับวิถีชีวิตของเรา เพราะสรรพสิ่งทั้งหลายที่แวดล้อมตัวเราประกอบไปด้วยสี ทั้งสิ้น ในงานศิลปะ สีเป็นองค์ประกอบสำคัญอย่างหนึ่ง และในวิถีชีวิตของเราสีเป็นองค์ประกอบที่มีอิทธิพลต่อ ความรู้สึก อารมณ์ และจิตใจ ได้มากกว่า องค์ประกอบอื่น ๆ เช่น

- ใช้ในการจำแนกสิ่งต่าง ๆ เพื่อให้เห็นชัดเจน
- ใช้ในการจัดองค์ประกอบของสิ่งต่าง ๆ เพื่อให้เกิดความสวยงาม กลมกลืน เช่น การแต่งกาย การจัดตกแต่งบ้าน
- ใช้ในการจัดกลุ่ม พวก คณะ ด้วยการใช้สีต่าง ๆ เช่น คณะสี เครื่องแบบต่าง ๆ
- ใช้ในการสื่อความหมาย เป็นสัญลักษณ์ หรือใช้บอกเล่าเรื่องราว
- ใช้ในการสร้างสรรค์งานศิลปะ เพื่อให้เกิดความสวยงาม สร้างบรรยากาศ สมจริงและน่าสนใจ

- เป็นองค์ประกอบในการมองเห็นสิ่งต่าง ๆ ของ มนุษย์

ปัจจุบัน มนุษย์เรามีวิวัฒนาการมากขึ้น เกิดคตินิยมในการรับรู้ และชื่นชมในความงามทางสุนทรียศาสตร์ (Aesthetics) สีจึงได้รับการพัฒนาเพื่อนำมาใช้อย่างกว้างขวางและวิจิตรพิสดาร จากเดิมที่เคยใช้สีเพียงไม่กี่สี ซึ่งเป็นสีตามธรรมชาติ ได้นำมาประดิษฐ์ คิดค้น และผลิต สีรูปแบบใหม่ ๆ ออกมาเป็นจำนวนมาก ทำให้เกิด การสร้างสรรค์ความงามอย่างไม่มีขีดจำกัด โดยมีการพัฒนามาเป็นระยะ ๆ อย่างต่อเนื่อง

ตารางที่ 2.3 ตารางแสดงถึงความหมายของสี

สี	ความหมาย
สีแดง	ให้ความรู้สึกร้อน รุนแรง กระตุ้น ทำท่าย เคลื่อนไหว ตื่นเต้น ไร้ใจ มีพลัง ความอุดมสมบูรณ์ ความมั่งคั่ง ความรัก ความสำคัญ อันตราย
สีแดงชาด	จะทำให้เกิดความรู้สึกอุดมสมบูรณ์
สีส้ม	ให้ความรู้สึก ร้อน ความอบอุ่น ความสดใส มีชีวิตชีวา อบอุ่น ความคึกคะนอง การปลดปล่อย ความเปรี้ยว การระวัง
สีเหลือง	ให้ความรู้สึก แจ่มใส ความร่าเริง ความเบิกบานสดชื่น ชีวิตใหม่ ความสด ใหม่ ความสุขสว่าง การแผ่กระจาย อำนาจบารมี
สีเขียว	ให้ความรู้สึกงอกงาม สดชื่น สงบ เยียบ ร่มรื่น ร่มเย็น การพักผ่อน การผ่อนคลาย ธรรมชาติ ความปลอดภัย ปกติ ความสุข ความสุขุม เยือกเย็น
สีเขียวแก่	จะทำให้เกิดความรู้สึกเศร้าใจความแก่ชรา
สีน้ำเงิน	ให้ความรู้สึกสงบ สุขุม สุภาพ หนักแน่น เครื่องขีมี เอกาการเอางาน ละเอียด รอบคอบ สง่างาม มีศักดิ์ศรี สูงศักดิ์ เป็นระเบียบถ่อมตน
สีฟ้า	ให้ความรู้สึก ปลอดภัยโปร่ง กว้าง เบา โปร่งใส สะอาด ปลอดภัย ความสว่าง ลมหายใจ ความเป็นอิสระเสรีภาพ การช่วยเหลือ แบ่งปัน
สีคราม	จะทำให้เกิดความรู้สึกสงบ

ตารางที่ 2.3 ตารางแสดงความหมายของสี (ต่อ)

สีม่วง	ให้ความรู้สึก มีเสน่ห์ น่าติดตาม เร้นลับ ซ่อนเร้น มีอำนาจ มีพลังแฝงอยู่ ความรัก ความเศร้า ความผิดหวัง ความสงบ ความสูงศักดิ์
สีน้ำตาล	ให้ความรู้สึกเก่า หนัก สงบเยียบ
สีขาว	ให้ความรู้สึกบริสุทธิ์ สะอาด ใหม่ สดใส
สีดำ	ให้ความรู้สึกหนัก หดหู่ เศร้าใจ ทึบตัน
สีชมพู	ให้ความรู้สึก อบอุ่น อ่อนโยน นุ่มนวล อ่อนหวาน ความรัก เอาใจใส่ วยรุ่น นุ่มสาว ความน่ารัก ความสดใส
สีโพล	จะทำให้เกิดความรู้สึกกระชุ่มกระชวย ความเป็นหนุ่มสาว
สีเทา	ให้ความรู้สึก เศร้า อาลัย ท้อแท้ ความลึกลับ ความหดหู่ ความชรา ความสงบ ความเยียบ สุภาพ สุขุม ถ่อมตน
สีทอง	ให้ความรู้สึก ความหรูหรา โอ่อ่า มีราคา สูงค่า สิ่งสำคัญ ความเจริญรุ่งเรือง ความสุข ความมั่งคั่ง ความร่ำรวย การแผ่กระจาย

จากความรู้สึกดังกล่าว เราสามารถนำไปประยุกต์ใช้ในชีวิตประจำวันได้ในทุกเรื่อง และเมื่อต้องการสร้างผลงาน ที่เกี่ยวกับการใช้สี เพื่อที่จะได้ผลงานที่ตรงตามความต้องการ ในการสื่อความหมาย และจะช่วยลดปัญหาในการ ตัดสินใจที่จะเลือกใช้สีต่างๆได้ เช่น

- ใช้ในการนแสดงเวลาของบรรยากาศในภาพเขียน เพราะสีบรรยากาศในภาพเขียนนั้นๆ จะแสดงให้เห็นว่า เป็นภาพตอนเช้า ตอนกลางวัน หรือตอนบ่าย เป็นต้น
- ในด้านการค้า คือ ทำให้สินค้าสวยงาม น่าซื้อหา นอกจากนี้ยังใช้กับงานโฆษณา เช่น โปสเตอร์ต่างๆ ช่วยให้จำหน่ายสินค้าได้มากขึ้น
- ในด้านประสิทธิภาพของการทำงาน เช่น โรงงานอุตสาหกรรม ถ้าทาสีสถานที่ทำงานให้ถูกหลักจิตวิทยา จะเป็นทางหนึ่งที่จะช่วยสร้างบรรยากาศให้นำทำงาน คนงานจะทำงานมากขึ้น มีประสิทธิภาพในการทำงานสูงขึ้น
- ในด้านการตกแต่ง สีของห้อง และสีของเฟอร์นิเจอร์ ช่วยแก้ปัญหาเรื่องความสว่างของห้อง รวมทั้งความสุขในการใช้ห้อง ถ้าเป็นโรงเรียนเด็กจะเรียนได้ผลดีขึ้น ถ้าเป็นโรงพยาบาลคนไข้จะหายเร็วขึ้น

2.5.4 สีกับการออกแบบ

ผู้สร้างสรรค์งานออกแบบจะเป็นผู้ที่เกี่ยวข้องกับการใช้สีโดยตรง มัณฑนากรจะคิดค้นสีขึ้นมาเพื่อให้ในงานตกแต่ง คนออกแบบจากเวทีการแสดงจะคิดค้นสีเกี่ยวกับแสง จิตรกรก็จะคิดค้นสีขึ้นมาระบายให้เหมาะสมกับ ความคิด และจินตนาการของตน แล้วตัวเราจะคิดค้นสีขึ้นมา

เพื่อความงาม ความสุข สำหรับเราได้หรือ สีที่ใช้สำหรับการออกแบบนั้น ถ้าเราจะใช้ให้เกิดความสวยงามตรงตามความต้องการของเรา มีหลักในการใช้กว้างๆ อยู่ 2 ประการ คือ การใช้สีกลมกลืนกัน และ การใช้สีตัดกัน

1) การใช้สีกลมกลืนกัน

การใช้สีให้กลมกลืนกัน เป็นการใช้สีหรือน้ำหนักของสีให้ใกล้เคียงกัน หรือคล้ายคลึงกัน เช่นการใช้สีแบบเอกรงค์ เป็นการใช้สีเดียวที่มีน้ำหนักอ่อนแก่หลายลำดับ การใช้สีข้างเคียง เป็นการใช้สีที่เคียงกัน 2 - 3 สี ในวงสี เช่น สีแดง สีส้มแดง และสีม่วงแดง การใช้สีใกล้เคียง เป็นการใช้สีที่อยู่เรียงกันในวงสีไม่เกิน 5 สี ตลอดจนการใช้สีวรรณะร้อนและวรรณะเย็น (Warm tone colors and cool tone colors) ดังได้กล่าวมาแล้ว

2) การใช้สีตัดกัน

สีตัดกันคือสีที่อยู่ตรงข้ามกันในวงจรสี (ดูภาพวงจรสี ด้านซ้ายมือประกอบ) การใช้สีให้ตัดกันมีความจำเป็นมาก ในงานออกแบบ เพราะช่วยให้เกิดความน่าสนใจ ในทันทีที่พบเห็น สีตัดกันอย่างแท้จริงมี อยู่ด้วยกัน 6 คู่สี คือ

- สีเหลือง ตรงข้ามกับ สีม่วง
- สีส้ม ตรงข้ามกับ สีน้ำเงิน
- สีแดง ตรงข้ามกับ สีเขียว
- สีเหลืองส้ม ตรงข้ามกับ สีม่วงน้ำเงิน
- สีส้มแดง ตรงข้ามกับ น้ำเงินเขียว
- สีม่วงแดง ตรงข้ามกับ สีเหลืองเขียว

การใช้สีตัดกัน ควรคำนึงถึงความเป็นเอกภาพด้วย วิธีการใช้มีหลายวิธี เช่น ใช้สีให้มีปริมาณต่างกัน เช่น ใช้สีแดง 20 % สีเขียว 80% หรือ ใช้เนื้อสีผสมในกันและกัน หรือใช้สีหนึ่งสีใดผสมกับสีคู่ที่ตัดกัน ด้วยปริมาณเล็กน้อย รวมทั้งการเอาสีที่ตัดกันมาทำให้เป็นลวดลายเล็ก ๆ สลับกัน ในผลงานชิ้นหนึ่ง อาจจะใช้สีให้กลมกลืนกันหรือตัดกันเพียงอย่างเดียวอย่างหนึ่ง หรืออาจใช้พร้อมกันทั้ง 2 อย่าง ทั้งนี้แล้วแต่ความต้องการ และความคิดสร้างสรรค์ของเรา ไม่มีหลักการ หรือรูปแบบที่ตายตัว ในงานออกแบบ หรือการจัดภาพ หากเรารู้จักใช้สีให้มีสภาพโดยรวมเป็นวรรณะร้อน หรือวรรณะเย็น เราจะ สามารถควบคุม และสร้างสรรค์ภาพให้เกิดความประสานกลมกลืน งดงามได้ง่ายขึ้น เพราะสีมีอิทธิพลต่อ มวล ปริมาตร และช่องว่าง สีมีคุณสมบัติที่ทำให้เกิดความกลมกลืน หรือขัดแย้งได้ สีสามารถขับเน้นให้เกิด จุดเด่น และการรวมกันให้เกิดเป็นหน่วยเดียวกันได้ เราในฐานะผู้ใช้สีต้องนำหลักการต่างๆ ของสีไปประยุกต์ใช้ให้สอดคล้องกับเป้าหมายในงานของเรา เพราะสีมีผลต่อการออกแบบ คือ

- สร้างความรู้สึก สีให้ความรู้สึกต่อผู้พบเห็นแตกต่างกันไป ทั้งนี้ขึ้นอยู่กับประสบการณ์ และภูมิหลัง ของแต่ละคน สีบางสีสามารถรักษาบำบัดโรคจิตบางชนิดได้ การใช้สีภายใน หรือภายนอกอาคาร จะมีผลต่อการ สัมผัส และสร้างบรรยากาศได้

- สร้างความน่าสนใจ สีมีอิทธิพลต่องานศิลปะการออกแบบ จะช่วยสร้างความประทับใจ และความน่าสนใจเป็นอันดับแรกที่พบเห็น

- สีบอกสัญลักษณ์ของวัตถุ ซึ่งเกิดจากประสบการณ์ หรือภูมิหลัง เช่น สีแดงสัญลักษณ์ของไฟ หรืออันตราย สีเขียวสัญลักษณ์แทนพืช หรือความปลอดภัย เป็นต้น

- สีช่วยให้เกิดการรับรู้ และจดจำ งานศิลปะการออกแบบต้องการให้ผู้พบเห็นเกิดการจดจำ ในรูปแบบ และผลงาน หรือเกิดความประทับใจ การใช้สีจะต้องสะดุดตา และมีเอกภาพ

2.5.5 การออกแบบเสื้อผ้า

การออกแบบเสื้อผ้า คือ การสร้างสรรค์รูปแบบเสื้อผ้าแบบใหม่ ซึ่งความแปลกใหม่ของรูปแบบเกิดขึ้นจากแนวคิดใดๆก็ได้ ไม่มีอะไรเป็นไปไม่ได้ในโลกของความคิดสร้างสรรค์ แต่หากเป็นการออกแบบเสื้อผ้าเพื่อทำขาย ทุกคนจะเริ่มพิจารณารูปแบบเสื้อผ้ามากขึ้น ดังนั้นการจำแนกลักษณะแนวคิดการออกแบบเสื้อผ้าจึงแบ่งแยกเป็น 2 ประเภท

1) ประเภทที่เน้นแนวคิดสร้างสรรค์เป็นหลัก (Fashion Design)

รูปแบบที่ได้ส่วนใหญ่ทำขึ้นเพื่อโชว์แนวคิด มีความเป็นเอกลักษณ์สูงแต่อาจไม่เหมาะสมกับการใช้สวมใส่เลย และมักพบว่าเป็นไปได้ยากในแง่ของการจัดทำเพื่อจำหน่าย อันเป็นผลมาจากตัวผู้ออกแบบที่ได้รับการสอนให้พยายามแสดงแนวคิดจากแรงบันดาลใจ แต่ขาดการทำความเข้าใจถึงหลักการชี้วัดสำคัญบางประการ และพบว่าปัญหาเหล่านี้เกิดขึ้นอย่างมากกับนักออกแบบทั่วไปที่ยังขาดประสบการณ์ ซึ่งจะเห็นได้จากการโชว์ผลงานออกแบบของนักเรียนนักศึกษา จากสถาบันต่างๆ และตามงานประกวดการออกแบบ เป็นต้น

ผู้เขียนไม่ได้เจตนาอธิบายให้เห็นว่า วิชา Fashion Design ที่มีสอนอยู่ทั่วไปมีเนื้อหาที่ผิด แต่กำลังชี้ให้เห็นว่า การออกแบบประเภทนี้เหมาะสมกับการทำเสื้อผ้าโชว์เพื่อแสดงความสามารถในการสร้างสรรค์ของนักออกแบบ แต่ไม่เหมาะสมกับการจัดทำเป็นเสื้อผ้าเพื่อจำหน่าย (Ready Made Clothes)

2) ประเภทที่เน้นแนวคิดการวิเคราะห์เพื่อการค้า (Ready Made Clothing Design)

เป็นหลักการออกแบบเสื้อผ้าเพื่อจำหน่าย มี "กระบวนการคิดตามหลักการจัดทำสินค้า" โดยแบ่งประเด็นเป็น 3 หมวดใหญ่

- ความเป็นไปได้ด้านการขาย (เพราะถ้าขายไม่ได้จะเป็นสินค้าตกค้าง)

- ความเป็นไปได้ด้านการตัดเย็บและการผลิต (เพราะถ้าผลิตหรือจัดทำไม่ได้การออกแบบก็เปล่าประโยชน์)

- ความเป็นไปได้ด้านต้นทุน (เพราะถ้ามีต้นทุนสูงเกินไป จะขายไม่ได้กำไร)

ซึ่งแต่ละหมวดมีรายละเอียดของหลักเกณฑ์ที่วัดชัดเจน ดังนั้นผลงานที่ได้จึงเหมาะสมต่อการนำไปจัดทำเป็นเสื้อผ้าสำเร็จรูป หรือ สามารถนำแบบที่ได้ไปจัดทำเป็นเสื้อผ้าเพื่อการค้าได้ทันที

รูปแบบที่ได้ยังคงผสมผสานแนวคิดสร้างสรรค์และมีความทันสมัย เพราะในหลักการความเป็นไปได้ด้านการขาย Fashion Trend เป็นหนึ่งในหลักเกณฑ์ที่ใช้ในการออกแบบ

หลักเกณฑ์และกระบวนการคิดเหล่านี้เป็นวิธีคิดของนักออกแบบสินค้ามืออาชีพ ซึ่งมีประสบการณ์ ผ่านการลองผิดลองถูก จนได้หลักแนวคิดที่มีแบบแผน และช่วยให้การออกแบบเสื้อผ้าได้ผลงานตรงตามเป้าหมายเพื่อการค้า (กนกลักษณ์ ดุการณีย์, 2554)

2.5.6 แบบเสื้อผ้าของเด็กแรกเกิด

แฟชั่นเสื้อผ้าของเจ้าตัวน้อยที่อยู่ในความนิยมจะมีอยู่ 2 แบบคือ แบบที่มีกระดุม และแบบที่ไม่มีกระดุม ซึ่งสามารถแบ่งออกมาได้อีกอย่างละ 3 ลักษณะดังนี้

1) เสื้อแบบที่ไม่มีกระดุม

- แบบป้ายทบ วิธีการใส่เสื้อให้เจ้าตัวน้อย จะให้แขนสอดเข้ามาในเสื้อ แล้วผูกปมทางด้านหน้า เมื่อผูกปมทางด้านหน้าเรียบร้อยแล้ว จะเหมือนเป็นการทับผ้าด้านหน้าเพิ่มขึ้นอีกชั้น กลายเป็น 2 ชั้น จึงทำให้เจ้าตัวน้อยรู้สึกอบอุ่นที่บริเวณหน้าอก เมื่อถูกอากาศเย็นจะได้ไม่เป็นหวัด เสื้อแบบป้ายทบสามารถเริ่มใช้ได้กับเจ้าตัวน้อยแรกเกิดเป็นต้นไป และเป็นที่ยอมรับที่นิยมใช้กันมาก แต่สิ่งที่คุณแม่ควรดูประกอบด้วยก็คือ คุณแม่จับให้เจ้าตัวน้อยนอนในท่าไหน ถ้าเป็นท่านอนคว่ำแล้วคุณแม่ผูกเชือกด้านหน้าเป็นปมหน้า เจ้าตัวน้อยก็จะนอนทับปมเชือก อาจไปขัดขวางระยะเวลาในการนอน หรือนอนหลับๆ ตื่นๆ เพราะอาจรู้สึกเจ็บหน้าอกกับปมที่นอนทับอยู่ หรือรู้สึกไม่สบายเนื้อตัวเวลานอนก็เป็นได้

- แบบใส่ทางด้านหน้าแล้วผูกปมด้านหลัง วิธีการใส่เสื้อให้เจ้าตัวน้อยจะสอดเข้ามาในเสื้อ แล้วผูกปมเสื้อที่ด้านหลัง คล้ายเสื้อในท้องผ้าตัดของแพทย์ เสื้อผ้าแบบนี้เหมาะสำหรับเจ้าตัวน้อยที่นอนในท่าคว่ำ โดยสามารถเลือกใช้ได้ตั้งแต่เจ้าตัวน้อยแรกเกิด แต่ไม่ควรซื้อที่มีการออกแบบเย็บผูกปมใหญ่หรือแข็ง เพราะถ้าหากเด็กเปลี่ยนท่านอนเป็นนอนหงายบ้าง โดยเฉพาะเจ้าตัวน้อยที่มีอายุประมาณ 4 เดือนขึ้นไป ที่เริ่มพลิกคว่ำพลิกหงายด้วยตัวเองได้แล้ว เพราะอาจทำให้เจ้าตัวน้อยเจ็บเวลานอนทับปม และนอนไม่สบายเนื้อสบายตัวได้เหมือนกัน

- แบบสวมทางศีรษะคล้ายเสื้อยืด มักทอเป็นผ้าข่วนุ่มๆ ทั้งตัวใส่สบายเวลาเจ้าตัวน้อยนอนพลิกไปพลิกมาจะได้ไม่รู้สึกเจ็บ เพราะนอน ทับปมเชือกหรือกระดุม แต่ออก

จะต้องระวังในการสวมให้เจ้าตัวน้อยก่อนหรือระหว่าง 4 เดือน เพราะการยืดหยุ่นของกล้ามเนื้อคอ อาจยังไม่ดีเท่าที่ควร เสื้อชนิดนี้จึงเหมาะกับเจ้าตัวน้อยอายุเดือนมากขึ้นหน่อย

ปัจจุบันเสื้อแบบสวมทางศีรษะคล้ายเสื้อยืดบางรุ่นของทางบริษัท ผลิตให้สามารถยืดคอเสื้อออกไปถึงช่วงไหล่ได้ เพื่อให้สะดวกและลดความเสี่ยงจากการสวมเสื้อผ่านคอ โดยเมื่อเจ้าตัวน้อยสวมใส่แล้ว เนื้อผ้าส่วนไหล่ที่ยืดออกจะคลายตัวมาปกปิดส่วนไหล่ไว้อย่างเต็มที่ได้ค่ะ

2) เสื้อแบบที่มีกระดุม

- เสื้อที่มีกระดุมยาวตลอดทั้งตัว เสื้อชนิดนี้จะสวมได้ทางแขนทั้ง 2 ข้าง โดยไม่ผ่านทางศีรษะ แต่จะมีปัญหามากสำหรับเจ้าตัวน้อยแรกเกิด เพราะนอกจากเสี่ยงที่เจ้าตัวน้อยจะนอนกดทับกระดุม โดยเฉพาะกระดุมที่มีขนาดใหญ่ ซึ่งนอกจากจะทำให้เจ็บเวลานอนแล้ว เจ้าตัวน้อยบางคนอาจคันเพราะแพ้เม็ดกระดุม จนเกิดเป็นผื่นที่บริเวณผิวหนังได้ ผู้ออกแบบเสื้อผ้าจึงหันมาออกแบบกระดุมผ้าแทน และแบบที่มีกระดุมก็นำไปออกแบบเสื้อคลุมตัวนอก (Jacket) และเสื้อกันหนาวแทน เสื้ออีกแบบหนึ่งที่นิยมออกแบบให้มีกระดุมตลอดช่วงตัวคือเสื้อชุดหมี มี 2 แบบคือ แบบที่ 1 คือเนื้อผ้าตั้งแต่ส่วนเสื้อจะติดกับกางเกงขายาว คลุมยาวไปถึงปลายเท้า แม้อาจมีข้อเสีย ดังกล่าวข้างต้น รวมถึงการเสื้อและเปลี่ยนผ้าอ้อมที่ยุ่งยาก เพราะต้องถอดเสื้อออกมาเกือบหมด จึงจะเปลี่ยนผ้าอ้อมได้ ถ้าอากาศเย็น ก็จะทำให้เจ้าตัวน้อยหนาวสั่น แต่ก็มีข้อดีที่ใส่แล้วจะให้ความอบอุ่นทั้งตัว โดยเฉพาะส่วนที่ห่อหุ้มถึงปลายเท้า ดังกล่าวแล้วว่า ผิวนิ่งของเจ้าตัวน้อยยังบางมาก ในส่วนของผิวนิ่งบริเวณเท้า รวมถึงกระดูกเท้าก็ยังอ่อนบางมากเช่นกัน การทำให้เท้าอบอุ่นจึงสำคัญไม่แพ้ร่างกายที่อบอุ่นด้วย ระยะเวลาจึงมีการออกแบบจุดที่ติดกระดุมเสียใหม่ โดยส่วนเสื้อจะใช้วิธีสวมทางศีรษะ ติดกระดุมช่วงโค้งระหว่างขากางเกง ส่วนใหญ่นิยมทำเป็นเย็บมผ้าฝ่าย ทำให้เจ้าตัวน้อยไม่ต้องนอนทับกระดุมในส่วนลำตัว และสามารถเปลี่ยนผ้าอ้อมได้ง่าย โดยไม่ต้องถอดเสื้อออกเกือบทั้งตัว เพียงแต่ปลดกระดุมช่วงขากางเกง ก็เปลี่ยนผ้าอ้อมได้อย่างสะดวก แบบที่ 2 คือเนื้อผ้าตั้งแต่ส่วนเสื้อจะติดกับกางเกงขากุด นิยมใส่ออกไปเที่ยวกลางแจ้ง มีลักษณะคล้ายกับข้อ 2.1.1 คือ ในส่วนของเสื้อจะคล้ายเสื้อยืด ไม่มีกระดุม จะมีเฉพาะที่เป้ากางเกง 2-3 เม็ด เท่านั้น เพื่อให้เปลี่ยนผ้าอ้อมได้ง่าย และไม่นิยมทำเป็นเย็บม เวลาใส่เสื้อ จึงต้องใส่ผ่านทางศีรษะ ซึ่งต้องระวังกล้ามเนื้อคอของเจ้าตัวน้อย ที่อาจยังไม่แข็งแรงเท่าที่ควรดังกล่าว

- เสื้อคอโปโล เป็นเสื้อชนิดที่มีกระดุมอยู่ 1-2 เม็ด ที่หน้าอกเสื้อ ซึ่งจะทำให้การใส่เสื้อสวมทางศีรษะเป็นเรื่องง่าย เพราะไม่ต้องคอยระวังในส่วนของกล้ามเนื้อคอของเจ้าตัวน้อยเวลาใส่มากเท่ากับเสื้อแบบสวมทางศีรษะคล้ายเสื้อยืด แต่มีข้อเสียคือ ถ้าเจ้าตัวน้อยผลอ

พลิกไปนอนคว่ำ หรือนอนหลับซบกับไหล่ของคุณแม่เวลาที่คุณแม่อุ้มเขาไปเดินเล่นจนผล็อยหลับไป ก็จะทำให้เจ้าตัวน้อยนอนกดทับกระดูก ซึ่งทำให้เจ็บเวลานอนได้

- เสื้อคอกลมมีกระดูกติดที่ไหล่ เสื้อแบบนี้จะดีกว่าแบบที่มีกระดูก 2 แบบข้างต้น เพราะไม่ว่าเจ้าตัวน้อยจะนอนในท่าใด หรือพลิกคว่ำพลิกหงายอย่างไร ก็ไม่นอนกดทับกระดูก แล้วเสื้อแบบนี้ก็สามารถลอดผ่านศีรษะเวลาสวมใส่ได้ดี โดยไม่ต้องระวังศีรษะและคอของเจ้าตัวน้อยอีกด้วย แต่เวลาติดกระดูก อาจจะยากซักหน่อย เพราะคุณแม่ต้องสอดนิ้วบางนิ้วไปรองรับการติดกระดูก เพื่อไม่ให้เกิดน้ำหนักรกดทับบนไหล่ของเจ้าตัวน้อยจนเจ็บระหว่างที่คุณติดกระดูกให้ ส่วนกางเกงสำหรับเจ้าตัวน้อยนั้น ไม่ว่าจะเป็นกางเกงขายาว ยาสั้นหรือขากุด นิยมทำด้วยผ้ายืดจากผ้าฝ้ายเช่นเดียวกับตัวเสื้อ โดยต่อเป้ากางเกงให้มีลักษณะกว้างมากขึ้น เพื่อให้เจ้าตัวน้อยรู้สึกอึดอัด หากต้องใส่ผ้าอ้อมไว้ในกางเกงด้วย รวมถึงยางยืดที่ขอบกางเกง มักเป็นยาง 2 เส้น หรือเป็นยางที่มีหน้ากว้าง 1 นิ้ว เพื่อไม่ให้ยางรัดเอวจนแน่นและเจ็บ

ขนาด	3M	6M	1A/12M	18M
อายุ	1-3 เดือน	3-6 เดือน	6-12 เดือน	12-24 เดือน
น้ำหนัก (กก)	6-8	9-10	10-11	11-12
ส่วนสูง (ซม)	60-65	70-75	80-85	85-90
รอบอก (ซม)	36-42	42-44	44-48	48-50
รอบเอว (ซม)	37-41	42-44	44-46	46-48

ตารางที่ 2.12 ตารางแสดงขนาดเสื้อผ้าเด็ก

2.5.7 สีเส้นเสื้อผ้าของเด็กแรกเกิด

ผู้ผลิตเสื้อผ้าสำหรับเด็กแรกเกิด มักออกแบบเสื้อผ้าให้มีสีสันสดใสคือ จะเน้นเสื้อผ้าเด็กผู้หญิงเป็นสีชมพู เหลือง ส้มอ่อน ฯลฯ เสื้อผ้าเด็กผู้ชายก็จะเป็นสีฟ้าหรือขาว ส่วนในหน้าหนาว สีของเสื้อผ้าควรที่บสแสง เพราะจะช่วยรักษาความร้อนหรืออุณหภูมิในร่างกายของเจ้าตัวน้อยได้ดีกว่า สีของเสื้อผ้าจึงมักเป็นสีชมพูที่บ สีสน้ำเงิน เป็นต้น

2.5.7 ของใช้อื่นๆ สำหรับเด็กแรกเกิด

1) **ถุงมือ** มีความจำเป็นเฉพาะทารกแรกเกิดถึงประมาณ 3 เดือน เนื่องจากไม่นิยมตัดเล็บเด็กแรกเกิดที่ยังอ่อนเดือนบ่อยๆ เหมือนเด็กแรกเกิดอายุเดือนมาแล้ว เพราะเล็บของเด็กแรกเกิดอ่อนเดือนนั้นง่ายต่อการขีดขูด และมักเกิดอุบัติเหตุจากการตัดเล็บได้ง่ายกว่ามาก ถุงมือจึงมีความจำเป็นในการป้องกันเล็บมือที่เรียวยาวมาขีดข่วนใบหน้าของเด็กแรกเกิดเองได้ แต่ก็มีข้อควรระวังในการเลือกซื้อคือ ถุงมือในหน้าร้อนควรเลือกผ้าบางที่มีขนาดไม่เล็กเกินไป เพราะถุง

มือที่เล็กเกินไป อาจทำให้เด็กแรกเกิดอึดอัด ไม่สบายตัวได้ หรือขนาดใหญ่เกินไปก็ไม่ดี และรูปแบบของถุงมือควรโค้งพอดีกับมือของเจ้าตัวน้อย ถุงมือบางยี่ห้ออาจเย็บด้ายในถุงมือไม่เรียบร้อย จนเกิดเป็นด้ายรุงรังอยู่ภายใน ถ้าคุณแม่ไม่ได้ตรวจสอบให้ดีก่อนใส่ให้เจ้าตัวน้อย เส้นด้ายที่ล้วยอยู่ อาจจะรัดนิ้วของเจ้าตัวน้อยจนเขียว คุณแม่จึงควรตรวจสอบให้ละเอียดก่อนใส่ถุงมือให้เจ้าตัวน้อยทุกครั้ง

2) ถุงเท้า การสวมถุงเท้าให้เด็กแรกเกิดมีความจำเป็นแม้กระทั่งการสวมถุงเท้าให้เด็กแรกเกิดในหน้าร้อน ดังกล่าวแล้วว่า ผิวของเด็กแรกเกิดยังอ่อนบางมาก รวมถึงผิวหนังบริเวณเท้าและกระดูกเท้าก็ยังไม่แข็งแรง จึงควรมีสิ่งห่อหุ้มฝ่าเท้าของเจ้าตัวน้อย โดยหน้าหนาวควรใช้เป็นถุงเท้าผ้ายัด หรือถุงเท้ายาว ส่วนในหน้าร้อนควรเปลี่ยนมาใช้เป็นถุงเท้าผ้าบางที่หุ้มถึงข้อเท้าเท่านั้น เพราะถ้าเป็นถุงเท้าผ้ายัด หรือถุงเท้ายาวเหมือนในหน้าหนาว อาจกลายเป็นสร้างความอับชื้นให้แก่ขกนิ้วเท้าของเจ้าตัวน้อยได้

2.5.7 หลักและข้อคิดในการเลือกเสื้อผ้าของเด็กแรกเกิด

1) ไม่ควรซื้อเสื้อผ้าขนาดเล็กสำหรับเจ้าตัวน้อยแรกเกิดหรือเด็กอ่อนมากเกินไป เพราะช่วง 3 เดือนแรก เจ้าตัวน้อยจะโตเร็วมาก น้ำหนักตัวจะเพิ่มขึ้นเดือนละ 1 กิโลกรัม หลัง 3 เดือนแรก น้ำหนักจะเพิ่มเดือนละครึ่งกิโลกรัม ฉะนั้นเสื้อผ้าบางตัวใส่แค่ 2-3 ครั้งก็จะคับ และควรเตรียมให้เหมาะกับสภาพอากาศในช่วงนั้นๆ ด้วย

2) เลือกซื้อเสื้อผ้าคุณภาพดีพอสมควร ไม่แพงหรือถูกจนเกินไป เสื้อผ้าราคาถูกมากอาจจะไม่คุ้ม เพราะใช้ได้ไม่กี่ครั้ง ตะเข็บก็อาจหลุดลุ่ย และเนื้อผ้าเริ่มหยابกระด้าง

3) ควรเลือกเสื้อผ้าที่ใส่สบาย สีไม่ตก ไม่จำเป็นต้องเลือกแบบตามแฟชั่น เช่น เสื้อผ้าบางชุดใส่แล้วลูกสาวสวยราวเจ้าหญิง แต่เจ้าตัวน้อยรู้สึกอึดอัดและคันผ้าลูกไม้ ทำให้เจ้าตัวน้อยเกิดความรำคาญและงอแงได้

4) ซื้อเสื้อผลิตใหม่ การสังเกตว่าเป็นเสื้อเก่าเก็บหรือเพิ่งผลิตให้ดูว่ามีจุดสีด้าเล็กๆ แทรกอยู่ในลายผ้าหรือไม่ เส้นใยเกิดอาการล้วยเป็นฝอยหรือเปลา เมื่อยืดเนื้อผ้าออก เนื้อผ้าจะกลับหดตัวกลับมาเหมือนเดิมหรือไม่

5) ตะเข็บของเสื้อผ้าเป็นสิ่งที่มีความสำคัญไม่น้อย จึงควรเลือกเสื้อที่เย็บตะเข็บเรียบร้อย เวลาซักแล้วตะเข็บไม่ล้วย เพราะถ้าด้ายที่ล้วยออกมา อาจพันนิ้วเด็กได้ ถ้าคุณมีเวลาเย็บเสื้อผ้าของเจ้าตัวน้อยแรกเกิดเอง ควรเย็บตะเข็บไว้ด้านนอก แทนที่จะเย็บไว้ด้านในเหมือนเสื้อทั่วไป เพื่อไม่ให้ตะเข็บเสี้อระคายผิวอ่อนบางของเด็กแรกเกิด

2.6 เอกสารเกี่ยวข้องกับผลิตภัณฑ์และกรรมวิธีการผลิต

2.6.1 อุปกรณ์สำหรับการถักโครเชต์

อุปกรณ์การถักโครเชต์ ประกอบด้วย เข็มโครเชต์ และด้าย ซึ่งเข็มและด้ายแต่ละเบอร์จะมีขนาดที่สมดุลกันดังตาราง

ตารางที่ 2.4 ตารางแสดงอุปกรณ์โครเชต์ TULIP

อุปกรณ์โครเชต์ TULIP	
ขนาดของเข็ม	ลักษณะของด้าย
เบอร์ 5/0	ใช้กับไหมพรมจอย
เบอร์ 7/0	ใช้กับไหมพรมจอย ไหมพรมจัมโบ้
เบอร์ 1	ใช้กับด้ายจูเลียต 50 กรัม
เบอร์ 2	ใช้กับด้ายโอลิมปัส #5 ไหมพรมTM BABY ไหมพรมเรือใบ
เบอร์ 3	ใช้กับไหมพรมโมแฮร์
เบอร์ 4	ใช้กับด้ายโอลิมปัส #18
เบอร์ 5	ใช้กับด้ายวินัส # 20 ซัมเมอร์ ทิวลิป 50 กรัม ทิวลิปด้ายมัน 50 กรัม
เบอร์ 6	ใช้กับด้ายป๊อปปี้ส์ , TM SOFT, วินัส #20 ,#16#ซัมเมอร์, #20 คอตตัน
เบอร์ 8	ใช้กับด้ายทิวลิปสีเงิน ทิวลิปสีทอง
เบอร์ 10	ใช้กับด้ายโอลิมปัส #40 วินัส #40 คอตตัน
เบอร์ 12	ใช้กับด้ายวินัส #70

2.6.2 ชนิดของเข็มโครเชต์

1) เข็มโครเชต์ แบบหัวเดี่ยว เหมาะกับไหมเส้นเล็กค่อนข้างละเอียดมาก พร้อมกับใช้หัวถักถักนานกว่า 2-3 เท่าจากปกติ เบอร์ 1-2 ชิ้นงาน คือ หูกระเป๋าทัก ตุ๊กตาห้อยโทรศัพท์ และที่ห้อยกระเป๋ารบายลายลูกไม้ ฯลฯ

2) เข็มโครเชต์ แบบ 2 หัว (สีเงิน) เหมาะกับไหมขนาดกลางเส้น 4 ply เบอร์ 3-4 ชิ้นงาน คือ ตุ๊กตาตั้งโชว์ ที่รองแก้ว ผ้าพันคอ กระเป๋าใส่เหรียญ ฯลฯ

3) เข็มโครเชต์ แบบ 2 หัว (สีทอง) เหมาะกับไหมเส้นใหญ่ 3 ply เบอร์ 5-7 ชิ้นงาน คือ ตุ๊กตาขนาดใหญ่ ฯลฯ

MISSING



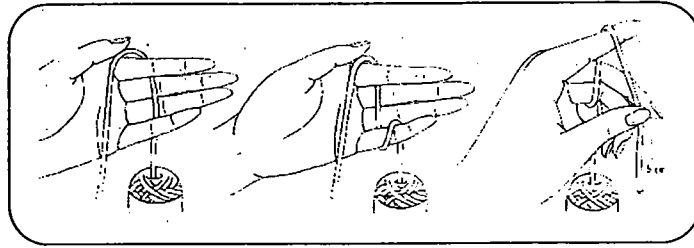

ภาพที่ 2.14 ตัวอย่างการจับด้าย

3) การขึ้นชิ้นงานและการจบงาน

- ชั้นที่ 1 ขึ้นรูปตัวกางเกง

แถว 1 ขึ้นโซ่ ตามความยาวของกางเกง

แถว 2 ขึ้นโซ่ 1 ครั้ง แล้วควักโซ่ที่ 2 ย้อนกลับมา พ1ค จนครบแถว

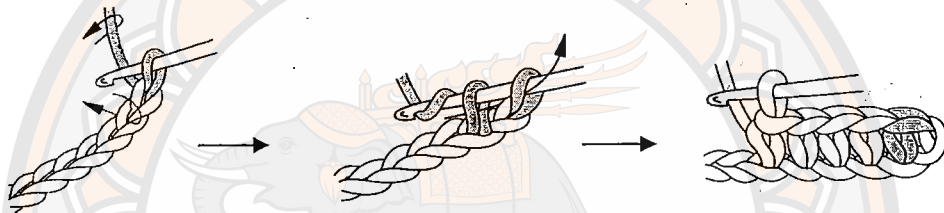

ภาพที่ 2.15 วิธีการขึ้นชิ้นงาน

แถวที่ 3 ขึ้นโซ่ 1 ครั้ง แล้วเริ่ม พค กลางหลักทางด้านหลังงาน ตามรูป จนครบรอบ จากนั้นขึ้นโซ่ 1 ครั้ง แล้วกลับด้านหลังงานจากนั้นเริ่ม พค กลางหลักทางด้านหลังงาน ทำแบบนี้จนได้ครบตามความกว้างของกางเกง

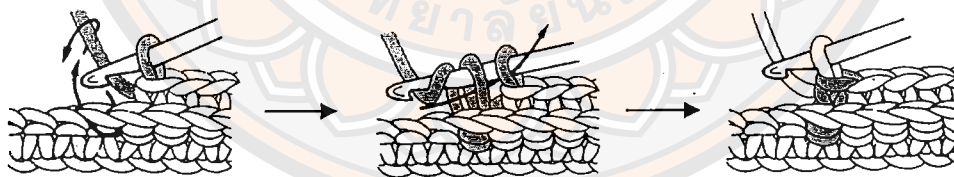

ภาพที่ 2.16 วิธีการขึ้นชิ้นงาน

- ชั้นที่ 2 ปิดกางเกง

แถวที่ 1 พค กลางหลักทางด้านหลังงาน จากโซ่แรกของกางเกง



ภาพที่ 2.17 วิธีการต่อชิ้นงานใหม่

แถวที่ 2 ขึ้นไซ้ 1 ครั้ง แล้วเริ่ม พด กลางหลักทางด้านหลังงาน ไปจน
ครบรอบ ขึ้นไซ้ 1 ครั้งหันหลังงานกลับ แล้ว พด กลางหลักทางด้านหลังงานไปจนครบ ทำแบบนี้ไป
เรื่อย ๆ จนได้ความยาวของด้านข้างกางเกงตามที่ต้องการ ทำเหมือนกันทั้ง 2 ข้าง

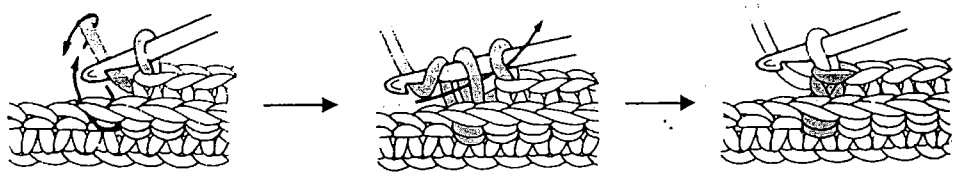

ภาพที่ 2.17 วิธีการต่อชิ้นงานใหม่

- การทำรังคุดม

เมื่อถึงแถวที่ต้องการแล้วให้ขึ้นไซ้ 3-4 ครั้ง แล้วเริ่มควักแถวเดียวกับไซ้
สุดท้าย จากนั้นก็เริ่มถักตามเดิมจนได้ครบแถว จะเห็นว่ามีช่องว่างให้กระดุมใส่ได้

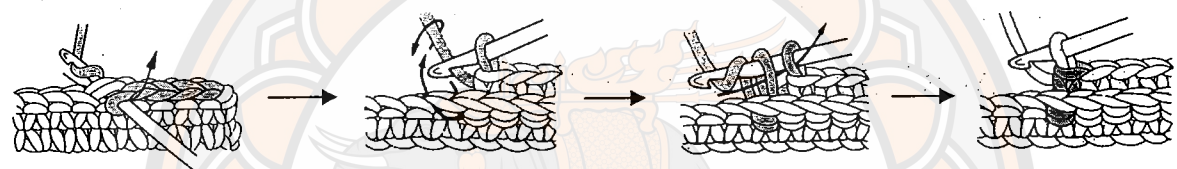

ภาพที่ 2.18 วิธีการทำรังคุดม

- การทำกระดุมกันหอย

จับไหมดิ่งมาพันนิ้วชี้ 2 รอบตามรูป ไม่ต้องพันแน่นเดี๋ยวดึงไม่ออก ดึง
ไหมออกจากนิ้ว แล้วสอดเข็มเข้าไปในรูตรงกลาง แล้วเกี่ยวไหมดิ่งลอดรูออกมาให้เกี่ยวไหมดิ่ง
ลอด ห่วง 1 ห่วงบนเข็มตามรูป

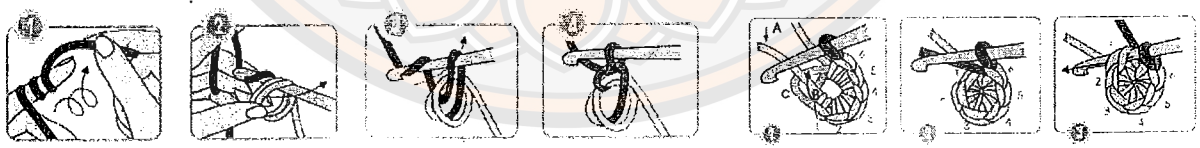

ภาพที่ 2.19 วิธีการขึ้นก้นหอย

เมื่อได้ก้นหอย 2 แผ่น ตามต้องการ นำกระดุมมาใส่ตรงกลางแล้วเย็บเก็บมุมให้สวยงาม
เท่านี้ก็จะได้กระดุมใหม่พร้อม เมื่อได้แล้วนำไปติดกับกางเกง เท่านี้ก็เสร็จสมบูรณ์

บทที่ 3

วิธีดำเนินงานวิจัย

การดำเนินงานวิจัยครั้งนี้มีวัตถุประสงค์เพื่อศึกษาวัสดุที่ใช้ออกแบบผลิตภัณฑ์โครเซตต์กักของใช้สำหรับเด็ก เพื่อวิเคราะห์รูปแบบผลิตภัณฑ์โครเซตต์กักของใช้สำหรับเด็กที่มีผลต่อการเลือกซื้อของผู้บริโภคและเพื่อออกแบบผลิตภัณฑ์โครเซตต์กักของใช้สำหรับเด็กที่ตอบสนองความต้องการในการตัดสินใจซื้อของผู้บริโภค ผู้วิจัยได้จัดลำดับของการดำเนินการวิจัยออกเป็นเรื่องๆ ดังนี้

1. ประชากรและกลุ่มตัวอย่าง
2. เครื่องมือที่ใช้ในการรวบรวมข้อมูล
3. วิธีการสร้างเครื่องมือวิจัย
4. การเก็บรวบรวมข้อมูล
5. วิธีการวิเคราะห์ข้อมูล

จากหัวข้อในขั้นตอนผู้วิจัยได้ทำการรวบรวมรายละเอียดในแต่ละเรื่องโดยมีรายละเอียดดังต่อไปนี้

3.1 ประชากรและกลุ่มตัวอย่าง

3.1.1 ประชากรที่ใช้ในการวิจัย ได้แก่ ประชากรในจังหวัดพิษณุโลก

3.1.2 กลุ่มตัวอย่างที่ใช้ในการวิจัย คือ กลุ่มผู้บริโภคผลิตภัณฑ์โครเซตต์ อ.เมือง

จ.พิษณุโลก จำนวน 50 คน เป็นการแบ่งกลุ่มตัวอย่างเพื่อคละจำนวนของผู้ตอบแบบสอบถามเพื่อนำข้อมูลที่ได้มาทำการแยกแยะ วิเคราะห์ สรุปผลเพื่อให้ทราบถึงความต้องการของผู้บริโภค

3.2 เครื่องมือที่ใช้การรวบรวมข้อมูล

3.2.1 ลักษณะของเครื่องมือ ที่ใช้เป็นแบบสอบถาม 2 ชุด โดยมีรายละเอียดเพื่อสอบถามสถานะภาพของผู้ตอบ และสอบถามข้อมูลเกี่ยวกับการออกแบบ เพื่อใช้สอบถามผู้บริโภค

3.3 การเก็บรวบรวมข้อมูล

การสำรวจและรวบรวมข้อมูลนั้น ผู้วิจัยได้ทำการสำรวจและเก็บข้อมูลโดยแบ่งออกเป็นภาคเอกสาร การสัมภาษณ์ การศึกษาของจริงภาคสนาม โดยแบ่งเป็นประเภท ดังนี้

3.3.1 การศึกษาภาคข้อมูลภาคปฐมภูมิ

1) สัมภาษณ์ ผู้วิจัยได้ทำการสัมภาษณ์กลุ่มประชากรตัวอย่างภายในจังหวัดพิษณุโลก จำนวน 50 คน จากพฤติกรรมการใช้งานและการเลือกใช้ผลิตภัณฑ์ในรูปแบบต่างๆ

2) การถ่ายภาพ ผู้วิจัยได้ทำการเก็บข้อมูลโดยการถ่ายภาพในเรื่องของลักษณะการใช้งานและรูปแบบของผลิตภัณฑ์เดิม

3.3.2 การศึกษาข้อมูลภาคทฤษฎี

เกี่ยวกับข้อมูลที่เป็นความรู้พื้นฐานในการออกแบบ คือ การสรุปข้อมูลทั้งหมด ที่ได้รวมถึงงานวิจัยที่เกี่ยวข้องเพื่อนำข้อมูล ที่ได้มาทำการศึกษาและเปรียบเทียบและทำการวิเคราะห์เพื่อประยุกต์ใช้กับการศึกษาและพัฒนาผลิตภัณฑ์โครเซตักของใช้สำหรับเด็ก จังหวัดพิษณุโลก

3.4 การวิเคราะห์ข้อมูล

การวิเคราะห์ข้อมูลจากแบบสอบถามในระดับที่ 1 แบบสอบถามเกี่ยวกับผู้บริโภค

3.4.1 ข้อมูลเกี่ยวกับสถานะภาพทั่วไปของผู้ตอบแบบสอบถาม

3.4.2 แบบสอบถามเกี่ยวกับโครงสร้าง รูปทรง รายละเอียดผลิตภัณฑ์การวิเคราะห์เพื่อหาผลที่ได้จาก การศึกษาและพัฒนา ผลิตภัณฑ์โครเซตักของใช้สำหรับเด็ก จังหวัดพิษณุโลก

ลักษณะของแบบสอบถามเป็นแบบ Rating Scale 5 ระดับและได้กำหนดมาตรฐานการวัดไว้ดังนี้

5	หมายถึง	มีความพึงพอใจในระดับมากที่สุด
4	หมายถึง	มีความพึงพอใจในระดับมาก
3	หมายถึง	มีความพึงพอใจในระดับ ปานกลาง
2	หมายถึง	มีความพึงพอใจในระดับน้อย
1	หมายถึง	มีความพึงพอใจในระดับน้อยที่สุด

บทที่ 4

ผลการวิจัย

การวิเคราะห์ข้อมูลเบื้องต้น ในงานวิจัยนี้ แล้วนำผลวิเคราะห์มาเป็นแนวทางในการออกแบบเนื่องจากมีปัจจัยต่างๆมากมายในการออกแบบผลิตภัณฑ์โครเซตต์กักของใช้สำหรับเด็ก ดังนั้นการเก็บข้อมูลต่างๆที่ได้จากการทำแบบสอบถามจากกลุ่มประชากรตัวอย่างในจังหวัดพิษณุโลกจำนวน 50 ท่านส่งผลให้การออกแบบมีประสิทธิภาพมากขึ้น ดังนั้นในการวิเคราะห์ข้อมูลในครั้งนี้เป็นไปตามวัตถุประสงค์และปัญหาที่ได้พบ โดยผู้วิจัยได้ทำการวิเคราะห์ข้อมูลดังหัวข้อต่อไปนี้

4.1 ขั้นตอนการวิเคราะห์เพื่อการออกแบบ

4.1.1 วิเคราะห์พฤติกรรมการเลือกซื้อผลิตภัณฑ์โครเซตต์กักของใช้สำหรับเด็ก

4.1.2 วิเคราะห์ชนิดของไหมพรมในการเลือกใช้ทำผลิตภัณฑ์โครเซตต์กักของใช้สำหรับเด็ก

4.1.3 วิเคราะห์รูปแบบผลิตภัณฑ์โครเซตต์กักของใช้สำหรับเด็ก

4.1.4 วิเคราะห์ลวดลายในผลิตภัณฑ์

4.1.5 วิเคราะห์อุปกรณ์ในการกักโครเซตต์

4.1.6 วิเคราะห์รูปแบบสี

4.2 ขั้นตอนการออกแบบ

4.1 การวิเคราะห์ข้อมูลเบื้องต้น

4.1.1 วิเคราะห์พฤติกรรมการเลือกผลิตภัณฑ์โครเซตต์กักของใช้สำหรับเด็ก

จากการทำแบบสอบถามกลุ่มประชากรตัวอย่างภายในจังหวัดพิษณุโลกจำนวน 50 ท่านในเรื่องของการเลือกใช้ผลิตภัณฑ์โครเซตต์กักของใช้สำหรับเด็กสามารถสรุปพฤติกรรมการเลือกซื้อได้ดังนี้

กลุ่มผู้บริโภคในจังหวัดพิษณุโลกส่วนใหญ่มีเกณฑ์การเลือกซื้อสินค้าที่มีคุณภาพ 25.5 % เลือกรูปแบบการใช้งาน 25% เลือกรูปแบบการดีไซน์ 22.5 % เลือกใช้ยี่ห้อของสินค้า 15 % และเลือกสินค้าที่ราคาเป็นส่วนน้อยคือ 8.5 %

ตารางที่ 4.1 ได้แสดงให้เห็นถึงเกณฑ์การเลือกซื้อผลิตภัณฑ์โครเซตักของใช้สำหรับเด็ก

ลักษณะของโครเซตักเสื้อผ้าเด็ก	\bar{X}	SD
1. ชูดเดียว	2.73	0.67
2. แยกชั้นได้ เช่น เสื้อ กางเกง กระโปรง	3.93	0.97
3. มีเครื่องประดับตกแต่ง	3.8	0.95
4. มีสไตลเป็นเอกลักษณ์	3.8	0.95

สรุปผล จากตารางสรุปได้ว่าเกณฑ์การเลือกซื้อผลิตภัณฑ์โครเซตักของใช้สำหรับเด็กของกลุ่มประชากรตัวอย่างส่วนใหญ่เลือกเสื้อผ้าแบบสามารถแยกชั้นได้, มีเครื่องประดับตกแต่งและมีสไตลเป็นเอกลักษณ์

ตารางที่ 4.2 ได้แสดงให้เห็นถึงเกณฑ์การเลือกซื้อผลิตภัณฑ์โครเซตักของใช้สำหรับเด็ก

ลักษณะของโครเซตักเสื้อผ้าเด็ก	\bar{X}	SD
1. สำหรับนำไปใช้เองโดยเฉพาะ	4.46	1.46
2. สำหรับเป็นของขวัญหรือฝาก	2.93	0.96
3. สำหรับเก็บสะสม	1.93	0.63

สรุปผล จากตารางสรุปได้ว่าเกณฑ์การเลือกซื้อผลิตภัณฑ์โครเซตักของใช้สำหรับเด็กของกลุ่มประชากรตัวอย่างส่วนใหญ่เลือกสำหรับนำไปใช้เองโดยเฉพาะ

4.1.2 วิเคราะห์ชนิดของไหมพรมในการเลือกใช้ทำผลิตภัณฑ์โครเซตักของใช้สำหรับเด็ก

จากข้อมูลการศึกษาเรื่องของไหมพรมจากท้องตลาดในจังหวัดพิษณุโลก ไหมพรมนั้นมีมากมายหลายชนิด เช่น Venus, Little Ike, Join, Dalaa, Barbara, Elle, Slub Yarn, Baby Jo, Baby soft, Coral ฯลฯ แต่จากคุณสมบัติต่างๆที่จะนำมาพิจารณาในการเลือกไหมพรมมาทำผลิตภัณฑ์โครเซตักของใช้สำหรับเด็กนั้นต้องเป็นไหมพรมที่มีที่มีความ "นุ่ม กลม เบา และเรียบ" เพื่อปกป้องแรงกระทบให้กับผิวที่บอบบาง รักษาอุณหภูมิคงตัวได้ด้วยคุณสมบัติของเส้นใยที่มาจากขนสัตว์แท้ราคาไม่แพงและเป็นวัสดุที่หาได้ง่าย มีความทนทาน ไม่พังง่าย ไม่เกิดฝอยฟู และขึ้นเม็ดปมเมื่อเกิดการใช้งาน



โดยมีเกณฑ์ในการเลือกอยู่ 4 เกณฑ์ คือ หนึ่ง มีความนุ่ม สอง เส้นไหมกลมและเรียบ สาม มีน้ำหนักเบา และสี่ ไม่ระคายเคืองผิว

ดังนั้นสามารถสรุปได้ว่าไหมพรม Dalaa มีคุณสมบัติที่ดีที่สุดในการนำมาออกแบบของใช้สำหรับเด็ก

4.1.3. วิเคราะห์ประเภทและรูปแบบผลิตภัณฑ์โครเซตักของใช้สำหรับเด็ก

1) ประเภทเสื้อโครเซตักที่นำมาพิจารณา

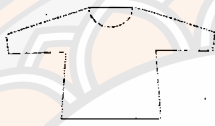
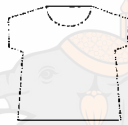
ตารางที่ 4.3 ได้แสดงให้เห็นถึงเกณฑ์การเลือกประเภทเสื้อโครเซตัก

ลักษณะของโครเซตักเสื้อผ้าเด็ก	\bar{X}	SD
เสื้อแขนยาว 	4.33	0.86
เสื้อแขนสั้น 	2.66	0.76
เสื้อกั๊ก 	3.06	1.23

สรุปผล จากตารางสรุปได้ว่าเกณฑ์การเลือกชื่อผลิตภัณฑ์โครเซตักของใช้สำหรับเด็กของกลุ่มประชากรตัวอย่างส่วนใหญ่เลือกเสื้อแขนยาว

2) รูปแบบเสื้อโครเซตักที่นำมาพิจารณา

จากข้อมูลการศึกษาเรื่องรูปแบบเสื้อโครเซตักจากคุณสมบัติที่จะนำมาพิจารณาในการเลือกรูปแบบนำมาผลิตเสื้อโครเซตักนั้นต้องสะดวกสบายต่อการใช้งาน และการเก็บรักษาได้ง่าย มีโครงสร้างที่ไม่ซับซ้อนและให้ความคงทน



ซึ่งรูปแบบเสื้อที่นำมาพิจารณาได้แก่ เสื้อแบบผูกปาย และเสื้อแบบผ่าหน้า ดังนั้นผู้วิจัยจึงได้เลือกรูปแบบเสื้อมาพิจารณา 2 ประเภท คือ หนึ่ง เสื้อแบบผูกปายและ สอง เสื้อแบบผ่าหน้า

โดยมีเกณฑ์ในการเลือกอยู่ 4 เกณฑ์ หนึ่ง ให้ความอบอุ่น สอง สวมใส่สะดวก สาม ทำความสะอาดได้ง่าย และ สี่ ใส่ได้ทุกฤดูกาล

ดังนั้นสามารถสรุปได้ว่า รูปแบบเสื้อโครเชต์ถัก แบบผ่าหน้า มีคุณสมบัติที่ดีที่สุดในการนำมาออกแบบเสื้อถักโครเชต์

3) ประเภทกางเกงโครเชต์ถักที่นำมาพิจารณา

ตารางที่ 4.4 ได้แสดงให้เห็นถึงเกณฑ์การเลือกประเภทกางเกงโครเชต์ถัก

ลักษณะของโครเชต์เสื้อผ้าเด็ก	\bar{X}	SD
กางเกงขายาว 	2.68	1.06
กางเกงขาสั้น 	2.33	1.16
กางเกงใน 	3.75	1.33

สรุปผล จากตารางสรุปได้ว่าเกณฑ์การเลือกซื้อผลิตภัณฑ์โครเชต์ถักของใช้สำหรับเด็กของกลุ่มประชากรตัวอย่างส่วนใหญ่เลือกกางเกงใน

4) รูปแบบกางเกงโครเชต์ถักที่นำมาพิจารณา

จากข้อมูลการศึกษาเรื่องรูปแบบกางเกงโครเชต์ถักจากคุณสมบัติที่จะนำมาพิจารณาในการเลือกรูปแบบนำมาผลิตกางเกงโครเชต์นั้นต้องสะดวกสบายต่อการใช้งาน และการเก็บรักษาง่าย มีโครงสร้างที่ไม่ซับซ้อนและให้ความคงทน

ซึ่งรูปแบบกางเกงที่นำมาพิจารณาได้แก่ กางเกงในแบบยางยืด กางเกงในแบบสวม และกางเกงในแบบติดกระดุม ดังนั้นผู้วิจัยจึงได้เลือกรูปแบบกางเกงในมาพิจารณา **3 ประเภท** คือ หนึ่ง กางเกงในแบบยางยืด สอง กางเกงในแบบสวม และ สาม กางเกงในแบบติดกระดุม



โดยมีเกณฑ์ในการเลือกอยู่ 4 เกณฑ์ หนึ่ง ให้ความอบอุ่น สอง สวมใส่สะดวก สาม ทำความสะอาดได้ง่าย และ สี่ ใส่ได้ทุกฤดูกาล

ดังนั้นสามารถสรุปได้ว่า รูปแบบกางเกงโครเชต์ถัก แบบติดกระดุม มีคุณสมบัติที่ดีที่สุดในการนำมาออกแบบกางเกงในถักโครเชต์

ดังนั้นสามารถสรุปได้ว่า รูปแบบกางเกงโครเซตต์เด็ก แบบติดกระดุม มีคุณสมบัติที่ดีที่สุดใน การนำมาออกแบบกางเกงในเด็กโครเซตต์

5) ประเภทหมวกโครเซตต์เด็กที่นำมาพิจารณา

ตารางที่ 4.5 ได้แสดงให้เห็นถึงเกณฑ์การเลือกประเภทหมวกโครเซตต์เด็ก

ลักษณะของโครเซตต์เสื้อผ้าเด็ก	\bar{X}	SD
หมวกแก๊ป 	3.22	1.06
หมวกปีกกว้าง 	3.54	1.16
หมวกสวมธรรมดา 	4.03	1.33

สรุปผล จากตารางสรุปได้ว่าเกณฑ์การเลือกซื้อผลิตภัณฑ์โครเซตต์เด็กของใช้ สำหรับเด็กของกลุ่มประชากรตัวอย่างส่วนใหญ่เลือกหมวกสวมธรรมดา

6) รูปแบบหมวกโครเซตต์เด็กที่นำมาพิจารณา

จากข้อมูลการศึกษาเรื่องรูปแบบหมวกโครเซตต์เด็กจากคุณสมบัติที่จะนำมา พิจารณาในการเลือกรูปแบบนำมาผลิตหมวกโครเซตต์นั้นต้องสะดวกสบายต่อการใช้งาน และการ เก็บรักษาง่าย มีโครงสร้างที่ไม่ซับซ้อนและให้ความคงทน

ซึ่งรูปแบบหมวกที่นำมาพิจารณาได้แก่ หมวกแบบปิดหู หมวกทรงยาว และหมวก แบบประดับตกแต่งได้ ดังนั้นผู้วิจัยจึงได้เลือกรูปแบบหมวกมาพิจารณา 3 ประเภท คือ หนึ่ง หมวกแบบปิดหู สอง หมวกทรงยาว และ สาม หมวกแบบประดับตกแต่ง

โดยมีเกณฑ์ในการเลือกอยู่ 4 เกณฑ์ หนึ่ง ให้ความอบอุ่น สอง สวมใส่สะดวก สาม ทำความสะอาดได้ง่าย และ สี่ ใส่ได้ทุกฤดูกาล

ดังนั้นสามารถสรุปได้ว่า รูปแบบหมวกโครเซตต์เด็ก แบบประดับตกแต่ง มีคุณสมบัติที่ดีที่สุดใน การนำมาออกแบบหมวกเด็กโครเซตต์

7) ประเภทถุงมือโครเซตต์ักที่นำมาพิจารณา

ตารางที่ 4.6 ได้แสดงให้เห็นถึงเกณฑ์การเลือกประเภทถุงมือโครเซตต์ัก

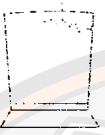
ลักษณะของโครเซตต์ื่อผ้าเด็ก	\bar{X}	SD
ถุงมือทรงรี 	4.3	2.15
ถุงมือทรงสี่เหลี่ยม 	3.11	1.55

สรุปผล จากตารางสรุปได้ว่าเกณฑ์การเลือกชื่อผลิตภัณฑ์โครเซตต์ักของใช้สำหรับเด็กของกลุ่มประชากรตัวอย่างส่วนใหญ่เลือก**ถุงมือทรงกลม**

8) รูปแบบถุงมือโครเซตต์ักที่นำมาพิจารณา

จากข้อมูลการศึกษาเรื่องรูปแบบถุงมือโครเซตต์ักจากคุณสมบัติที่จะนำมาพิจารณาในการเลือกรูปแบบนำมาผลิตถุงมือโครเซตต์ักนั้นต้องสะดวกสบายต่อการใช้งาน และการเก็บรักษาง่าย มีโครงสร้างที่ไม่ซับซ้อนและให้ความคงทน



ซึ่งรูปแบบถุงมือที่นำมาพิจารณาได้แก่ ถุงมือแบบผูกเชือกและถุงมือแบบยางยืด **ดังนั้นผู้วิจัยจึงได้เลือกรูปแบบถุงมือมาพิจารณา 2 ประเภท** คือ หนึ่ง ถุงมือแบบผูกเชือก และถุงมือแบบยางยืด

โดยมีเกณฑ์ในการเลือกอยู่ 4 เกณฑ์ หนึ่ง ให้ความอบอุ่น สอง สวมใส่สะดวก สาม ทำความสะอาดได้ง่าย และ สี่ ใส่ได้ทุกฤดูกาล

ดังนั้นสามารถ**สรุปได้ว่า** รูปแบบถุงมือโครเซตต์ัก **แบบผูกเชือก** มีคุณสมบัติที่ดีที่สุดในการนำมาออกแบบถุงมือโครเซตต์ัก

9) ประเภทรองเท้าโครเซตักที่นำมาพิจารณา

ตารางที่ 4.7 ได้แสดงให้เห็นถึงเกณฑ์การเลือกประเภทถุงมือโครเซตัก

ลักษณะของโครเซตักเสื้อผ้าเด็ก	\bar{X}	SD
รองเท้าแบบหุ้มข้อ 	3.2	1.6
รองเท้าแบบสวม 	4.5	2.2

สรุปผล จากตารางสรุปได้ว่าเกณฑ์การเลือกซื้อผลิตภัณฑ์โครเซตักของใช้สำหรับเด็กของกลุ่มประชากรตัวอย่างส่วนใหญ่เลือกรองเท้าแบบสวม

10) รูปแบบรองเท้าโครเซตักที่นำมาพิจารณา

จากข้อมูลการศึกษาเรื่องรูปแบบรองเท้าโครเซตักจากคุณสมบัติที่จะนำมาพิจารณาในการเลือกรูปแบบนำมาผลิตรองเท้าโครเซตักนั้นต้องสะดวกสบายต่อการใช้งาน และการเก็บรักษาง่าย มีโครงสร้างที่ไม่ซับซ้อนและให้ความคงทน

ซึ่งรูปแบบรองเท้าที่นำมาพิจารณาได้แก่ ถุงมือแบบผูกเชือกและถุงมือแบบยางยืด ดังนั้นผู้วิจัยจึงได้เลือกรูปแบบรองเท้ามาพิจารณา 2 ประเภท คือ หนึ่ง รองเท้าแบบสวม และรองเท้าแบบสายรัดข้อ

โดยมีเกณฑ์ในการเลือกอยู่ 4 เกณฑ์ หนึ่ง ให้ความอบอุ่น สอง สวมใส่สะดวก สาม ทำความสะอาดได้ง่าย และ สี่ ใส่ได้ทุกฤดูกาล

ดังนั้นสามารถสรุปได้ว่า รูปแบบรองเท้าโครเซตัก แบบสวม มีคุณสมบัติที่ดีที่สุดในการนำมาออกแบบรองเท้าโครเซตัก

4.1.3 วิเคราะห์ลวดลายในผลิตภัณฑ์

1) รูปแบบลวดลาย

ตารางที่ 4.8 ได้แสดงให้เห็นถึงเกณฑ์การเลือกลวดลายโครเซต

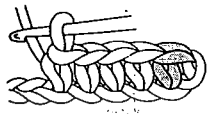
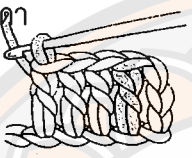
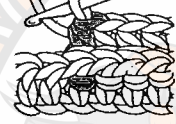
รูปแบบลวดลาย	\bar{X}	SD
ลายควักกรรมดา 	2.66	0.8
ลายพันหัวเข็มควักกรรมดา 	2.80	0.9
1/2 พ1ค กลางหลักทางด้านหลัง (ตะเข็บอูฐ) 	3.2	1.0

สรุปผล จากตารางสรุปได้ว่าเกณฑ์การเลือกชื่อผลิตภัณฑ์โครเซตดีักของใช้สำหรับเด็กของกลุ่มประชากรตัวอย่างส่วนใหญ่เลือกตะเข็บอูฐ

4.1.5 วิเคราะห์อุปกรณ์ในการถักโครเซต

1) ชนิดของเข็มถักโครเซต

ตารางที่ 4.9 ได้แสดงให้เห็นถึงเกณฑ์การเลือกเข็มโครเซต

รูปแบบลวดลาย	\bar{X}	SD
เข็มโครเซตหัวทองเบอร์ 1-2	3.11	1.0
เข็มโครเซตหัวทองเบอร์ 3-4	3.87	1.26
เข็มโครเซตหัวทองเบอร์ 5-6	4.66	1.53

สรุปผล จากตารางสรุปได้ว่าเกณฑ์การเลือกชื่อผลิตภัณฑ์โครเซตดีักของใช้สำหรับเด็กของกลุ่มประชากรตัวอย่างส่วนใหญ่เลือก เข็มหัวทองเบอร์ 5-6

MISSING



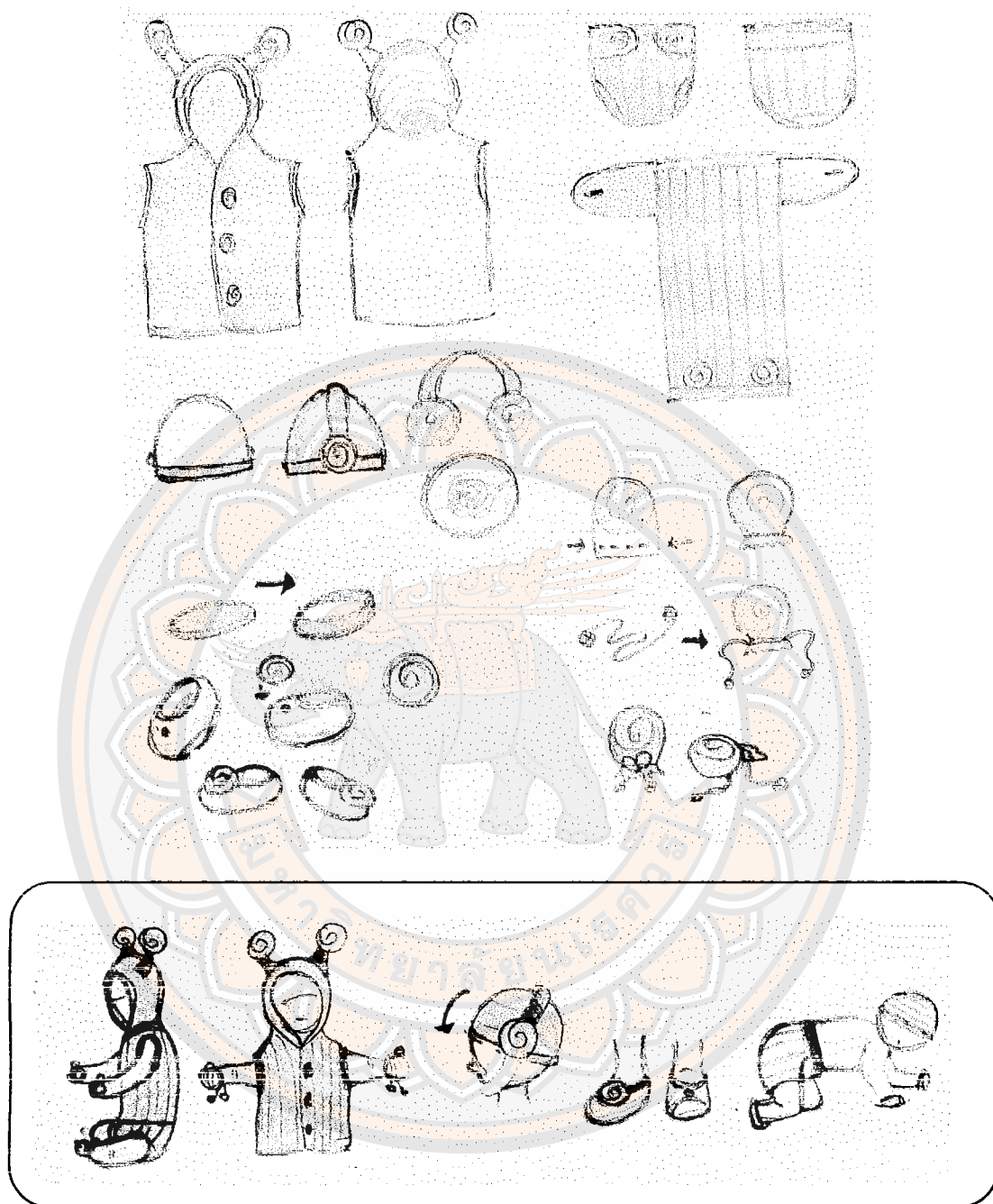

Sketch develop

ภาพที่ 4.6 แสดงขั้นตอนการพัฒนาแบบตามแนวความคิดในการออกแบบ
(SKETCH DEVELOP)

4.2.3 เขียนโครงสร้างและรายละเอียด

1) เสื้อกั๊ก

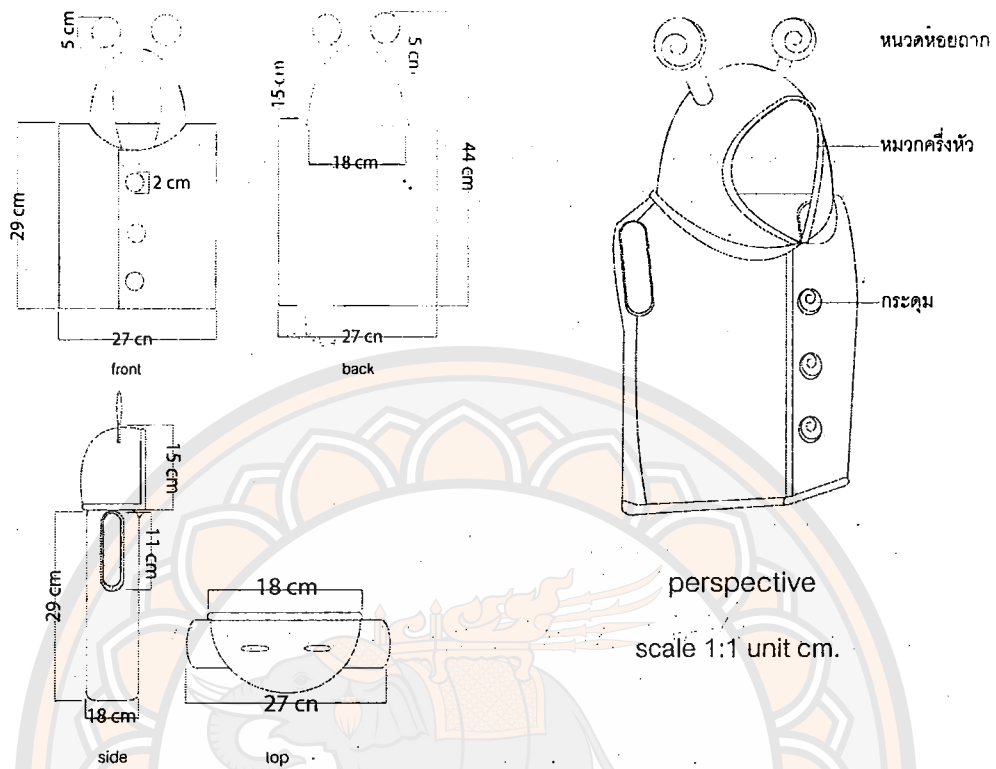

ภาพที่ 4.7 แสดงการเขียนแบบและรายละเอียด

2) กางเกงใน

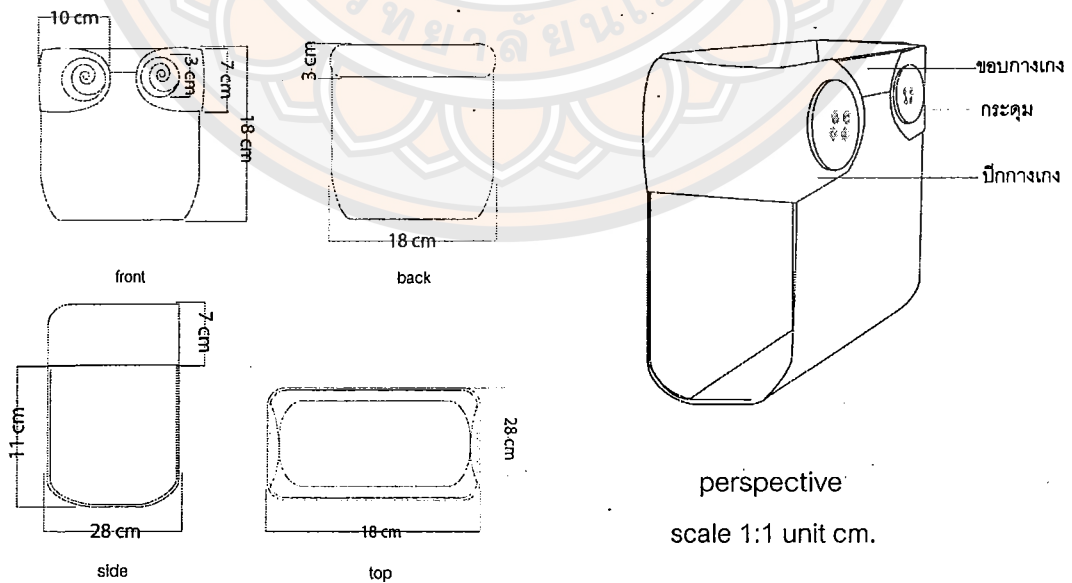

ภาพที่ 4.8 แสดงการเขียนแบบและรายละเอียด

3) หมวก

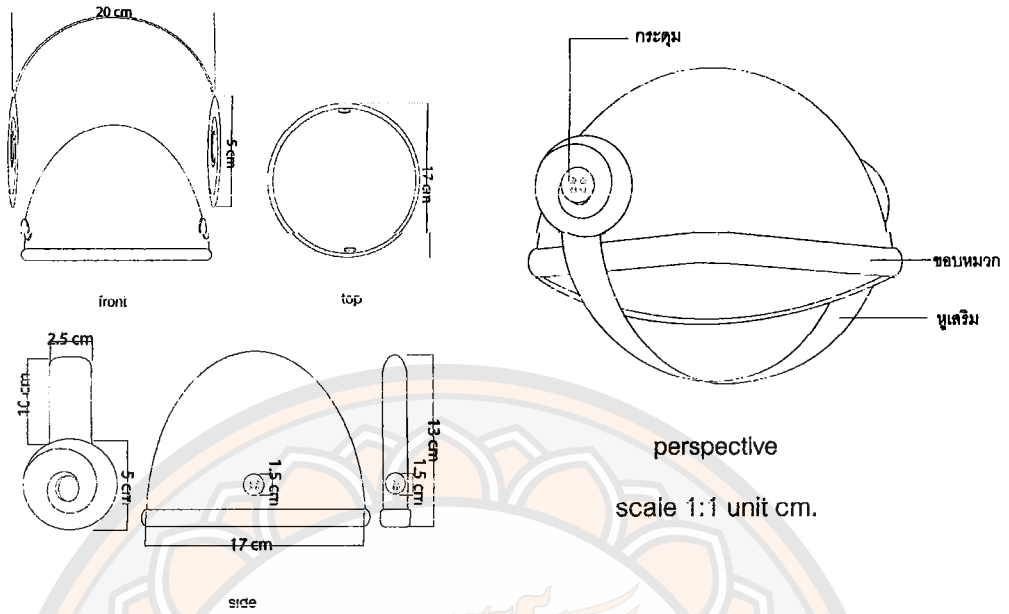

ภาพที่ 4.9 แสดงการเขียนแบบและรายละเอียด

3) ถุงมือ

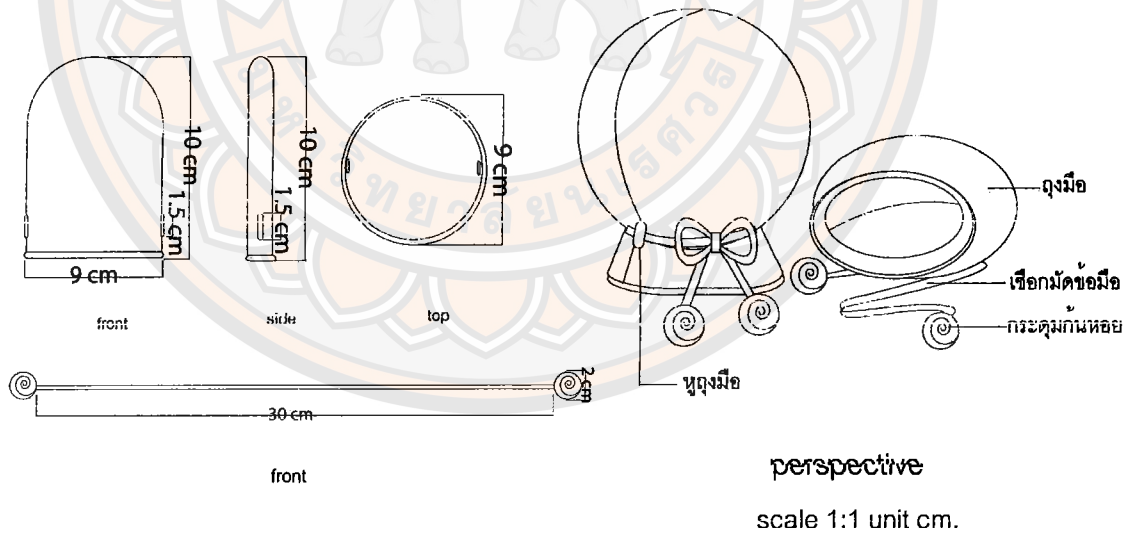

ภาพที่ 4.10 แสดงการเขียนแบบและรายละเอียด

3) รองเท้า



ภาพที่ 4.11 แสดงการเขียนแบบและรายละเอียด

4.2.4 แสดงผลงาน





ภาพที่ 4.12 แสดงภาพรายละเอียดชิ้นงาน



ภาพที่ 4.13 แสดงภาพพฤติกรรมการใช้งาน



ภาพที่ 4.14 แสดงภาพผลงาน

4.2.5 การจัดแสดงนิทรรศการ

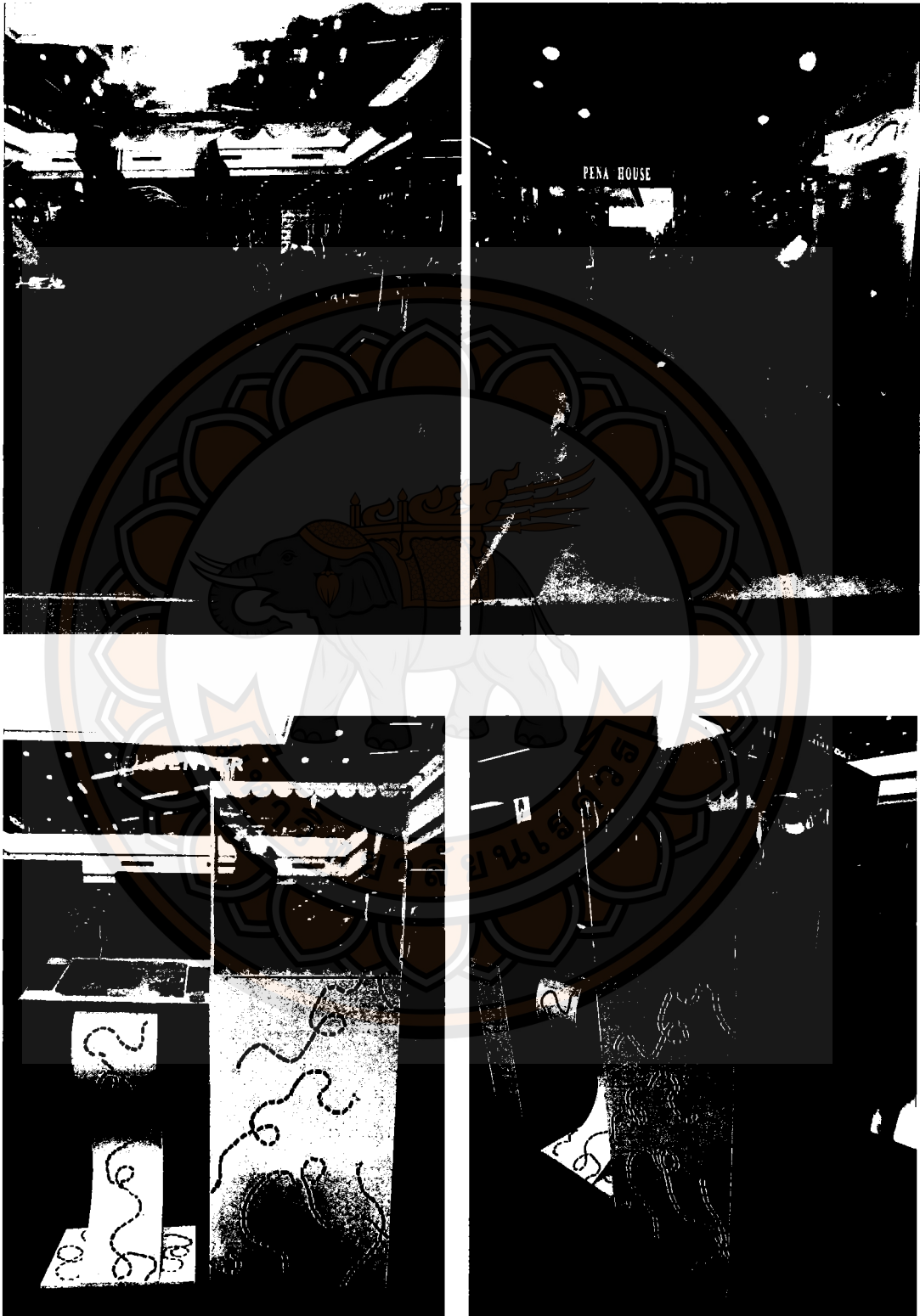

ภาพที่ 4.15 แสดงภาพการจัดแสดงนิทรรศการ



ภาพที่ 4.15 แสดงภาพการจัดแสดงนิทรรศการ (ต่อ)

บทที่ 5

บทสรุป

5.1 สรุปผลงานวิจัย

จากการศึกษาวิจัยครั้งนี้ มีวัตถุประสงค์เพื่อการออกแบบผลิตภัณฑ์โครเซตต์กักของใช้สำหรับเด็กเพื่อตอบสนองต่อความต้องการของผู้บริโภค โดยคำนึงถึงการออกแบบให้เหมาะสมต่อสรีระร่างกายของเด็กแรกเกิด และสามารถสวมใส่ได้ทั้งเพศชายและเพศหญิง

5.1.1 โดยมีวัตถุประสงค์ดังนี้

- 1) เพื่อศึกษาวัสดุที่ใช้ออกแบบผลิตภัณฑ์โครเซตต์กักของใช้สำหรับเด็ก
- 2) เพื่อวิเคราะห์รูปแบบผลิตภัณฑ์โครเซตต์กักของใช้สำหรับเด็กที่มีผลต่อการเลือกซื้อของผู้บริโภค
- 3) เพื่อออกแบบผลิตภัณฑ์โครเซตต์กักของใช้สำหรับเด็กที่ตอบสนองความต้องการในการตัดสินใจซื้อของผู้บริโภค

5.1.2 เครื่องมือที่ใช้ในการวิจัยประกอบด้วย

- 1) แบบสำรวจความคิดเห็น
- 2) แบบวิเคราะห์วัสดุที่ใช้ทำผลิตภัณฑ์โครเซตต์กัก

5.1.3 โดยใช้วิธีการศึกษา 4 ขั้นตอน คือ

- 1) วิเคราะห์ชนิดของไหมพรมที่เหมาะสม
- 2) ศึกษาหาข้อมูลและสำรวจความต้องการด้านผู้บริโภคผลิตภัณฑ์โครเซตต์กักเบื้องต้น
- 3) นำข้อมูลที่วิเคราะห์ได้จากขั้นตอนที่ 2 มาทำการสรุปเพื่อทำการออกแบบ
- 4) ทำการออกแบบและเขียน Working Drawing เพื่อนำไปทำ Mock-up

5.2 อภิปรายผล

จากขั้นตอนในการศึกษาดังกล่าวผู้วิจัยสามารถอภิปรายผลการวิจัยได้ดังนี้

5.2.1 จากการวิเคราะห์ข้อมูลที่ศึกษาพบว่า ไหมพรมดาดหยา เหมาะสมที่สุดที่จะนำมาเป็นวัสดุในการผลิตผลิตภัณฑ์โครเซตต์กักของใช้สำหรับเด็ก ลวดลายถักโครเซตต์ที่นำมาใช้คือลายตะเข็บอูฐ (Stitch camel) เป็นลายถักสลับขึ้นลงทำให้ไหมที่เป็นเส้นเล็กสามารถทำให้อูฐนุ่ม

และอบอุ่นขึ้นได้ และยังเป็นลายที่ผลิตได้ง่ายมีความยืดหยุ่นต่อการสวมใส่ได้ดี และการเลือกสีของผลิตภัณฑ์ควรใช้สีที่สามารถเสริมสร้างพัฒนาการ ดูสดใสสำหรับเด็ก

5.2.2 จากการสำรวจข้อมูลพฤติกรรมการใช้ของกลุ่มประชากรตัวอย่างในจังหวัดพิษณุโลก ประเภทที่พิกอาศัยส่วนใหญ่เป็นประเภท บ้านเดี่ยวและหอพักซึ่งส่วนใหญ่จะเครื่องปรับอากาศและสภาพแวดล้อมโดยทั่วไปเป็นแบบร้อนชื้น ซึ่งพบว่าผู้บริโภคประเภทนี้ส่วนใหญ่เลือกใช้เสื้อผ้าที่มีคุณภาพ ใช้งานได้หลากหลายและมีดีไซน์ที่สะดุดตา และราคาไม่แพงสามารถบริโภคได้ทุกชนชั้น จึงทำให้ผู้วิจัยออกแบบผลิตภัณฑ์ของใช้สำหรับเด็ก

5.2.3 ผู้วิจัยได้ทำการออกแบบผลิตภัณฑ์โครเชต์ถักของใช้สำหรับเด็กโดยสอดคล้องกับการวิเคราะห์ในข้อที่ 1 และ 2 โดยออกแบบให้เสื้อผ้าให้สามารถปรับเปลี่ยนรูปทรง การสวมใส่ได้ตามสถานที่ต่างๆ และสามารถถอดประกอบชิ้นส่วนได้ตามต้องการ มีน้ำหนักเบา ไม่ระคายเคือง ทำความสะอาดได้ง่ายและสะดวกสบายต่อการสวมใส่ มีความทันสมัยเหมาะสมสำหรับคุณแม่มือใหม่ที่ชอบการแต่งตัว ทำให้สามารถเสริมความสัมพันธ์ระหว่างแม่และลูกได้ ทำให้เด็กมีพัฒนาการมากขึ้น

5.3 ข้อเสนอแนะของผู้วิจัย

การศึกษาวิจัยได้มีข้อเสนอแนะดังต่อไปนี้

5.3.1 จากการที่ได้ชิ้นงานมาแล้วนั้นทำให้ผู้วิจัยมีความเห็นว่าไหมพรมมีความยืดหยุ่นสูง ทำให้สามารถขยายขนาดได้ตามที่ต้องการ จึงทำให้สามารถสวมใส่ได้ตั้งแต่เด็กแรกเกิด - เด็กอายุ 1 ปี เสื้อผ้าแต่ละชิ้นสามารถถอดประกอบชิ้นส่วนได้ อย่างเช่น หมวก รองเท้า สามารถใส่หรือถอดเสริมออกได้ โดยมีกระดุมล็อกไว้เพื่อไม่ให้หลุด กระดุมที่ใช้ในเสื้อผ้าทั้งหมดจะทำจากไหมพรมเพื่อป้องกันอันตรายต่อการเสียดสีระหว่างเด็กและแม่ การที่ไม่ใช้ยางยืดในถูงมือหรือรองเท้าเพื่อให้สามารถขยายข้อตามขนาดของเด็กได้และยังสามารถใช้งานได้นานกว่าถ้าเป็นแบบสวักมัด เพราะยางยืดถ้าใช้นาน ๆ ยางยืดอาจจะเปื่อยและขาดได้ทำให้ยากต่อการซ่อมแซม

5.3.2 ลวดลายของการถักจะขึ้นอยู่กับไหม ถ้าไหมเส้นเล็กควรเลือกลายถักที่ซับซ้อนมากขึ้นเพื่อให้ได้ลายที่ดูหนาและทำให้ขนนุ่มและให้ความอบอุ่น ไม่ควรเลือกลายแบบธรรมดาเพราะทำให้เนื้อผ้าดูบางไม่คงทนและไม่ให้ความอบอุ่นด้วย ให้เลือกขนาดเข็มให้เหมาะสมกับไหมพรมและแล้วแต่ความถนัดของผู้ถักด้วย ส่วนไหมเส้นใหญ่ควรเลือกถักลายที่ไม่ซับซ้อนมากนักและไม่ควรดึงไหมแน่นจนเกินไปเพราะจะทำให้เนื้อผ้าที่ถักดูหนาและแข็งกระด้าง แทนที่จะให้ความอบอุ่นแต่กลับทำให้ร้อนยิ่งขึ้น เพราะสภาพอากาศของประเทศไทยเป็นอากาศร้อนชื้น ทำให้มีอากาศหนาวไม่มากเหมือนประเทศนอกจึงไม่จำเป็นต้องสวมใส่เนื้อผ้าที่

หนา มาก โหนประเพทนี้เหมาะสำหรับถักผ้าพันคอมากกว่า ผู้วิจัยเห็นว่าอาจจะไม่เหมาะนำมาถักเป็นของใช้สำหรับเด็กแรกเกิดได้จะทำให้เด็กรู้สึกอึดอัด ระคายเคืองได้ง่าย แต่ถ้าเป็นเด็กที่อายุ 1 ปีขึ้นไปอาจจะนำมาใช้ถักได้

5.3.3 จากที่ผู้วิจัยได้ไปสำรวจดูแหล่งผลิตชิ้นงานนั้น ได้ค้นพบว่า มีไหมพระหลายชนิดที่สามารถนำมาผลิตได้ ไม่จำเป็นต้องเป็นไหมสำหรับเด็กโดยตรงก็ได้ เพราะมีแหล่งซื้อที่น้อย หายากและราคาแพง ผู้วิจัยเห็นว่าไหมพรมที่สามารถนำมาถักควรดูที่เส้นว่ามี ความนุ่ม กลม เรียบสม่ำเสมอ เมื่อสัมผัสไหมพรมแล้วมีความนุ่มไม่ระคายเคืองก็เป็นใช้ได้ อาจจะนำไหมต่างประเภทกันมาใช้ในงานเดียวกันได้เพื่อความหลากหลายและมีสไตล์เป็นของตัวเอง

5.4 ข้อเสนอแนะของคณะกรรมการ

การศึกษาวิจัยได้มีข้อเสนอแนะดังต่อไปนี้

5.4.1 การเลือกสีให้เหมาะสมสำหรับให้ใส่ได้ทั้งสองเพศ ควรเลือกสีพาสเทล โทนสีฟ้าอ่อน สีเขียวอ่อน หรือสีเหลือง เน้นทางสีสว่างเพื่อให้ดูสดใส ว่างเหมาะสำหรับเด็ก ไม่ควรใช้สีชมพู หรือสีฟ้า สีใดสีหนึ่งมากเกินไปเพราะจะทำให้ใช้ได้เฉพาะเพศใดเพศหนึ่งเท่านั้น

5.4.2 การเปลี่ยนโครงสร้างเส้น จากเส้นขนยาวเป็นเส้นกัก เพราะเนื้อไหมพรมที่ถักแล้วให้ความรู้สึกหนา จึงทำให้รู้สึกร้อนไป ถึงเปลี่ยนให้นำขนให้เป็นเส้นกักแล้วเพิ่มหมวกที่เส้น จึงทำให้เส้นมีลูกเล่นมากขึ้นและยังสามารถเพิ่มประโยชน์ต่อการสวมใส่ได้

5.4.3 สำหรับบรรจุภัณฑ์ไม่จำเป็นต้องมีโครงสร้างที่ซับซ้อนเพราะใช้เป็นแค่ส่งเสริมการขายเท่านั้น

5.4.4 ด้านการเขียนแบบยังไม่ละเอียดเท่าที่ควร

5.4.5 ผู้วิจัยควรที่จะศึกษาความรู้เรื่องไหมและอุปกรณ์ให้ลึกซึ้งมากกว่านี้ เพื่อการผลิตที่มีคุณภาพและผลิตได้รวดเร็ว

บรรณานุกรม

- ชัยรัตน์ อัครวางกูร. (2550). **ออกแบบให้โดนใจ**. (พิมพ์ครั้งที่ 1). กรุงเทพฯ : วิทอินดีไซน์, บจก.
- ทินกร เกลี้ยงไธสง. (2550). **ของใช้โครเซดัก ชุด พื้นฐานการดัก**. (พิมพ์ครั้งที่ 1). กรุงเทพฯ : วาดศิลป์, บจก.
- นวนน้อย บุญวงษ์. (2539). **หลักการออกแบบ**. (พิมพ์ครั้งที่ 1). กรุงเทพฯ : จุฬาลงกรมหาวิทยาลัย.
- ประชิด ทิถบุตร. (2531). **การออกแบบบรรจุภัณฑ์**. (พิมพ์ครั้งที่ 1). กรุงเทพฯ : โอ.เอส.พรีนติ้งเฮ้าส์.
- ศักดา ศิริพันธุ์. (2527). **ทฤษฎีสี**. (พิมพ์ครั้งที่ 1). กรุงเทพฯ : สมบูรณ์ เล็กวงศ์ไพบูล. (2549). **แนวความคิดการออกแบบบรรจุภัณฑ์**. (พิมพ์ครั้งที่ 1). กรุงเทพฯ : เพชรกระรัต.
- สำนักพิมพ์ญี่ปุ่น. (2554). **คู่มือสอนดักจากญี่ปุ่น**. (พิมพ์ครั้งที่ 1). กรุงเทพฯ : สำนักพิมพ์. (2550). **พื้นฐานการดักโครเซด**. (พิมพ์ครั้งที่ 1). กรุงเทพฯ :

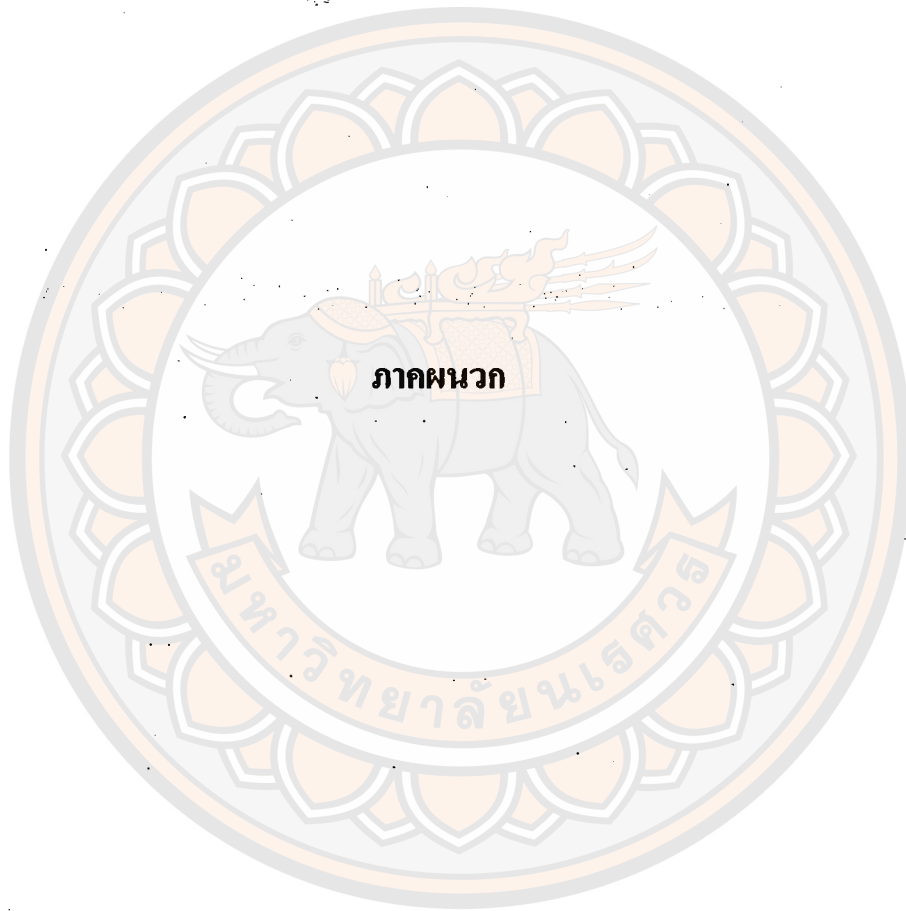

ภาคผนวก ก แบบสอบถาม

แบบสอบถามนี้เป็นส่วนหนึ่งของการสำรวจพฤติกรรมผู้บริโภค
ของศิลปินพันธ์ เรื่องการชอกแบบผลิตภัณฑ์โครเซตักข์ของใช้สำหรับเด็ก
จึงขอความอนุเคราะห์ช่วยกรอกแบบสอบถามด้วยค่ะ

ตอนที่ 1 ข้อมูลส่วนตัว

1. อายุ

23-25 ปี 26-30ปี 31-35 ปี 36-40 ปี

2. เพศ

หญิง ชาย

3. ระดับการศึกษา

ต่ำกว่าปริญญาตรี ปริญญาตรี ปริญญาโท ปริญญาเอก

4. อาชีพ

พนักงานของรัฐ ลูกจ้าง ธุรกิจส่วนตัว
 รัฐวิสาหกิจ พนักงานบริษัท อื่นๆ.....

5. รายได้/เดือน

น้อยกว่า - 5000 5000-10000 10000-15000
 15000-20000 20000-25000 25000- -ขึ้นไป

6. สถานภาพ

โสด สมรส

7. ประเภทที่พักอาศัย

บ้านเดี่ยว บ้านทาว์เฮ้าส์ ตึกแถว แฟลต คอนโด
 อพาร์ทเมนต์

8. สภาพที่พักอาศัย (ตอบได้มากกว่า 1 ข้อ)

มีแอร์ ไม่มีแอร์ อากาศโปร่งสบาย อากาศอบ
อ้าว

ตอนที่ 2 พฤติกรรมผู้บริโภค

1. (จ ตรงข้อที่คุณเลือกเพียงข้อเดียว)

- เวลาคุณเลือกซื้อผลิตภัณฑ์โครเซตคุณคำนึงถึงสิ่งใดเป็นอันดับแรก

ราคา คุณภาพ ดีไซน์ การใช้งาน ความจำเป็น ยี่ห้อ

2. ลักษณะของโครเซตเสื้อผ้าเด็ก (จ ลงในแต่ละรูปตามความชอบ ชอบมากที่สุด 5 ชอบมาก 4 ชอบปานกลาง 3 ชอบน้อย 2 ไม่ชอบ 1)







ลักษณะของโครเซตเสื้อผ้าเด็ก	5	4	3	2	1
1. ซุดเดี่ยว					
2. แยกชิ้นได้ เช่น เสื้อ กางเกง กระโปรง					
3. มีเครื่องประดับตกแต่ง					
4. มีสไตล์เป็นเอกลักษณ์ เช่น คิตตี้; มิกกี้เมาส์					

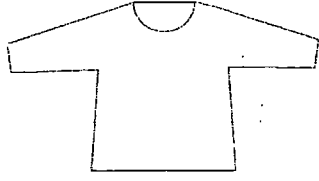

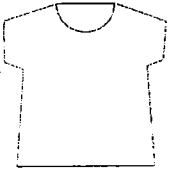
3. รูปแบบการใช้งาน (จ ลงในแต่ละรูปตามความชอบ ชอบมากที่สุด 5 ชอบมาก 4 ชอบปานกลาง 3 ชอบน้อย 2 ไม่ชอบ 1)

รูปแบบการใช้งาน	5	4	3	2	1
1. สำหรับนำไปใช้เองโดยเฉพาะ					
2. สำหรับเป็นของขวัญหรือฝาก					
3. สำหรับเก็บสะสม					

4. ประเภทผลิตภัณฑ์โครเซต (จ ลงในแต่ละรูปตามความชอบ ชอบมากที่สุด 5 ชอบมาก 4 ชอบปานกลาง 3 ชอบน้อย 2 ไม่ชอบ 1)

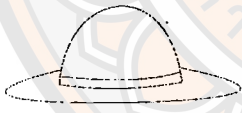
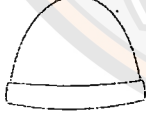
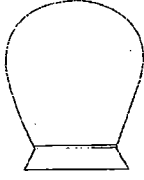
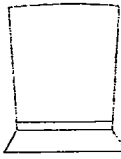
ประเภทของผลิตภัณฑ์	5	4	3	2	1
1. ประเภทเสื้อ					
 เสื้อแขนยาว					

 <p>เสื้อแขนสั้น</p>  <p>เสื้อกั๊ก</p>					
<p>2. ประเภทกางเกง</p>  <p>กางเกงขา</p>  <p>กางเกงขา</p>  <p>กางเกงใน</p>					
<p>2.ประเภทหมวก</p>  <p>หมวกแก๊ป</p>  <p>หมวกแบบปีกกว้าง</p>  <p>หมวกแบบสวมธรรมดา</p>					
<p>3. ประเภทถุงมือ</p>  <p>ถุงมือแบบทรงกลม</p>  <p>ถุงมือแบบทรง</p>					

<p>5. ประเภทรองเท้า</p>  <p>รองเท้าแบบหุ้มข้อ</p>  <p>รองเท้าแบบสวม</p>					
---	--	--	--	--	--

5. โทนสีของโครเชต์ (จก ลงในแต่ละรูปตามความชอบ ชอบมากที่สุด 5 ชอบมาก 4 ชอบปานกลาง 3 ชอบน้อย 2 ไม่ชอบ 1) *(วงกลมสีที่ชอบด้วยคะ)

โทนสีของโครเชต์	5	4	3	2	1
<p>1. สีเดียว</p> <ul style="list-style-type: none"> - สีดำ - สีขาว - สีโทนเย็น : เขียว, ฟ้า, น้ำเงิน, ม่วงเข้ม - สีโทนร้อน : แดง, ส้ม, น้ำตาลแดง, เขียวอ่อน 					
<p>2. สีผสม (พาสเทล) : เขียวอมฟ้าอ่อน, ฟ้าอ่อน, ม่วงอ่อน, ชมพูอ่อน, ส้มอ่อน, เหลืองอ่อน</p>					
<p>3. สีเบส: น้ำตาลอิ๊ก, เทา, เขียวแก่, ส้มพีช, ชมพูส้ม</p>					

ภาคผนวก ข การเขียนแบบ

หมวดหมวก

หมวกครึ่งหัว

กระดาษ

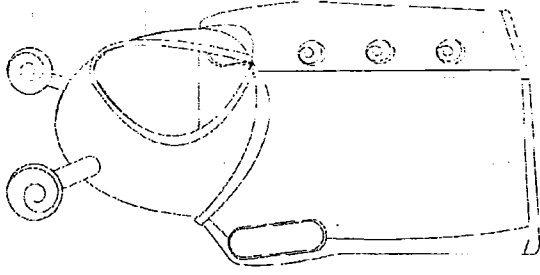

perspective

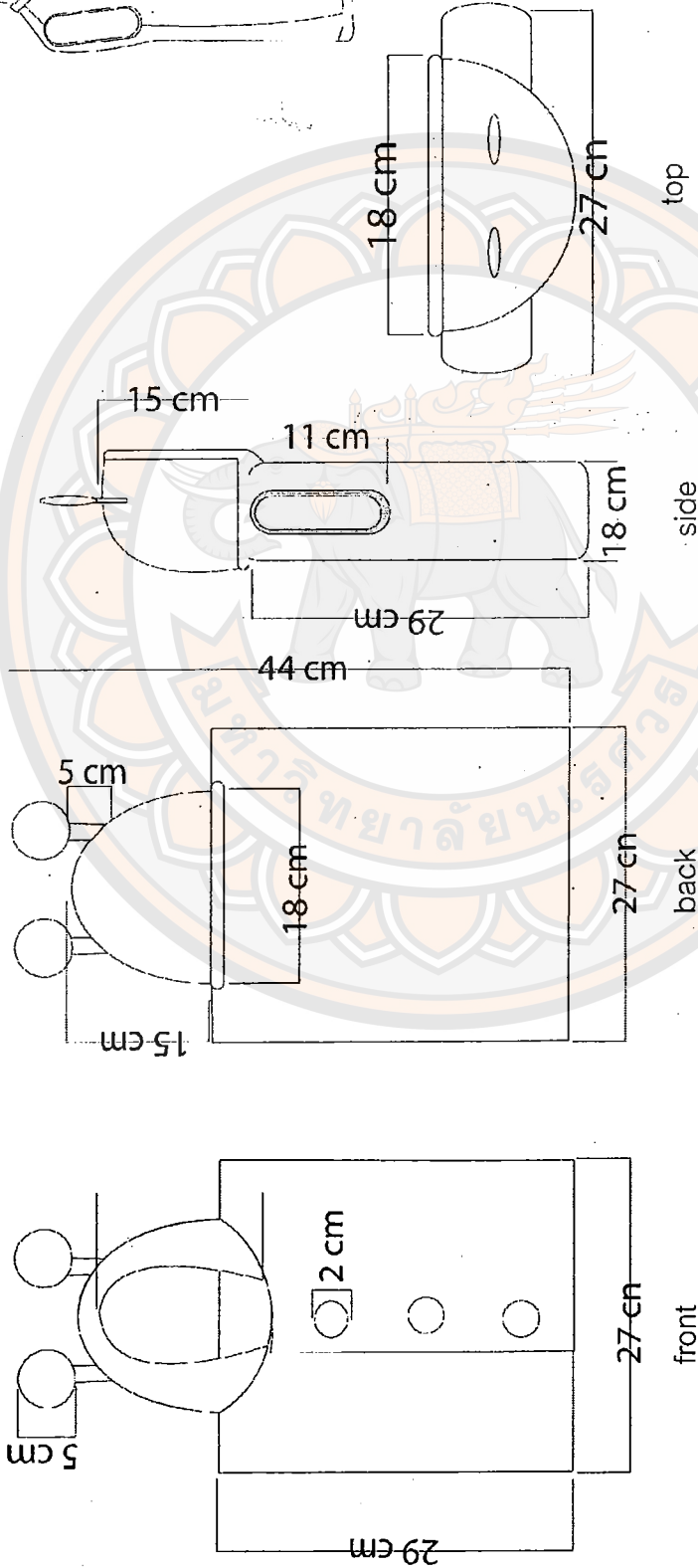

<h1>Past-1</h1>	
LOCATION	DEPARTMENT: Product And Package Design. ARCH/NU
DRAWN BY: Soawaluk Suseenak	SCALE: 1:1
DRAWING TITLE: Plan Coat	

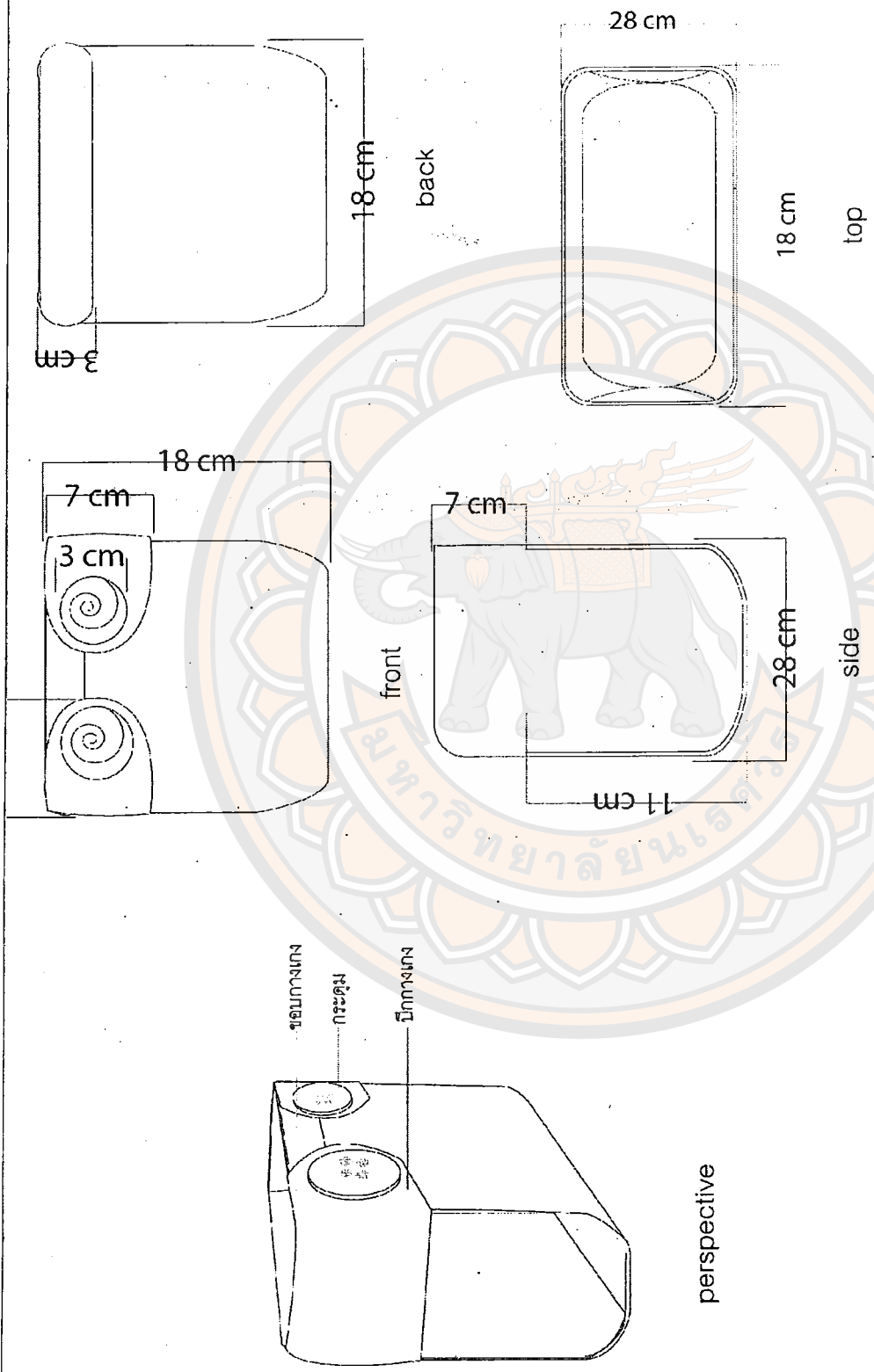

Past-2	
LOCATION	
DRAWN BY: Soawaluk Suseenak	DEPARTMENT: Product And Package Design. ARCH,NU
DRAWING TITLE: Plan Pants	SCALE: 1:1

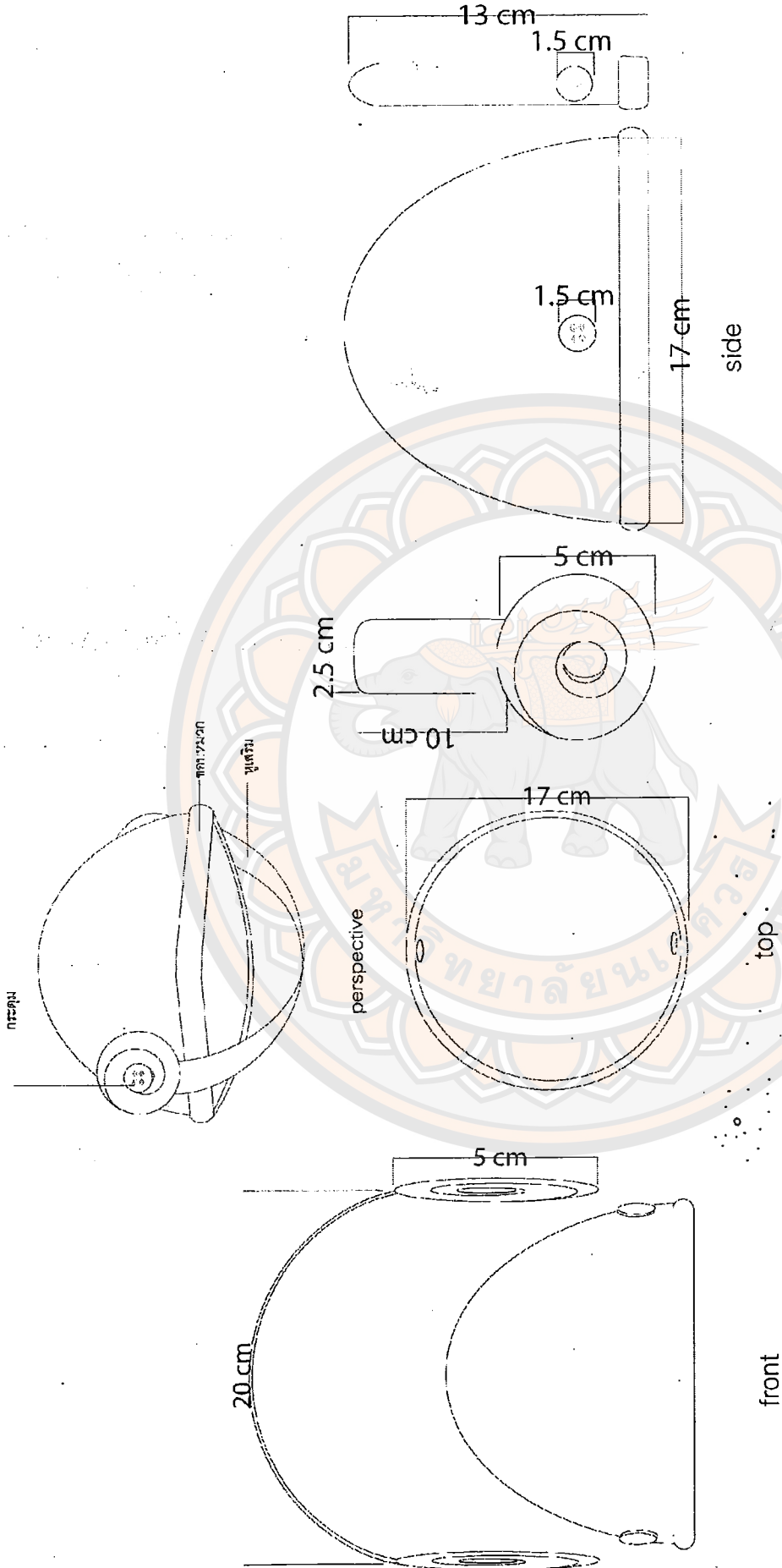

LOCATION

Past-3

DRAWN BY: Soawaluk Suseenak

DEPARTMENT: Product And Package Design. ARCH,NU

DRAWING TITLE: Plan Hat

SCALE: 1:1

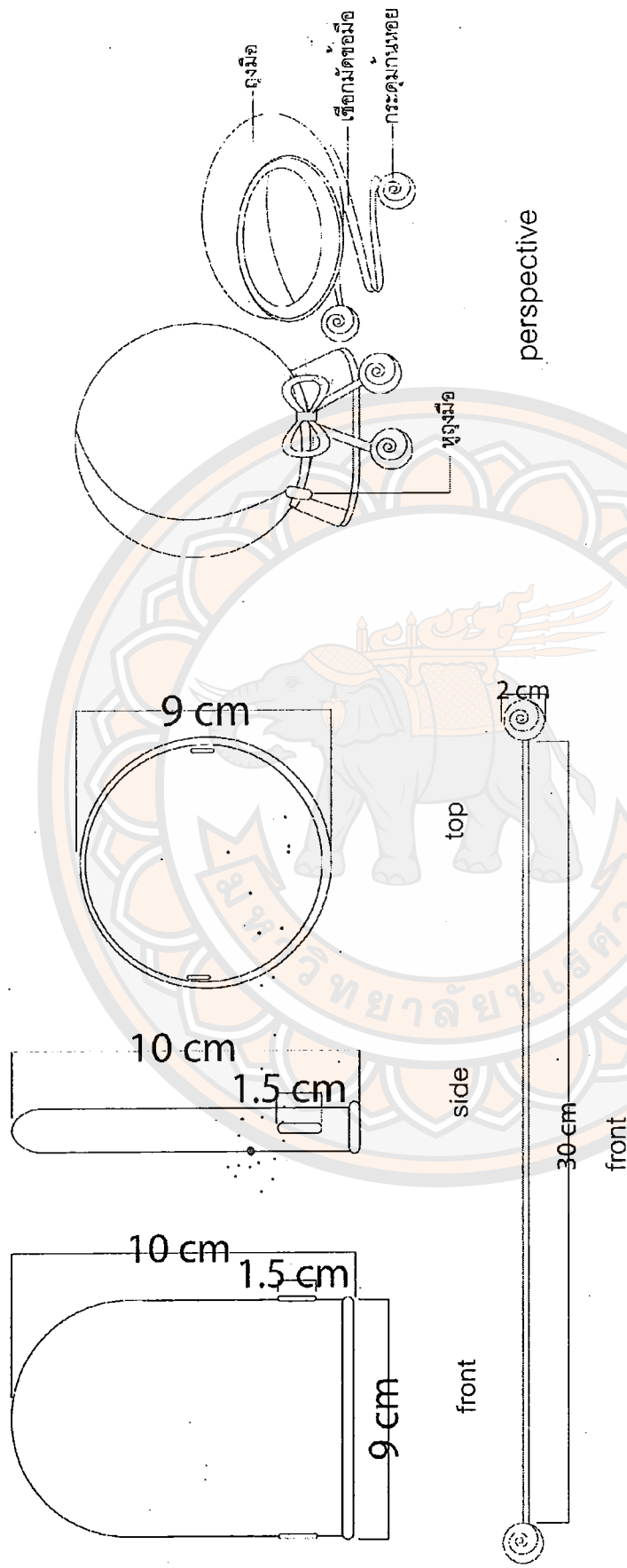

LOCATION

Past-4

DRAWN BY: Soawaluk Suseenak

DEPARTMENT: Product And Package Design. ARCH,NU

DRAWING TITLE: Plan Gloves

SCALE: 1:1

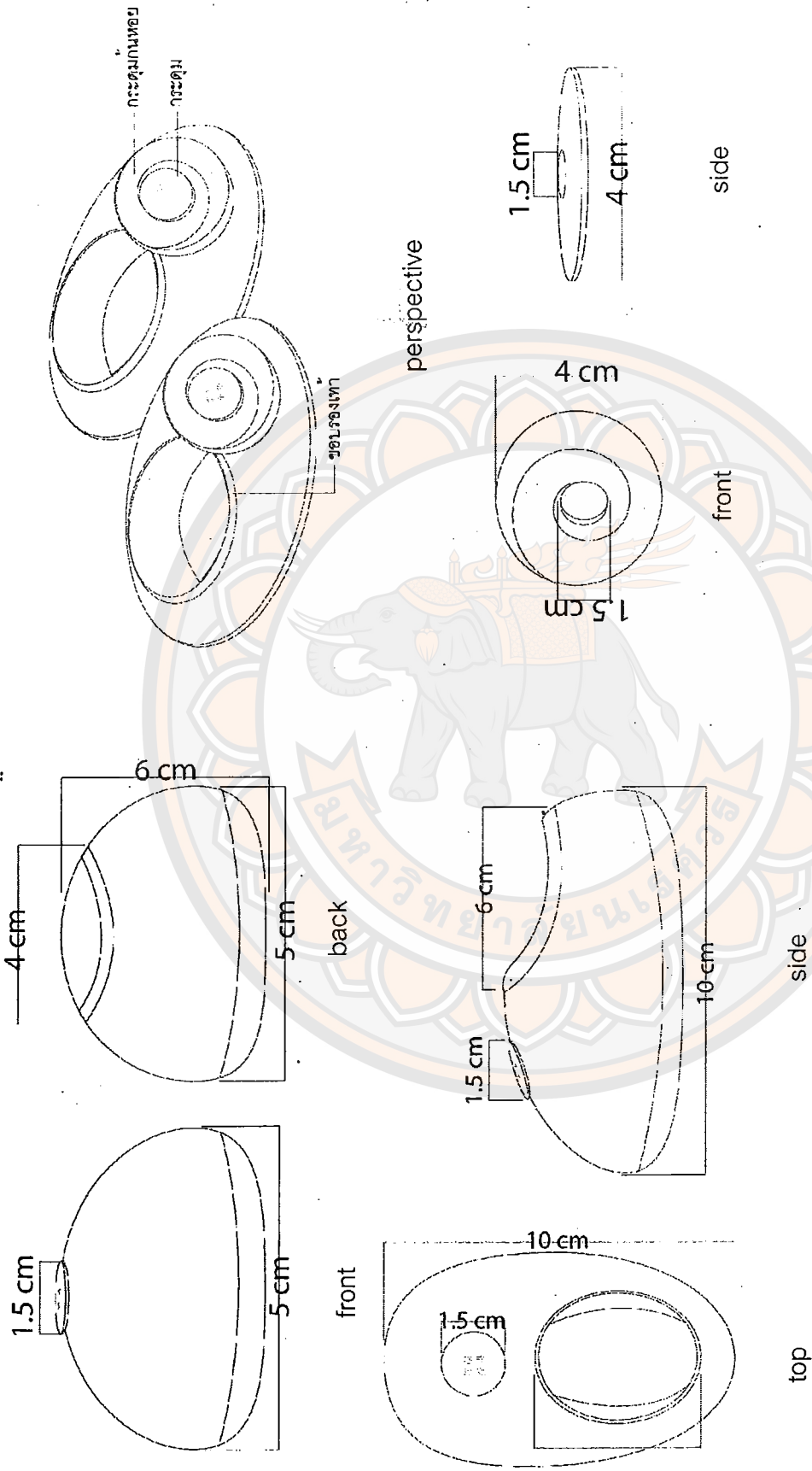

<h1>Past-5</h1>	
LOCATION	DEPARTMENT: Product And Package Design. ARCH,NU
DRAWN BY: Soawaluk Suseenak	SCALE: 1:1
DRAWING TITLE: Plan Shoes	