



การพัฒนาหนังสืออ่านเพิ่มเติม ร่วมกับเทคโนโลยีควอาร์โคด เรื่องโคลงสี่สุภาพสำหรับ
นักเรียนชั้นมัธยมศึกษาปีที่ 3



กฤษกร พุ่มนวล

การค้นคว้าอิสระเสนอบัณฑิตวิทยาลัย มหาวิทยาลัยนครสวรรค์
เพื่อเป็นส่วนหนึ่งของการศึกษา หลักสูตรการศึกษามหาบัณฑิต
สาขาวิชาวิจัยและประเมินทางการศึกษา
ปีการศึกษา 2564
ลิขสิทธิ์เป็นของมหาวิทยาลัยนครสวรรค์

การพัฒนาหนังสืออ่านเพิ่มเติม ร่วมกับเทคโนโลยีควอาร์โค้ด เรื่องโคลงสี่สุภาพสำหรับ
นักเรียนชั้นมัธยมศึกษาปีที่ 3



การค้นคว้าอิสระเสนอบัณฑิตวิทยาลัย มหาวิทยาลัยราชภัฏ
เพื่อเป็นส่วนหนึ่งของการศึกษา หลักสูตรการศึกษามหาบัณฑิต
สาขาวิชาวิจัยและประเมินทางการศึกษา
ปีการศึกษา 2564
ลิขสิทธิ์เป็นของมหาวิทยาลัยราชภัฏ

การค้นคว้าอิสระ เรื่อง "การพัฒนาหนังสืออ่านเพิ่มเติม ร่วมกับเทคโนโลยีควิอาร์โค้ด เรื่องโคลงสี่
สุภาพสำหรับนักเรียนชั้นมัธยมศึกษาปีที่ 3"

ของ กฤษกร พุ่มนวล

ได้รับการพิจารณาให้นับเป็นส่วนหนึ่งของการศึกษาตามหลักสูตร
ปริญญาการศึกษามหาบัณฑิต สาขาวิชาวิจัยและประเมินทางการศึกษา

(ผู้ช่วยศาสตราจารย์ ดร.อ้อมรจิต แป้นศรี)

อาจารย์ที่ปรึกษาการค้นคว้าอิสระ

(ผู้ช่วยศาสตราจารย์ ดร.อังคณา อ่อนธานี)

หัวหน้าภาควิชาการศึกษา

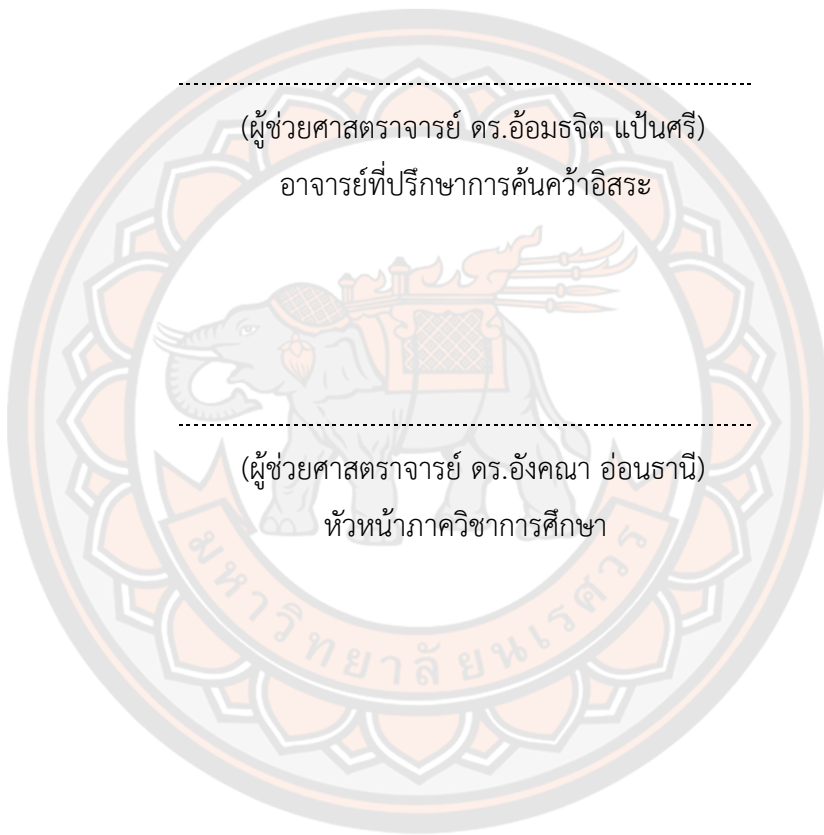

| | |
|------------------------|--|
| ชื่อเรื่อง | การพัฒนาหนังสืออ่านเพิ่มเติม ร่วมกับเทคโนโลยีควอาร์โคด เรื่อง โคลงสี่สุภาพสำหรับนักเรียนชั้นมัธยมศึกษาปีที่ 3 |
| ผู้วิจัย | กฤษกร พุ่มนวล |
| ประธานที่ปรึกษา | ผู้ช่วยศาสตราจารย์ ดร.อ้อมจจิต แป้นศรี |
| ประเภทสารนิพนธ์ | การค้นคว้าอิสระ กศ.ม. วิจัยและประเมินทางการศึกษา, มหาวิทยาลัย นเรศวร, 2564 |
| คำสำคัญ | |

บทคัดย่อ

การวิจัยครั้งนี้มีวัตถุประสงค์ เพื่อ 1) เพื่อสร้างและหาประสิทธิภาพหนังสืออ่านเพิ่มเติม ร่วมกับเทคโนโลยีควอาร์โคด เรื่อง โคลงสี่สุภาพ สำหรับนักเรียนชั้นมัธยมศึกษาปีที่ 3 ให้มีประสิทธิภาพตามเกณฑ์ 80/80 2) เพื่อเปรียบเทียบผลสัมฤทธิ์ทางการเรียน เรื่องโคลงสี่สุภาพก่อนเรียนและหลังเรียน โดยใช้หนังสืออ่านเพิ่มเติมร่วมกับเทคโนโลยีควอาร์โคด เรื่องโคลงสี่สุภาพ สำหรับนักเรียน ชั้นมัธยมศึกษาปีที่ 3 และ 3) เพื่อศึกษาความพึงพอใจของนักเรียนชั้นมัธยมศึกษาปีที่ 3 ที่มีต่อหนังสืออ่านเพิ่มเติมร่วมกับเทคโนโลยีควอาร์โคด เรื่อง โคลงสี่สุภาพ โดยใช้ระเบียบวิธีวิจัยและพัฒนา แบ่งเป็น 3 ขั้นตอน ประกอบด้วย ขั้นที่ 1 การสร้างและหาประสิทธิภาพของหนังสืออ่านเพิ่มเติมร่วมกับเทคโนโลยีควอาร์โคด เรื่อง โคลงสี่สุภาพ สำหรับนักเรียนชั้นมัธยมศึกษาปีที่ 3 ขั้นที่ 2 การเปรียบเทียบผลสัมฤทธิ์ก่อนและหลังเรียนด้วยหนังสืออ่านเพิ่มเติมร่วมกับเทคโนโลยีควอาร์โคด เรื่อง โคลงสี่สุภาพ สำหรับนักเรียนชั้นมัธยมศึกษาปีที่ 3 ขั้นที่ 3 การศึกษาความพึงพอใจของนักเรียนที่มีต่อหนังสืออ่านเพิ่มเติมร่วมกับเทคโนโลยีควอาร์โคด เรื่อง โคลงสี่สุภาพ สำหรับนักเรียนชั้นมัธยมศึกษาปีที่ 3 โดยกลุ่มตัวอย่าง คือ นักเรียนชั้นมัธยมศึกษาปีที่ 3 โรงเรียนบ้านกลางดง อำเภอยางชุมน้อย จังหวัดสุโขทัย ประจำปีการศึกษา 2564 จำนวน 23 คน ได้มาจากการเลือกแบบเจาะจง (Purposive Sampling) โดยใช้แบบแผนการวิจัยแบบ One Group Pretest-Posttest Design เครื่องมือที่ใช้ ได้แก่ 1)หนังสืออ่านเพิ่มเติม ร่วมกับเทคโนโลยีควอาร์โคด เรื่องโคลงสี่สุภาพ จำนวน 4 เล่ม 2)แบบทดสอบวัดผลสัมฤทธิ์ก่อนเรียนและหลังเรียน เรื่อง โคลงสี่สุภาพ 3)แบบสอบถามความพึงพอใจของนักเรียนที่มีต่อหนังสืออ่านเพิ่มเติมร่วมกับเทคโนโลยีควอาร์โคด เรื่องโคลงสี่สุภาพ สถิติที่ใช้ในการวิเคราะห์ข้อมูลโดยใช้ค่าเฉลี่ย (X) ค่าส่วนเบี่ยงเบนมาตรฐาน (S.D.) การทดสอบค่าที่แบบไม่เป็นอิสระต่อกัน (t-test dependent) และหาค่าประสิทธิภาพของหนังสืออ่านเพิ่มเติมร่วมกับเทคโนโลยีควอาร์โคด เรื่อง โคลงสี่สุภาพ (E1/E2)

ผลการวิจัย พบว่า

1. ประสิทธิภาพของหนังสืออ่านเพิ่มเติมร่วมกับเทคโนโลยีควิอาร์โคด เรื่อง โคลงสี่สุภาพ สำหรับนักเรียนชั้นมัธยมศึกษาปีที่ 3 มีประสิทธิภาพ 82.00/80.28 สูงกว่าเกณฑ์ 80/80
2. ผลสัมฤทธิ์ทางการเรียน เรื่องโคลงสี่สุภาพ ก่อนเรียนและหลังเรียน โดยใช้หนังสืออ่านเพิ่มเติมร่วมกับเทคโนโลยีควิอาร์โคด เรื่อง โคลงสี่สุภาพ สำหรับนักเรียนชั้นมัธยมศึกษาปีที่ 3 พบว่าหลังเรียนสูงกว่าก่อนเรียนอย่างมีนัยสำคัญทางสถิติที่ระดับ .05
3. ความพึงพอใจของนักเรียนชั้นมัธยมศึกษาปีที่ 3 ที่มีต่อหนังสืออ่านเพิ่มเติมร่วมกับเทคโนโลยีควิอาร์โคด เรื่อง โคลงสี่สุภาพในภาพรวมอยู่ในระดับมาก ($x = 4.05$, S.D. = 0.52)



Title THE DEVELOPMENT OF SUPPLEMENTARY READING BOOKS WITH QR CODE TECHNOLOGY IN SUBJECT AREA OF QUATRIN FOR STUDENTS IN MATTAYOM 3

Author KRITSAKORN POOMNUAN

Advisor Assistant Professor Omthajit Pansri, Ph.D.

Academic Paper M.Ed. Independent Study in Educational Research and Evaluation - (Plan B), Naresuan University, 2021

Keywords

ABSTRACT

The objectives of this research were 1) to create and find the efficiency of the supplementary reading books with QR code technology in subject area of quatrain for students in mattayom 3 to meet the efficiency following the criteria 80/80, 2) to compare the learning achievement in subject area of quatrain before and after by using the supplementary reading books with QR code technology in subject area of quatrain for students in mattayom 3, and 3) to study the satisfaction of students in mattayom 3 towards the supplementary reading books with QR code technology in subject area of quatrain by using research and development methodology, divided into 3 steps; Step 1 creation and finding the efficiency of the supplementary reading books with QR code technology in subject area of quatrain for students in mattayom 3, Step 2 comparison of learning achievement before and after studying with the supplementary reading books with QR code technology in subject area of quatrain for students in mattayom 3, and Step 3 study the students' satisfaction towards the supplementary reading books with QR code technology in subject area of quatrain for students in mattayom 3. The sample group was students in Mattayom 3 at Ban Klang Dong School, Thung Saliam District, Sukhothai Province for the academic year 2021, 23 students were selected by Purposive Sampling Means by using a research model of One Group Pretest-Posttest Design. The tools used were 1) 4 supplementary reading books with QR code technology in subject area of quatrain, 2) Learning Achievement Pretest and Posttest in subject area of quatrain,

and 3) The questionnaire on the satisfaction of students towards extra-reading books together with QR code technology in subject area of quatrain. Statistics used to analyze the data were Mean (\bar{x}), Standard Deviation (S.D.), t-test dependent), and finding the efficiency of extra-reading books together with QR code technology in subject area of quatrain (E1/E2)

The results of the research found that

1. The efficiency of the supplementary reading books with QR code technology in subject area of quatrain for students in mattayom 3 was efficiently 82.00/80.28 which was higher than the criteria 80/80.
2. Learning Achievement in subject area of quatrain before and after studying by using the supplementary reading books with QR code technology in subject area of quatrain for students in mattayom 3 was found that after studying was significantly higher than before studying at the .05 level.
3. Overall, the satisfaction of students in mattayom 3 towards the supplementary reading books with QR code technology in subject area of quatrain was at the highest level (\bar{x} = 4.05, S.D. = 0.52)

ประกาศคุณูปการ

การศึกษาวิจัยในครั้งนี้ สำเร็จลุล่วงตามวัตถุประสงค์ด้วยดี เนื่องจากความกรุณาเป็นอย่างยิ่งของ ผู้ช่วยศาสตราจารย์ ดร.อัมมรจิต แปนศรี ที่ปรึกษาของงานวิจัยนี้ ที่ได้เสียสละเวลาในการให้คำปรึกษา ชี้แนะ นำ ข้อเสนอแนะ และตรวจทานแก้ไขด้วยความเอาใจใส่ ตลอดจนขั้นตอนของการวิจัย ทำให้วิจัยเล่มนี้สำเร็จลุล่วงได้ด้วยดี ผู้วิจัยจึงขอกราบขอบพระคุณเป็นอย่างสูง ณ โอกาสนี้

ขอขอบพระคุณ ผู้ช่วยศาสตราจารย์ ดร.พัชรารัตน์ มีทรัพย์ อาจารย์คณะครุศาสตร์ มหาวิทยาลัยราชภัฏพิบูลสงคราม ผู้ช่วยศาสตราจารย์ ดร.เอื้อมพร หลินเจริญ และ ผู้ช่วยศาสตราจารย์ ดร.นันทิมา นาคพงศ์ อัครวิทย์ อาจารย์คณะศึกษาศาสตร์ มหาวิทยาลัยนเรศวร ที่ได้กรุณาเป็นกรรมการสอบการวิจัยในครั้งนี้

ขอขอบพระคุณนางพจมาน หาญกล้า ผู้เชี่ยวชาญด้านหลักสูตร นางบังอร อ่วมแก้ว นายสมบัติ ประจุ ผู้เชี่ยวชาญด้านภาษาไทย ผู้ช่วยศาสตราจารย์ ดร.ชำนาญ ปาณาวงษ์ และ ผู้ช่วยศาสตราจารย์ ดร.ดุขฎิ บุตรธรรม ผู้เชี่ยวชาญด้านการวิจัย ที่ได้ให้ความกรุณาให้คำแนะนำและเป็นผู้เชี่ยวชาญ ในการตรวจสอบคุณภาพและแก้ไขเครื่องมือที่ใช้ในการวิจัย จนทำให้เครื่องมือในการวิจัยในครั้งนี้สมบูรณ์และมีคุณภาพ

ขอขอบพระคุณท่านผู้บริหาร คณะครู นักเรียน โรงเรียนบ้านกลางดง โรงเรียนบ้านหนองรังสิต อำเภอทุ่งเสลี่ยม จังหวัดสุโขทัย โรงเรียนศรีสำโรงชนูปถัมภ์ อำเภอศรีสำโรง จังหวัดสุโขทัย ที่ได้ให้ความอนุเคราะห์ อำนวยความสะดวกและให้ความร่วมมือเป็นอย่างดียิ่งในการเก็บข้อมูลสำหรับการวิจัยครั้งนี้

ขอขอบพระคุณอาจารย์ ดร.วาทัญญู ขลิบเงิน อาจารย์สาขาวิชาภาษาไทย คณะครุศาสตร์ มหาวิทยาลัยราชภัฏอุตรดิตถ์ คณาจารย์ พี่ เพื่อน สาขาวิจัยและประเมินทางการศึกษา มหาวิทยาลัยนเรศวรทุกท่านที่ช่วยให้คำปรึกษาคำแนะนำและกำลังใจในทุกด้านอย่างดีเสมอมา

คุณค่าและประโยชน์อันพึงมีจากวิจัยฉบับนี้ ผู้วิจัยขอขอบอภุติศแต่ผู้มีพระคุณ ตลอดจนผู้มีส่วนเกี่ยวข้องทุกท่านที่ให้การสนับสนุนแก่ผู้วิจัยอย่างดีเสมอมา และขอขอบพระคุณผู้เขียนเอกสาร หนังสือ ตำราวิชาการที่ใช้อ้างอิงทุกท่าน และผู้วิจัยหวังเป็นอย่างยิ่งว่างานวิจัยฉบับนี้จะเป็นประโยชน์ต่อการพัฒนาการจัดการเรียนรู้ต่อไป

สารบัญ

| | หน้า |
|--|------|
| บทคัดย่อภาษาไทย..... | ค |
| บทคัดย่อภาษาอังกฤษ..... | จ |
| ประกาศคุณูปการ..... | ช |
| สารบัญ..... | ซ |
| สารบัญตาราง..... | ฅ |
| สารบัญรูปภาพ..... | ฐ |
| บทที่ 1..... | 1 |
| บทนำ..... | 1 |
| ความเป็นมาของปัญหา..... | 1 |
| วัตถุประสงค์ของการวิจัย..... | 5 |
| ความสำคัญของการวิจัย..... | 5 |
| ขอบเขตของงานวิจัย..... | 5 |
| นิยามศัพท์เฉพาะ..... | 7 |
| สมมติฐานของการวิจัย..... | 9 |
| กรอบแนวคิดในการวิจัย..... | 9 |
| บทที่ 2..... | 10 |
| เอกสารและงานวิจัยที่เกี่ยวข้อง..... | 10 |
| 1. เอกสารเกี่ยวกับหลักสูตรการศึกษาขั้นพื้นฐาน พุทธศักราช 2551..... | 11 |
| 2. เอกสารเกี่ยวกับโคลง/โคลงสี่สุภาพ..... | 16 |

| | |
|---|----|
| 3. เอกสารเกี่ยวกับหนังสืออ่านเพิ่มเติม..... | 17 |
| 4. เอกสารเกี่ยวกับคิวอาร์โคด | 23 |
| 5. เอกสารเกี่ยวกับความพึงพอใจ | 26 |
| 6. งานวิจัยที่เกี่ยวข้อง..... | 26 |
| บทที่ 3 | 30 |
| วิธีดำเนินงานวิจัย | 30 |
| ขั้นตอนที่ 1 การสร้างและหาประสิทธิภาพหนังสืออ่านเพิ่มเติมร่วมกับเทคโนโลยีคิวอาร์โคด เรื่อง โคลงสี่สุภาพ สำหรับนักเรียนชั้นมัธยมศึกษาปีที่ 3 ให้มีประสิทธิภาพเป็นไปตามเกณฑ์ 80/80..... | 30 |
| ขั้นตอนที่ 2 การเปรียบเทียบผลสัมฤทธิ์ทางการเรียนก่อนและหลังเรียน โดยใช้หนังสืออ่านเพิ่มเติมร่วมกับเทคโนโลยีคิวอาร์โคด เรื่อง โคลงสี่สุภาพ สำหรับนักเรียนชั้นมัธยมศึกษาปีที่ 3..... | 36 |
| ขั้นตอนที่ 3 เพื่อศึกษาความพึงพอใจของนักเรียนชั้นมัธยมศึกษาปีที่ 3 ที่มีต่อหนังสืออ่านเพิ่มเติมร่วมกับเทคโนโลยีคิวอาร์โคด เรื่อง โคลงสี่สุภาพ..... | 38 |
| การวิเคราะห์ข้อมูล | 40 |
| สถิติที่ใช้ในการวิเคราะห์ข้อมูล..... | 40 |
| บทที่ 4 | 44 |
| ผลการวิจัย | 44 |
| ตอนที่ 1 ผลการสร้างและหาประสิทธิภาพของหนังสืออ่านเพิ่มเติมร่วมกับเทคโนโลยีคิวอาร์โคด เรื่อง โคลงสี่สุภาพ สำหรับนักเรียนชั้นมัธยมศึกษาปีที่ 3..... | 44 |
| ตอนที่ 2 ผลการเปรียบเทียบผลสัมฤทธิ์ทางการเรียน เรื่องโคลงสี่สุภาพ ก่อนและหลังเรียน โดยใช้หนังสืออ่านเพิ่มเติมร่วมกับเทคโนโลยีคิวอาร์โคด เรื่อง โคลงสี่สุภาพ สำหรับนักเรียน ชั้นมัธยมศึกษาปีที่ 3..... | 47 |

| | |
|---|-----|
| ตอนที่ 3 ผลการศึกษาความพึงพอใจของนักเรียนชั้นมัธยมศึกษาปีที่ 3 ที่มีต่อหนังสือ อ่านเพิ่มเติมร่วมกับเทคโนโลยีคิวอาร์โค้ด เรื่อง โคลงสี่สุภาพ..... | 48 |
| บทที่ 5 | 49 |
| บทสรุป | 49 |
| สรุปผลการวิจัย..... | 49 |
| อภิปรายผล | 49 |
| ข้อเสนอแนะ | 53 |
| บรรณานุกรม..... | 55 |
| ภาคผนวก..... | 60 |
| ประวัติผู้วิจัย..... | 135 |

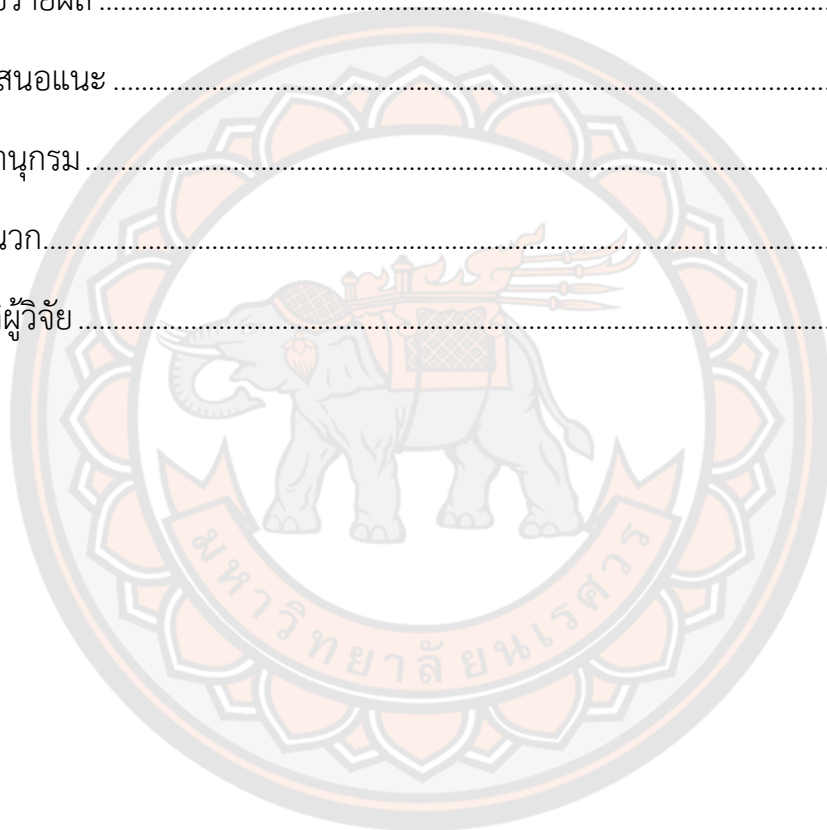

สารบัญตาราง

| | หน้า |
|---|------|
| ตาราง 1 แสดงผลการทดสอบวัดความรู้ระดับชาติ (O-NET) รายวิชาภาษาไทยของนักเรียน ชั้นมัธยมศึกษาปีที่ 3 จังหวัดสุโขทัย..... | 3 |
| ตาราง 2 แสดงผลการประเมินคุณภาพของหนังสืออ่านเพิ่มเติมร่วมกับเทคโนโลยีคิวอาร์ โค้ด..... | 44 |
| ตาราง 3 แสดงผลการหาประสิทธิภาพแบบเดี่ยว (1:1) ของหนังสืออ่านเพิ่มเติม ร่วมกับ เทคโนโลยี คิวอาร์โค้ด เรื่องโคลงสี่สุภาพ สำหรับนักเรียนชั้นมัธยมศึกษาปีที่ 3 จำนวน 3 คน | 46 |
| ตาราง 4 แสดงผลการตรวจสอบประสิทธิภาพ (E1/E2) ของหนังสืออ่านเพิ่มเติมร่วมกับ เทคโนโลยี | 47 |
| ตาราง 5 แสดงผลการเปรียบเทียบผลสัมฤทธิ์ทางการเรียน เรื่องโคลงสี่สุภาพ ก่อนและ หลังเรียน | 47 |
| ตาราง 6 แสดงผลการศึกษาความพึงพอใจของนักเรียนชั้นมัธยมศึกษาปีที่ 3 ที่มีต่อหนังสือ | 48 |
| ตาราง 7 แสดงคะแนนการประเมินความเหมาะสมของหนังสืออ่านเพิ่มเติมร่วมกับ เทคโนโลยี | 66 |
| ตาราง 8 แสดงผลการประเมินความสอดคล้องกับจุดประสงค์ (IOC) ของแบบทดสอบ วัดผลสัมฤทธิ์ | 69 |
| ตาราง 9 แสดงผลการประเมินความสอดคล้องกับจุดประสงค์ (IOC) ของแบบสอบถาม ความพึงพอใจ | 72 |
| ตาราง 10 แสดงผลการตรวจสอบความเหมาะสมด้านเนื้อหา ภาษาและเวลา ของการ จัดการเรียนรู้..... | 75 |

| | |
|--|----|
| ตาราง 11 ค่าความยาก (p) ค่าอำนาจจำแนก (r) แบบทดสอบ เรื่อง โคลงสี่สุภาพ สำหรับนักเรียน..... | 77 |
| ตาราง 12 ค่าความยาก (p) ค่าอำนาจจำแนก (r) แบบทดสอบ เรื่อง โคลงสี่สุภาพ สำหรับนักเรียน..... | 79 |
| ตาราง 13 แสดงคะแนนการทำแบบทดสอบวัดผลสัมฤทธิ์ทางการเรียนก่อนเรียนและหลังเรียน..... | 81 |
| ตาราง 14 แสดงผลการศึกษาความพึงพอใจของนักเรียนชั้นมัธยมศึกษาปีที่ 3 ที่มีต่อหนังสือ..... | 83 |



สารบัญรูปภาพ

หน้า

ไม่พบรายการสารบัญรูปภาพ



บทที่ 1

บทนำ

ความเป็นมาของปัญหา

ภาษาไทยเป็นเอกลักษณ์ของชาติและเป็นสมบัติทางวัฒนธรรม อันก่อให้เกิดความเป็นเอกภาพและเสริมสร้างบุคลิกภาพของคนในชาติให้มีความเป็นไทย เป็นเครื่องมือการติดต่อสื่อสาร เพื่อสร้างความเข้าใจและความสัมพันธ์ที่ดีต่อกัน ทำให้สามารถประกอบกิจกรรม การงานและดำรงชีวิต ร่วมกันในสังคมประชาธิปไตยได้อย่างสันติสุข และเป็นเครื่องมือในการแสวงหาความรู้ประสบการณ์ จากแหล่งข้อมูลสารสนเทศต่าง ๆ เพื่อพัฒนาความรู้ พัฒนากระบวนการคิดวิเคราะห์วิจารณ์ และสร้างสรรค์ให้ทันต่อการเปลี่ยนแปลงทางสังคม และความก้าวหน้าทางวิทยาศาสตร์ เทคโนโลยี ตลอดจนนำไปใช้ในการพัฒนาอาชีพให้มีความมั่นคงทางเศรษฐกิจ นอกจากนี้ยังเป็นสื่อแสดง ภูมิปัญญาของบรรพบุรุษ ด้านวัฒนธรรม ประเพณี และสุนทรียภาพเป็นสมบัติล้ำค่าควรแก่การ เรียนรู้อนุรักษ์และสืบสานให้คงอยู่คู่ชาติไทยตลอดไป (กระทรวงศึกษาธิการ, 2551) ในทุกโรงเรียน ได้จัดให้มีการเรียนการสอนวิชาภาษาไทย ดังนั้นวิชาภาษาไทยจึงถือว่ามีความจำเป็นอย่างยิ่งต่อ ผู้เรียนที่ต้องได้รับความรู้ตามหลักสูตร มาตรฐานและตัวชี้วัดแม่ในช่วงของการแพร่ระบาดของเชื้อโคโรนาไวรัส 2019 (โควิด-19)

การระบาดของเชื้อโคโรนาไวรัส 2019 (โควิด-19) ส่งผลกระทบต่อระบบการศึกษารวมถึง ส่งผลให้โรงเรียนต้องมีการปรับเปลี่ยนรูปแบบการจัดการเรียนการสอนในรูปแบบต่าง ๆ ซึ่งสำนักงานคณะกรรมการการศึกษาขั้นพื้นฐาน (2563) กล่าวถึงสถานศึกษากับสถานการณ์โควิดว่า สถานศึกษาเป็นสถานที่ที่มีนักเรียนอยู่รวมกันจำนวนมาก มักจะมีความเสี่ยงสูง หากมีระบบการ จัดการที่ไม่ดี อาจจะมีการแพร่ระบาดของเชื้อโคโรนาไวรัส 2019 (โควิด-19) ได้ในกลุ่มเด็ก เนื่องจาก พบว่าการติดเชื้อโคโรนาไวรัส 2019 (โควิด-19) ส่วนใหญ่จะไม่ค่อยมีอาการหรือมีอาการแสดง ค่อนข้างน้อย ความรุนแรงจะน้อยมาก แต่เด็กนักเรียนจะเอาเชื้อกลับบ้าน อาจทำให้การแพร่ระบาด เกิดขึ้นได้อย่างรวดเร็ว (Super spread) ไปยังบุคคลในบ้าน หากมีการระบาดในกลุ่มเด็กขึ้น จะมี ผลกระทบในสังคมหรือผู้ใกล้ชิด เช่น ครู พ่อแม่ ผู้สูงอายุที่ติดเชื้อจากเด็ก ดังนั้น หากมีการเปิดเรียน มีโอกาสสูงที่จะเกิดการติดเชื้อในกลุ่มเด็กเพิ่มมากขึ้น ซึ่งเด็กเป็นกลุ่มที่ต้องได้รับการดูแลและ ระมัดระวังในการกระจายเชื้อเป็นอย่างมาก มาตรการในการเปิดเทอม จึงมีความสำคัญมากในการ ควบคุมการระบาด การวางแผนเปิดเทอมจึงต้องมั่นใจว่า สามารถควบคุมไม่ให้เกิดการระบาดของโรค ในเด็กนักเรียนได้

เมื่อการระบาดของเชื้อโคโรนาไวรัส 2019 (โควิด-19) ลุกลามไปทั่วทุกหย่อมหญ้า “โรงเรียน” ก็เป็นสถานที่หนึ่งที่ไม่จำเป็นต้องปิดประตูรั้วลง แม้การปิดโรงเรียนจะเป็นทางหนึ่งที่จะช่วยลดความเสี่ยงในการแพร่ระบาด แต่เมื่อยังปิดนาน ต้นทุนก็ยิ่งพอกพูน โดยต้นทุนที่ว่านั้นอาจไม่ได้มาให้เห็นเป็นตัวเงิน แต่เป็นต้นทุนระยะยาว ซึ่งก็คือการเสียโอกาสที่จะเรียนรู้พัฒนาตัวเองของเด็กและเยาวชนนับล้าน ต่อให้การระบาดของเชื้อโคโรนาไวรัส 2019 (โควิด-19) จะยังไม่สิ้นสุดและยังเปิดโรงเรียนไม่ได้ แต่ประเทศจึงต่างก็ต้องหาทางให้การเรียนการสอนยังคงเดินหน้าต่อไป หรือแม้แต่โรงเรียนบางแห่งอาจยังเปิดต่อไปได้หรือเริ่มกลับมาเปิดได้เมื่อการระบาดเริ่มซาลง แต่ก็อาจไม่สามารถจัดการเรียนการสอนได้เต็มที่เหมือนแต่ก่อน จึงเป็นโจทย์ที่แต่ละโรงเรียน รวมถึงคณาจารย์นโยบายการศึกษาต้องคิดว่า จะทำอย่างไรให้นักเรียนยังคงเรียนรู้ได้อย่างมีประสิทธิภาพ ในภาวะที่บ้านหลังที่สองของพวกเขายังไม่กลับสู่ภาวะปกติ หรือจะใช้วิกฤตนี้เป็นโอกาส พัฒนาทักษะความรู้ นักเรียนมากขึ้นได้หรือไม่ (วงศ์พันธ์ อมรินทร์เทวา, 2564) ดังนั้นส่งผลให้โรงเรียนทุกแห่งต้องมีการปรับเปลี่ยนรูปแบบการจัดการเรียนการสอนตามความเหมาะสมของบริบทที่แตกต่างกัน เพื่อให้ นักเรียนยังคงได้รับความรู้ตามเป้าหมายและสอดคล้องกับมาตรฐาน ตัวชี้วัด ของหลักสูตรที่กำหนดอย่างครบถ้วน

สำนักงานคณะกรรมการการศึกษาขั้นพื้นฐาน (2564) ให้ดำเนินเสนอและวางแผนการจัดการเรียนการสอนใน 5 รูปแบบ ได้แก่ 1.On Site คือให้มาเรียนตามปกติได้ในพื้นที่ที่ไม่ใช่สีแดง แต่ต้องเว้นระยะหรือลดจำนวนนักเรียนต่อห้องลง สำหรับจังหวัดพื้นที่สีเขียว สามารถจัดการเรียน การสอนในโรงเรียนได้ตามปกติ 2.On Air คือการออกอากาศผ่าน DLTV เป็นตัวหลักในการกระจายการสอน โดยใช้โรงเรียนวังไกลกังวลเป็นฐานในการจัดการเรียนการสอน สามารถดูได้ทั้งรายการที่ออกตามตาราง และรายการที่ดูย้อนหลัง 3.Online ให้ครูเป็นผู้จัดการเรียนการสอนผ่านเครื่องมือที่ทางโรงเรียนสร้างขึ้นหรือจัดหาเพื่อกระจายไปสู่ นักเรียน ซึ่งเป็นรูปแบบที่ถูกใช้ในการจัดการเรียนการสอนจำนวนมากที่สุด 4.On Demand เป็นการใช้งานผ่านแอปพลิเคชันต่าง ๆ ที่ครูกับนักเรียนใช้ร่วมกัน และ 5. On Hand หากจัดในรูปแบบอื่น ๆ ที่กล่าวมาไม่ได้ ให้โรงเรียนจัดใบงานให้กับนักเรียนเป็นลักษณะแบบเรียนสำเร็จรูป ให้นักเรียนรับเป็นชุดไปเรียนด้วยตัวเองที่บ้าน โดยมีครูออกไปเยี่ยมเป็นครั้งคราว หรือให้ผู้ปกครองทำหน้าที่เป็นครูคอยช่วยเหลือ เพื่อให้ นักเรียนสามารถเรียนได้อย่างต่อเนื่อง แม้โรงเรียนจะไม่สามารถเปิดเรียนได้ตามปกติแต่การจัดการเรียน การสอนยังคงต้องดำเนินไป ทั้งนี้เพื่อให้ผู้เรียนได้รับความรู้และเกิดการเรียนรู้อย่างต่อเนื่องแม้ว่าจะไม่สามารถมาเรียนที่โรงเรียนได้

โรงเรียนบ้านกลางดง เป็นโรงเรียนขยายโอกาส เปิดสอนตั้งแต่ระดับชั้นอนุบาลจนถึงระดับมัธยมศึกษาตอนต้น ได้เลือกการจัดการเรียนการสอนรูปแบบ On Hand เป็นวิธีการจัดการเรียน การสอนหลักในสถานการณ์การแพร่ระบาดของเชื้อโคโรนาไวรัส 2019 (โควิด-19) ที่ส่งผลให้โรงเรียน ต้องปรับเปลี่ยนรูปแบบการสอนอยู่บ่อยครั้ง จากเรียนในชั้นเรียนปกติ เป็นการเรียนรูปแบบ

On Hand เพราะพบการติดเชื้อของชาวบ้านบริเวณใกล้เคียงโรงเรียน ส่งผลให้นักเรียนและผู้ปกครองหลายคนจัดอยู่ในสภาวะกลุ่มเสี่ยง นักเรียนจึงไม่สามารถมาเรียนที่โรงเรียนได้ และเนื่องด้วยข้อจำกัดบางประการของนักเรียน เช่น นักเรียนบางคนไม่มีอินเทอร์เน็ตหรือสัญญาณไม่เสถียร โดยได้กำหนดให้มีการติดต่อกับนักเรียนและผู้ปกครองผ่านทางช่องทางออนไลน์ที่นักเรียนและผู้ปกครองสะดวกที่สุด ซึ่งทำให้ครูต้องมีการเตรียมเอกสาร ใบงาน ใบความรู้ หรือแบบเรียนสำเร็จรูปเรื่องต่าง ๆ เพื่อให้นักเรียนได้นำไปใช้เพื่อการเรียนรู้ด้วยตนเองได้ ทั้งนี้จากการวิเคราะห์ผลการทดสอบวัดความรู้ระดับชาติ (O-NET) ของนักเรียนชั้นมัธยมศึกษาปีที่ 3 จังหวัดสุโขทัย ย้อนหลัง 3 ปีพบว่านักเรียนมีคะแนนเฉลี่ยในมาตรฐาน ท 4.1 สารที่ 4 หลักการใช้ภาษาต่ำกว่าสารอื่นติดต่อกัน 2 ปี และมีคะแนนเฉลี่ยต่ำกว่าร้อยละ 50 จำนวน 3 ปีติดต่อกัน ดังตารางที่ 1 แสดงผลการทดสอบวัดความรู้ระดับชาติ (O-NET) รายวิชาภาษาไทยของนักเรียนชั้นมัธยมศึกษาปีที่ 3 จังหวัดสุโขทัย

ตาราง 1 แสดงผลการทดสอบวัดความรู้ระดับชาติ (O-NET) รายวิชาภาษาไทยของนักเรียนชั้นมัธยมศึกษาปีที่ 3 จังหวัดสุโขทัย

| ปีการศึกษา | การอ่าน | การเขียน | การฟัง ดู พูด | หลักการใช้ภาษา | วรรณคดี |
|------------|---------|----------|---------------|----------------|---------|
| 2561 | 58.12 | 50.07 | 60.41 | 47.22 | 58.02 |
| 2562 | 48.25 | 48.62 | 69.46 | 46.94 | 71.66 |
| 2563 | 59.27 | 45.31 | 62.58 | 49.88 | 51.28 |

ซึ่งเมื่อวิเคราะห์ถึงเนื้อหาในการออกข้อสอบพบว่า ในสารที่ 4 มีเนื้อหาที่กว้างและมีจำนวนการออกข้อสอบมากกว่าสารอื่น และจากการสอนนักเรียนในชั้นเรียนปีที่ผ่านมา พบว่าเรื่องที่เป็นปัญหาสำคัญสำหรับนักเรียน ชั้นมัธยมศึกษาปีที่ 3 เรื่องหนึ่งพบการออกสอบทุกปี คือ เรื่องโคลงสี่สุภาพ โดยจากการจัดการเรียนรู้ในปีที่ผ่านมา นักเรียนไม่สามารถอ่านและแต่งคำประพันธ์ประเภทโคลงสี่สุภาพได้อย่างถูกต้อง ทั้งนี้อาจเพราะคณะ คณบดี หรือรูปแบบการสัมผัส การบังคับตำแหน่งของวรรณยุกต์ เอก และ โท กฎเกณฑ์ต่าง ๆ ที่มีลักษณะเฉพาะที่นักเรียนต้องรู้และทำความเข้าใจก่อน จึงจะสามารถนำมาแต่งเป็นคำประพันธ์ประเภทโคลงสี่สุภาพที่ถูกต้องได้ และจากการวิเคราะห์หลักสูตรรายวิชาภาษาไทยของหลักสูตรแกนกลางการศึกษา พุทธศักราช 2551 พบว่า ตัวชี้วัด การแต่งบทร้อยกรอง สารการเรียนรู้ หลักการแต่งโคลงสี่สุภาพได้ระบุไว้ในชั้นมัธยมศึกษาปีที่ 3 ระบุเป็นสิ่งที่ต้องรู้ ตามตัวชี้วัดและสาระการเรียนรู้แกนกลางต้องรู้ และควรรู้ สำหรับการจัดการเรียนรู้ ปีการศึกษา 2564 ภายใต้สถานการณ์แพร่ระบาดของโรคติดเชื้อไวรัสโคโรนา 2019 (สำนักคณะกรรมการการศึกษาขั้นพื้นฐาน, 2564) ซึ่งถือเป็นอีกเรื่องหนึ่งที่ต้องได้รับการพัฒนาและส่งเสริมความรู้ โดยมีความจำเป็นที่ครูต้องหาแนวทางการจัดการเรียนรู้เรื่องดังกล่าวเพื่อให้นักเรียนบรรลุจุดประสงค์ที่กำหนดไว้

จากการศึกษางานวิจัยของ อรุณช พวงทอง (2560) ที่พัฒนาหนังสืออ่านเพิ่มเติม กลุ่มสาระการเรียนรู้สังคมศึกษา ศาสนาและวัฒนธรรม ชุด มารยาทไทย สำหรับนักเรียน ชั้นมัธยมศึกษาปีที่ 2 พบว่าผลสัมฤทธิ์ทางการเรียนหลังเรียนสูงกว่าก่อนเรียนอย่างมีนัยสำคัญทางสถิติที่ระดับ .05 นอกจากนี้ ลภัสสรดา จารุสิทธิกุล (2558) ได้ทำการพัฒนาหนังสืออ่านเพิ่มเติม ภาษาล้านนา สำหรับนักเรียนชั้นประถมศึกษาปีที่ 5 โรงเรียนบ้านท่าช้าง ซึ่งผลการเปรียบเทียบผลสัมฤทธิ์ทางการเรียนก่อนและหลังเรียนของนักเรียนที่เรียนด้วยหนังสืออ่านเพิ่มเติม พบว่า คะแนนหลังเรียนสูงกว่าก่อนเรียนอย่างมีนัยสำคัญทางสถิติที่ระดับ .05 รวมถึง Devilia Indah Kusuma (2020) ที่พัฒนาสื่อการอ่านเสริมสำหรับนักเรียนมัธยมปลายในหลักสูตรภาษาอังกฤษ พบว่า สื่อการอ่านเสริมนี้สามารถใช้ได้ไม่เฉพาะในห้องเรียนเท่านั้น แต่ยังสามารถใช้นอกห้องเรียนได้ด้วย เนื่องจากมีเวลาจำกัดในการติดตามหลักสูตรภาษาอังกฤษ ดังนั้นผู้วิจัยจึงได้ออกแบบสื่ออ่านเพิ่มเติมนี้ให้ง่ายต่อการใช้งานอย่างอิสระ จากข้อมูลของ Abbasi (2015) ผู้เรียนสามารถพัฒนาการเรียนรู้ภาษาอังกฤษอย่างอิสระและปรับปรุงความเข้าใจในการอ่านและการเรียนรู้ภาษาอังกฤษโดยรวมโดยใช้หนังสือเสริม ณ จุดนี้นักเรียนสามารถเพิ่มทักษะการอ่านโดยการเรียนรู้ได้ทุกที่ ทุกเวลา ผู้วิจัยจึงเกิดความสนใจการพัฒนาหนังสืออ่านเพิ่มเติมเนื่องจากจะสามารถนำมาพัฒนาผลสัมฤทธิ์ทางการเรียนของนักเรียนได้

พฤทธิ ศิริบรรณพิทักษ์ (2563) กล่าวว่า การออกแบบโรงเรียนและการเรียนใหม่ในช่วงวิกฤตโควิด-19 ที่ต้องเรียนโดยใช้เทคโนโลยีออนไลน์มากขึ้น และมีการเรียนด้วยตนเองมากขึ้นในระยะแรกจะเป็นสิ่งที่ “ไม่ปกติ” แต่เมื่อใช้ไประยะหนึ่งจนคุ้นชินแล้ว การใช้เทคโนโลยีออนไลน์กับการเรียนด้วยตนเองอาจกลายเป็น “ความปกติใหม่” แม้จะไม่มีโควิด-19 แล้วก็ได้ ผู้วิจัยจึงจัดทำหนังสืออ่านเพิ่มเติม ร่วมกับเทคโนโลยีควออาร์โคด เรื่อง โคลงสี่สุภาพ ขึ้นมาเพื่อเป็นนวัตกรรมการเรียนรู้ที่ให้นักเรียนสามารถใช้ศึกษาได้ด้วยตนเองที่มีเนื้อหาครบถ้วน นำไปสู่การแต่งคำประพันธ์ประเภทโคลงสี่สุภาพได้อย่างถูกต้อง ทั้งนี้ผู้วิจัยได้บูรณาการแทรกเทคโนโลยีควออาร์โคดเข้าไป เพราะเห็นประโยชน์ของเทคโนโลยีควออาร์โคดที่จะสามารถแทรกภาพ เสียง เอกสารความรู้ต่าง ๆ ลงไปได้ อีกทั้งมีความสะดวก รวดเร็ว ใช้งานง่าย เพื่อที่จะให้นักเรียนได้เรียนรู้ได้ครบองค์ประกอบ สำหรับการอ่านและ การฟังเสียง โดยเทคโนโลยีควออาร์โคดนี้จะทำให้นักเรียนสามารถฟังเสียง หรือชมคลิปอธิบายเพิ่มเติมของครูได้ โดยที่ไม่ต้องมาเรียนในชั้นเรียน และสามารถนำไปเรียนได้ในทุกที่ เรียนได้บ่อยครั้งตามที่ต้องการจนกว่าจะเข้าใจ โดยเห็นว่าเทคโนโลยีมีความสำคัญกับสถานการณ์ในขณะนี้ และนักเรียนสามารถใช้อุปกรณ์สื่อเทคโนโลยีที่มีให้เกิดประโยชน์สูงสุดได้ และอีกประการหนึ่งที่สำคัญ คือ จากการทบทวนวรรณกรรมและเอกสารงานวิจัย ผู้วิจัยยังไม่พบหนังสืออ่านเพิ่มเติม ร่วมกับเทคโนโลยีควออาร์โคด เรื่องโคลงสี่สุภาพ จึงทำให้ผู้วิจัยสนใจที่จะพัฒนาหนังสืออ่านเพิ่มเติมเรื่องนี้ขึ้น โดยจะนำไปหาคุณภาพก่อนนำไปใช้กับนักเรียนในระดับชั้นมัธยมศึกษาปีที่ 3 ภาคเรียนที่ 2 ปีการศึกษา 2564 โรงเรียนบ้านกลางดง อำเภอทุ่งเสลี่ยม จังหวัดสุโขทัย

วัตถุประสงค์ของการวิจัย

1. เพื่อสร้างและหาประสิทธิภาพหนังสืออ่านเพิ่มเติมร่วมกับเทคโนโลยีควาร์โค้ด เรื่อง โคลงสี่สุภาพ สำหรับนักเรียนชั้นมัธยมศึกษาปีที่ 3 ให้มีประสิทธิภาพตามเกณฑ์ 80/80
2. เพื่อเปรียบเทียบผลสัมฤทธิ์ทางการเรียน เรื่องโคลงสี่สุภาพก่อนเรียนและหลังเรียน โดยใช้หนังสืออ่านเพิ่มเติมร่วมกับเทคโนโลยีควาร์โค้ด เรื่องโคลงสี่สุภาพ สำหรับนักเรียนชั้นมัธยมศึกษาปีที่ 3
3. เพื่อศึกษาความพึงพอใจของนักเรียนชั้นมัธยมศึกษาปีที่ 3 ที่มีต่อหนังสืออ่านเพิ่มเติมร่วมกับเทคโนโลยีควาร์โค้ด เรื่อง โคลงสี่สุภาพ

ความสำคัญของการวิจัย

1. ครูผู้สอนได้หนังสืออ่านเพิ่มเติมร่วมกับเทคโนโลยีควาร์โค้ด เรื่อง โคลงสี่สุภาพ สำหรับนักเรียนชั้นมัธยมศึกษาปีที่ 3 เพื่อนำไปใช้ประกอบการจัดการเรียนรู้ และพัฒนาผลสัมฤทธิ์ทางการเรียน เรื่อง โคลงสี่สุภาพได้
2. นักเรียนสามารถใช้หนังสืออ่านเพิ่มเติมร่วมกับเทคโนโลยีควาร์โค้ดนี้ในการศึกษาหาความรู้ได้ด้วยตนเอง ทั้งสะดวก และได้ความรู้ครบองค์ประกอบ ซึ่งจะส่งผลให้สามารถอ่านและแต่งโคลงสี่สุภาพได้ถูกต้อง

ขอบเขตของงานวิจัย

ขั้นตอนที่ 1 การสร้างและหาประสิทธิภาพของหนังสืออ่านเพิ่มเติมร่วมกับเทคโนโลยีควาร์โค้ด เรื่อง โคลงสี่สุภาพ สำหรับนักเรียนชั้นมัธยมศึกษาปีที่ 3

ด้านเนื้อหา หนังสืออ่านเพิ่มเติมร่วมกับเทคโนโลยี เรื่อง โคลงสี่สุภาพ มีเนื้อหาย่อยดังนี้

- 1) รอบรู้เรื่องโคลง
- 2) เชื่อมโยงวิธีประพันธ์
- 3) สร้างสรรค์ใส่ทำนอง
- 4) ประลองยุทธ์ในการแต่ง

ด้านแหล่งข้อมูล

1. ผู้ให้ข้อมูลในการตรวจสอบความเหมาะสมของหนังสืออ่านเพิ่มเติมร่วมกับเทคโนโลยีควาร์โค้ด เรื่องโคลงสี่สุภาพ สำหรับนักเรียนชั้นมัธยมศึกษาปีที่ 3 จำนวน 5 ท่าน ประกอบด้วย

- | | |
|---------------------------------------|--------------|
| 1.1 ผู้เชี่ยวชาญด้านหลักสูตรและการสอน | จำนวน 1 ท่าน |
| 1.2 ผู้เชี่ยวชาญด้านการสอนภาษาไทย | จำนวน 2 ท่าน |
| 1.3 ผู้เชี่ยวชาญด้านการวิจัยและวัดผล | จำนวน 2 ท่าน |

2. ผู้ให้ข้อมูลในการตรวจสอบความเหมาะสมของภาษาที่ใช้ เวลาการจัดกิจกรรมและเนื้อหาของกิจกรรม ได้แก่ นักเรียนชั้นมัธยมศึกษาปีที่ 3 โรงเรียนบ้านหนองรังสิต อำเภอฟุ่่งเสลี่ยม จังหวัดสุโขทัย ปีการศึกษา 2564 จำนวน 3 คน จำแนกเป็นนักเรียนโดยใช้นักเรียนที่เก่ง ปานกลาง และอ่อนอย่างละ 1 คน

3. ผู้ให้ข้อมูลในการตรวจสอบประสิทธิภาพแบบกลุ่ม (1:3) ของการจัดการเรียนรู้ตามเกณฑ์ 80/80 ได้แก่ นักเรียนชั้นมัธยมศึกษาปีที่ 3 โรงเรียนบ้านหนองรังสิต อำเภอฟุ่่งเสลี่ยม จังหวัดสุโขทัย ปีการศึกษา 2564 จำนวน 9 คน จำแนกเป็นนักเรียนกลุ่ม เก่ง ปานกลาง และอ่อน อย่างละ 3 คน

ตัวแปรที่ใช้ในการศึกษา

1. ความเหมาะสมของหนังสืออ่านเพิ่มเติมร่วมกับเทคโนโลยีคิวอาร์โค้ด เรื่อง โคลงสี่สุภาพ สำหรับนักเรียนชั้นมัธยมศึกษาปีที่ 3

2. ประสิทธิภาพของหนังสืออ่านเพิ่มเติมร่วมกับเทคโนโลยีคิวอาร์โค้ด เรื่อง โคลงสี่สุภาพ สำหรับนักเรียนชั้นมัธยมศึกษาปีที่ 3

ขั้นตอนที่ 2 การเปรียบเทียบผลสัมฤทธิ์ทางการเรียน ก่อนและหลังเรียน โดยใช้หนังสืออ่านเพิ่มเติมร่วมกับเทคโนโลยีคิวอาร์โค้ด เรื่องโคลงสี่สุภาพ สำหรับนักเรียนชั้นมัธยมศึกษาปีที่ 3

ด้านเนื้อหา โคลงสี่สุภาพ มีเนื้อหาย่อยดังนี้

- 1) ครอบรู้เรื่องโคลง
- 2) เชื่อมโยงวิธีประพันธ์
- 3) สร้างสรรค์ใส่ทำนอง
- 4) ประลองยุทธ์ในการแต่ง

ด้านแหล่งข้อมูล

ประชากร ได้แก่ นักเรียนชั้นมัธยมศึกษาปีที่ 3 โรงเรียนขยายโอกาสในอำเภอฟุ่่งเสลี่ยม จังหวัดสุโขทัย จำนวน 5 โรงเรียน รวม 96 คน

กลุ่มตัวอย่าง ได้แก่ นักเรียนชั้นมัธยมศึกษาปีที่ 3 โรงเรียนบ้านกลางดงภาคเรียนที่ 2 ปีการศึกษา 2564 จำนวน 23 คน ได้มาจากการเลือกแบบเจาะจง (Purposive Sampling)

ตัวแปรที่ศึกษา

ตัวแปรต้น ได้แก่ การจัดการเรียนรู้โดยใช้หนังสืออ่านเพิ่มเติมร่วมกับเทคโนโลยีคิวอาร์โค้ด เรื่อง โคลงสี่สุภาพ สำหรับนักเรียนชั้นมัธยมศึกษาปีที่ 3

ตัวแปรตาม ได้แก่ ผลสัมฤทธิ์ทางการเรียน เรื่อง โคลงสี่สุภาพ ของนักเรียนชั้นมัธยมศึกษาปีที่ 3

ขั้นตอนที่ 3 การศึกษาความพึงพอใจของนักเรียน ที่มีต่อหนังสืออ่านเพิ่มเติมร่วมกับเทคโนโลยีคิวอาร์โคด เรื่อง โคลงสี่สุภาพ สำหรับนักเรียนชั้นมัธยมศึกษาปีที่ 3

ด้านเนื้อหา

ศึกษาความพึงพอใจของนักเรียนที่มีต่อหนังสืออ่านเพิ่มเติมร่วมกับเทคโนโลยีคิวอาร์โคด เรื่อง โคลงสี่สุภาพ สำหรับนักเรียนชั้นมัธยมศึกษาปีที่ 3 ประเมินในด้านต่อไปนี้

1. ด้านรูปเล่ม จำนวน 5 ข้อ
2. ด้านเนื้อหาจำนวน 5 ข้อ
3. ด้านด้านความรู้และการนำไปใช้ จำนวน 5 ข้อ

ด้านแหล่งข้อมูล

กลุ่มตัวอย่าง ได้แก่ นักเรียนชั้นมัธยมศึกษาปีที่ 3 โรงเรียนบ้านกลางดง ภาคเรียนที่ 2 ปีการศึกษา 2564 จำนวน 23 คน

ตัวแปรที่ศึกษา

ความพึงพอใจของนักเรียนที่มีต่อหนังสืออ่านเพิ่มเติม ร่วมกับเทคโนโลยีคิวอาร์โคด เรื่องโคลงสี่สุภาพ สำหรับนักเรียนชั้นมัธยมศึกษาปีที่ 3 ในด้านต่อไปนี้

1. ด้านรูปเล่ม
2. ด้านเนื้อหา
3. ด้านความรู้และการนำไปใช้

นิยามศัพท์เฉพาะ

หนังสืออ่านเพิ่มเติมร่วมกับเทคโนโลยีคิวอาร์โคด หมายถึง หนังสือที่มีสาระอิงหลักสูตร เรื่องโคลงสี่สุภาพ สำหรับให้นักเรียนอ่านเพื่อศึกษาหาความรู้เพิ่มเติมด้วยตนเองที่สามารถศึกษา โดยการสแกนผ่านอุปกรณ์เครื่องอ่านคิวอาร์โคด รวมถึงอุปกรณ์สมาร์ตโฟนต่าง ๆ ที่สามารถสแกนคิวอาร์โคดได้ ตามความเหมาะสมของวัยและความสามารถของแต่ละบุคคลที่ผู้วิจัยสร้างขึ้น โดยภายในคิวอาร์โคดแต่ละคิวอาร์โคด จะมีวิดีโอเสริมความรู้ การอธิบาย ตัวอย่างการอ่านออกเสียง รวมถึงมีแบบทดสอบหลังเรียนแต่ละเล่มที่ผู้เรียนสามารถปฏิบัติและทราบผลคะแนนทันที ซึ่งจะช่วยให้ผู้อ่านเข้าใจเนื้อหาและสะดวกมากยิ่งขึ้น โดยมีเนื้อหาดังนี้

- 1) รอบรู้เรื่องโคลง คือ ความรู้ทั่วไปเกี่ยวกับโคลงสี่สุภาพ
- 2) เชื่อมโยงวิธีประพันธ์ คือ ความรู้เรื่องกฎเกณฑ์ของโคลงสี่สุภาพ
- 3) สร้างสรรค์ใส่ทำนอง คือ หลักวิธีการอ่านโคลงสี่สุภาพ
- 4) ประลองยุทธ์ในการแต่ง คือ การแต่งโคลงสี่สุภาพ

โคลงสี่สุภาพ หมายถึง คำประพันธ์ชนิดหนึ่งที่มีวิธีการเรียบเรียงถ้อยคำตามคณหรือรูปแบบ โดยมีการกำหนดเอกโท และสัมผัส โดยมีลักษณะบังคับ 6 อย่าง คือ คณะ พยางค์ สัมผัส คำเอกคำโท คำเป็นคำตาย และคำสร้อย

ผลสัมฤทธิ์ทางการเรียน เรื่อง โคลงสี่สุภาพ หมายถึง คะแนนความสามารถของนักเรียนที่ได้จากแบบทดสอบวัดผลสัมฤทธิ์หลังการเรียนด้วย หนังสืออ่านเพิ่มเติมร่วมกับเทคโนโลยีควาร์โค้ด เรื่องโคลงสี่สุภาพ สำหรับนักเรียนชั้นมัธยมศึกษาปีที่ 3 ที่ผู้วิจัยสร้างขึ้น ตามจุดประสงค์ต่อไปนี้

1. นักเรียนมีความรู้ความเข้าใจเกี่ยวกับลักษณะทั่วไป ลักษณะบังคับ รูปแบบฉันทลักษณ์ กฎเกณฑ์ของโคลงสี่สุภาพ
2. นักเรียนสามารถอ่านทำนองเสนาะคำประพันธ์ประเภทโคลงสี่สุภาพได้ถูกต้อง
3. นักเรียนสามารถแต่งโคลงสี่สุภาพได้ถูกต้องตามหลักการประพันธ์ คณะ ฉันทลักษณ์ สัมผัส และเนื้อเรื่อง

ประสิทธิภาพ หมายถึง ระดับความสามารถของการใช้หนังสืออ่านเพิ่มเติมร่วมกับเทคโนโลยีควาร์โค้ด เรื่องโคลงสี่สุภาพ สำหรับนักเรียนชั้นมัธยมศึกษาปีที่ 3 ที่ผู้วิจัยสร้างขึ้น เมื่อนำไปใช้แล้วทำให้ผู้เรียนบรรลุจุดประสงค์การเรียนรู้ที่กำหนดไว้ตามเกณฑ์ คือ $E_1/E_2 = 80/80$ คือประสิทธิภาพของกระบวนการ/ประสิทธิภาพของผลลัพธ์โดยวิธีคำนวณ

E_1 หมายถึง ร้อยละของคะแนนรวมเฉลี่ยของนักเรียนที่ได้จากการทำแบบทดสอบระหว่างเรียน ไม่น้อยกว่าร้อยละ 80 (80 ตัวแรก)

E_2 หมายถึง ร้อยละของคะแนนรวมเฉลี่ยของนักเรียนที่ได้จากการทดสอบวัดผลสัมฤทธิ์ทางการเรียนหลังเรียน เรื่องโคลงสี่สุภาพ ไม่น้อยกว่าร้อยละ 80 (80 ตัวหลัง)

ความพึงพอใจ หมายถึง ความรู้สึกของนักเรียนชั้นมัธยมศึกษาปีที่ 3 โรงเรียนบ้านกลางดง ที่มีต่อหนังสืออ่านเพิ่มเติมร่วมกับเทคโนโลยีควาร์โค้ด เรื่อง โคลงสี่สุภาพ สำหรับนักเรียนชั้นมัธยมศึกษาปีที่ 3 โดยวัดความพึงพอใจได้จากแบบประเมินความพึงพอใจของนักเรียนชั้นมัธยมศึกษาปีที่ 3 ที่มีต่อหนังสืออ่านเพิ่มเติมร่วมกับเทคโนโลยีควาร์โค้ด เรื่อง โคลงสี่สุภาพ สำหรับนักเรียนชั้นมัธยมศึกษาปีที่ 3 ซึ่งเป็นแบบมาตราประมาณค่า (Rating Scale) 5 ระดับ ตามแนวคิดของลิเคอร์ท (Likert) จำแนกเป็น 3 ด้าน รวม 15 ข้อ ดังนี้

1. ด้านรูปเล่ม จำนวน 5 ข้อ
2. ด้านเนื้อหาจำนวน 5 ข้อ
3. ด้านด้านความรู้และการนำไปใช้ จำนวน 5 ข้อ

สมมติฐานของการวิจัย

1. ผลสัมฤทธิ์ทางการเรียน เรื่องโคลงสี่สุภาพ ของนักเรียนชั้นมัธยมศึกษาปีที่ 3 หลังจากระเบียบการใช้หนังสืออ่านเพิ่มเติมร่วมกับเทคโนโลยีคิวอาร์โคด เรื่อง โคลงสี่สุภาพ สำหรับนักเรียนชั้นมัธยมศึกษาปีที่ 3 หลังเรียนสูงกว่าก่อนเรียน

กรอบแนวคิดในการวิจัย

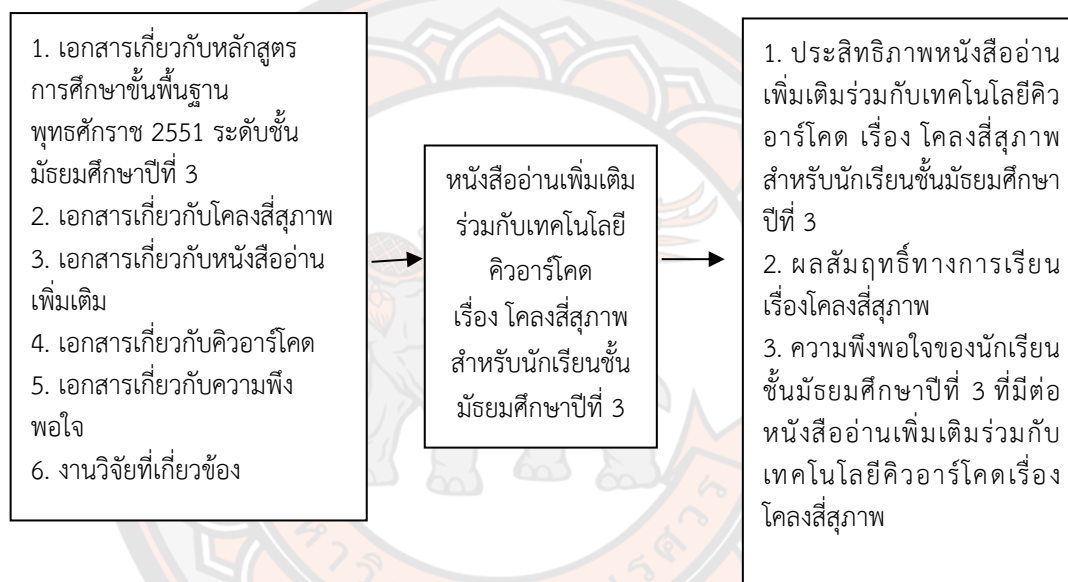

บทที่ 2

เอกสารและงานวิจัยที่เกี่ยวข้อง

1. เอกสารเกี่ยวกับหลักสูตรการศึกษาขั้นพื้นฐาน พุทธศักราช 2551
 - 1.1 ความสำคัญของการเรียนภาษาไทย
 - 1.2 คุณภาพของนักเรียน
 - 1.3 ตัวชี้วัดและสาระการเรียนรู้แกนกลาง ระดับชั้นมัธยมศึกษาปีที่ 3
2. เอกสารเกี่ยวกับโคลงสี่สุภาพ
 - 2.1 ความหมายของโคลง
 - 2.2 ฉันทลักษณ์ของโคลงสี่สุภาพ
3. เอกสารเกี่ยวกับหนังสืออ่านเพิ่มเติม
 - 3.1 ความหมายของหนังสืออ่านเพิ่มเติม
 - 3.2 ความสำคัญของหนังสืออ่านเพิ่มเติม
 - 3.3 การสร้างหนังสืออ่านเพิ่มเติม
 - 3.4 ประโยชน์ของหนังสืออ่านเพิ่มเติม
 - 3.5 การประเมินหนังสืออ่านเพิ่มเติม
4. เอกสารเกี่ยวกับคิวนาร์โคต
 - 4.1 ความหมายของคิวนาร์โคต
 - 4.2 ประโยชน์ของคิวนาร์โคต
5. เอกสารเกี่ยวกับความพึงพอใจ
 - 5.1 ความหมายของความพึงพอใจ
6. งานวิจัยที่เกี่ยวข้อง

1. เอกสารเกี่ยวกับหลักสูตรการศึกษาขั้นพื้นฐาน พุทธศักราช 2551

กระทรวงศึกษาธิการ (2551, หน้า 6) ได้กำหนดให้สถานศึกษาจัดทำหลักสูตรการศึกษาขั้นพื้นฐาน พุทธศักราช 2551 โดยได้กำหนดคุณภาพนักเรียนและมาตรฐานการเรียนรู้ภาษาไทยตามหลักสูตรขั้นพื้นฐาน ดังนี้

1.1 ความสำคัญของการเรียนภาษาไทย

ภาษาไทยเป็นเอกลักษณ์ของชาติเป็นสมบัติทางวัฒนธรรมอันก่อให้เกิดความเป็นเอกภาพและเสริมสร้างบุคลิกภาพของคนในชาติให้มีความเป็นไทย เป็นเครื่องมือในการติดต่อสื่อสารเพื่อสร้างความเข้าใจและความสัมพันธ์ที่ดีต่อกัน ทำให้สามารถประกอบกิจกรรม การงาน และดำรงชีวิตร่วมกันในสังคมประชาธิปไตยได้อย่างสันติสุข และเป็นเครื่องมือในการแสวงหาความรู้ ประสบการณ์จากแหล่งข้อมูลสารสนเทศต่างๆ เพื่อพัฒนาความรู้ พัฒนากระบวนการคิดวิเคราะห์ วิเคราะห์ และสร้างสรรค์ให้ทันต่อการเปลี่ยนแปลงทางสังคม และความก้าวหน้าทางวิทยาศาสตร์ เทคโนโลยี ตลอดจนนำไปใช้ในการพัฒนาอาชีพให้มีความมั่นคงทางเศรษฐกิจ นอกจากนี้ยังเป็นสื่อแสดงภูมิปัญญาของบรรพบุรุษด้านวัฒนธรรม ประเพณี และสุนทรียภาพ เป็นสมบัติล้ำค่าควรแก่การเรียนรู้ อนุรักษ์ และสืบสานให้คงอยู่คู่ชาติไทยตลอดไป

1.2 คุณภาพของนักเรียน

จบชั้นมัธยมศึกษาปีที่ 3

อ่านออกเสียงบทร้อยแก้วและบทร้อยกรองเป็นทำนองเสนาะได้ถูกต้อง เข้าใจความหมายโดยตรงและความหมายโดยนัย จับใจความสำคัญและรายละเอียดของสิ่งที่อ่าน แสดงความคิดเห็นและข้อโต้แย้งเกี่ยวกับเรื่องที่อ่าน และเขียนกรอบแนวคิด ผังความคิด ย่อความ เขียนรายงานจากสิ่งที่ อ่านได้ วิเคราะห์ วิเคราะห์อย่างมีเหตุผล ลำดับความอย่างมีขั้นตอนและความ เป็นไปได้ของเรื่องที่อ่าน รวมทั้งประเมินความถูกต้องของข้อมูลที่ใช้สนับสนุนจากเรื่องที่อ่าน

เขียนสื่อสารด้วยลายมือที่อ่านง่ายชัดเจน ใช้ถ้อยคำได้ถูกต้องเหมาะสมตามระดับภาษา เขียนคำขวัญ คำคม คำอวยพรในโอกาสต่างๆ โฆษณา คติพจน์ สุนทรพจน์ ชิวประวัติ อัตชีวประวัติ และประสบการณ์ต่าง ๆ เขียนย่อความ จดหมายกิจธุระ แบบกรอกสมัครงาน เขียนวิเคราะห์ วิเคราะห์ และแสดงความรู้ความคิดหรือโต้แย้งอย่างมีเหตุผล ตลอดจนเขียนรายงานการศึกษาค้นคว้าและเขียนโครงการ

พูดแสดงความคิดเห็น วิเคราะห์ วิเคราะห์ ประเมินสิ่งที่ได้จากการฟังและดู นำข้อคิดไปประยุกต์ใช้ในชีวิตประจำวัน พูดรายงานเรื่องหรือประเด็นที่ได้จากการศึกษาค้นคว้าอย่างเป็นระบบ มีศิลปะในการพูด พูดในโอกาสต่างๆ ได้ตรงตามวัตถุประสงค์ และพูดโน้มน้าวอย่างมีเหตุผลน่าเชื่อถือ รวมทั้งมีมารยาทในการฟัง ดู และพูด

เข้าใจและใช้คำราชาศัพท์ คำบาลีสันสกฤต คำภาษาต่างประเทศอื่น ๆ คำทับศัพท์ และ ศัพท์บัญญัติในภาษาไทย วิเคราะห์ความแตกต่างในภาษาพูด ภาษาเขียน โครงสร้างของประโยครวม ประโยคซ้อน ลักษณะภาษาที่เป็นทางการ กึ่งทางการและไม่เป็นทางการ และแต่งบทร้อยกรองประเภท กลอนสุภาพ กาพย์ และโคลงสี่สุภาพ

สรุปเนื้อหาวรรณคดีและวรรณกรรมที่อ่าน วิเคราะห์ตัวละครสำคัญ วิถีชีวิตไทย และคุณค่าที่ได้รับจากวรรณคดีวรรณกรรมและบทอาขยานพร้อมทั้งสรุปความรู้ข้อคิดเพื่อนำไปประยุกต์ใช้ในชีวิตจริง

1.3 ตัวชี้วัดและสาระการเรียนรู้แกนกลาง ระดับชั้นมัธยมศึกษาปีที่ 3

สาระที่ 1 การอ่าน

มาตรฐาน ท 1.1 ใช้กระบวนการอ่านสร้างความรู้และความคิดเพื่อนำไปใช้ตัดสินใจ แก้ปัญหาในการดำเนินชีวิต และมีนิสัยรักการอ่าน

| ตัวชี้วัด | สาระการเรียนรู้แกนกลาง |
|---|--|
| 1. อ่านออกเสียงบทร้อยแก้ว และบทร้อยกรอง ได้ถูกต้องและเหมาะสมกับเรื่องที่อ่าน | <ul style="list-style-type: none"> ○ การอ่านออกเสียง ประกอบด้วย <ul style="list-style-type: none"> - บทร้อยแก้วที่เป็นบทความทั่วไปและบทความ ปกฉีก - บทร้อยกรอง เช่น กลอนบทละคร กลอนเสภา กาพย์ยานี 11 กาพย์ฉบัง 16 และโคลงสี่สุภาพ |
| 2. ระบุความแตกต่างของคำที่มีความหมาย โดยตรงและความหมายโดยนัย 3. ระบุใจความสำคัญและรายละเอียดของ ข้อมูลที่สนับสนุนจากเรื่องที่อ่าน 4. อ่านเรื่องต่างๆ แล้วเขียนกรอบแนวคิด ผังความคิด บันทึกย่อความและรายงาน 5. วิเคราะห์ วิจาร์ณ และประเมินเรื่อง ที่อ่านโดยใช้กลวิธีการเปรียบเทียบเพื่อให้ผู้อ่าน เข้าใจได้ดีขึ้น 6. ประเมินความถูกต้องของข้อมูลที่ใช้ สนับสนุนในเรื่องที่อ่าน 7. วิจาร์ณความสมเหตุสมผล การลำดับความ และความเป็นไปได้ของเรื่อง 8. วิเคราะห์เพื่อแสดงความคิดเห็นโต้แย้ง เกี่ยวกับเรื่องที่อ่าน | <ul style="list-style-type: none"> ○ การอ่านจับใจความจากสื่อต่างๆ เช่น <ul style="list-style-type: none"> - วรรณคดีในบทเรียน - ข่าวและเหตุการณ์สำคัญ - บทความ - บทกวี - สารคดี - สารคดีเชิงประวัติ - ตำนาน - งานเขียนเชิงสร้างสรรค์ - เรื่องราวจากบทเรียนในกลุ่มสาระการเรียนรู้ ภาษาไทย และกลุ่มสาระการเรียนรู้อื่น |

| ตัวชี้วัด | สาระการเรียนรู้แกนกลาง |
|---|--|
| 9. ตีความและประเมินคุณค่า แนวคิดที่ได้จากงานเขียนอย่างหลากหลายเพื่อนำไปใช้แก้ปัญหาในชีวิต | <input type="radio"/> การอ่านตามความสนใจ เช่น <ul style="list-style-type: none"> - หนังสืออ่านนอกเวลา - หนังสืออ่านตามความสนใจและตามวัยของนักเรียน - หนังสืออ่านที่ครูและนักเรียนร่วมกันกำหนด |
| 10. มีมารยาทในการอ่าน | <input type="radio"/> มารยาทในการอ่าน |

สาระที่ 2 การเขียน

มาตรฐาน ท 2.1 ใช้กระบวนการเขียนเขียนสื่อสาร เขียนเรียงความ ย่อความ และเขียนเรื่องราวในรูปแบบต่าง ๆ เขียนรายงานข้อมูลสารสนเทศและรายงานการศึกษาค้นคว้าอย่างมีประสิทธิภาพ

| ตัวชี้วัด | สาระการเรียนรู้แกนกลาง |
|--|--|
| 1. คัดลายมือตัวบรรจงครึ่งบรรทัด | <input type="radio"/> การคัดลายมือตัวบรรจงครึ่งบรรทัดตามรูปแบบการเขียนตัวอักษรไทย |
| 2. เขียนข้อความโดยใช้ถ้อยคำได้ถูกต้องตามระดับภาษา | <input type="radio"/> การเขียนข้อความตามสถานการณ์และโอกาสต่างๆ เช่น <ul style="list-style-type: none"> - คำอวยพรในโอกาสต่างๆ - คำขวัญ - คำคม - โฆษณา - คติพจน์ - สุนทรพจน์ |
| 3. เขียนชีวประวัติหรืออัตชีวประวัติโดยเล่าเหตุการณ์ ข้อคิดเห็น และทัศนคติในเรื่องต่างๆ | <input type="radio"/> การเขียนอัตชีวประวัติหรือชีวประวัติ |
| 4. เขียนย่อความ | <input type="radio"/> การเขียนย่อความจากสื่อต่างๆ เช่น นิทาน ประวัตติ ตำนาน สารคดีทางวิชาการ พระราชดำรัส พระบรมราโชวาท จดหมายราชการ |
| 5. เขียนจดหมายกิจธุระ | <input type="radio"/> การเขียนจดหมายกิจธุระ <ul style="list-style-type: none"> - จดหมายเชิญวิทยากร - จดหมายขอความอนุเคราะห์ - จดหมายแสดงความขอบคุณ |

| ตัวชี้วัด | สาระการเรียนรู้แกนกลาง |
|--|--|
| 6. เขียนอธิบาย ชี้แจง แสดงความคิดเห็นและโต้แย้งอย่างมีเหตุผล | ○ การเขียนอธิบาย ชี้แจง แสดงความคิดเห็นและโต้แย้งในเรื่องต่างๆ |
| 7. เขียนวิเคราะห์ วิจารณ์ และแสดงความรู้ ความคิดเห็น หรือโต้แย้งในเรื่องต่างๆ | ○ การเขียนวิเคราะห์ วิจารณ์ และแสดงความรู้ ความคิดเห็น หรือโต้แย้งจากสื่อต่างๆ เช่น - บทโฆษณา - บทความทางวิชาการ |
| 8. กรอกรูปแบบสมัครงานพร้อมเขียนบรรยายเกี่ยวกับความรู้และทักษะ ของตนเองที่เหมาะสมกับงาน | ○ การกรอกรูปแบบสมัครงาน |
| 9. เขียนรายงานการศึกษาค้นคว้า และโครงการ | ○ การเขียนรายงาน ได้แก่ - การเขียนรายงานจากการศึกษาค้นคว้า - การเขียนรายงานโครงการ |
| 10. มีมารยาทในการเขียน | ○ มารยาทในการเขียน |

สาระที่ 3 การฟัง การดู และการพูด

มาตรฐาน ท 3.1 สามารถเลือกฟังและดูอย่างมีวิจารณญาณ และพูดแสดงความรู้ ความคิด และความรู้สึกในโอกาสต่างๆ อย่างมีวิจารณญาณและสร้างสรรค์

| ตัวชี้วัด | สาระการเรียนรู้แกนกลาง |
|--|--|
| 1. แสดงความคิดเห็นและประเมินเรื่องจากการฟังและการดู | ○ การพูดแสดงความคิดเห็น และประเมินเรื่องจากการฟังและการดู |
| 2. วิเคราะห์และวิจารณ์เรื่องที่ฟังและดู เพื่อนำข้อคิดมาประยุกต์ใช้ในการดำเนินชีวิต | ○ การพูดวิเคราะห์วิจารณ์จากเรื่องที่ฟังและดู |
| 3. พูดรายงานเรื่องหรือประเด็นที่ศึกษาค้นคว้าจากการฟัง การดู และการสนทนา | ○ การพูดรายงานการศึกษาค้นคว้าเกี่ยวกับภูมิปัญญาท้องถิ่น |
| 4. พูดในโอกาสต่างๆ ได้ตรงตามวัตถุประสงค์ | ○ การพูดในโอกาสต่างๆ เช่น - การพูดโต้วาที - การอภิปราย - การพูดยอวาที |

| ตัวชี้วัด | สาระการเรียนรู้แกนกลาง |
|--|--|
| 5. พูดโน้มน้าวโดยนำเสนอหลักฐานตามลำดับ เนื้อหาอย่างมีเหตุผลและน่าเชื่อถือ | <input type="radio"/> การพูดโน้มน้าว |
| 6. มีมารยาทในการฟัง การดูและการพูด | <input type="radio"/> มารยาทในการฟัง การดู และการพูด |

สาระที่ 4 หลักการใช้ภาษาไทย

มาตรฐาน ท 4.1 เข้าใจธรรมชาติของภาษาและหลักภาษาไทย การเปลี่ยนแปลงของภาษา และพลังของภาษา ภูมิปัญญาทางภาษา และรักษาภาษาไทยไว้เป็นสมบัติของชาติ

| ตัวชี้วัด | สาระการเรียนรู้แกนกลาง |
|---|--|
| 1. จำแนกและใช้คำภาษาต่างประเทศที่ใช้ใน ภาษาไทย | <input type="radio"/> คำที่มาจากภาษาต่างประเทศ |
| 2. วิเคราะห์โครงสร้างประโยคซับซ้อน | <input type="radio"/> ประโยคซับซ้อน |
| 3. วิเคราะห์ระดับภาษา | <input type="radio"/> ระดับภาษา |
| 4. ใช้คำทับศัพท์และศัพท์บัญญัติ | <input type="radio"/> คำทับศัพท์ <input type="radio"/> คำศัพท์บัญญัติ |
| 5. อธิบายความหมายคำศัพท์ทางวิชาการและ วิชาชีพ | <input type="radio"/> คำศัพท์ทางวิชาการและวิชาชีพ |
| 6. แต่งบทร้อยกรอง | <input type="radio"/> โคลงสี่สุภาพ |

สาระที่ 5 วรรณคดีและวรรณกรรม

มาตรฐาน ท 5.1 เข้าใจและแสดงความคิดเห็น วิเคราะห์วรรณคดีและวรรณกรรมไทยอย่าง
เห็นคุณค่าและนำมาประยุกต์ใช้ในชีวิตจริง

| ตัวชี้วัด | สาระการเรียนรู้แกนกลาง |
|--|---|
| 1. สรุปเนื้อหาวรรณคดี วรรณกรรมและวรรณกรรม ท้องถิ่นในระดับที่ยากยิ่งขึ้น | <input type="radio"/> วรรณคดี วรรณกรรม และวรรณกรรม ท้องถิ่นเกี่ยวกับ - ศาสนา - ประเพณี |

| ตัวชี้วัด | สาระการเรียนรู้แกนกลาง |
|--|--|
| | <ul style="list-style-type: none"> - พิธีกรรม - สุภาชิตคำสอน - เหตุการณ์ในประวัติศาสตร์ - บันเทิงคดี |
| 2. วิเคราะห์วิถีไทยและคุณค่าจากวรรณคดีและวรรณกรรมที่อ่าน | ○ การวิเคราะห์วิถีไทย และคุณค่าจากวรรณคดีและวรรณกรรม |
| 3. สรุปความรู้และข้อคิดจากการอ่าน เพื่อนำไปประยุกต์ใช้ในชีวิตจริง | |
| 4. ท่องจำและบอกคุณค่าบทอาขยานตามที่กำหนดและบทร้อยกรองที่มีคุณค่าตามความสนใจและนำไปใช้อ้างอิง | ○ บทอาขยานและบทร้อยกรองที่มีคุณค่า <ul style="list-style-type: none"> - บทอาขยานตามที่กำหนด - บทร้อยกรองตามความสนใจ |

2. เอกสารเกี่ยวกับโคลง/โคลงสี่สุภาพ

2.1 ความหมายของโคลง

พจนานุกรมฉบับราชบัณฑิตยสถาน พ.ศ.2542 (2546, หน้า 271) ให้คำจำกัดความของคำว่า โคลง ว่าเป็นคำประพันธ์ประเภทหนึ่ง มีจำนวนคำในวรรค สัมผัส และบังคับเอกโท ตามตำราฉันทลักษณ์

กำชัย ทองหล่อ (2556, หน้า 396) กล่าวว่า โคลง คือคำประพันธ์ชนิดหนึ่งซึ่งมีวิธีเรียบเรียงถ้อยคำเข้าคณะ มีกำหนดเอกโทและสัมผัส แต่มิได้บัญญัติบังคับครุ ลหุ

วิเชียร เกษประทุม (2554, หน้า 72) กล่าวถึงโคลงว่า คือคำประพันธ์ซึ่งมีวิธีเรียบเรียงถ้อยคำเข้าคณะ มีกำหนดเอกโทและสัมผัส โคลงมีลักษณะบังคับ 6 อย่าง ได้แก่ คณะ พยางค์ สัมผัส คำเอกคำโท คำเป็นคำตาย และคำสร้อย โดยโคลงแบ่งเป็น 3 ชนิด คือ โคลงสุภาพ โคลงตัน และโคลงโบราณ

บรรจง ชาคริตพงศ์ (2551, หน้า 6) กล่าวถึงโคลงว่า หมายถึง คำประพันธ์ประเภทหนึ่ง มีสัมผัสและบังคับเอกโทตามฉันทลักษณ์ โคลงแบ่งเป็น โคลงสี่สุภาพ โคลงตันและโคลงพิเศษ

บุญเหลือ ใจมโน (2555, หน้า 99) กล่าวถึงความหมายของโคลงว่า โคลงคือคำประพันธ์ชนิดหนึ่งของไทยที่แต่งกันมานานแล้ว มีลักษณะการบังคับเฉพาะตัว คือ มีคณะ สัมผัส บังคับเอกโท แต่ไม่บังคับครุ ลหุ โคลงบางชนิดก็ไม่บังคับเอกโทแน่นอน

สรุปได้ว่า โคลง คือคำประพันธ์ชนิดหนึ่งของไทย ซึ่งมีกฎเกณฑ์ฉันทลักษณ์บังคับ คือ คณะ สัมผัส บังคับเอกโท แต่ไม่บังคับครุหลุ บางตำราอาจกล่าวถึงคำเป็นและคำตายด้วย ซึ่งเป็นรูปแบบหนึ่งของการใช้คำตายแทนตำแหน่งของคำบังคับวรรณยุกต์เอก

2.2 แผนผังฉันทลักษณ์โคลงสี่สุภาพ

แผนผังแสดงฉันทลักษณ์ของโคลงสี่สุภาพ จากตำราทุกเล่มจะกำหนดไว้เหมือนกัน เนื่องจากเป็นกฎบัญญัติ จึงขอแสดงรูปแบบแผนผังฉันทลักษณ์ของโคลงสี่สุภาพของ กำชัย ทองหล่อ (2556, หน้า 399) ดังนี้

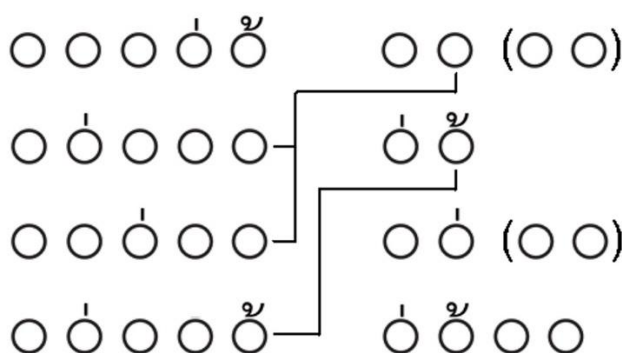

3. เอกสารเกี่ยวกับหนังสืออ่านเพิ่มเติม

3.1 ความหมายของหนังสืออ่านเพิ่มเติม

อรนุช พวงทอง (2560, หน้า 34) ได้ให้ความหมายของหนังสืออ่านเพิ่มว่า หมายถึง หนังสือที่จัดทำขึ้นโดยมีเนื้อหาอิงหลักสูตร มุ่งให้ความรู้เพิ่มเติมแก่นักเรียนนอกเหนือจากหนังสือที่กระทรวงกำหนดไว้ สำหรับให้นักเรียนอ่านเพื่อศึกษาหาความรู้เพิ่มเติมด้วยตนเอง ซึ่งนักเรียนสามารถเลือกอ่านได้ตามวัย ตามความสนใจ

ลภัสรดา จารุสิทธิกุล (2558, หน้า 20) สรุปว่า หนังสืออ่านเพิ่มเติม หมายถึง หนังสือที่สร้างขึ้นโดยอิงหลักสูตร หรือ เนื้อหาเรื่องใดเรื่องหนึ่ง ซึ่งเป็นประโยชน์เสริมประสบการณ์ให้แก่ผู้อ่าน เพื่อสนองความต้องการในการเรียนรู้ของผู้เรียน ซึ่งใช้ในการศึกษาหาความรู้ เรียนรู้ด้วยตนเอง ในเรื่องใดเรื่องหนึ่งอย่างลึกซึ้งตามความสามารถของเด็กแต่ละวัย

รสสุคนธ์ วินัยถนอม (2553 : 50) ได้สรุปความหมายหนังสืออ่านเพิ่มเติมไว้ว่า หนังสืออ่านเพิ่มเติม (Supplementary Book) คือหนังสือที่จัดทำขึ้นเพื่อสำหรับการอ่าน ศึกษา ค้นคว้า ประกอบการเรียนในกลุ่มสาระการเรียนรู้ต่าง ๆ ซึ่งมีเนื้อหาสาระเพิ่มเติมนอกเหนือจากหลักสูตร หรือ มีเนื้อหาที่สอดคล้องกับหลักสูตร เพื่อให้ผู้เรียนได้ศึกษาความรู้ให้กระจ่างชัดเจนมากขึ้น การเรียบเรียงหนังสืออ่านเพิ่มเติมจะมีสำนวน เนื้อหา ภาพประกอบที่เหมาะสมกับวัยของเด็กหรือเยาวชนในแต่ละช่วงชั้นการศึกษา

วิลาลินี พ็องพงษ์ศรี (2552, หน้า 24) สรุปความหมายของหนังสืออ่านเพิ่มเติมไว้ว่า คือ หนังสือที่มีเนื้อหาอิงสาระหลักสูตรแต่มีรายละเอียดมากกว่า เขียนชวนอ่านมากกว่าแบบเรียน และเป็นหนังสือที่เด็กนักเรียนสามารถใช้ศึกษา หาความรู้เพิ่มเติมด้วยตนเอง ตามความเหมาะสมของวัยและความสามารถในการอ่านของแต่ละบุคคลและช่วยให้การเรียนการสอนเป็นไปตามจุดประสงค์ การเรียนรู้ มีเนื้อหาหลากหลายตอบสนองความสนใจของผู้อ่านทั้งในสาขาวิชาชีพ เศรษฐกิจ สังคม ศิลปะ ฯลฯ พร้อมกันนั้นต้องเป็นหนังสือที่ดี มีคุณค่าในการพัฒนาจินตนาการ สติปัญญา อารมณ์ สังคมของเด็ก รวมทั้งมีเนื้อหาสาระที่ไม่ขัดต่อประเพณี วัฒนธรรม และศีลธรรมของสังคม

จินตนา ไบกาชุยี (2542, หน้า 6) ให้ความหมายของหนังสืออ่านเพิ่มเติมว่า คือหนังสือที่มีสาระอ้างอิงหลักสูตรสำหรับให้นักเรียนอ่าน เพื่อศึกษาหาความรู้เพิ่มเติมด้วยตนเอง

ถวัลย์ มาศจรัส (2555, หน้า 2) กล่าวถึงหนังสืออ่านเพิ่มเติมว่า คือหนังสือที่มีสาระอิงหลักสูตรสำหรับให้นักเรียนอ่านเพื่อศึกษาหาความรู้เพิ่มเติมด้วยตนเองตามความเหมาะสมของวัยและความสามารถในการอ่านของแต่ละคน

จากความหมายข้างต้น สรุปได้ว่า หนังสืออ่านเพิ่มเติม คือหนังสือที่เนื้อหาอิงหลักสูตร มุ่งให้ความรู้เพิ่มเติมกับผู้อ่าน ทั้งนี้อาจมีรูปแบบที่น่าสนใจมากกว่าหนังสือเรียนทั่วไป เพื่อดึงดูดความสนใจของผู้อ่าน และสามารถใช้เรียนรู้ได้ด้วยตนเอง

3.2 ความสำคัญของหนังสืออ่านเพิ่มเติม

พรกมล พงคามงคล (2558, หน้า 18) ได้สรุปความสำคัญของหนังสืออ่านเพิ่มเติมว่า ช่วยให้ผู้อ่านได้ขยายประสบการณ์ที่น่าสนใจก่อให้เกิดการจรรโลงใจการเรียนรู้ด้วยตนเอง นอกจากนี้ยังใช้เวลาว่างอย่างมีประโยชน์ และสามารถนำความรู้ที่ได้ไปเผยแพร่ให้กับบุคคลอื่นได้รับรู้ ได้รับประโยชน์ทั้งตนเองและผู้อื่น

หฤทัย บุญประดับ (2552, หน้า 9) ได้สรุปความสำคัญของหนังสืออ่านเพิ่มเติมว่า คือ การเสริมประสบการณ์ให้แก่ผู้เรียน ช่วยให้ผู้เรียนมีนิสัยรักการอ่าน มีทัศนคติที่ดี รู้จักการใช้เวลาว่างให้เกิดประโยชน์ และยังเป็นการพัฒนาตนเองทางด้านสติปัญญาดีขึ้น

กฤษณา คำสิทธิ (2556, หน้า 13) สรุปความสำคัญของหนังสืออ่านเพิ่มเติมว่า หนังสืออ่านเพิ่มเติมเป็นสื่อการสอนที่สำคัญทั้งต่อผู้เรียนและผู้สอน เป็นหนังสือที่ช่วยส่งเสริมให้ผู้อ่านมีความรู้มากขึ้น ช่วยการเรียนของนักเรียนที่เรียนอ่อน เสริมความรู้ของนักเรียนที่เรียนเก่ง อีกทั้งยังช่วยให้ผู้อ่านพัฒนาทั้งสติปัญญา อารมณ์ และสังคม รวมทั้งช่วยปลูกฝังนิสัยรักการอ่านอีกด้วย

จากข้างต้นสรุปความสำคัญของหนังสืออ่านเพิ่มเติมได้ว่า หนังสืออ่านเพิ่มเติมเป็นสื่อการจัดการเรียนการสอนที่สำคัญต่อผู้เรียนและผู้สอน เพราะนักเรียนสามารถเรียนรู้ได้ด้วยตนเองในทุกที่ทุกเวลาตามความสนใจ และยังเป็นการส่งเสริมให้นักเรียนมีนิสัยรักการอ่าน และได้รับความรู้เพิ่มมากขึ้นจากบทเรียน

3.3 การสร้างหนังสืออ่านเพิ่มเติม

พัชรพงษ์ จันทน์เทศ (2558, หน้า 14) การสร้างหนังสืออ่านเพิ่มเติมสำหรับเด็ก จะต้องสร้างเนื้อหาให้ตรงกับวัยของผู้อ่าน ใช้คำธรรมดา สื่อสารได้ง่าย รูปปกสวยดึงดูดความสนใจ ตัวหนังสือไม่โตไม่เล็กเกินไป รูปภาพก็สวยงาม ทันสมัย ใช้กระดาษอย่างดี รูปเล่มมีความคงทน และ สิ่งสำคัญเด็กอ่านแล้วได้ความรู้และความเข้าใจเพิ่มสูงขึ้น

ถวัลย์ มาศจรัส (2539, หน้า 79-80) กล่าวว่า ในการสร้างหนังสืออ่านเพิ่มเติม นิยม เขียนในรูปสารคดีที่มีองค์ประกอบ ดังต่อไปนี้

1) เนื้อหา ในส่วนนี้จะต้องมาจากเรื่องจริงที่ยึดหลักมุ่งแสดงข้อมูล ให้ความรู้แก่ผู้อ่าน สารของเรื่องราว สามารถตรวจสอบได้ มีแง่คิดต่อผู้อ่านประเด็นใดประเด็นหนึ่ง

2) ภาษา สารคดี จะใช้ภาษาที่เป็นแบบแผน มีหลักในการเขียน สามารถตรวจสอบได้ คือ เป็นคำสุภาพ ไม่มีการตัดทอนรูปประโยค ภาษาไม่แสดงออกถึงความรุนแรง หลีกเลี่ยงภาษาที่เป็น โวหาร ยึดเยื้อเป็นกลาง ไม่ตลกขบขัน มีความเคร่งครัด และรักษามาตรฐานของภาษา

3) ภาพประกอบ ถือเป็นหลักของงานเขียนประเภทสารคดี เพราะภาพถ่ายจะช่วย เสริมเนื้อหาให้ชัดเจนยิ่งขึ้น และยังช่วยให้ผู้อ่านมีความรู้สึกว่าได้รับรู้เรื่องราวดังกล่าวนั้นด้วยตนเอง ภาพประกอบควรมีลักษณะ ดังนี้

3.1 เสริมให้เนื้อหาเด่นชัดยิ่งขึ้น

3.2 ภาพกับเนื้อหาเป็นเรื่องเดียวกัน

3.3 เป็นภาพถ่ายเรื่องราวจากแหล่งข้อมูลโดยตรง

4) มีคำบรรยายที่ถูกต้องชัดเจน

5) ขนาดของภาพที่เหมาะสม ดังนี้

5.1 เด็กเล็ก (อนุบาลถึงชั้น ป.2) ควรมีขนาด 3 ใน 4 ของหน้า

5.2 เด็กโต (ชั้น ป. 3-4) ควรมีขนาด 1 ใน 2 ของหน้า

5.3 เด็กวัยรุ่นตอนโต (ชั้น ป. 5-6) ควรมีขนาด 1 ใน 4 ของหน้า

อินทนะง จันตา (2559, หน้า 29 - 30) กล่าวว่า การสร้างหนังสืออ่านเพิ่มเติมจะต้อง คำนึงถึงหลักการสร้างที่ถูกต้อง เพื่อให้ได้หนังสือที่มีคุณภาพถูกต้องตามหลักวิชาการ การกำหนด เนื้อหา ภาพประกอบ ขนาดของภาพ ขนาดตัวอักษร การทำแบบฝึกหัดประจำเล่ม การอ้างอิง แหล่งข้อมูล การวัดผลประเมินผลประจำเล่ม มีการประเมินหรือตรวจสอบคุณภาพจากผู้เชี่ยวชาญ และการทดลองนำไปใช้ก่อนจะนำไปใช้จริง

กระทรวงศึกษาธิการ (2549, หน้า 36-38) ได้ให้แนวทางในการสร้างหนังสือเพื่อใช้ เป็นสื่อในการจัดกิจกรรมการเรียนการสอนตามขั้นตอน ดังนี้

1. ศึกษากลุ่มเป้าหมายในการใช้หนังสือโดยพิจารณาว่าผู้ที่จะใช้สื่อนั้นคือใคร มีความรู้ และ ประสบการณ์เดิมมาอย่างไร เพื่อใช้เป็นข้อมูลพื้นฐานในการกำหนดคุณสมบัติส่วนอื่นๆ ของสื่อ ให้เหมาะสมต่อไป

2. กำหนดวัตถุประสงค์ในการสร้างและจุดประสงค์การเรียนรู้
 3. กำหนดจุดประสงค์เชิงพฤติกรรม โดยการตีความและจำแนกจุดประสงค์ที่กำหนดให้ ละเอียดซึ่งจะเป็นแนวทางสำคัญในการประเมินผลการเรียนรู้ของผู้เรียนต่อไป
 4. กำหนดและวิเคราะห์เนื้อหาสาระ ทั้งนี้ควรพิจารณากำหนดเนื้อหาสาระให้สัมพันธ์กับจุดประสงค์ที่ตั้งไว้และให้เหมาะสมกับวัยของผู้เรียนด้วย
 5. ยกร่างและจัดทำสื่อการเรียนรู้ตามรูปแบบ และวิธีการที่กำหนดไว้
 6. การวางแผนเสนอเนื้อหาสาระในแต่ละรูปแบบ เรียงลำดับหัวข้อและเนื้อหา มีตัวอย่าง มีการนำเรื่อง สรุปเรื่อง หรือทบทวนเรื่อง ควรมีแบบฝึกหัดหรือกิจกรรมแทรกอยู่ด้วย ทั้งนี้ก็เพื่อที่จะส่งเสริมให้ผู้เรียนบรรลุจุดประสงค์ได้อย่างมีประสิทธิภาพนั่นเอง
 7. กำหนดแหล่งข้อมูลที่สนับสนุนการจัดทำสื่อการเรียนรู้ผู้ผลิตจะต้องกำหนดว่าจะหาข้อมูล สนับสนุนได้จากแหล่งใด เช่น แหล่งค้นคว้าเกี่ยวกับเนื้อหา ภาพประกอบ แผนภูมิ เป็นต้น
 8. ทดสอบคุณภาพของสื่อการเรียนรู้ที่ผลิตขึ้นกับกลุ่มทดลอง สำหรับนำมาเป็นข้อมูลในการปรับปรุงสื่อให้มีคุณภาพยิ่งขึ้น
 9. ปรับปรุงสื่อการเรียนรู้ตามข้อมูลที่ได้ศึกษาไว้
 10. นำสื่อที่ปรับปรุงแก้ไขสมบูรณ์แล้วไปใช้
 11. กำหนดรูปแบบและวิธีการวัดผลและการประเมินผล
- จากข้างต้นสรุปการสร้างหนังสืออ่านเพิ่มเติมได้ว่า การสร้างหนังสืออ่านเพิ่มเติมควรคำนึงถึงระดับขั้นของผู้อ่าน กำหนดเนื้อหาสาระที่ตรงกับความสามารถของผู้อ่าน กำหนดจุดประสงค์แต่ละเล่มให้ชัดเจน จัดทำรูปเล่มที่มีความน่าสนใจเพื่อดึงดูดความสนใจของผู้อ่าน ทั้งนี้สามารถสร้างแบบฝึกหัดหรือแบบทดสอบเพื่อวัดความรู้ตามจุดประสงค์ที่กำหนดไว้ได้

3.4 ประโยชน์ของหนังสืออ่านเพิ่มเติม

ธัญานิ ยะมะโน (2556, หน้า 15) กล่าวถึงประโยชน์ของหนังสืออ่านเพิ่มเติมว่า ประโยชน์ที่สำคัญของการสร้างหนังสืออ่านเพิ่มเติม เพื่อใช้เป็นแหล่งในการศึกษาค้นคว้าหาความรู้และประสบการณ์ นอกจากนี้ยังเป็นการปลูกฝังนิสัยให้เด็กรักการอ่านและเป็นการใช้เวลาว่างให้เกิดประโยชน์ด้วย

จินตนา ไบกาชุยี (2542, หน้า 143 – 144) กล่าวถึงประโยชน์ของหนังสืออ่านเพิ่มเติม ดังนี้

1. ส่งเสริมความรู้ หนังสือเสริมประสบการณ์ โดยเฉพาะหนังสืออ่านเพิ่มเติม ควรมี เนื้อหาที่เกี่ยวกับความรู้หรือทักษะ ความคิดรวบยอด หลักการหรือทฤษฎีเรื่องใดเรื่องหนึ่ง ซึ่งเป็นประโยชน์ แก่ผู้อ่านในการดำเนินชีวิต การศึกษาหาความรู้รวมทั้งก่อให้เกิดความเจริญงอกงาม หรือ พัฒนาการในด้านต่าง ๆ

2. ส่งเสริมสติปัญญา หนังสืออ่านเพิ่มเติมนอกจากจะมีเนื้อหาที่ให้อ่านเกิดความรู้ความเข้าใจเกี่ยวกับเรื่องต่าง ๆ แล้ว ควรจะมีลักษณะที่ส่งเสริมพัฒนาการทางสติปัญญา กล่าวคือ ส่งเสริมหรือเปิดโอกาสให้อ่านได้พัฒนาทักษะในการสังเกต ตีความ เปรียบเทียบ ใช้เหตุและผล จำแนกแจกแจง วิเคราะห์ สังเคราะห์ ประเมินค่า ตลอดจนสามารถนำความรู้และทักษะเหล่านั้นไปใช้ให้เป็นประโยชน์ในการแก้ปัญหาต่าง ๆ

3. ส่งเสริมเจตคติที่เหมาะสม หนังสืออ่านเพิ่มเติมนอกจากเสนอเนื้อหาสาระที่เป็นความรู้และส่งเสริมสติปัญญาแล้ว ยังควรสอดแทรกแนวความคิดที่ช่วยให้อ่านเกิดเจตคติที่เหมาะสมในการนำความรู้นั้นไปใช้ตามแนวทางที่พึงประสงค์เป็นประโยชน์แก่ตนและแก่ส่วนรวม

4. ส่งเสริมความเข้าใจ หนังสืออ่านเพิ่มเติมควรเสนอเนื้อหาสาระในลักษณะที่ส่งเสริมให้อ่านสามารถทำความเข้าใจเรื่องราวได้ กล่าวคือ ใช้ภาษาถูกต้องและพอเหมาะแก่ความรู้ และประสบการณ์ทางการใช้ภาษาของผู้อ่านได้อย่างเหมาะสม ตลอดจนใช้เทคนิควิธีหรือส่งเสริมความเข้าใจอื่น ๆ เช่น ภาพประกอบ แผนภูมิ ตาราง คำถาม เป็นต้น

5. ส่งเสริมการศึกษาหาความรู้ด้วยตนเอง หนังสืออ่านเพิ่มเติมควรมีลักษณะที่กระตุ้นให้อ่านเกิดความสนใจและกระตือรือร้นที่จะศึกษาหาความรู้ด้วยตนเอง กล่าวคือ ผู้เขียนควรพิจารณาเสนอเรื่องราวที่เด็กแต่ละวัยสนใจ เน้นให้เห็นความสำคัญและประโยชน์ของเรื่องราวที่เสนอ ซึ่งสัมพันธ์เกี่ยวข้องกับผู้เรียน สอดแทรกคำถามยั่วต่าง ๆ ตลอดจนเสนอแนะหนังสืออื่น ๆ ที่ผู้อ่านอาจจะไปศึกษาให้กว้างขวางลึกซึ้งขึ้นตามความสนใจ

สุธีรา ทับเกตุ (2551, หน้า 10) กล่าวถึงคุณค่าและประโยชน์ของหนังสืออ่านเพิ่มเติมว่าจะช่วยให้เด็กเข้าใจสิ่งที่เขาต้องการทราบนอกเหนือจากหนังสือเรียนยิ่งขึ้น สนองความต้องการในการอ่านอย่างอิสระ ช่วยฝึกทักษะในการอ่านของเด็ก หนังสืออ่านเพิ่มเติมจึงมีความสำคัญสำหรับเด็ก โดยเฉพาะอย่างยิ่ง หนังสืออ่านเพิ่มเติมที่มีทั้งเนื้อหา ภาพประกอบและสำนวนการใช้ภาษา จะช่วยเพิ่มพูนความรู้และประสบการณ์ของเด็กในวิชาต่าง ๆ ได้ดียิ่งขึ้น

อินทง จันตา (2559, หน้า 23) กล่าวถึงประโยชน์ของหนังสืออ่านเพิ่มเติมว่า มีความสำคัญที่จะช่วยเสริมสร้างทักษะในการอ่าน ส่งเสริมให้นักเรียนรักการอ่าน ความสนใจในการอ่านสร้างประสบการณ์ ขยายประสบการณ์เฉพาะเรื่องได้กว้างขวางลึกซึ้ง ช่วยการใช้เวลาว่างให้เป็นประโยชน์ ตลอดจนสนองความต้องการของนักเรียนที่ต้องการความเป็นอิสระในการอ่านบางขณะ ช่วยให้ผู้เรียนได้เรียนรู้ด้วยตนเอง

จากข้างต้นสรุปประโยชน์ของหนังสืออ่านเพิ่มเติมได้ว่า หนังสืออ่านเพิ่มเติมเป็นหนังสือที่สามารถใช้ศึกษาได้ด้วยตนเอง กระตุ้นให้นักเรียนเกิดทักษะการอ่าน อีกทั้งทำให้ครูประหยัดเวลาในทบทวนบทเรียนซ้ำ และนักเรียนสามารถเรียนซ้ำได้ตามต้องการ และหากมีภาพหรือรูปแบบที่แปลกใหม่ สวยงาม จะยังมีส่วนกระตุ้นเร้าความสนใจให้ผู้เรียนสนใจอ่านหนังสือมากยิ่งขึ้น และนักเรียนจะได้รับความรู้ตามจุดประสงค์ของผู้แต่ง

3.5 การประเมินคุณค่าของหนังสืออ่านเพิ่มเติม

ถวัลย์ มาศจรัส (2548, หน้า 164) ได้อธิบายถึงหลักเกณฑ์การประเมินคุณค่าของหนังสืออ่านเพิ่มเติมไว้ ดังนี้

1. เนื้อหาสอดคล้องกับหลักการ จุดหมาย สาระและมาตรฐานการเรียนรู้ของหลักสูตร การศึกษาขั้นพื้นฐาน ถูกต้องตามหลักวิชาและเป็นปัจจุบัน ยากง่ายเหมาะสมกับช่วงชั้น มีความยาวของเนื้อหาพอเหมาะ มีแหล่งอ้างอิงค้นคว้า ไม่ขัดต่อความมั่นคงและศีลธรรมอันดีงาม

2. การนำเสนอเนื้อหา มีรูปแบบการเสนอเนื้อหาที่เหมาะสมและน่าสนใจ ส่งเสริมการอ่านเพิ่มพูนทักษะการคิด

3. การใช้ภาษา สื่อความหมายชัดเจน อ่านเข้าใจง่าย ถูกต้องตามหลักการใช้ภาษา ใช้ภาษาเหมาะสมกับวัยของผู้เรียน ใช้ศัพท์เฉพาะถูกต้อง (ถ้ามี)

4. ภาพ ตาราง แผนภูมิ ถูกต้อง ชัดเจน และเป็นปัจจุบัน เหมาะสมสอดคล้องกับเนื้อหา มีรูปแบบการนำเสนอที่น่าสนใจ ช่วยให้เข้าใจเนื้อหาชัดเจน

อรนุช พวงทอง (2560, หน้า 43) ได้สรุปหลักเกณฑ์การประเมินหนังสืออ่านเพิ่มเติมไว้ว่า พอดีสรุปการประเมินคุณค่าของหนังสืออ่านเพิ่มเติม ได้เป็น 5 ด้าน คือ

1. เนื้อหา สอดคล้องกับหลักการ จุดหมาย สาระและมาตรฐานการเรียนรู้ของหลักสูตรการศึกษาขั้นพื้นฐาน ถูกต้องตามหลักวิชาและเป็นปัจจุบัน เนื้อหา มีความเหมาะสมและน่าสนใจ ส่งเสริมการอ่านเพิ่มพูนทักษะการคิด ยากง่ายเหมาะสมกับช่วงชั้น มีความยาวของเนื้อหาพอเหมาะ มีแหล่งอ้างอิงค้นคว้า ไม่ขัดต่อความมั่นคงและศีลธรรมอันดีงาม

2. รูปเล่มและการพิมพ์ รูปเล่มควรเหมาะสมมือ สอดคล้องการหยิบถือ กระดาษต้องมีคุณภาพดี การเย็บคงทนถาวร ความหนาของหนังสือพอเหมาะกับวัย มีสีสันสดใส มีความน่าสนใจ การพิมพ์ ตัวอักษร พอเหมาะกับวัยและสายตาของเด็ก มีความชัดเจนเว้นวรรคตอนถูกต้อง สะกดตัว การันต์ถูกต้องตามหลักภาษาไทย สีของตัวอักษรเหมาะสมไม่วางอักษรทับบนภาพ ซึ่งจะทำให้ภาพดูย่ำแย่ลงไป

3. การใช้ภาษา สื่อความหมายชัดเจน อ่านเข้าใจง่าย ถูกต้องตามหลักการใช้ภาษา ใช้ภาษาเหมาะสมกับวัยของผู้เรียน ใช้ศัพท์เฉพาะถูกต้อง

4. ภาพประกอบ มีขนาดเหมาะสม สีสันสดใสสวยงาม เหมาะสมสอดคล้องกับเนื้อหา มีรูปแบบการนำเสนอที่น่าสนใจ ช่วยให้เข้าใจเนื้อหาชัดเจน

5. คุณค่าและประโยชน์ที่ได้รับ ต้องวางจุดหมายว่าจะให้อะไรกับผู้อ่าน เรื่องจะต้องสอนให้รู้จักนึกคิด มีพฤติกรรมที่ดีงาม แฝงคุณธรรม ปลูกฝังทัศนคติที่ดี พัฒนาความสนใจในการอ่าน ขดเชยในด้านอารมณ์ได้ดี

อมรรัตน์ ทรัพย์ดี (2552, หน้า 13) สรุปหลักในการประเมินหนังสืออ่านเพิ่มเติม ไว้ดังนี้

1. หนังสืออ่านเพิ่มเติมที่ดี ควรมีความเหมาะสมกับวัยของผู้อ่าน เรื่องราวที่เด็กควรอ่านและไม่ควรอ่านขึ้นอยู่กับวัย ส่วนหนึ่งควรสนองความต้องการของเด็กด้วย
2. สารประโยชน์ที่เด็กควรได้รับ หาได้อยู่ที่เด็กฝึกทักษะการอ่านอย่างเดียวไม่เด็กควรได้แนวคิดแนวประพฤติปฏิบัติและอื่น ๆ เช่นกัน
3. เพื่อความประหยัด ถ้าเลือกหนังสือดี เลือกได้ถูก นอกจากประโยชน์คุณค่าแล้วช่วยประหยัดค่าใช้จ่ายอีกด้วย

จากข้างต้น สามารถสรุปการประเมินคุณค่าของหนังสืออ่านเพิ่มเติมได้ว่าในการประเมินหนังสืออ่านเพิ่มเติมนั้น สามารถประเมินจากหลายองค์ประกอบด้วยกัน เช่น ภาพ สี สัน ความเหมาะสมกับวัย การใช้ภาษา แต่ที่สำคัญ คือ ต้องสามารถทำให้ผู้อ่านบรรลุวัตถุประสงค์ของการจัดทำหนังสือเรื่องนั้น ๆ ได้ หมายรวมถึงเนื้อหาสาระสำคัญของผู้แต่ง

4. เอกสารเกี่ยวกับคิวอาร์โค้ด

4.1 ความหมายของคิวอาร์โค้ด

บุษรา ประกอบธรรม (2554) ได้อธิบายว่า คิวอาร์ โคด เป็นบาร์โค้ด 2 มิติที่มีประสิทธิภาพในการเก็บข้อมูลมากกว่าบาร์โค้ด 1 มิติ ที่ใช้สำหรับเก็บรายละเอียดของสินค้าหรือบริการต่าง ๆ โดยคิวอาร์ โคด ไม่จำเป็นต้องใช้อุปกรณ์เฉพาะทางในการสร้างและอ่านข้อมูลก็ได้

คิวอาร์ โคดถูกคิดค้นขึ้นเมื่อ ปี พ.ศ. 2537 โดยบริษัท Denso-Wave ประเทศญี่ปุ่น และได้จดทะเบียนในชื่อ QR Code ซึ่งย่อมาจาก “Quick Response Code” หรือการตอบสนองที่รวดเร็ว และมีชื่อเรียกอีกอย่างหนึ่งว่า “Two-dimensional Bar Code” (2D Bar Code) ภายใต้แนวคิดที่ว่า “Code Read Easily for the Reader” หรือ การแปลงรหัสให้ออกมาเป็นข้อมูลได้ด้วยเวลาอันรวดเร็ว ซึ่งวิธีการแบบนี้เป็นที่นิยมมากในประเทศญี่ปุ่น

คิวอาร์ โคด เป็นรหัสชนิดแท่ง 2 มิติประเภทหนึ่ง ที่ประกอบไปด้วยมอดูลสีดำ มีสีฐานเป็นสีเหลี่ยม และมีพื้นหลังเป็นสีขาว ดังภาพที่ 1 ที่สามารถอ่านด้วยเครื่องสแกนคิวอาร์ ซึ่งพบอยู่ในโทรศัพท์มือถืออัจฉริยะ หรือ “สมาร์ทโฟน” (Smartphone) โดยผ่านโปรแกรมที่มีชื่อว่า “QR Code Reader” ที่ติดตั้งอยู่ในสมาร์ทโฟน เพื่อทำการถอดรหัสข้อมูลในรูปของข้อความ ปัจจุบันมีการนำคิวอาร์โค้ดมาใช้กับสินค้าร่วมกับสื่อโฆษณาเพื่อให้ข้อมูลเพิ่มเติมให้กับผู้ที่สนใจ โดยเมื่อนำสมาร์ทโฟนเข้าไปทำการสแกน ดังภาพที่ 2 ก็สามารถเข้าสู่เว็บไซต์ได้เลยโดยไม่เสียเวลาพิมพ์

Denso Wave Inc (อ้างถึงใน เสาวลักษณ์ บุณรอด และคณะ ,2562 หน้า 12) คิวอาร์โค้ด (QR Code : Quick Response Code) คือ บาร์โค้ดสองมิติ (Two-Dimensional Bar Code) ชนิดหนึ่ง ที่ถูกพัฒนามาจากบาร์โค้ด (Bar code) ภายใต้แนวคิดเพื่อให้บาร์โค้ดอ่านง่ายและเร็วต่อการตอบสนอง (Quick response)

QR Code ถูกพัฒนาขึ้นในปี พ.ศ. 2537 โดยบริษัทเดนโซ เวฟ (Denso Wave Incorporated) ประเทศญี่ปุ่น ซึ่งเป็นบริษัทในเครือของโตโยต้า และได้จดทะเบียนลิขสิทธิ์ชื่อ "QR Code" ที่ประเทศญี่ปุ่น และทั่วโลก วัตถุประสงค์หลักในการพัฒนา QR Code คือ เพื่อบริหารจัดการและตรวจสอบข้อมูลชิ้นส่วนอะไหล่ยานพาหนะในกระบวนการผลิต (Tucker, 2011) หลังจากนั้นบริษัทเดนโซ เวฟ จึงได้นำเทคโนโลยีนำเสนอต่อสาธารณชน เพราะเล็งเห็นประโยชน์ของ QR Code ที่สามารถเก็บข้อมูลได้หลายประเภทและเก็บข้อมูลได้มากกว่า bar code



QR Code (คิวอาร์โค้ด)

QR Code ประกอบด้วยชิ้นส่วนโมดูลรูปสี่เหลี่ยมสีขาว-ดำ เรียงตัวกัน ในสัณฐานสี่เหลี่ยม สามารถอ่านด้วยการสแกน QR Code ผ่านอุปกรณ์เครื่องอ่าน QR Code หรือผ่านโทรศัพท์สมาร์ตโฟน (Smart phone) ที่มีกล้อง และได้ติดตั้งแอปพลิเคชันสำหรับการถอดรหัส QR Code โดยข้อมูลที่ถูกลงแปลงเป็นรหัสและถูกจัดเก็บหรือบันทึกอยู่ในสัญลักษณ์ QR Code จะเป็นข้อมูลชนิดตัวอักษร (Characters) หรือตัวเลข (Numeric) ซึ่งสามารถประยุกต์ใช้เพื่อเก็บข้อมูลได้หลากหลาย เช่น เก็บข้อมูลแหล่งของเว็บไซต์ เบอร์โทรศัพท์ ข้อความ และข้อมูลที่เป็นตัวอักษรอื่นๆ ได้หลายรูปแบบ ขึ้นอยู่กับการประยุกต์ใช้งาน

4.2 ประโยชน์ของคิวอาร์โค้ด

เกศริน ถั่วทอง (2561, หน้า 35) กล่าวถึง ประโยชน์ของคิวอาร์โค้ดว่า QR Code มีประโยชน์ ดังนี้

1. สามารถนำ QR Code มาประยุกต์ใช้ได้หลากหลายรูปแบบ เช่น เก็บข้อมูล URL ของเว็บไซต์, ข้อความ, เบอร์โทรศัพท์ และข้อมูลที่เป็นตัวอักษรได้อีกมากมาย
2. QR Code เป็นเทคโนโลยีที่ออกแบบมาให้สามารถบรรจุข้อมูลได้ และสามารถถอดรหัสได้ แม้ภาพบาร์โค้ดบางส่วนมีความเสียหาย

3. การเก็บ URL ของเว็บไซต์ เพราะ URL โดยปกติแล้วจะเป็นอะไรที่จดจำได้ยาก เพราะยาวและบางอันจะซับซ้อนมาก แต่ด้วย QR Code เราเพียงแค่มือถือมาสแกน QR Code ที่เราพบเห็นตามผลิตภัณฑ์ต่าง ๆ มือถือจะลิงก์เข้าเว็บเพจที่ QR Code นั้น ๆ บันทึกข้อมูลอยู่โดยอัตโนมัติ และด้วยการมาของระบบ 4G ของค่ายมือถือต่าง ๆ เช่น True Move และ AIS เริ่มนำเข้ามาให้บริการ จะทำให้เราสามารถเข้าอินเทอร์เน็ตบนมือถือได้อย่างรวดเร็วและทุก ๆ ที่ที่ต้องการ

4. เป็นการประหยัดพื้นที่ในการโฆษณา ซึ่งเราสามารถนำเอาข้อมูลหรือ URL ของเว็บไซต์แปลงเป็น QR Code ซึ่งมีพื้นที่แค่สี่เหลี่ยมเล็ก ๆ เท่านั้น

5. สามารถออกแบบให้มีความสวยงามได้หลากหลาย

KIM HUA TAN (2021) ได้กล่าวถึงประโยชน์ของ คิวอาร์โค้ด ว่าตรงกับผลกระทบเชิงบวกของการบูรณาการที่ใช้เทคโนโลยีวิธีการสอนการออกเสียง ต่างก็มีข้อดีเหมือนกัน เช่น แรงจูงใจ ความสบายใจ การใช้งาน การส่งเสริมทัศนคติการเรียนรู้เชิงบวก และการส่งเสริมการมีส่วนร่วมอย่างแข็งขัน ดังนั้น ความสัมพันธ์ระหว่างรหัส QR และการนำเทคโนโลยีมาใช้สามารถดูวิธีการสอนและการเรียนรู้การออกเสียงได้ ดังนั้น QR code จึงมีศักยภาพเพื่อบูรณาการในการเรียนการสอนการออกเสียง

สำนักงานปลัดกระทรวงศึกษาธิการ (2561) กล่าวถึงประโยชน์ของคิวอาร์โค้ดว่าเราสามารถนำคิวอาร์โค้ดมาประยุกต์ใช้งานได้หลากหลายรูปแบบ เช่น การเผยแพร่ข้อมูลบนตัวผลิตภัณฑ์ การแสดงข้อมูลช่องทางการติดต่อไม่ว่าจะเป็น เบอร์โทรศัพท์ ชื่อเว็บไซต์หรือ URL ที่ยาวและจดจำได้ยากคิวอาร์โค้ดจึงเป็นช่องทางหนึ่งที่จะช่วยเพื่อความสะดวกให้กับเรามากยิ่งขึ้น เนื่องจากเราสามารถนำมือถือที่มีกล้องถ่ายภาพ หรือสมาร์ตโฟน ที่ติดตั้งแอปสำหรับถอดรหัส QR Code นำมาสแกนได้เลย จึงหมดปัญหากับการที่จะต้องมานั่งพิมพ์ URL ยาวๆ และจดจำยาก เพียงแค่นำโทรศัพท์มาสแกนคิวอาร์โค้ดก็สามารถเข้าชมเว็บไซต์ได้โดยไม่ต้องนั่งพิมพ์ให้เสียเวลา เพราะทุกวันนี้คนส่วนใหญ่นิยมใช้สมาร์ตโฟนกันมากยิ่งขึ้น จึงไม่ใช่ปัญหาสำหรับผู้ที่จะนำ QR Code มาประยุกต์ใช้กับงานหรือธุรกิจของตัวเอง

ดังนั้น สรุปว่า คิวอาร์โค้ดมีประโยชน์มากในยุคปัจจุบัน เพราะสามารถนำเอาข้อมูลหรือ URL ของเว็บไซต์ วิดีโอ ภาพ หรือเนื้อหาต่าง ๆ แปลงเป็น QR Code ซึ่งมีพื้นที่แค่สี่เหลี่ยมเล็ก ๆ และสามารถเข้าถึงได้อย่างรวดเร็ว อีกทั้งสามารถออกแบบรูปแบบให้สวยงามน่าติดตามได้ โดยคิวอาร์โค้ดเป็นเทคโนโลยีที่มีความสำคัญต่อการสร้างนวัตกรรมอีกรูปแบบหนึ่งที่ย่าง สะดวก และรวดเร็ว

5. เอกสารเกี่ยวกับความพึงพอใจ

5.1 ความหมายของความพึงพอใจ

ภาณุเดช เพียรความสุข และคณะ (2558, หน้า 10) ความพึงพอใจ หมายถึง ความรู้ที่เป็นการยอมรับ ความรู้สึกชอบ ความรู้สึกที่ยินดีกับการปฏิบัติงาน ทั้งการให้บริการและการรับบริการ ในทุกสถานการณ์ ทุกสถานที่

กฤติมา พลซื่อ (2559, หน้า 11) ได้กล่าวว่า ความพึงพอใจ หมายถึง ความรู้สึกเกี่ยวกับอารมณ์ ซึ่งเกิดจากสิ่งเร้าและทักษะของบุคคลอันเนื่องมาจากสิ่งเร้าและแรงจูงใจ โดยจะแสดงออกมาทางพฤติกรรม เป็นความรู้สึก ยินดี หรือพอใจของบุคคลที่มีต่อสิ่งใดสิ่งหนึ่ง ซึ่งเกิดจากการได้รับก่อนการให้บริการระหว่างการใช้บริการ และหลังใช้บริการก็ได้

พานดา ศรีบุญยา (2561, หน้า 9) ความพึงพอใจเป็นเรื่องเกี่ยวกับอารมณ์ ความรู้สึก และทักษะของบุคคลอันเนื่องมาจากสิ่งเร้าและสิ่งจูงใจ ซึ่งจะปรากฏออกมาทางพฤติกรรมและเป็นองค์ประกอบที่สำคัญ ในการทำกิจกรรมต่าง ๆ ของบุคคล จะเห็นได้ว่า ความพึงพอใจนั้น เป็นเรื่องที่เกี่ยวข้องกับความรู้สึก อารมณ์และทักษะของแต่ละคนว่ามีระดับความพึงพอใจเกิดขึ้นเพียงใด ได้รับการตอบสนองความต้องการจากผู้ให้บริการ โดยเฉพาะในด้านจิตใจ

พจนานุกรมฉบับราชบัณฑิตยสถาน (2552) ได้ให้ความหมายว่า พอใจ หมายถึง สมใจ ชอบใจ เหมาะ และพึงใจ หมายถึง พอใจ ชอบใจ

จากความหมายข้างต้น สรุปได้ว่า ความพึงพอใจ หมายถึง ความพอใจ หรือชอบใจ ในสิ่งๆ หนึ่ง ตามอารมณ์และความรู้สึกของบุคคลในเรื่องต่าง ๆ

6. งานวิจัยที่เกี่ยวข้อง

ลภัสรดา จารุสิทธิกุล (2558) ได้ทำการพัฒนาหนังสืออ่านเพิ่มเติมภาษาล้านนา สำหรับนักเรียนชั้นประถมศึกษาปีที่ 5 โรงเรียนบ้านท่าช้าง โดยมีความมุ่งหมาย เพื่อ 1) เพื่อสร้างและหาประสิทธิภาพหนังสืออ่านเพิ่มเติมภาษาล้านนา สำหรับนักเรียนชั้นประถมศึกษาปีที่ 5 โรงเรียนบ้านท่าช้าง 2) เพื่อศึกษาผลการใช้หนังสืออ่านเพิ่มเติมภาษาล้านนา สำหรับนักเรียนชั้นประถมศึกษาปีที่ 5 โรงเรียนบ้านท่าช้าง โดยแยกเป็นการเปรียบเทียบผลสัมฤทธิ์ก่อนเรียนและหลังเรียนและผลสัมฤทธิ์หลังเรียนเทียบกับเกณฑ์ร้อยละ 75 3) เพื่อศึกษาความคิดเห็นของนักเรียนต่อการใช้หนังสืออ่านเพิ่มเติมภาษาล้านนา สำหรับนักเรียนชั้นประถมศึกษาปีที่ 5 โรงเรียนบ้านท่าช้าง

อินทง จันตา (2559) ได้ทำการเปรียบเทียบผลสัมฤทธิ์ทางการเรียนหลังการใช้หนังสืออ่านเพิ่มเติม เรื่อง พลเมืองดีในวิถีสังคมไทยของกลุ่มเป้าหมายและการใช้หนังสือเรียนของกลุ่มควบคุมกลุ่มสาระการเรียนรู้สังคมศึกษา ศาสนาและวัฒนธรรม ชั้นประถมศึกษาปีที่ 5 โรงเรียนบ้านแก่นวิทยา จังหวัดเชียงราย โดยมีวัตถุประสงค์เพื่อสร้างและหาประสิทธิภาพของหนังสือเพิ่มเติม เรื่อง พลเมืองดีในวิถีสังคมไทย ชั้นประถมศึกษาปีที่ 5 โรงเรียนแก่นวิทยา จังหวัดเชียงราย เพื่อเปรียบเทียบผลสัมฤทธิ์ทางการเรียนหลังการใช้หนังสืออ่านเพิ่มเติม เรื่อง พลเมืองดีในวิถีสังคมไทย

และการใช้หนังสือเรียนของกลุ่มควบคุม และเพื่อศึกษาความพึงพอใจของนักเรียนกลุ่มเป้าหมายที่มีต่อหนังสืออ่านเพิ่มเติม เรื่อง พลเมืองดีในวิถีสังคมไทย ชั้นประถมศึกษาปีที่ 5 โดยเครื่องมือที่ใช้ได้แก่หนังสืออ่านเพิ่มเติม ชุด พลเมืองดีในวิถีสังคมไทย จำนวน 13 เล่ม แบบทดสอบวัดผลสัมฤทธิ์ทางการเรียน จำนวน 40 ข้อ แผนการจัดการเรียนรู้ของกลุ่มเป้าหมาย 1 เล่ม และกลุ่มควบคุม 1 เล่ม แบบสอบถามความพึงพอใจของนักเรียนที่มีต่อหนังสืออ่านเพิ่มเติม ชุด พลเมืองดีในวิถีสังคมไทย และนำข้อมูลที่ได้มาวิเคราะห์โดยใช้สถิติ ได้แก่ การหาค่าประสิทธิภาพ (E_1/E_2) ของนวัตกรรม ค่าร้อยละ ค่าเฉลี่ย ค่าส่วนเบี่ยงเบนมาตรฐาน และการทดสอบค่าที (t-test)

ผลการวิจัย พบว่า

1. ผลการหาประสิทธิภาพของหนังสืออ่านเพิ่มเติม ชุด พลเมืองดีในวิถีสังคมไทย ชั้นประถมศึกษาปีที่ 5 กลุ่มสาระการเรียนรู้สังคมศึกษา ศาสนาและวัฒนธรรม ที่ผู้วิจัยได้สร้างขึ้นจำนวน 13 เล่ม โดยใช้กับกลุ่มเป้าหมาย โดยภาพรวมนวัตกรรมมีประสิทธิภาพสูงกว่าเกณฑ์ที่กำหนด 80/80 ได้ประสิทธิภาพเท่ากับ 86.50/92.08

2. การเปรียบเทียบผลสัมฤทธิ์ทางการเรียนหลังการใช้หนังสืออ่านเพิ่มเติม ชุด พลเมืองดีในวิถีสังคมไทย ของกลุ่มเป้าหมาย สูงกว่าหลังการใช้หนังสือเรียนของกลุ่มควบคุมอย่างมีนัยสำคัญทางสถิติที่ระดับ .05

3. ผลการศึกษาความพึงพอใจของนักเรียนกลุ่มเป้าหมาย ชั้นประถมศึกษาปีที่ 5 จำนวน 18 คน ที่มีต่อหนังสืออ่านเพิ่มเติม ชุด พลเมืองดีในวิถีสังคมไทย โดยภาพรวมมีระดับความพึงพอใจในระดับมากที่สุด ($\bar{X} = 4.92$, S.D. = 0.21)

อรนุช พวงทอง (2560) ได้ทำการศึกษา การพัฒนาหนังสืออ่านเพิ่มเติม กลุ่มสาระการเรียนรู้สังคมศึกษา ศาสนาและวัฒนธรรม ชุด มารยาทไทย สำหรับนักเรียนชั้นมัธยมศึกษาปีที่ 2 โดยมีวัตถุประสงค์ เพื่อ 1) พัฒนาหนังสืออ่านเพิ่มเติม กลุ่มสาระการเรียนรู้สังคมศึกษา ศาสนา และวัฒนธรรมให้มีประสิทธิภาพตามเกณฑ์ 80/80 2) เปรียบเทียบผลสัมฤทธิ์ทางการเรียนก่อนและหลังศึกษาจากหนังสืออ่านเพิ่มเติม กลุ่มสาระการเรียนรู้สังคมศึกษา ศาสนาและวัฒนธรรม ชุด มารยาทไทย สำหรับนักเรียนชั้นมัธยมศึกษาปีที่ 2 และ 3) ศึกษาความพึงพอใจของนักเรียนชั้นมัธยมศึกษาปีที่ 2 ที่มีต่อหนังสืออ่านเพิ่มเติม กลุ่มสาระการเรียนรู้สังคมศึกษา ศาสนาและวัฒนธรรม ชุดมารยาทไทย สำหรับนักเรียนชั้นมัธยมศึกษาปีที่ 2 กลุ่มตัวอย่างที่ใช้ในการวิจัยครั้งนี้ คือ นักเรียนชั้นมัธยมศึกษาปีที่ 2/10 โรงเรียนตะพานหินที่กำลังศึกษาในภาคเรียนที่ 1 ปีการศึกษา 2560 จำนวน 49 คน ซึ่งได้มาจากการสุ่มแบบกลุ่ม โดยวิธีการจับสลากห้องเรียน เครื่องมือที่ใช้ คือ 1)หนังสืออ่านเพิ่มเติม กลุ่มสาระการเรียนรู้สังคมศึกษา ศาสนา และวัฒนธรรม ชุดมารยาทไทย สำหรับนักเรียนชั้นมัธยมศึกษาปีที่ 2 2)แผนการจัดการเรียนรู้โดยใช้หนังสืออ่านเพิ่มเติมกลุ่มสาระการเรียนรู้สังคมศึกษา ศาสนา และวัฒนธรรม ชุดมารยาทไทย สำหรับนักเรียนชั้นมัธยมศึกษาปีที่ 2 3)แบบทดสอบวัดผลสัมฤทธิ์ทางการเรียนรู้อ่อนและหลังการใช้หนังสืออ่านเพิ่มเติม กลุ่มสาระการเรียนรู้สังคมศึกษา ศาสนา และวัฒนธรรม ชุดมารยาทไทย สำหรับนักเรียนชั้นมัธยมศึกษาปีที่ 2 และ 4)แบบสอบถาม

ความพึงพอใจของนักเรียนที่มีต่อหนังสืออ่านเพิ่มเติม กลุ่มสาระการเรียนรู้สังคมศึกษา ศาสนา และวัฒนธรรม ชุดมารยาทไทย สำหรับนักเรียนชั้นมัธยมศึกษาปีที่ 2

ผลการวิจัย พบว่า

1. ได้หนังสืออ่านเพิ่มเติมกลุ่มสาระการเรียนรู้สังคมศึกษา ศาสนาและวัฒนธรรม ชุด มารยาทไทย สำหรับนักเรียนชั้นมัธยมศึกษาปีที่ 2 มีความเหมาะสมโดยรวมอยู่ในระดับมากที่สุด และมีประสิทธิภาพ 86.40/81.00 ซึ่งเป็นไปตามเกณฑ์ 80/80 ที่กำหนดไว้

2. ผลสัมฤทธิ์ทางการเรียนหลังการเรียนด้วยหนังสืออ่านเพิ่มเติม กลุ่มสาระการเรียนรู้สังคมศึกษา ศาสนาและวัฒนธรรม ชุดมารยาทไทย สำหรับนักเรียนชั้นมัธยมศึกษาปีที่ 2 หลังเรียนสูงกว่าก่อนเรียนอย่างมีนัยสำคัญทางสถิติที่ระดับ .05

3. ความพึงพอใจต่อหนังสืออ่านเพิ่มเติม กลุ่มสาระการเรียนรู้สังคมศึกษา ศาสนาและวัฒนธรรม ชุดมารยาทไทย สำหรับนักเรียนชั้นมัธยมศึกษาปีที่ 2 มีความพึงพอใจอยู่ในระดับมากที่สุด

KIM HUA TAN (2021) ได้ทำการศึกษา การใช้คิวอาร์โคดเป็นเครื่องมือในการสอน และการเรียนรู้การอ่านออกเสียง โดยมีจุดมุ่งหมาย เพื่อตรวจสอบศักยภาพของการบูรณาการคิวอาร์โคด ในการสอนและการเรียนรู้การอ่านออกเสียง เนื่องจากยังไม่มีการศึกษาเกี่ยวกับการบูรณาการ การใช้คิวอาร์โคดเพื่อการสอนและดำเนินการอ่านออกเสียง โดยผลการศึกษาพบว่า คิวอาร์โคดมี ศักยภาพที่จะบูรณาการในการสอนและการเรียนรู้การอ่านออกเสียง เพราะคิวอาร์โคดสามารถ ส่งเสริมแรงจูงใจของนักเรียนและกระตุ้นความสนใจในการเรียนรู้จึงนำไปสู่ทัศนคติการเรียนรู้เชิงบวก ของนักเรียน นอกจากนี้คิวอาร์โคดยังถือเป็นเครื่องมือใหม่ในห้องเรียน

Devilia Indah Kusuma (2020) ได้ทำการพัฒนาสื่อการอ่านเพิ่มเติมสำหรับ นักเรียนชั้นมัธยมศึกษาตอนปลายขึ้น โดยเป็นการพัฒนารูปแบบการวิจัยและพัฒนา มีวัตถุประสงค์ เพื่อพัฒนาสื่อการอ่านด้านการเรียนและการสอนภาษาอังกฤษ และพบว่าสื่อการอ่านเพิ่มเติมนี้ใช้ได้ ไม่เฉพาะในห้องเรียนเท่านั้น แต่ยังใช้ภายนอกห้องเรียนได้อีกด้วย และสื่อการอ่านนี้ได้รับการ ออกแบบที่มีสีสันสวยงาม มีภาพประกอบที่น่าดึงดูด ทำให้นักเรียนสนใจทำแบบฝึกหัดมากยิ่งขึ้น

พรกมล พงคามงคล (2558) ได้ทำการพัฒนาหนังสือพัฒนาหนังสืออ่านเพิ่มเติม ภาษากะเหรี่ยง สำหรับนักเรียนชั้นมัธยมศึกษาปีที่ 2 โรงเรียนบ้านห้วยตมชัยยะวงศาอุปถัมภ์ มีจุดมุ่งหมายเพื่อ 1)สร้างและหาประสิทธิภาพหนังสืออ่านเพิ่มเติมภาษากะเหรี่ยงสำหรับนักเรียนชั้น มัธยมศึกษาปีที่ 2 โรงเรียนบ้านห้วยตมชัยยะวงศาอุปถัมภ์ 2)เพื่อเปรียบเทียบผลสัมฤทธิ์ทางการเรียน ก่อนและหลังการใช้หนังสืออ่านเพิ่มเติมภาษากะเหรี่ยง สำหรับนักเรียนชั้นมัธยมศึกษาปีที่ 2 โรงเรียน บ้านห้วยตมชัยยะวงศาอุปถัมภ์ 3)เพื่อเปรียบเทียบผลสัมฤทธิ์ทางการเรียนหลังเรียนกับเกณฑ์ร้อยละ 80 4) เพื่อศึกษาความคิดเห็นของนักเรียนที่มีต่อหนังสืออ่านเพิ่มเติมภาษากะเหรี่ยง สำหรับนักเรียน ชั้นมัธยมศึกษาปีที่ 2 โรงเรียนบ้านห้วยตมชัยยะวงศาอุปถัมภ์ กลุ่มตัวอย่าง ได้แก่ นักเรียนชั้น มัธยมศึกษาปีที่ 2 สำนักงานเขตพื้นที่การศึกษาลำพูน เขต 2 ปีการศึกษา 2557 จำนวน 28 คน สถิติ ที่ใช้ในการวิเคราะห์ข้อมูล คือ ค่าเฉลี่ย ค่าส่วนเบี่ยงเบนมาตรฐาน ค่า t-test dependent

ผลการวิจัย พบว่า

1. คุณภาพและประสิทธิภาพของหนังสืออ่านเพิ่มเติม ภาษากะเหรี่ยง สำหรับนักเรียนชั้นมัธยมศึกษาปีที่ 2 โรงเรียนบ้านห้วยต้มชัยยะวงศาอุปถัมภ์ มีค่าเท่ากับ 80.53/80.11 ซึ่งเป็นไปตามเกณฑ์ที่กำหนด
2. ผลสัมฤทธิ์ทางการเรียนหลังเรียนของนักเรียนสูงกว่าก่อนเรียนอย่างมีนัยสำคัญทางสถิติที่ระดับ .05
3. ผลสัมฤทธิ์ทางการเรียนหลังเรียนสูงกว่าเกณฑ์ร้อยละ 80 อย่างมีนัยสำคัญทางสถิติที่ระดับ .05
4. ผลการศึกษาความคิดเห็นของนักเรียนที่มีต่อหนังสืออ่านเพิ่มเติมภาษากะเหรี่ยง สำหรับนักเรียนชั้นมัธยมศึกษาปีที่ 2 โรงเรียนบ้านห้วยต้มชัยยะวงศาอุปถัมภ์ อยู่ในระดับมาก ($\bar{X} = 4.12$, S.D. = 0.30)

จากผลงานการวิจัยที่เกี่ยวข้องกับการพัฒนาหนังสืออ่านเพิ่มเติม สรุปได้ว่า หนังสืออ่านเพิ่มเติมสามารถเพิ่มผลสัมฤทธิ์ทางการเรียนให้กับผู้เรียนได้ รวมถึงเทคโนโลยีควอาร์โคดมมีส่วนช่วยในการกระตุ้น ได้รับความสนใจของผู้เรียนและมีศักยภาพในการช่วยเพิ่มทักษะการฟังของผู้เรียน และยังเป็นเครื่องมือใหม่ในชั้นเรียน

บทที่ 3

วิธีดำเนินงานวิจัย

การวิจัย เรื่อง การพัฒนาหนังสืออ่านเพิ่มเติมร่วมกับเทคโนโลยีควิอาร์โคด เรื่อง โคลงสี่สุภาพ สำหรับนักเรียนชั้นมัธยมศึกษาปีที่ 3 ครั้งนี้ ผู้วิจัยได้ดำเนินการศึกษาตามกระบวนการของการวิจัยและพัฒนา (Research and Development) โดยมีขั้นตอนการดำเนินการวิจัย 3 ขั้นตอน ดังนี้

ขั้นตอนที่ 1 การสร้างและหาประสิทธิภาพหนังสืออ่านเพิ่มเติมร่วมกับเทคโนโลยีควิอาร์โคด เรื่องโคลงสี่สุภาพ สำหรับนักเรียนชั้นมัธยมศึกษาปีที่ 3 ให้มีประสิทธิภาพเป็นไปตามเกณฑ์ 80/80

ขั้นตอนที่ 2 การเปรียบเทียบผลสัมฤทธิ์ทางการเรียน เรื่องโคลงสี่สุภาพ ก่อนและหลังเรียน โดยใช้หนังสืออ่านเพิ่มเติมร่วมกับเทคโนโลยีควิอาร์โคด เรื่องโคลงสี่สุภาพ สำหรับนักเรียนชั้นมัธยมศึกษาปีที่ 3

ขั้นตอนที่ 3 การศึกษาความพึงพอใจของนักเรียนชั้นมัธยมศึกษาปีที่ 3 ที่มีต่อหนังสืออ่านเพิ่มเติมร่วมกับเทคโนโลยีควิอาร์โคด เรื่องโคลงสี่สุภาพ

ขั้นตอนที่ 1 การสร้างและหาประสิทธิภาพหนังสืออ่านเพิ่มเติมร่วมกับเทคโนโลยีควิอาร์โคด เรื่อง โคลงสี่สุภาพ สำหรับนักเรียนชั้นมัธยมศึกษาปีที่ 3 ให้มีประสิทธิภาพเป็นไปตามเกณฑ์ 80/80

1. แหล่งข้อมูล

ในการพัฒนาหนังสืออ่านเพิ่มเติมร่วมกับเทคโนโลยีควิอาร์โคด เรื่อง โคลงสี่สุภาพ สำหรับนักเรียนชั้นมัธยมศึกษาปีที่ 3 ประกอบด้วย

1.1 ผู้ให้ข้อมูลในการตรวจสอบความเหมาะสมของหนังสืออ่านเพิ่มเติมร่วมกับเทคโนโลยีควิอาร์โคด เรื่อง โคลงสี่สุภาพ สำหรับนักเรียนชั้นมัธยมศึกษาปีที่ 3 จำนวน 5 ท่าน ประกอบด้วย

- | | |
|--------------------------------------|--------------|
| 1) ผู้เชี่ยวชาญด้านหลักสูตรและการสอน | จำนวน 1 ท่าน |
| 2) ผู้เชี่ยวชาญด้านการสอนภาษาไทย | จำนวน 2 ท่าน |
| 3) ผู้เชี่ยวชาญด้านการวิจัยและวัดผล | จำนวน 2 ท่าน |

1.2 ผู้ให้ข้อมูลในการตรวจสอบความเหมาะสมของภาษาที่ใช้ เวลาการจัดกิจกรรมและเนื้อหาของกิจกรรม ได้แก่ นักเรียนชั้นมัธยมศึกษาปีที่ 3 โรงเรียนบ้านหนองรังสิต ปีการศึกษา 2564 จำนวน 3 คน จำแนกเป็นนักเรียนโดยใช้นักเรียนที่เก่ง ปานกลาง และอ่อน อย่างละ 1 คน

1.3 ผู้ให้ข้อมูลในการตรวจสอบประสิทธิภาพแบบกลุ่ม ของการจัดการเรียนรู้ ตามเกณฑ์ 80/80 ได้แก่ นักเรียนชั้นมัธยมศึกษาปีที่ 3 โรงเรียนบ้านหนองรังสิต ปีการศึกษา 2564 จำนวน 9 คน จำแนกเป็นนักเรียนกลุ่ม เก่ง ปานกลาง และอ่อน อย่างละ 3 คน

2. เครื่องมือที่ใช้ในการเก็บรวบรวมข้อมูล

2.1 หนังสืออ่านเพิ่มเติมร่วมกับเทคโนโลยีควอาร์โค้ด เรื่องโคลงสี่สุภาพ สำหรับนักเรียนชั้นมัธยมศึกษาปีที่ 3 จำนวน 4 เรื่อง ดังนี้

- 1) รอบรู้เรื่องโคลง
- 2) เชื่อมโยงวิธีประพันธ์
- 3) สร้างสรรค์ใส่ทำนอง
- 4) ประลองยุทธ์ในการแต่ง

2.2 แบบทดสอบวัดผลสัมฤทธิ์ทางการเรียน เรื่องโคลงสี่สุภาพ จำนวน 1 ฉบับ 3 ตอน ดังนี้

- 1) แบบทดสอบ ตอนที่ 1 เป็นรูปแบบปรนัย เรื่อง ลักษณะทั่วไป ลักษณะบังคับ รูปแบบฉันทลักษณ์ กฎเกณฑ์ของโคลงสี่สุภาพ จำนวน 20 ข้อ
- 2) แบบทดสอบการอ่านบทร้อยกรองโคลงสี่สุภาพ จำนวน 1 ข้อ
- 3) แบบทดสอบการแต่งคำประพันธ์ 1 ข้อ

โดยมีขั้นตอนการสร้างและหาประสิทธิภาพของเครื่องมือ ดังนี้

1. การสร้างหนังสืออ่านเพิ่มเติมร่วมกับเทคโนโลยีควอาร์โค้ด เรื่อง โคลงสี่สุภาพ

1.1 ศึกษาหลักสูตรแกนกลางการศึกษาขั้นพื้นฐาน พุทธศักราช 2551 ช่วงชั้นที่ 3 ชั้นมัธยมศึกษาปีที่ 3 วิชาภาษาไทย ประกอบด้วย 5 สาระ คือ

- 1) การอ่าน
- 2) การเขียน
- 3) การฟัง การดู และการพูด
- 4) หลักการใช้ภาษาไทย
- 5) วรรณคดีและวรรณกรรม

ซึ่งสาระที่ 4 มาตรฐาน ท4.1 เข้าใจธรรมชาติของภาษาและหลักภาษาไทย การเปลี่ยนแปลงของภาษาและพลังของภาษา ภูมิปัญญาทางภาษา และรักษาภาษาไทยไว้เป็นสมบัติของชาติ

1.2 ศึกษาเอกสารและงานวิจัยที่เกี่ยวข้อง โดยศึกษาเกี่ยวกับรายละเอียด แนวคิด และหลักการสร้างหนังสืออ่านเพิ่มเติม เพื่อเป็นแนวทางในการสร้างหนังสืออ่านเพิ่มเติม ร่วมกับ เทคโนโลยีควอาร์โคด เรื่อง โคลงสี่สุภาพ

1.3 กำหนดจุดประสงค์ กรอบเนื้อหาในการสร้างหนังสืออ่านเพิ่มเติมร่วมกับ เทคโนโลยีควอาร์โคด

1.4 ออกแบบและสร้างหนังสืออ่านเพิ่มเติมร่วมกับเทคโนโลยีควอาร์โคด เรื่องโคลงสี่สุภาพ สำหรับนักเรียนชั้นมัธยมศึกษาปีที่ 3 จำนวน 4 เรื่อง 4 เล่ม ตามจุดประสงค์ที่ตั้งไว้ ประกอบด้วย

- 1) รอบรู้เรื่องโคลง
- 2) เชื่อมโยงวิธีประพันธ์
- 3) สร้างสรรค์ใส่ทำนอง
- 4) ประลองยุทธ์ในการแต่ง

1.5 นำหนังสืออ่านเพิ่มเติมทั้ง 4 เล่ม เสนอต่ออาจารย์ที่ปรึกษาตรวจสอบความ ถูกต้องเหมาะสมของเนื้อหาและรูปแบบ หรือสิ่งที่ต้องปรับปรุงแก้ไข

1.6 นำหนังสืออ่านเพิ่มเติม ที่ได้ปรับปรุงแก้ไขตามข้อเสนอแนะของอาจารย์ ที่ปรึกษาแล้ว พร้อมแบบประเมินความเหมาะสมของหนังสืออ่านเพิ่มเติมร่วมกับเทคโนโลยีควอาร์โคด ที่ผู้วิจัยสร้างขึ้นให้ผู้เชี่ยวชาญ จำนวน 5 ท่าน ประเมินความเหมาะสมของหนังสืออ่านเพิ่มเติม แต่ละเล่มตามองค์ประกอบและจุดประสงค์

1.7 นำหนังสืออ่านเพิ่มเติมร่วมกับเทคโนโลยีควอาร์โคด เรื่อง โคลงสี่สุภาพ มาปรับปรุงตามข้อเสนอของผู้เชี่ยวชาญ

1.8 นำหนังสืออ่านเพิ่มเติมร่วมกับเทคโนโลยีควอาร์โคด เรื่อง โคลงสี่สุภาพ ทั้ง 4 เล่ม ที่ปรับปรุงแก้ไขตามคำแนะนำของผู้เชี่ยวชาญประเมินไปหาคุณภาพประสิทธิภาพเบื้องต้น กับนักเรียนชั้นมัธยมศึกษาปีที่ 3 โรงเรียนบ้านหนองรังสิต จำนวน 3 คน

1.9 นำหนังสืออ่านเพิ่มเติมร่วมกับเทคโนโลยีควอาร์โคด เรื่อง โคลงสี่สุภาพ ทั้ง 4 เล่ม ที่ปรับปรุงแก้ไขตามคำแนะนำของผู้เชี่ยวชาญประเมินไปทดลองใช้ (Try out) เพื่อ วิเคราะห์ประสิทธิภาพ ตามเกณฑ์ 80/80 กับนักเรียนชั้นมัธยมศึกษาปีที่ 3 โรงเรียนบ้านหนองรังสิต จำนวน 9 คน

การดำเนินการตรวจสอบประสิทธิภาพของหนังสืออ่านเพิ่มเติมร่วมกับเทคโนโลยีควอาร์โคด เรื่อง โคลงสี่สุภาพ สำหรับนักเรียนชั้นมัธยมศึกษาปีที่ 3

1. การประเมินความเหมาะสมของหนังสืออ่านเพิ่มเติมร่วมกับเทคโนโลยีควอาร์โคด เรื่อง โคลงสี่สุภาพ สำหรับนักเรียนชั้นมัธยมศึกษาปีที่ 3 หาประสิทธิภาพตามขั้นตอนต่อไปนี้

1.1) ตรวจสอบประสิทธิภาพแบบเดี่ยว โดยตรวจสอบความเหมาะสมของภาษาที่ใช้ เวลาการจัดกิจกรรมและเนื้อหาของกิจกรรม ได้แก่ นักเรียนชั้นมัธยมศึกษาปีที่ 3 โรงเรียนบ้านหนองรังสิต ปีการศึกษา 2564 จำนวน 3 คน จำแนกเป็นนักเรียนโดยใช้นักเรียนที่เก่ง ปานกลาง และอ่อน อย่างละ 1 คน โดยมีเกณฑ์ในการคัดเลือก ดังนี้ ระดับเก่ง คือนักเรียนที่มีผลการเรียนรายวิชาภาษาไทยเฉลี่ย 3.5 – 4.00 ระดับปานกลาง คือนักเรียนที่มีผลการเรียนรายวิชาภาษาไทยเฉลี่ย 3.00 – 3.49 และระดับอ่อน คือนักเรียนที่มีผลการเรียนรายวิชาภาษาไทย เฉลี่ย 2.5 – 2.99 พบว่า ด้านเนื้อหา ครบถ้วนทั้งส่วนของความรู้ แบบฝึกทักษะและแบบทดสอบ ด้านภาษา พบคำถามที่ใช้ในแบบทดสอบหลังเรียนมีความกำกวม ทำให้นักเรียนไม่เข้าใจในตัวคำถาม จึงได้มีการปรับภาษาให้นักเรียนเข้าใจมากยิ่งขึ้น ด้านเวลา นักเรียนสามารถเรียนรู้และทำแบบทดสอบหลังเรียนของแต่ละเล่มได้เสร็จในเวลา แต่เล่มที่ 1 และ เล่มที่ 3 มีวิดีโอที่นักเรียน ต้องสแกนฟัง จะใช้เวลามากกว่าเล่มอื่น ๆ เนื่องจากนักเรียนบางคนสแกนฟังในเล่มที่ 3 หลายครั้ง เพื่อฟังจังหวะการเว้นวรรค หรือ การอ่านทอดเสียง จึงให้เวลานักเรียนในการศึกษาเนื้อหา และรอทำแบบทดสอบหลังเรียนพร้อมกัน ทั้งนี้ยังคงไม่เกินเวลาที่กำหนดไว้ คือ ศึกษาและทำแบบฝึกทักษะ เล่มละไม่เกิน 1 ชั่วโมง

1.2) ในการตรวจสอบประสิทธิภาพแบบกลุ่ม ของหนังสืออ่านเพิ่มเติมร่วมกับเทคโนโลยีควอาร์โคด เรื่อง โคลงสี่สุภาพ ตามเกณฑ์ 80/80 ได้แก่ นักเรียนชั้นมัธยมศึกษาปีที่ 3 โรงเรียนบ้านหนองรังสิต ปีการศึกษา 2564 จำนวน 9 คน จำแนกเป็นนักเรียนกลุ่ม เก่ง ปานกลาง และอ่อน อย่างละ 3 คน โดยมีเกณฑ์ในการคัดเลือก ดังนี้ ระดับเก่ง คือนักเรียนที่มีผลการเรียนรายวิชาภาษาไทยเฉลี่ย 3.5 – 4.00 ระดับปานกลาง คือนักเรียนที่มีผลการเรียนรายวิชาภาษาไทย เฉลี่ย 3.00 – 3.49 และระดับอ่อน คือนักเรียนที่มีผลการเรียนรายวิชาภาษาไทย เฉลี่ย 2.5 – 2.99 และนำคะแนนมาหาค่าทางสถิติของหนังสืออ่านเพิ่มเติมร่วมกับเทคโนโลยีควอาร์โคดทุกเล่ม

1.3) การทดลองใช้จริงกับกลุ่มตัวอย่าง นำหนังสืออ่านเพิ่มเติมร่วมกับเทคโนโลยีควอาร์โคด เรื่อง โคลงสี่สุภาพ สำหรับนักเรียนชั้นมัธยมศึกษาปีที่ 3 ทุกเล่ม ไปใช้จริงกับนักเรียนชั้นมัธยมศึกษาปีที่ 3 โรงเรียนบ้านกลางดง อำเภอทุ่งเสลี่ยม จังหวัดสุโขทัย สำนักงานเขตพื้นที่ การศึกษาประถมศึกษาสุโขทัย เขต 2 ภาคเรียนที่ 2 ปีการศึกษา 2564 และเก็บรวบรวมข้อมูลคะแนนมาคิดคำนวณค่าทางสถิติต่อไป

2. การสร้างเครื่องมือแบบทดสอบวัดผลสัมฤทธิ์ทางการเรียน เรื่อง โคลงสี่สุภาพ

2.1 ศึกษาหลักสูตรแกนกลางการศึกษาขั้นพื้นฐาน พุทธศักราช 2551 ช่วงชั้นที่ 3 ชั้นมัธยมศึกษาปีที่ 2 ประกอบด้วย 5 สาระ คือ

- 1) การอ่าน
- 2) การเขียน
- 3) การฟัง การดู และการพูด
- 4) หลักการใช้ภาษาไทย
- 5) วรรณคดีและวรรณกรรม

ซึ่งสาระที่ 4 มาตรฐาน ท4.1 เข้าใจธรรมชาติของภาษาและหลักภาษาไทย การเปลี่ยนแปลงของภาษาและพลังของภาษา ภูมิปัญญาทางภาษา และรักษาภาษาไทยไว้เป็นสมบัติของชาติ

2.2 กำหนดจุดประสงค์การเรียนรู้ของแบบทดสอบวัดผลสัมฤทธิ์ทางการเรียน เรื่อง โคลงสี่สุภาพ

2.3 ศึกษาการสร้างเครื่องมือวัด แบบวัดทักษะ แบบทดสอบจากหนังสือ เอกสาร และหลักการสร้างแบบทดสอบเพื่อใช้เป็นแนวทางในการสร้างแบบทดสอบวัดผลสัมฤทธิ์ทางการเรียน เรื่อง โคลงสี่สุภาพ

2.4 สร้างเครื่องมือวัดผลสัมฤทธิ์ทางการเรียน เรื่องโคลงสี่สุภาพ จำนวน 1 ฉบับ 3 ตอน รวม 40 คะแนน ดังนี้

- 1) แบบทดสอบ ตอนที่ 1 เรื่อง ลักษณะทั่วไป ลักษณะบังคับ รูปแบบฉันทลักษณ์ กฎเกณฑ์ของโคลงสี่สุภาพ แบบปรนัย จำนวน 25 ข้อ
- 2) แบบทดสอบการอ่านบทร้อยกรองโคลงสี่สุภาพ จำนวน 1 ข้อ
- 3) แบบทดสอบการแต่งคำประพันธ์ 1 ข้อ

2.5 นำแบบทดสอบวัดผลสัมฤทธิ์ไปให้ผู้เชี่ยวชาญจำนวน 5 ท่าน พิจารณาตรวจสอบคุณภาพ ความตรงตามเนื้อหา (Content Validity) โดยใช้แบบตรวจสอบประเมินค่าดัชนีความสอดคล้อง พิจารณาและให้คะแนนดังนี้

+1 เมื่อแน่ใจว่าแบบวัดผลสัมฤทธิ์ทางการเรียน เรื่องโคลงสี่สุภาพ สำหรับนักเรียนชั้นมัธยมศึกษาปีที่ 3 มีความสอดคล้องกับจุดประสงค์การเรียนรู้

0 เมื่อไม่แน่ใจว่าแบบวัดผลสัมฤทธิ์ทางการเรียน เรื่องโคลงสี่สุภาพ สำหรับนักเรียนชั้นมัธยมศึกษาปีที่ 3 มีความสอดคล้องกับจุดประสงค์การเรียนรู้

-1 เมื่อแน่ใจว่าแบบวัดผลสัมฤทธิ์ทางการเรียน เรื่องโคลงสี่สุภาพ สำหรับนักเรียนชั้นมัธยมศึกษาปีที่ 3 ไม่สอดคล้องกับจุดประสงค์การเรียนรู้

จากนั้นนำคะแนนความคิดเห็นของผู้เชี่ยวชาญทั้ง 5 ท่าน มาคำนวณหาค่า IOC (Index of Item Objective Congruence) พบว่า มีค่า IOC อยู่ระหว่าง 0.80 – 1.00 ทุกข้อ

2.6 นำแบบทดสอบวัดผลสัมฤทธิ์ทางการเรียน เรื่อง โคลงสี่สุภาพ สำหรับนักเรียน ชั้นมัธยมศึกษาปีที่ 3 มาปรับปรุงตามข้อเสนอของผู้เชี่ยวชาญ

2.7 นำแบบทดสอบวัดผลสัมฤทธิ์ทางการเรียน เรื่อง โคลงสี่สุภาพ ไปทดลองใช้กับ นักเรียนชั้นมัธยมศึกษาปีที่ 3 โรงเรียนศรีสำโรงชนูปถัมภ์ อำเภอศรีสำโรง จังหวัดสุโขทัย จำนวน 30 คน

2.8 นำผลการตรวจให้คะแนนตอนที่ 1 แบบปรนัย มาวิเคราะห์หาค่าความยากง่าย ค่าอำนาจจำแนก และ ค่าความเชื่อมั่นของข้อสอบทั้งฉบับ พบว่า มีค่าความยากง่าย มีผลอยู่ระหว่าง 0.53-0.77 ค่าอำนาจจำแนกอยู่ระหว่าง 0.20-0.67 และค่าความเชื่อมั่นของข้อสอบทั้งฉบับอยู่ที่ 0.77 ซึ่งหมายความว่าแบบทดสอบวัดผลสัมฤทธิ์มีคุณภาพและความเชื่อมั่นสูง

2.9 จัดทำแบบทดสอบวัดผลสัมฤทธิ์ทางการเรียน เรื่อง โคลงสี่สุภาพ ฉบับสมบูรณ์ แล้วนำไปใช้กับกลุ่มเป้าหมาย คือ นักเรียนชั้นมัธยมศึกษาปีที่ 3 ภาคเรียนที่ 2 ปีการศึกษา 2564 โรงเรียนบ้านกลางดง อำเภอทุ่งเสลี่ยม จังหวัดสุโขทัย จำนวน 23 คน แล้วนำไปเปรียบเทียบ ผลสัมฤทธิ์ทางการเรียนก่อนและหลังเรียนต่อไป

3. วิธีการเก็บรวบรวมข้อมูล

3.1 การเก็บรวบรวมข้อมูลเกี่ยวกับการพัฒนาหนังสืออ่านเพิ่มเติมร่วมกับเทคโนโลยี คิวอาร์โคด เรื่อง โคลงสี่สุภาพ สำหรับนักเรียนชั้นมัธยมศึกษาปีที่ 3 โดยผู้เชี่ยวชาญ ดำเนินการดังนี้

1) นัดหมายผู้เชี่ยวชาญในการประเมินหนังสืออ่านเพิ่มเติมร่วมกับ เทคโนโลยีคิวอาร์โคด เรื่อง โคลงสี่สุภาพ สำหรับนักเรียนชั้นมัธยมศึกษาปีที่ 3

2) ส่งหนังสืออ่านเพิ่มเติมร่วมกับเทคโนโลยีคิวอาร์โคด เรื่อง โคลงสี่สุภาพ สำหรับนักเรียนชั้นมัธยมศึกษาปีที่ 3 จำนวน 4 เล่ม ให้ผู้เชี่ยวชาญ

3) รับหนังสืออ่านเพิ่มเติมร่วมกับเทคโนโลยีคิวอาร์โคด เรื่อง โคลงสี่สุภาพ สำหรับนักเรียนชั้นมัธยมศึกษาปีที่ 3 จำนวน 4 เล่ม จากผู้เชี่ยวชาญ

3.2 การเก็บข้อมูลเกี่ยวกับการตรวจสอบประสิทธิภาพของหนังสืออ่านเพิ่มเติม ร่วมกับเทคโนโลยีคิวอาร์โคด เรื่อง โคลงสี่สุภาพ สำหรับนักเรียนชั้นมัธยมศึกษาปีที่ 3

1) การทดสอบระหว่างเรียนเพื่อวิเคราะห์หาประสิทธิภาพของกระบวนการเรียนรู้ (E₁)

2) การทดสอบหลังเรียนเพื่อวิเคราะห์ค่าประสิทธิภาพผลลัพธ์ (E₂)

4. วิธีวิเคราะห์ข้อมูล

ในการวิเคราะห์ข้อมูล ผู้วิจัยดำเนินการ ดังนี้

1. นำหนังสืออ่านเพิ่มเติมร่วมกับเทคโนโลยีควอาร์โคด เรื่อง โคลงสี่สุภาพ สำหรับนักเรียนชั้นมัธยมศึกษาปีที่ 3 มาให้ผู้เชี่ยวชาญประเมินความเหมาะสม โดยมีเกณฑ์การให้คะแนน ดังนี้

| | | |
|---|---------|--------------------------------|
| 5 | หมายถึง | มีความเหมาะสมในระดับมากที่สุด |
| 4 | หมายถึง | มีความเหมาะสมในระดับมาก |
| 3 | หมายถึง | มีความเหมาะสมในระดับปานกลาง |
| 2 | หมายถึง | มีความเหมาะสมในระดับน้อย |
| 1 | หมายถึง | มีความเหมาะสมในระดับน้อยที่สุด |

2. วิเคราะห์ข้อมูล โดยการหาค่าเฉลี่ยและส่วนเบี่ยงเบนมาตรฐานและกำหนดค่าเฉลี่ยไว้ 5 ระดับ ในการแปลความหมายของค่าเฉลี่ย ดังนี้ (บุญชม ศรีสะอาด, 2545)

| | | |
|-------------|---------|--------------------------------|
| 4.50 - 5.00 | หมายถึง | มีความเหมาะสมระดับมากที่สุด |
| 3.50 - 4.49 | หมายถึง | มีความเหมาะสมในระดับมาก |
| 2.50 - 3.49 | หมายถึง | มีความเหมาะสมในระดับปานกลาง |
| 1.50 - 2.49 | หมายถึง | มีความเหมาะสมในระดับน้อย |
| 1.00 - 1.49 | หมายถึง | มีความเหมาะสมในระดับน้อยที่สุด |

3. การตรวจสอบประสิทธิภาพหนังสืออ่านเพิ่มเติมร่วมกับเทคโนโลยีควอาร์โคด เรื่องโคลงสี่สุภาพ สำหรับนักเรียนชั้นมัธยมศึกษาปีที่ 3 ตามเกณฑ์ประสิทธิภาพ 80/80 ผู้วิจัยได้วิเคราะห์จากค่าเฉลี่ยร้อยละของคะแนนที่ได้จากการทำแบบทดสอบระหว่างเรียน เรื่องโคลงสี่สุภาพจากหนังสืออ่านเพิ่มเติมแต่ละเล่ม (E₁) และค่าเฉลี่ยร้อยละของคะแนนที่ได้จากการทำแบบวัดผลสัมฤทธิ์หลังเรียน เรื่องโคลงสี่สุภาพ (E₂)

ขั้นตอนที่ 2 การเปรียบเทียบผลสัมฤทธิ์ทางการเรียนก่อนและหลังเรียน โดยใช้หนังสืออ่านเพิ่มเติมร่วมกับเทคโนโลยีควอาร์โคด เรื่อง โคลงสี่สุภาพ สำหรับนักเรียนชั้นมัธยมศึกษาปีที่ 3

ด้านเนื้อหา มีเนื้อหาอยู่ดังนี้

- 1) รอบรู้เรื่องโคลง
- 2) เชื่อมโยงวิธีประพันธ์
- 3) สร้างสรรค์ใส่ทำนอง
- 4) ประลองยุทธ์ในการแต่ง

ด้านแหล่งข้อมูล

กลุ่มตัวอย่างได้แก่นักเรียนชั้นมัธยมศึกษาปีที่ 3 โรงเรียนบ้านกลางดง ภาคเรียนที่ 2 ปีการศึกษา 2564 จำนวน 23 คน ได้มาโดยวิธีได้มาจากการเลือกแบบเจาะจง (Purposive Sampling)

ตัวแปรที่ศึกษา

ตัวแปรต้น ได้แก่ หนังสืออ่านเพิ่มเติมร่วมกับเทคโนโลยีควอาร์โคด เรื่อง โคลงสี่สุภาพ สำหรับนักเรียนชั้นมัธยมศึกษาปีที่ 3

ตัวแปรตาม ได้แก่ ผลสัมฤทธิ์ทางการเรียน เรื่อง โคลงสี่สุภาพของนักเรียนชั้นมัธยมศึกษาปีที่ 3

ทำการเปรียบเทียบผลสัมฤทธิ์ทางการเรียนก่อนและหลังเรียน โดยใช้หนังสืออ่านเพิ่มเติมร่วมกับเทคโนโลยีควอาร์โคด เรื่อง โคลงสี่สุภาพ สำหรับนักเรียนชั้นมัธยมศึกษาปีที่ 3

แบบการวิจัย

การวิจัยในครั้งนี้เป็นการวิจัยเชิงทดลองแบบการทดลองเบื้องต้น Pre-Experimental Design ซึ่งใช้กลุ่มทดลองกลุ่มเดียวดำเนินการทดลองตามแบบแผนการวิจัยโดยวัดผลก่อนและหลังทดลอง (One group Pretest - Posttest design) ซึ่งมีลักษณะการทดลองดังนี้ (รัตนะ บัวสนธ์, 2563)

แบบแผนการทดลอง

| การทดสอบก่อนการทดลอง | ทดลอง | การทดสอบหลังการทดลอง |
|----------------------|-------|----------------------|
| O1 | X | O2 |

O1 แทน การทดสอบก่อนใช้หนังสืออ่านเพิ่มเติมร่วมกับเทคโนโลยีควอาร์โคด เรื่อง โคลงสี่สุภาพ

X แทน การใช้หนังสืออ่านเพิ่มเติมร่วมกับเทคโนโลยีควอาร์โคด เรื่อง โคลงสี่สุภาพ

O2 แทน การทดสอบหลังใช้หนังสืออ่านเพิ่มเติมร่วมกับเทคโนโลยีควอาร์โคด เรื่อง โคลงสี่สุภาพ

ขั้นตอนการทดลอง

ในแบบแผนการทดลองนี้ มีวิธีการดำเนินการทดลองตามลำดับ ดังนี้

1. เลือกกลุ่มตัวอย่างที่จะทำการทดลองใช้หนังสืออ่านเพิ่มเติมร่วมกับเทคโนโลยีควาร์โคด เรื่อง โคลงสี่สุภาพ สำหรับนักเรียนชั้นมัธยมศึกษาปีที่ 3 มาหนึ่งกลุ่ม คือ นักเรียนชั้นมัธยมศึกษาปีที่ 3 โรงเรียนบ้านกลางดง อำเภอทุ่งเสลี่ยม จังหวัดสุโขทัย จำนวน 23 คน

2. ทำการสอบวัดความรู้ก่อนเรียนโดยใช้แบบทดสอบวัดผลสัมฤทธิ์ทางการเรียน เรื่อง โคลงสี่สุภาพ สำหรับนักเรียนชั้นมัธยมศึกษาปีที่ 3

3. นำหนังสืออ่านเพิ่มเติมร่วมกับเทคโนโลยีควาร์โคด เรื่อง โคลงสี่สุภาพ ไปทดลองใช้กับนักเรียนชั้นมัธยมศึกษาปีที่ 3 โรงเรียนบ้านกลางดง อำเภอทุ่งเสลี่ยม จังหวัดสุโขทัย จำนวน 23 คน โดยครูอธิบายให้คำแนะนำการศึกษาโดยใช้หนังสืออ่านเพิ่มเติม และอำนวยความสะดวก สังเกตพฤติกรรมขณะใช้หนังสือ โดยให้เวลาในการศึกษา 2 สัปดาห์ รวมทั้งสิ้น 8 ชั่วโมง

4. ทำการสอบวัดความรู้หลังเรียนโดยใช้แบบทดสอบวัดผลสัมฤทธิ์ เรื่อง โคลงสี่สุภาพ สำหรับนักเรียนชั้นมัธยมศึกษาปีที่ 3

5. เปรียบเทียบผลการสอบวัดผลสัมฤทธิ์ระหว่างก่อนและหลังการใช้หนังสืออ่านเพิ่มเติมร่วมกับเทคโนโลยีควาร์โคด เรื่อง โคลงสี่สุภาพ ที่นำไปทดลองใช้กับนักเรียนชั้นมัธยมศึกษาปีที่ 3 ภาคเรียนที่ 2 ปีการศึกษา 2564 จำนวน 23 คน

ขั้นตอนที่ 3 เพื่อศึกษาความพึงพอใจของนักเรียนชั้นมัธยมศึกษาปีที่ 3 ที่มีต่อหนังสืออ่านเพิ่มเติมร่วมกับเทคโนโลยีควาร์โคด เรื่อง โคลงสี่สุภาพ

การสร้างแบบสอบถามความพึงพอใจ

แบบสอบถามความพึงพอใจ ผู้วิจัยสร้างขึ้นมาในรูปแบบของมาตราส่วนประมาณค่า 5 ระดับ ตามทฤษฎีของลิเคอร์ท (Likert) โดยมีลักษณะการวัดแบบมาตราส่วน (Rating Scale) มีขั้นตอนการสร้างและหาประสิทธิภาพ ดังนี้

1. ศึกษาเอกสารและงานวิจัยที่เกี่ยวข้องกับการสร้างแบบสอบถาม
2. กำหนดจุดประสงค์ในการสร้างแบบสอบถามความพึงพอใจของนักเรียนที่มีต่อหนังสืออ่านเพิ่มเติมร่วมกับเทคโนโลยีควาร์โคด เรื่อง โคลงสี่สุภาพ สำหรับนักเรียนชั้นมัธยมศึกษาปีที่ 3
3. จัดทำร่างแบบสอบถามความพึงพอใจของนักเรียนชั้นมัธยมศึกษาปีที่ 3 ที่มีต่อหนังสืออ่านเพิ่มเติมร่วมกับเทคโนโลยีควาร์โคด เรื่อง โคลงสี่สุภาพ สำหรับนักเรียนชั้นมัธยมศึกษาปีที่ 3 ตามแบบวัดของลิเคอร์ท ชนิด 5 ตัวเลือก คือ มากที่สุด มาก ปานกลาง น้อย น้อยที่สุด มีคะแนน 5 4 3 2 1 ตามลำดับ โดยเกณฑ์การพิจารณาค่าเฉลี่ยของคะแนน ดังนี้ (รัตนะ บัวสนธ์, 2563)

| | | |
|------------|--------------|---------|
| มากที่สุด | มีค่าเท่ากับ | 5 คะแนน |
| มาก | มีค่าเท่ากับ | 4 คะแนน |
| ปานกลาง | มีค่าเท่ากับ | 3 คะแนน |
| น้อย | มีค่าเท่ากับ | 2 คะแนน |
| น้อยที่สุด | มีค่าเท่ากับ | 1 คะแนน |

กำหนดเกณฑ์การวัดในการแปลความหมายของข้อมูลโดยนำข้อมูลที่ได้ไปหาค่าเฉลี่ยแล้วนำไปเทียบกับเกณฑ์ดังนี้ (กรมวิชาการ, 2545)

| | | |
|-------------|---------|-------------------|
| 4.51 – 5.00 | หมายถึง | พึงพอใจมากที่สุด |
| 3.51 – 4.50 | หมายถึง | พึงพอใจมาก |
| 2.51 – 3.50 | หมายถึง | พึงพอใจปานกลาง |
| 1.51 – 2.50 | หมายถึง | พึงพอใจน้อย |
| 1.00 – 1.50 | หมายถึง | พึงพอใจน้อยที่สุด |

4. นำแบบสอบถามฉบับร่างเสนอบริการที่ปรึกษาเพื่อตรวจสอบความเหมาะสมในด้านการใช้ภาษาของแบบสอบถามความพึงพอใจเพื่อนำมาปรับปรุงแก้ไข

5. ปรับปรุงแบบสอบถามความพึงพอใจตามคำแนะนำของอาจารย์ที่ปรึกษาและนำไปให้ผู้เชี่ยวชาญตรวจสอบความตรงเชิงเนื้อหา จำนวน 5 ท่าน ได้แก่

- 1) ผู้เชี่ยวชาญด้านหลักสูตรและการสอน จำนวน 1 ท่าน
- 2) ผู้เชี่ยวชาญด้านการสอนภาษาไทย จำนวน 2 ท่าน
- 3) ผู้เชี่ยวชาญด้านการวิจัยและวัดผล จำนวน 2 ท่าน

พบว่ามีความเหมาะสมอยู่ระหว่าง 0.60 – 1.00

6. จัดพิมพ์แบบสอบถามความพึงพอใจของนักเรียนชั้นมัธยมศึกษาปีที่ 3 ที่มีต่อหนังสืออ่านเพิ่มเติม ร่วมกับเทคโนโลยีคิวอาร์โค้ด เรื่อง โคลงสี่สุภาพ เพื่อใช้ในการเก็บรวบรวมข้อมูลต่อไป

ด้านแหล่งข้อมูล

กลุ่มตัวอย่าง ได้แก่ นักเรียนชั้นมัธยมศึกษาปีที่ 3 โรงเรียนบ้านกลางดง อำเภอทุ่งเสลี่ยม จังหวัดสุโขทัย ภาคเรียนที่ 2 ปีการศึกษา 2564 จำนวน 23 คน

การเก็บรวบรวมข้อมูล

การเก็บรวบรวมข้อมูลในครั้งนี้ ผู้วิจัยดำเนินการดังนี้

1. แจกแบบสอบถามความพึงพอใจของนักเรียนที่มีต่อการเรียนโดยใช้หนังสืออ่านเพิ่มเติมร่วมกับเทคโนโลยีคิวอาร์โค้ด เรื่อง โคลงสี่สุภาพ สำหรับนักเรียนชั้นมัธยมศึกษาปีที่ 3 ให้นักเรียนหลังจากการใช้หนังสืออ่านเพิ่มเติม ร่วมกับเทคโนโลยีคิวอาร์โค้ด เรื่อง โคลงสี่สุภาพ เสร็จสิ้นและอธิบายคำชี้แจงให้กับนักเรียนก่อนลงมือประเมิน

2. นำแบบสอบถามความพึงพอใจของนักเรียนที่มีต่อการเรียนโดยใช้หนังสืออ่านเพิ่มเติมร่วมกับเทคโนโลยีคิวอาร์โคด เรื่อง โคลงสี่สุภาพ สำหรับนักเรียนชั้นมัธยมศึกษาปีที่ 3 มาตรวจนับคะแนนเพื่อทำการวิเคราะห์ข้อมูล

การวิเคราะห์ข้อมูล

ในการวิเคราะห์ข้อมูล ผู้วิจัยได้ดำเนินการดังนี้

การประเมินความพึงพอใจของนักเรียนที่มีต่อการเรียนโดยใช้หนังสืออ่านเพิ่มเติมร่วมกับเทคโนโลยีคิวอาร์โคด เรื่อง โคลงสี่สุภาพ สำหรับนักเรียนชั้นมัธยมศึกษาปีที่ 3 โดยใช้ค่าเฉลี่ย \bar{X} และส่วนเบี่ยงเบนมาตรฐาน S.D. โดยหาค่าเฉลี่ยและค่าเบี่ยงเบนมาตรฐานในแต่ละด้านโดยกำหนดเกณฑ์การวัดในการแปลความหมายของข้อมูลโดยนำข้อมูลที่ได้ไปหาค่าเฉลี่ยแล้วนำไปเทียบกับเกณฑ์ดังนี้ (กรมวิชาการ, 2545)

| | | |
|-------------|---------|-------------------|
| 4.51 – 5.00 | หมายถึง | พึงพอใจมากที่สุด |
| 3.51 – 4.50 | หมายถึง | พึงพอใจมาก |
| 2.51 – 3.50 | หมายถึง | พึงพอใจปานกลาง |
| 1.51 – 2.50 | หมายถึง | พึงพอใจน้อย |
| 1.00 – 1.50 | หมายถึง | พึงพอใจน้อยที่สุด |

สถิติที่ใช้ในการวิเคราะห์ข้อมูล

1. เพื่อพัฒนาและหาประสิทธิภาพหนังสืออ่านเพิ่มเติมร่วมกับเทคโนโลยีคิวอาร์โคด เรื่อง โคลงสี่สุภาพ สำหรับนักเรียนชั้นมัธยมศึกษาปีที่ 3 ให้มีประสิทธิภาพตามเกณฑ์มาตรฐาน 80/80 ใช้สูตรดังนี้

1) ค่าดัชนีความสอดคล้องของความคิดเห็นในการพิจารณาของผู้เชี่ยวชาญ (รัตนะ บัวสนธ์, 2563)

$$IOC = \frac{\sum R}{N}$$

$$IOC = \frac{\text{ค่าดัชนีความสอดคล้องระหว่างข้อคำถามกับจุดประสงค์}}{\sum R}$$

$$\sum R = \text{ผลรวมของคะแนนความคิดเห็นของผู้เชี่ยวชาญ}$$

$$N = \text{จำนวนผู้เชี่ยวชาญ}$$

โดยค่า IOC ที่เหมาะสม อยู่ระหว่าง 0.5 – 1

2) หาประสิทธิภาพหนังสืออ่านเพิ่มเติม (รัตนะ บัวสนธ์, 2563) ดังนี้

E_1 หมายถึง ประสิทธิภาพของนวัตกรรมการศึกษาที่เกิดขึ้นในระหว่างการใช้หรือผลที่เกิดขึ้นเป็นระยะ ๆ

$$E_1 = \frac{\sum X_1}{N} \times 100$$

เมื่อ $\sum X_1$ หมายถึง คะแนนรวมของทุกคนจากแบบฝึกหัดย่อยแต่ละชุดหรือจากผลการปฏิบัติแต่ละครั้ง

N หมายถึง จำนวนนักเรียน

A หมายถึง ผลรวมคะแนนเต็มของแบบฝึกหัด หรือการฝึกปฏิบัติย่อย ๆ ทุกครั้ง

E_2 หมายถึง ประสิทธิภาพของนวัตกรรมการศึกษาที่เกิดขึ้นภายหลังใช้สิ้นสุดลงหรือผลสรุปรวม

$$E_2 = \frac{\sum X_2}{B} \times 100$$

เมื่อ $\sum X_2$ หมายถึง คะแนนรวมของทุกคนจากการทดสอบสรุปรวม

N หมายถึง จำนวนนักเรียน

B หมายถึง คะแนนเต็มของแบบทดสอบ หรือแบบปฏิบัติหลังการใช้นวัตกรรม

3) หาค่าความยากง่าย (บุญชม ศรีสะอาด, 2535 : 78)

$$P = \frac{R}{N}$$

เมื่อ

P คือ ค่าความยากง่าย

R คือ จำนวนผู้เรียนที่ทำข้อนั้นถูก

N คือ จำนวนผู้เรียนทั้งหมด

4) หาค่าอำนาจจำแนก (บุญชม ศรีสะอาด, 2535 : 78)

$$r = \frac{R_u - R_l}{\frac{N}{2}}$$

| | | | |
|-------|-------|-----|---------------------------------------|
| เมื่อ | r | แทน | ค่าอำนาจจำแนกเป็นรายข้อ |
| | R_u | แทน | จำนวนผู้ที่ตอบถูกในข้อนั้นในกลุ่มเก่ง |
| | R_l | แทน | จำนวนผู้ที่ตอบถูกในข้อนั้นในกลุ่มอ่อน |
| | N | แทน | จำนวนคนในกลุ่มตัวอย่างทั้งหมด |

5) หาค่าความเชื่อมั่น

หาค่าความเชื่อมั่น (Reliability) ของแบบทดสอบ โดยใช้วิธีหาค่าสัมประสิทธิ์แอลฟา (Alpha – Coefficient) ตามวิธีของครอนบัก (รัตนะ บัวสนธิ, 2563)

$$\alpha_k = \frac{k}{k-1} \left(1 - \frac{\sum s_j^2}{S_t^2} \right)$$

| | | | |
|-------|------------|---------|-----------------------------------|
| เมื่อ | α_k | หมายถึง | ค่าความเที่ยงแบบสัมประสิทธิ์แอลฟา |
| | s_j^2 | หมายถึง | ความแปรปรวนของคะแนนแต่ละข้อคำถาม |
| | s_t^2 | หมายถึง | ความแปรปรวนของคะแนน |
| | k | หมายถึง | จำนวนข้อคำถาม |

2. เพื่อเปรียบเทียบผลสัมฤทธิ์ทางการเรียน หลังจากการใช้หนังสืออ่านเพิ่มเติมร่วมกับเทคโนโลยีควอาร์โคด เรื่อง โคลงสี่สุภาพ สำหรับนักเรียนชั้นมัธยมศึกษาปีที่ 3 ใช้สูตรดังนี้

1) หาค่าเฉลี่ยของข้อมูลต่างๆ ก่อนและหลังการทดลองโดยใช้สูตรดังนี้ (ปกรณ์ ประจัญบาน, 2552)

$$\text{สูตร} \quad \bar{X} = \frac{\sum X}{N}$$

| | | | |
|-------|-----------|-----|-----------------------------|
| เมื่อ | \bar{X} | แทน | ค่าเฉลี่ย |
| | $\sum X$ | แทน | ผลรวมของคะแนนทั้งหมดในกลุ่ม |
| | N | แทน | จำนวนนักเรียน |

2) ค่าเบี่ยงเบนมาตรฐาน โดยใช้สูตร (บุญชม ศรีสะอาด. 2535 : 103)

$$\text{สูตร } S.D. = \sqrt{\frac{N \sum X^2 - (\sum X)^2}{N(N-1)}}$$

เมื่อ $S.D.$ แทน ส่วนเบี่ยงเบนมาตรฐาน

X^2 แทน คะแนนแต่ละตัว

N แทน จำนวนคะแนนในกลุ่ม

\sum แทน ผลรวม

3) เปรียบเทียบผลสัมฤทธิ์ทางการเรียนก่อนและหลังการทดลองโดยใช้ค่าสถิติ.
(t-test แบบ dependent) แบบไม่อิสระ (รัตนะ บัวสนธ์, 2563) ซึ่งมีสูตรดังนี้

$$t = \frac{\sum D}{\sqrt{\frac{N \sum D^2 - (\sum D)^2}{N-1}}}; df = n-1$$

เมื่อ t แทน ค่าสถิติที่ใช้ในการพิจารณาใน t – distribution

D แทน ความแตกต่างของคะแนนแต่ละคู่

N แทน จำนวนคู่ของคะแนนหรือจำนวนนักเรียน

$\sum D$ แทน ผลรวมทั้งหมดของผลต่างของคะแนนก่อนและ
หลังการทดลอง

$\sum D^2$ แทน ผลรวมของกำลังสองของผลต่างของคะแนน
ก่อนและหลังการทดลอง

3. ศึกษาระดับความพึงพอใจของนักเรียน ชั้นมัธยมศึกษาปีที่ 3 ที่มีต่อหนังสืออ่าน
เพิ่มเติมร่วมกับเทคโนโลยีคิวอาร์โคด เรื่อง โคลงสี่สุภาพ ใช้วิธีการหาค่าเฉลี่ยของข้อมูล แล้วนำไป
เทียบกับเกณฑ์และแปลความหมาย (ตามเกณฑ์ในหน้า 39)

บทที่ 4

ผลการวิจัย

การวิจัย เรื่องการพัฒนาหนังสืออ่านเพิ่มเติมร่วมกับเทคโนโลยีคิวอาร์โค้ด เรื่องโคลงสี่สุภาพ สำหรับนักเรียนชั้นมัธยมศึกษาปีที่ 3 ผู้วิจัยได้ดำเนินการศึกษาตามกระบวนการของการวิจัยและพัฒนา (Research and Development) ซึ่งผู้วิจัยได้เสนอผลการวิเคราะห์ข้อมูลตามขั้นตอนดังนี้

ตอนที่ 1 ผลการสร้างและหาประสิทธิภาพของหนังสืออ่านเพิ่มเติมร่วมกับเทคโนโลยีคิวอาร์โค้ด เรื่อง โคลงสี่สุภาพ สำหรับนักเรียนชั้นมัธยมศึกษาปีที่ 3

ตอนที่ 2 ผลการเปรียบเทียบผลสัมฤทธิ์ทางการเรียน เรื่องโคลงสี่สุภาพ ก่อนและหลังเรียน โดยใช้หนังสืออ่านเพิ่มเติมร่วมกับเทคโนโลยีคิวอาร์โค้ด เรื่อง โคลงสี่สุภาพ สำหรับนักเรียนชั้นมัธยมศึกษาปีที่ 3

ตอนที่ 3 ผลการศึกษาความพึงพอใจของนักเรียนชั้นมัธยมศึกษาปีที่ 3 ที่มีต่อหนังสืออ่านเพิ่มเติมร่วมกับเทคโนโลยีคิวอาร์โค้ด เรื่อง โคลงสี่สุภาพ

ตอนที่ 1 ผลการสร้างและหาประสิทธิภาพของหนังสืออ่านเพิ่มเติมร่วมกับเทคโนโลยีคิวอาร์โค้ด เรื่อง โคลงสี่สุภาพ สำหรับนักเรียนชั้นมัธยมศึกษาปีที่ 3 มีผลดังนี้

ขั้นตอนที่ 1 การประเมินคุณภาพจากผู้เชี่ยวชาญที่มีต่อหนังสืออ่านเพิ่มเติมร่วมกับเทคโนโลยีคิวอาร์โค้ด เรื่อง โคลงสี่สุภาพ สำหรับนักเรียนชั้นมัธยมศึกษาปีที่ 3 มีลักษณะเป็นมาตราส่วนประมาณค่า (Rating Scale) ตามวิธีของลิเคิร์ต (Likert) 5 ระดับ ดังนี้

ตาราง 2 แสดงผลการประเมินคุณภาพของหนังสืออ่านเพิ่มเติมร่วมกับเทคโนโลยีคิวอาร์โค้ด

เรื่อง โคลงสี่สุภาพ สำหรับนักเรียนชั้นมัธยมศึกษาปีที่ 3 เล่มที่ 1-4 โดยผู้เชี่ยวชาญ 5 ท่าน

| หนังสืออ่านเพิ่มเติมร่วมกับเทคโนโลยีคิวอาร์โค้ด เรื่อง โคลงสี่สุภาพ เล่มที่ 1-4 | | | |
|---|-----------|------|-------------|
| รายการประเมิน | \bar{X} | S.D. | ความเหมาะสม |
| 1. ด้านเนื้อหา | | | |
| 1.1 เนื้อหาสอดคล้องกับจุดประสงค์การเรียนรู้ | 5.00 | 0.00 | มากที่สุด |
| 1.2 เนื้อหามีความกระชับ ทำความเข้าใจได้ง่าย | 4.80 | 0.45 | มากที่สุด |
| 1.3 เนื้อหาในคิวอาร์โค้ด มีความเหมาะสม เข้าใจง่าย | 4.80 | 0.45 | มากที่สุด |

| หนังสืออ่านเพิ่มเติมร่วมกับเทคโนโลยีควอาร์โคด เรื่อง โคลงสี่สุภาพ เล่มที่ 1-4 | | | |
|---|-------------|-------------|------------------|
| รายการประเมิน | \bar{X} | S.D. | ความเหมาะสม |
| 1.4 เนื้อหามีความเหมาะสมกับระดับของนักเรียน | 5.00 | 0.00 | มากที่สุด |
| 1.5 เนื้อหาเรียงจากง่ายไปหายาก | 5.00 | 0.00 | มากที่สุด |
| ค่าเฉลี่ยรวมด้านเนื้อหา | 4.92 | 0.18 | มากที่สุด |
| 2. ด้านกิจกรรม/แบบฝึก | | | |
| 2.1 สอดคล้องกับจุดประสงค์การเรียนรู้ | 5.00 | 0.00 | มากที่สุด |
| 2.2 มีความเหมาะสมกับระดับของนักเรียน | 4.80 | 0.45 | มากที่สุด |
| 2.3 มีความชัดเจน เข้าใจง่าย | 4.80 | 0.45 | มากที่สุด |
| ค่าเฉลี่ยรวมด้านกิจกรรม/แบบฝึก | 4.87 | 0.30 | มากที่สุด |
| 3. ด้านลักษณะรูปเล่มและการพิมพ์ | | | |
| 3.1 รูปเล่มมีขนาดเหมาะสม สะดวกต่อการหยิบถือ | 4.80 | 0.45 | มากที่สุด |
| 3.2 มีสีสันสดใส มีความน่าสนใจ | 4.80 | 0.45 | มากที่สุด |
| 3.3 ขนาดตัวอักษรเหมาะสม | 4.40 | 0.55 | มาก |
| 3.4 ตัวอักษรมีความชัดเจน สะกดคำถูกต้อง | 4.20 | 0.45 | มาก |
| 3.5 สีของตัวอักษรมีความเหมาะสม | 4.80 | 0.45 | มากที่สุด |
| ค่าเฉลี่ยรวมด้านลักษณะรูปเล่มและการพิมพ์ | 4.60 | 0.47 | มากที่สุด |
| 4. ด้านการใช้ภาษา | | | |
| 4.1 ภาษาสื่อความหมายได้ชัดเจน เข้าใจง่าย | 5.00 | 0.00 | มากที่สุด |
| 4.2 ใช้ภาษาได้ถูกต้องตามหลักภาษาไทย | 4.60 | 0.55 | มากที่สุด |
| ค่าเฉลี่ยรวมด้านการใช้ภาษา | 4.80 | 0.27 | มากที่สุด |
| 5. ด้านสื่อ/ภาพประกอบ | | | |
| 5.1 ภาพประกอบมีขนาดเหมาะสม สีสันสวยงาม | 4.20 | 0.45 | มาก |
| 5.2 ขนาดควอาร์โคดภายในเล่มมีความเหมาะสม ชัดเจน | 4.80 | 0.45 | มากที่สุด |
| 5.3 สื่อควอาร์โคดสามารถใช้ได้จริง สะดวก รวดเร็ว | 4.80 | 0.45 | มากที่สุด |
| ค่าเฉลี่ยรวมด้านสื่อ/ภาพประกอบ | 4.60 | 0.45 | มากที่สุด |
| 6. คุณค่าและประโยชน์ที่ได้รับ | | | |
| 6.1 ความรู้จากหนังสือ สามารถนำไปใช้ในการเรียนได้จริง | 5.00 | 0.00 | มากที่สุด |
| 6.2 สามารถนำหนังสือไปใช้เรียนรู้ด้วยตนเองได้ | 5.00 | 0.00 | มากที่สุด |
| ค่าเฉลี่ยรวมคุณค่าและประโยชน์ที่ได้รับ | 5.00 | 0.00 | มากที่สุด |
| รวม | 4.80 | 0.28 | มากที่สุด |

จากตาราง 2 แสดงผลการประเมินคุณภาพของหนังสืออ่านเพิ่มเติมร่วมกับเทคโนโลยีคิวอาร์โค้ด เรื่องโคลงสี่สุภาพ สำหรับนักเรียนชั้นมัธยมศึกษาปีที่ 3 เล่มที่ 1-4 โดยผู้เชี่ยวชาญ 5 ท่าน พบว่า มีความเหมาะสมอยู่ในระดับมากที่สุด ($\bar{X} = 4.80$, S.D. = 0.28) และเมื่อพิจารณาเป็นรายด้าน พบว่า ทุกด้านมีความเหมาะสมอยู่ในระดับมากที่สุด ซึ่งสามารถนำไปทดลองใช้ได้

ขั้นตอนที่ 2 การหาประสิทธิภาพแบบเดี่ยว (1:1)

ตาราง 3 แสดงผลการหาประสิทธิภาพแบบเดี่ยว (1:1) ของหนังสืออ่านเพิ่มเติม ร่วมกับเทคโนโลยีคิวอาร์โค้ด เรื่องโคลงสี่สุภาพ สำหรับนักเรียนชั้นมัธยมศึกษาปีที่ 3 จำนวน 3 คน

| ด้าน | ผลการหาประสิทธิภาพ | การปรับปรุงแก้ไข |
|---------|--|---|
| เนื้อหา | เนื้อหาครบถ้วน ทั้งส่วนของความรู้ แบบฝึกทักษะ และแบบทดสอบ | - |
| ภาษา | คำถามที่ใช้ในแบบทดสอบหลังเรียนมีความกำกวม ทำให้นักเรียนไม่เข้าใจในตัวคำถาม | ปรับภาษาให้นักเรียนเข้าใจมากยิ่งขึ้น |
| เวลา | นักเรียนสามารถเรียนรู้และทำแบบทดสอบหลังเรียนของแต่ละเล่มได้เสร็จในเวลา แต่เล่มที่ 1 และ เล่มที่ 3 มีวิดีโอที่นักเรียนต้องสแกนฟัง จะใช้เวลามากกว่าเล่มอื่น ๆ เนื่องจากนักเรียนบางคนสแกนฟังในเล่มที่ 3 หลายครั้ง เพื่อฟังจังหวะการเว้นวรรค หรือการอ่านทอดเสียง | ให้เวลานักเรียนในการศึกษาเนื้อหา และรอทำแบบทดสอบหลังเรียนพร้อมกัน ทั้งนี้ยังคงไม่เกินเวลาที่กำหนดไว้ คือ ศึกษาและทำแบบฝึกทักษะเล่มละไม่เกิน 1 ชั่วโมง |

จากตาราง 3 แสดงผลการหาประสิทธิภาพแบบเดี่ยว (1:1) ของหนังสืออ่านเพิ่มเติมร่วมกับเทคโนโลยีคิวอาร์โค้ด เรื่องโคลงสี่สุภาพ สำหรับนักเรียนชั้นมัธยมศึกษาปีที่ 3 โดยนักเรียนกลุ่มทดลองจำนวน 3 คน พบว่า ด้านเนื้อหา ครบถ้วนทั้งส่วนของความรู้ แบบฝึกทักษะและแบบทดสอบ ด้านภาษา พบคำถามที่ใช้ในแบบทดสอบหลังเรียนมีความกำกวม ทำให้นักเรียนไม่เข้าใจในตัวคำถาม จึงได้มีการปรับภาษาให้นักเรียนเข้าใจมากยิ่งขึ้น ด้านเวลา นักเรียนสามารถเรียนรู้และทำแบบทดสอบหลังเรียนของแต่ละเล่มได้เสร็จในเวลา แต่เล่มที่ 1 และ เล่มที่ 3 มีวิดีโอที่นักเรียนต้องสแกนฟัง จะใช้เวลามากกว่าเล่มอื่น ๆ เนื่องจากนักเรียนบางคนสแกนฟังในเล่มที่ 3 หลายครั้ง เพื่อฟังจังหวะการเว้นวรรค หรือการอ่านทอดเสียง จึงให้เวลานักเรียนในการศึกษาเนื้อหา และรอทำแบบทดสอบหลังเรียนพร้อมกัน ทั้งนี้ยังคงไม่เกินเวลาที่กำหนดไว้ คือ ศึกษาและทำแบบฝึกทักษะเล่มละไม่เกิน 1 ชั่วโมง

ขั้นตอนที่ 3 การหาประสิทธิภาพแบบกลุ่ม (1:3)

ตาราง 4 แสดงผลการตรวจสอบประสิทธิภาพ (E1/E2) ของหนังสืออ่านเพิ่มเติมร่วมกับเทคโนโลยี
คิวอาร์โคด เรื่อง โคลงสี่สุภาพ สำหรับนักเรียนชั้นมัธยมศึกษาปีที่ 3 จำนวน 9 คน

| รายการ | ผลการสอบระหว่างเรียน | | | | รวม | หลัง เรียน |
|---------------------------|----------------------|-----------|-----------|-------------------------------|-------|---------------|
| | เล่มที่ 1 | เล่มที่ 2 | เล่มที่ 3 | เล่มที่ 4 | | |
| คะแนนเต็ม | 10 | 10 | 10 | 10 | 40 | 40 |
| คะแนนเฉลี่ย | 8.70 | 8.10 | 7.90 | 8.10 | 32.80 | 32.00 |
| เฉลี่ยร้อยละ | 87.00 | 81.00 | 79.00 | 81.00 | 82.00 | 80.28 |
| ประสิทธิภาพของกระบวนการ = | | | 82.00 | ประสิทธิภาพของผลลัพธ์ = 80.28 | | |
| (E1/E2) = 82.00/80.28 | | | | | | |

จากตาราง 4 พบว่าประสิทธิภาพ (E1/E2) ของหนังสืออ่านเพิ่มเติมร่วมกับเทคโนโลยีคิวอาร์โคด เรื่อง โคลงสี่สุภาพ สำหรับนักเรียนชั้นมัธยมศึกษาปีที่ 3 จำนวน 9 คน มีค่าเท่ากับ 82.00/80.28 ซึ่งสูงกว่าเกณฑ์ประสิทธิภาพ 80/80 ที่กำหนดไว้ จึงสามารถนำไปใช้จัดการเรียนรู้ได้

ตอนที่ 2 ผลการเปรียบเทียบผลสัมฤทธิ์ทางการเรียน เรื่องโคลงสี่สุภาพ ก่อนและหลังเรียน
โดยใช้หนังสืออ่านเพิ่มเติมร่วมกับเทคโนโลยีคิวอาร์โคด เรื่อง โคลงสี่สุภาพ สำหรับนักเรียน
ชั้นมัธยมศึกษาปีที่ 3

ตาราง 5 แสดงผลการเปรียบเทียบผลสัมฤทธิ์ทางการเรียน เรื่องโคลงสี่สุภาพ ก่อนและหลังเรียน
โดยใช้หนังสืออ่านเพิ่มเติมร่วมกับเทคโนโลยีคิวอาร์โคด เรื่องโคลงสี่สุภาพ สำหรับนักเรียน
ชั้นมัธยมศึกษาปีที่ 3 จำนวน 23 คน

| ผลสอบ | คะแนน เต็ม | จำนวน | ค่าเฉลี่ย | ส่วนเบี่ยงเบน มาตรฐาน | ค่า t. | Sig (1-tail) |
|-----------|---------------|-------|-----------|--------------------------|---------|-----------------|
| หลังเรียน | 40 | 23 | 28.00 | 6.76 | 29.219* | .00 |
| ก่อนเรียน | 40 | 23 | 18.35 | 6.16 | | |

* ระดับนัยสำคัญทางสถิติที่ระดับ .05

จากตาราง 5 แสดงผลการเปรียบเทียบผลสัมฤทธิ์ทางการเรียน เรื่องโคลงสี่สุภาพ ก่อนและหลังเรียน โดยใช้หนังสืออ่านเพิ่มเติมร่วมกับเทคโนโลยีควอาร์โคด เรื่องโคลงสี่สุภาพ สำหรับนักเรียนชั้นมัธยมศึกษาปีที่ 3 จำนวน 23 คน พบว่า มีคะแนนเฉลี่ยเท่ากับ 18.35 และ 28.00 คะแนนตามลำดับ เมื่อเปรียบเทียบระหว่างคะแนนก่อนเรียนและหลังเรียน พบว่า คะแนนหลังเรียนของนักเรียนสูงกว่าคะแนนก่อนเรียนอย่างมีนัยสำคัญทางสถิติที่ระดับ .05

ตอนที่ 3 ผลการศึกษาความพึงพอใจของนักเรียนชั้นมัธยมศึกษาปีที่ 3 ที่มีต่อหนังสืออ่านเพิ่มเติมร่วมกับเทคโนโลยีควอาร์โคด เรื่อง โคลงสี่สุภาพ

ตาราง 6 แสดงผลการศึกษาความพึงพอใจของนักเรียนชั้นมัธยมศึกษาปีที่ 3 ที่มีต่อหนังสืออ่านเพิ่มเติมร่วมกับเทคโนโลยีควอาร์โคด เรื่อง โคลงสี่สุภาพ จำนวน 23 คน

| รายการประเมิน | N = 23 | | ระดับความพึงพอใจ |
|----------------------|-----------|------|------------------|
| | \bar{X} | S.D. | |
| ด้านรูปเล่ม | | | |
| ค่าเฉลี่ยด้านรูปเล่ม | 4.10 | 0.62 | พึงพอใจมาก |
| ด้านเนื้อหา | | | |
| ค่าเฉลี่ยด้านเนื้อหา | 4.06 | 0.55 | พึงพอใจมาก |
| ด้านความรู้ | | | |
| ค่าเฉลี่ยด้านความรู้ | 3.99 | 0.50 | พึงพอใจมาก |
| ภาพรวม | 4.05 | 0.52 | พึงพอใจมาก |

จากตารางที่ 6 แสดงผลการศึกษาความพึงพอใจของนักเรียนชั้นมัธยมศึกษาปีที่ 3 ที่มีต่อหนังสืออ่านเพิ่มเติมร่วมกับเทคโนโลยีควอาร์โคด เรื่องโคลงสี่สุภาพ จำนวน 23 คน พบว่า ด้านรูปเล่ม มีความพึงพอใจในระดับมาก ($\bar{X} = 4.10$, S.D. = 0.62) ด้านเนื้อหา มีความพึงพอใจในระดับมาก ($\bar{X} = 4.06$, S.D. = 0.55) ด้านความรู้ มีความพึงพอใจในระดับมาก ($\bar{X} = 4.05$, S.D. = 0.50) และ ความพึงพอใจทั้ง 3 ด้านอยู่ในระดับมาก ($\bar{X} = 4.05$, S.D. = 0.52) (ภาคผนวกหน้า 81)

บทที่ 5

บทสรุป

การวิจัย เรื่อง การพัฒนาหนังสืออ่านเพิ่มเติมร่วมกับเทคโนโลยีควาร์โคด เรื่อง โคลงสี่สุภาพ สำหรับนักเรียนชั้นมัธยมศึกษาปีที่ 3 ผู้วิจัยได้สรุปผลการวิจัย อภิปรายผล และข้อเสนอแนะ ดังนี้

วัตถุประสงค์ของการวิจัย

1. เพื่อสร้างและหาประสิทธิภาพหนังสืออ่านเพิ่มเติมร่วมกับเทคโนโลยีควาร์โคด เรื่อง โคลงสี่สุภาพ สำหรับนักเรียนชั้นมัธยมศึกษาปีที่ 3 ให้มีประสิทธิภาพเป็นไปตามเกณฑ์ 80/80
2. เพื่อเปรียบเทียบผลสัมฤทธิ์ทางการเรียน เรื่องโคลงสี่สุภาพ ก่อนเรียนและหลังเรียน โดยใช้หนังสืออ่านเพิ่มเติมร่วมกับเทคโนโลยีควาร์โคด เรื่อง โคลงสี่สุภาพ สำหรับนักเรียนชั้นมัธยมศึกษาปีที่ 3
3. เพื่อศึกษาความพึงพอใจของนักเรียนชั้นมัธยมศึกษาปีที่ 3 ที่มีต่อหนังสืออ่านเพิ่มเติมร่วมกับเทคโนโลยีควาร์โคด เรื่อง โคลงสี่สุภาพ

สรุปผลการวิจัย

1. ประสิทธิภาพของหนังสืออ่านเพิ่มเติมร่วมกับเทคโนโลยีควาร์โคด เรื่อง โคลงสี่สุภาพ สำหรับนักเรียนชั้นมัธยมศึกษาปีที่ 3 มีประสิทธิภาพ 82.00/80.28 สูงกว่าเกณฑ์ 80/80
2. ผลสัมฤทธิ์ทางการเรียน เรื่องโคลงสี่สุภาพ ก่อนเรียนและหลังเรียน โดยใช้หนังสืออ่านเพิ่มเติมร่วมกับเทคโนโลยีควาร์โคด เรื่อง โคลงสี่สุภาพ สำหรับนักเรียนชั้นมัธยมศึกษาปีที่ 3 พบว่าหลังเรียนสูงกว่าก่อนเรียนอย่างมีนัยสำคัญทางสถิติที่ระดับ .05
3. ความพึงพอใจของนักเรียนชั้นมัธยมศึกษาปีที่ 3 ที่มีต่อหนังสืออ่านเพิ่มเติมร่วมกับเทคโนโลยีควาร์โคด เรื่อง โคลงสี่สุภาพในภาพรวมอยู่ในระดับมาก ($\bar{X} = 4.05$, S.D. = 0.52)

อภิปรายผล

1. การสร้างและหาประสิทธิภาพหนังสืออ่านเพิ่มเติม ร่วมกับเทคโนโลยีควาร์โคด เรื่อง โคลงสี่สุภาพ สำหรับนักเรียนชั้นมัธยมศึกษาปีที่ 3 ผลการวิเคราะห์ข้อมูลพบว่า หนังสืออ่านเพิ่มเติม ร่วมกับเทคโนโลยีควาร์โคด เรื่อง โคลงสี่สุภาพ สำหรับนักเรียนชั้นมัธยมศึกษาปีที่ 3 มีประสิทธิภาพ 82.00/80.28 สูงกว่าเกณฑ์ 80/80 ที่ตั้งไว้ ทั้งนี้เนื่องมาจากหนังสืออ่านเพิ่มเติมที่ผู้วิจัยสร้างขึ้นผ่านกระบวนการขั้นตอนอย่างเป็นระบบ ใช้กระบวนการหาประสิทธิภาพอย่างมีขั้นตอน และรูปแบบของหนังสืออ่านเพิ่มมีความน่าสนใจและทันสมัย โดยผู้วิจัยได้คำนึงและศึกษา

เนื้อหาจากหลักสูตรแกนกลางการศึกษาขั้นพื้นฐานพุทธศักราช 2551 เพื่อนำมากำหนดกรอบของเนื้อหาและเรียงลำดับเนื้อหาอย่างเป็นขั้นตอน จากง่ายไปหายาก เพื่อที่จะให้นักเรียนได้ใช้ศึกษาหาความรู้เพิ่มเติมได้ด้วยตนเองทั้งในและนอกเวลาเรียน โดยหนังสืออ่านเพิ่มเติม เรื่องโคลงสี่สุภาพนี้ ประกอบด้วยหนังสือ 4 เล่มที่มีเนื้อหาตรงตามที่หลักสูตรกำหนด ซึ่งสอดคล้องกับ วิทยาลัย มาศจรัส (2555, หน้า 2) ที่กล่าวถึงหนังสืออ่านเพิ่มเติมว่า คือ คือหนังสือที่มีสาระอิงหลักสูตรสำหรับให้นักเรียนอ่านเพื่อให้นักเรียนอ่านเพื่อศึกษาความรู้เพิ่มเติมด้วยตนเองตามความเหมาะสมกับวัยและความสามารถในการอ่านของแต่ละคน และเมื่อผู้วิจัยสร้างหนังสือทั้ง 4 เล่มเสร็จแล้ว ได้นำหนังสืออ่านเพิ่มเติมให้ผู้เชี่ยวชาญจำนวน 5 ท่านตรวจสอบความเหมาะสมของหนังสืออ่านเพิ่มเติมทั้ง 4 เล่มตามจุดประสงค์ของหนังสือแต่ละเล่ม ซึ่งสอดคล้องกับอินทะนง จันตา (2559, หน้า 29-30) ที่กล่าวว่า การสร้างหนังสืออ่านเพิ่มเติมจะต้องคำนึงถึงหลักการสร้างที่ถูกต้อง เพื่อให้ได้หนังสือที่ถูกต้องตามหลักวิชาการ การกำหนดเนื้อหา ภาพประกอบ ขนาดของภาพ ขนาดตัวอักษร การทำแบบฝึกหัด ประจำเล่ม การอ้างอิงแหล่งข้อมูล การวัดและประเมินผลประจำเล่ม มีการประเมินหรือตรวจสอบคุณภาพจากผู้เชี่ยวชาญและการทดลองก่อนนำไปใช้จริง หลังจากผ่านผู้เชี่ยวชาญแล้ว ผู้วิจัยได้นำข้อเสนอแนะและความเห็นเพิ่มเติมจากผู้เชี่ยวชาญไปปรับปรุงแก้ไข และนำไปทดลองใช้กับนักเรียนที่ไม่ใช่กลุ่มตัวอย่างตามขั้นตอนของการวิจัยและพัฒนาวัตรกรรม โดยทดลองกับกลุ่มเดียว 1:1 จำนวน 3 คน ประกอบไปด้วยนักเรียนเก่ง ปานกลาง และอ่อน เพื่อหาคุณภาพด้านเนื้อหา ภาษา และเวลาที่ใช้ พบว่าคำถามที่ใช้ในแบบทดสอบหลังเรียนมีความกำกวม ทำให้นักเรียนไม่เข้าใจในตัวคำถาม จึงได้มีการปรับภาษาให้นักเรียนเข้าใจมากยิ่งขึ้น ด้านเวลา นักเรียนสามารถเรียนรู้และทำแบบทดสอบหลังเรียนของแต่ละเล่มได้เสร็จในเวลา แต่เล่มที่ 1 และ เล่มที่ 3 มีวิดีโอที่นักเรียนต้องสแกนฟัง จะใช้เวลามากกว่าเล่มอื่น ๆ เนื่องจากนักเรียนบางคนสแกนฟังในเล่มที่ 3 หลายครั้ง เพื่อฟังจังหวะการเว้นวรรคหรือการอ่านทอดเสียง จึงให้เวลานักเรียนในการศึกษาเนื้อหา และรอทำแบบทดสอบหลังเรียนพร้อมกัน ทั้งนี้ยังคงไม่เกินเวลาที่กำหนดไว้ คือ ศึกษาและทำแบบฝึกทักษะ เล่มละไม่เกิน 1 ชั่วโมง หลังจากนั้นได้นำไปหาประสิทธิภาพกับนักเรียนกลุ่มเล็ก 1:3 จำนวน 9 คน ประกอบไปด้วยนักเรียนกลุ่มเก่ง ปานกลาง อ่อน อย่างละ 3 คน พบว่ามีประสิทธิภาพ 82.00/80.28 สูงกว่าเกณฑ์ 80/80 ที่ตั้งไว้ ซึ่งสอดคล้องกับ อรุณข พวงทอง (2560) ได้ทำการศึกษา การพัฒนาหนังสืออ่านเพิ่มเติม กลุ่มสาระการเรียนรู้สังคมศึกษา ศาสนาและวัฒนธรรม ชุด มารยาทไทย สำหรับนักเรียนชั้นมัธยมศึกษาปีที่ 2 โดยมีวัตถุประสงค์ เพื่อ 1) พัฒนาหนังสืออ่านเพิ่มเติม กลุ่มสาระการเรียนรู้สังคมศึกษา ศาสนา และวัฒนธรรมให้มีประสิทธิภาพตามเกณฑ์ 80/80 2) เปรียบเทียบผลสัมฤทธิ์ทางการเรียนก่อนและหลังศึกษาจากหนังสืออ่านเพิ่มเติม กลุ่มสาระการเรียนรู้สังคมศึกษา ศาสนา และวัฒนธรรม ชุด มารยาทไทย สำหรับนักเรียนชั้นมัธยมศึกษาปีที่ 2 และ 3) ศึกษาความพึงพอใจของนักเรียนชั้นมัธยมศึกษาปีที่ 2 ที่มีต่อหนังสืออ่านเพิ่มเติม กลุ่มสาระการเรียนรู้สังคมศึกษา ศาสนาและวัฒนธรรม ชุดมารยาทไทย สำหรับนักเรียนชั้นมัธยมศึกษาปีที่ 2 และนอกจากนี้ยังสอดคล้องกับลภัสสรดา จารุสิทธิกุล (2558) ได้ทำการพัฒนาหนังสืออ่านเพิ่มเติมภาษาล้านนา สำหรับนักเรียนชั้น

ประถมศึกษาปีที่ 5 โรงเรียนบ้านท่าช้าง โดยมีความมุ่งหมาย เพื่อ 1) เพื่อสร้างและหาประสิทธิภาพหนังสืออ่านเพิ่มเติมภาษาถิ่นสำหรับนักเรียนชั้นประถมศึกษาปีที่ 5 โรงเรียนบ้านท่าช้าง 2) เพื่อศึกษาผลการใช้หนังสืออ่านเพิ่มเติมภาษาถิ่นสำหรับนักเรียนชั้นประถมศึกษาปีที่ 5 โรงเรียนบ้านท่าช้าง โดยแยกเป็นการเปรียบเทียบผลสัมฤทธิ์ก่อนเรียนและหลังเรียนและผลสัมฤทธิ์หลังเรียนเทียบกับเกณฑ์ร้อยละ 75 3) เพื่อศึกษาความคิดเห็นของนักเรียนต่อการใช้หนังสืออ่านเพิ่มเติมภาษาถิ่นสำหรับนักเรียนชั้นประถมศึกษาปีที่ 5 โรงเรียนบ้านท่าช้าง

2. ผลสัมฤทธิ์ทางการเรียน เรื่องโคลงสี่สุภาพ ก่อนเรียนและหลังเรียน โดยใช้หนังสืออ่านเพิ่มเติมร่วมกับเทคโนโลยีควอาร์โคด เรื่อง โคลงสี่สุภาพ สำหรับนักเรียนชั้นมัธยมศึกษาปีที่ 3 พบว่าหลังเรียนสูงกว่าก่อนเรียนอย่างมีนัยสำคัญทางสถิติที่ระดับ .05 เนื่องจากหนังสืออ่านเพิ่มเติมที่มีประสิทธิภาพ และมีเนื้อหาที่เรียงจากเรื่องพื้นฐานที่ง่ายและจำเป็นไปสู่เรื่องยาก อีกทั้งในหนังสืออ่านเพิ่มเติมยังมีแบบฝึกทักษะประกอบแต่ละเล่ม เพื่อให้นักเรียนได้ฝึกปฏิบัติก่อนที่จะทำการทดสอบทำเรื่อง และนอกจากนี้ผู้วิจัยยังเห็นความสำคัญของเทคโนโลยีที่ทันสมัยอย่างควอาร์โคดที่จะมีส่วนช่วยให้ผู้เรียน เรียนรู้ได้ตนเองผ่านทักษะการดูและฟังนอกเหนือจากการอ่าน และยังสามารถใช้เทคโนโลยีที่มีอยู่ให้เกิดประโยชน์ โดยผู้วิจัยได้สร้างควอาร์โคดที่ภายในมีเนื้อหาวิดีโออธิบายจากผู้วิจัย อีกทั้งมีตัวอย่างการอ่านที่ถูกต้องให้ผู้เรียนได้ฟังอย่างไม่จำกัด สามารถฟังหรือดูได้ตามความต้องการ เพราะบางครั้งนักเรียนอาจจะมีความสามารถในการรับสารที่ไม่เท่ากัน บางคนถนัดอ่าน บางคนถนัดฟัง และควอาร์โคดยังถือเป็นส่วนหนึ่งในการกระตุ้นและสร้างความสนใจของผู้เรียนให้มีความสนใจมากยิ่งขึ้น เนื่องจากหนังสือทั่วไปโดยเฉพาะวิชาภาษาไทยยังไม่นิยมสอดแทรกควอาร์โคดอย่างแพร่หลายนัก ซึ่งประโยชน์ของควอาร์โคดนี้สอดคล้องกับ KIM HUA TAN (2021) ที่กล่าวถึงประโยชน์ของควอาร์โคด ว่าตรงกับผลกระทบเชิงบวกของการบูรณาการใช้เทคโนโลยีวิธีการสอน การออกเสียง ต่างก็มีข้อดีเหมือนกัน เช่น แรงจูงใจ ความสบายใจ การใช้งาน การส่งเสริมทัศนคติ การเรียนรู้เชิงบวก และการส่งเสริมการมีส่วนร่วมอย่างแข็งขัน ดังนั้น ความสัมพันธ์ระหว่างรหัส QR และการนำเทคโนโลยีมาใช้สามารถดูวิธีการสอนและการเรียนรู้การออกเสียงได้ ดังนั้น QR code จึงมีศักยภาพเพื่อบูรณาการในการเรียนการสอนการออกเสียง ซึ่งถือว่าหนังสืออ่านเพิ่มเติมนี้มีประโยชน์และมีส่วนช่วยในการพัฒนาผลสัมฤทธิ์ของนักเรียนได้อย่างดี และสอดคล้องกับสุธีรา ทับเกตุ (2551, หน้า 10) ที่กล่าวถึงคุณค่าและประโยชน์ของหนังสืออ่านเพิ่มเติมว่าจะช่วยให้เด็กเข้าใจสิ่งที่เขาต้องการทราบนอกเหนือจากหนังสือเรียนยิ่งขึ้น สนองความต้องการในการอ่านอย่างอิสระ ช่วยฝึกทักษะในการอ่านของเด็ก หนังสืออ่านเพิ่มเติมจึงมีความสำคัญสำหรับเด็กโดยเฉพาะอย่างยิ่ง หนังสืออ่านเพิ่มเติมที่มีทั้งเนื้อหา ภาพประกอบและสำนวนการใช้ภาษา จะช่วยเพิ่มพูนความรู้และประสบการณ์ของเด็กในวิชาต่าง ๆ ได้ดียิ่งขึ้น รวมถึง Devilia Indah Kusuma (2020) ได้ทำการพัฒนาสื่อการอ่านเพิ่มเติมสำหรับนักเรียนชั้นมัธยมศึกษาตอนปลายขึ้น โดยเป็นการพัฒนารูปแบบการวิจัยและพัฒนา มีวัตถุประสงค์เพื่อพัฒนาสื่อการอ่านด้านการเรียนและการสอนภาษาอังกฤษ และพบว่าสื่อการอ่านเพิ่มเติมนี้ใช้ได้ไม่เฉพาะในห้องเรียนเท่านั้น แต่ยังใช้ภายนอก

ห้องเรียนได้อีกด้วย และสื่อการอ่านนี้ได้รับการออกแบบที่มีสีสันสวยงาม มีภาพประกอบที่น่าดึงดูด ทำให้นักเรียนสนใจทำแบบฝึกหัดมากยิ่งขึ้นและนอกจากประโยชน์ของหนังสืออ่านเพิ่มเติมที่กล่าวมาแล้วนั้น แบบทดสอบวัดผลสัมฤทธิ์ที่ผู้วิจัยใช้ในการเปรียบเทียบผลสัมฤทธิ์ของนักเรียนนั้น เป็นแบบทดสอบที่มีคุณภาพ โดยผ่านการประเมินความสอดคล้องของข้อคำถามกับจุดประสงค์จากผู้เชี่ยวชาญจำนวน 5 ท่าน โดยมีค่าความสอดคล้องระหว่าง 0.8-1.00 และผู้วิจัยได้นำไปหาคุณภาพของแบบทดสอบในลำดับต่อไป คือหาค่าความยากง่าย มีผลอยู่ระหว่าง 0.53-0.77 ค่าอำนาจจำแนกอยู่ระหว่าง 0.20-0.67 และค่าความเชื่อมั่นของข้อสอบทั้งฉบับอยู่ที่ 0.77 ซึ่งหมายความว่าแบบทดสอบวัดผลสัมฤทธิ์มีคุณภาพและความเชื่อมั่นสูง จึงส่งผลให้ผลสัมฤทธิ์ทางการเรียนหลังเรียนสูงกว่าก่อนเรียน สอดคล้องกับพรกมล พงศามงคล (2558) ที่ได้ทำการพัฒนาหนังสืออ่านเพิ่มเติมภาษากะเหรี่ยง สำหรับนักเรียนชั้นมัธยมศึกษาปีที่ 2 โรงเรียนบ้านห้วยตมชัยยะวงศาอุปถัมภ์ และพบว่าผลสัมฤทธิ์ทางการเรียนหลังเรียนของนักเรียนสูงกว่าก่อนเรียนอย่างมีนัยสำคัญทางสถิติที่ระดับ .05

3. ความพึงพอใจของนักเรียนชั้นมัธยมศึกษาปีที่ 3 ที่มีต่อหนังสืออ่านเพิ่มเติมร่วมกับเทคโนโลยีควออาร์โคด เรื่อง โคลงสี่สุภาพ พบว่า 1)ด้านปัจจัยนำเข้า (รูปเล่ม) มีความพึงพอใจเฉลี่ยเท่ากับ 4.10 และค่าส่วนเบี่ยงเบนมาตรฐาน เท่ากับ 0.62 โดยมีความพึงพอใจระดับมาก เนื่องจากรูปเล่มของหนังสืออ่านเพิ่มเติมร่วมกับเทคโนโลยีควออาร์โคด ทั้ง 4 เล่ม มีสีสันที่สวยงาม แตกต่างกันไป มีรูปการ์ตูนปกประจำเล่มที่มีรูปแบบเป็นเอกลักษณ์ประจำเล่ม ไม่ซ้ำกัน อีกทั้งสีสันก็ยังคงแตกต่างกันทั้ง 4 เล่ม แม้ว่าภายในเล่มไม่ได้มีรูปการ์ตูนมากมาย เนื่องจากความเหมาะสมกับระดับวัย อีกทั้งหนังสือทั้ง 4 เล่ม มีขนาดเท่ากับครึ่งเอสี่หรือเอห้า ซึ่งทำให้พกพาง่าย กะทัดรัด จับถนัดมือ ไม่นานหรือบางจนเกินไป รวมทั้งในเล่มมีควออาร์โคดให้นักเรียนสแกนที่ชัดเจนและเข้าถึงได้ง่าย มีคำแนะนำการใช้หนังสือที่ชัดเจน 2)ด้านกระบวนการ (เนื้อหา) มีความพึงพอใจเฉลี่ย เท่ากับ 4.06 และค่าส่วนเบี่ยงเบนมาตรฐาน เท่ากับ 0.55 โดยมีความพึงพอใจระดับมาก เนื่องจากเนื้อหาของหนังสือแต่ละเล่มมีความเป็นเอกภาพ คือมีเนื้อหาที่ชัดเจนในแต่ละเล่ม เรียงลำดับจากง่ายไปยาก ทำให้ผู้อ่านทำความเข้าใจเนื้อหาได้ง่ายด้วยตนเอง อีกทั้งยังมีการอธิบายเนื้อหาเพิ่มเติมในรูปแบบวิดีโอผ่านควออาร์โคดด้วย รวมถึงมีตัวอย่างของการอ่านให้ผู้อ่านสามารถสแกนเพื่อฟังได้ ทำให้เนื้อหาของเรื่องมีความชัดเจนยิ่งขึ้น และนอกจากนี้เนื้อหาแต่ละเล่มก็ยังสอดคล้องกับแบบฝึกทักษะ และแบบทดสอบท้ายเรื่องซึ่งมีความยากง่ายเหมาะสมกับเนื้อหาและระดับของผู้เรียน 3)ด้านผลผลิต (ความรู้) มีความพึงพอใจเฉลี่ย เท่ากับ 3.99 และค่าส่วนเบี่ยงเบนมาตรฐาน เท่ากับ 0.50 โดยมีความพึงพอใจระดับมาก ซึ่งความรู้หลังจากที่นักเรียนศึกษาหนังสืออ่านเพิ่มเติมทั้ง 4 เล่มครบแล้ว นักเรียนจะมีความรู้ในเรื่องโคลงสี่สุภาพมากขึ้น สามารถนำความรู้ที่ได้ไปใช้เรียนในระดับที่สูงขึ้นได้อีกทั้งจะยังช่วยให้นักเรียนมีความมั่นใจในการเรียนเรื่องโคลงสี่สุภาพมากขึ้นด้วย และผลความพึงพอใจของนักเรียนชั้นมัธยมศึกษาปีที่ 3 โดยรวมทั้ง 3 ด้าน มีค่าเฉลี่ยเท่ากับ 4.05 และค่าส่วนเบี่ยงเบนมาตรฐานเท่ากับ 0.52 ซึ่งมีผลความพึงพอใจโดยรวมในระดับมากที่สุด เนื่องจากเมื่อนักเรียนได้ศึกษาหนังสืออ่าน

เพิ่มเติมร่วมกับเทคโนโลยีคิวอาร์โคด เรื่อง โคลงสี่สุภาพแล้วให้นักเรียนมีความรู้ในเรื่องโคลงสี่สุภาพมากยิ่งขึ้น เป็นรูปแบบของหนังสือที่มีความแปลกใหม่ สวยงาม น่าอ่าน มีการเสริมเทคโนโลยีคิวอาร์โคดเข้าไปเพื่อให้นักเรียนได้ใช้เทคโนโลยีที่มีให้เกิดประโยชน์ และที่สำคัญคือนักเรียนสามารถศึกษาหาความรู้ได้ด้วยตนเองทุกเมื่อที่ต้องการ มีแบบฝึกให้ลองปฏิบัติ และแบบทดสอบที่สแกนทำและรู้คะแนนทันทีด้วยตนเอง ไม่ร้อให้ครูเป็นผู้ตรวจ ซึ่งนักเรียนจะได้รับความสะดวกสบายในการศึกษามากยิ่งขึ้น สอดคล้องกับ สอดคล้องกับ พรกมล พงศามงคล (2558) ที่ได้ทำการพัฒนาหนังสืออ่านเพิ่มเติมภาษากะเหรี่ยง สำหรับนักเรียนชั้นมัธยมศึกษาปีที่ 2 โรงเรียนบ้านห้วยตมชัยยะวงศาอุปถัมภ์ มีผลการศึกษาคความพึงพอใจของนักเรียนที่มีต่อหนังสืออ่านเพิ่มเติมภาษากะเหรี่ยงอยู่ในระดับมาก ($\bar{X} = 4.12$), (S.D. = 0.30) รวมทั้งสอดคล้องกับอรุณ พวงทอง (2560) ได้ทำการศึกษา การพัฒนาหนังสืออ่านเพิ่มเติม กลุ่มสาระการเรียนรู้สังคมศึกษา ศาสนาและวัฒนธรรม ชุด มารยาทไทย สำหรับนักเรียนชั้นมัธยมศึกษาปีที่ 2 ที่พบว่าความพึงพอใจของนักเรียนชั้นมัธยมศึกษาปีที่ 2 ที่มีต่อหนังสืออ่านเพิ่มเติม กลุ่มสาระการเรียนรู้สังคมศึกษา ศาสนาและวัฒนธรรม ชุดมารยาทไทย สำหรับนักเรียนชั้นมัธยมศึกษาปีที่ 2 ในภาพรวมอยู่ในระดับมากที่สุด ทั้งนี้เป็นเพราะการออกแบบลักษณะรูปเล่มของหนังสืออ่านเพิ่มเติมมีสีสันสวยงามตั้งแต่ปกนอกจนถึงภายในเล่ม สอดคล้องกับเนื้อหาช่วยให้เข้าใจเนื้อหามากยิ่งขึ้น ทำให้นักเรียนเกิดจินตนาการเสริมสร้างความคิด รวมทั้งความบันเทิงใจในการอ่าน

ข้อเสนอแนะ

จากการพัฒนาหนังสืออ่านเพิ่มเติม ร่วมกับเทคโนโลยีคิวอาร์โคด เรื่อง โคลงสี่สุภาพ ครั้งนี้ผู้วิจัยมีข้อเสนอแนะทั่วไป และข้อเสนอแนะเพื่อการวิจัยครั้งต่อไป ดังนี้

ข้อเสนอแนะทั่วไป

1. การพัฒนาหนังสืออ่านเพิ่มเติม ร่วมกับเทคโนโลยีคิวอาร์โคด เรื่อง โคลงสี่สุภาพนี้ ผู้วิจัยได้พัฒนาขึ้นเพื่อให้สอดคล้องกับหลักสูตรแกนกลางการศึกษาขั้นพื้นฐาน พุทธศักราช 2551 กลุ่มสาระการเรียนรู้ภาษาไทย มีทั้งทักษะการอ่าน ฟัง ดู และเขียน ครูผู้สอนสามารถนำแนวทางการพัฒนานี้ไปจัดกิจกรรมการเรียนรู้ หรือประยุกต์ใช้กับนักเรียนในชั้นที่สอนได้
2. การพัฒนาหนังสืออ่านเพิ่มเติม ร่วมกับเทคโนโลยีคิวอาร์โคด เรื่อง โคลงสี่สุภาพ ที่ผู้วิจัยสร้างขึ้นสามารถนำไปใช้สอนซ่อมเสริมให้กับนักเรียนที่มีปัญหาในแต่งโคลงสี่สุภาพได้ เพราะเนื้อหาเรียงลำดับจากง่ายไปหายาก
3. ผู้สอนควรเห็นความสำคัญของการใช้สื่อ และการผลิตสื่อประกอบการสอนเพื่อพัฒนาการเรียน การสอน การพัฒนาแบบฝึกประกอบเนื้อหาวิชาที่เกี่ยวข้องกับหลักภาษาไทย เป็นอีกวิธีหนึ่งที่จะช่วยแก้ปัญหาความไม่เข้าใจหลักภาษาของนักเรียนได้

ข้อเสนอแนะในการทำวิจัยครั้งต่อไป

1. ควรพัฒนาแบบฝึกประกอบเรื่องที่มีความหลากหลาย และส่งเสริมให้นักเรียนคิดได้อย่างสร้างสรรค์ โดยใช้เทคโนโลยีอื่นประกอบ เพื่อกระตุ้นความสนใจของนักเรียนให้เกิดการอยากเรียนรู้ ด้วยวิธีการหรือรูปแบบที่แปลกใหม่

2. ควรศึกษาวิธีการใช้สื่อชนิดอื่นที่ตรงกับความสนใจและสอดคล้องกับบริบทของนักเรียน เพื่อเป็นการพัฒนาการเรียนการสอนให้มีประสิทธิภาพสูงขึ้น



บรรณานุกรม



- กรมวิชาการ. (2545). *การวิจัยเพื่อการพัฒนาการเรียนรู้ตามหลักสูตรสถานศึกษาขั้นพื้นฐาน*. กรุงเทพฯ: คุรุสภาลาดพร้าว.
- กระทรวงศึกษาธิการ. (2549). *เทคนิคการเขียนหนังสือสำหรับเด็ก*. กรุงเทพฯ: โรงพิมพ์คุรุสภาลาดพร้าว.
- กระทรวงศึกษาธิการ. (2551). *หลักสูตรแกนกลางการศึกษาขั้นพื้นฐาน พุทธศักราช 2551*. กรุงเทพมหานคร: กระทรวงศึกษาธิการ.
- กฤติณา พลเชื้อ. (2559). *ความพึงพอใจของประชาชนต่อการให้บริการของสำนักทะเบียนที่ว่าการอำเภอเมืองร้อยเอ็ด จังหวัดร้อยเอ็ด*. วิทยานิพนธ์ ศศ.ม., มหาวิทยาลัยราชภัฏมหาสารคาม, มหาสารคาม.
- กฤษณา คำลิตติ. (2556). *การสร้างหนังสืออ่านเพิ่มเติม เรื่อง ชุมชนแม่เหียะของเรา สำหรับนักเรียนชั้นประถมศึกษาปีที่ 3*. การศึกษาค้นคว้าแบบอิสระ ศษ.ม., มหาวิทยาลัยเชียงใหม่, เชียงใหม่.
- กำชัย ทองหล่อ. (2556). *หลักภาษาไทย*. (พิมพ์ครั้งที่ 54). กรุงเทพฯ: อมรการพิมพ์.
- เกศริน ถั่วทอง. (2561). *การพัฒนาสื่อโมชันกราฟฟิกและสื่อสิ่งพิมพ์โดยใช้เทคโนโลยีคิวอาร์โค้ดร่วมกับกิจกรรมเพื่อประชาสัมพันธ์การท่องเที่ยวอุทยานธรรมชาติตามพระราชดำริ สมเด็จพระเทพรัตนราชสุดาฯ สยามบรมราชกุมารี อ.สวนผึ้ง จ.ราชบุรี*. วิทยานิพนธ์ ค.ม., มหาวิทยาลัยเทคโนโลยีพระจอมเกล้าธนบุรี, กรุงเทพฯ.
- จินตนา ไบกาชویی. (2542). *เทคนิคการเขียนหนังสือสำหรับเด็ก*. กรุงเทพฯ: คุรุสภาลาดพร้าว.
- ถวัลย์ มาศจรัส (2555). *คู่มือการใช้หนังสือส่งเสริมการอ่าน “หน่วยการเรียนรู้สืบสานภูมิปัญญา” เพื่อพัฒนาการเรียนรู้ผู้เรียนและการพัฒนาผลงานทางวิชาการของข้าราชการครูและบุคลากรทางการศึกษา*. กรุงเทพฯ: ธารอักษร.
- _____. (2539). *การเขียนหนังสือส่งเสริมการอ่านและหนังสืออ่านเพิ่มเติม*. กรุงเทพฯ: สำนักพิมพ์มติใหม่.
- _____. (2548). *คู่มือความคิดสร้างสรรค์ในการจัดทำนวัตกรรมการศึกษา*. กรุงเทพฯ: ธารอักษร.
- ธัญญา ยะมะโน. (2556). *การสร้างหนังสืออ่านเพิ่มเติม เรื่อง ชาสมุนไพรพื้นบ้าน สำหรับนักเรียนชั้นประถมศึกษาปีที่ 3*. การศึกษาค้นคว้าแบบอิสระ ศษ.ม., มหาวิทยาลัยเชียงใหม่, เชียงใหม่.
- บรรจง ชาครัดพงศ์. (2551). *เคล็ดลับการแต่งคำประพันธ์*. (พิมพ์ครั้งที่ 1). กรุงเทพฯ: สำนักพิมพ์ดอกหญ้าวิชาการ จำกัด.
- บุญชม ศรีสะอาด. (2535). *การวิจัยเบื้องต้น*. พิมพ์ครั้งที่ 2. กรุงเทพฯ : สุวีริยาสาสน์.
- บุญเหลือ ไจมน. (2555). *การแต่งคำประพันธ์*. (พิมพ์ครั้งที่ 2). กรุงเทพฯ: สำนักพิมพ์มหาวิทยาลัยเกษตรศาสตร์.
- บุษรา ประกอบธรรม. (2554). *สร้างสรรค์สื่อทางธุรกิจกับ QR Code*. *วารสารนักบริหาร*. 41(9), 47.

- ปกรณั ประจันบาน. (2552). *สถิติขั้นสูงสำหรับการวิจัยและประเมิน*. พิษณุโลก: มหาวิทยาลัยนเรศวร.
- พรกมล พงสามงคล. (2558). *การพัฒนาหนังสืออ่านเพิ่มเติมภาษากะเหรี่ยง สำหรับนักเรียนชั้นมัธยมศึกษาปีที่ 2 โรงเรียนบ้านห้วยต้มชัยยะวงศาอุปถัมภ์*. การศึกษาค้นคว้าด้วยตนเอง กศ.ม., มหาวิทยาลัยนเรศวร, พิษณุโลก.
- พฤทธิ ศิริบรรณพิทักษ์. (2563). *การออกแบบโรงเรียนและการเรียนรู้ใหม่ผ่านวิกฤตโควิด-19*. สืบค้นเมื่อ 1 กันยายน 2564, จาก file:///C:/Users/Win10x64_Bit/Downloads/243061-Article%20Text-848225-2-10-20200812.pdf.
- พัชรพงษ์ จันทน์เทศ. (2558). *การพัฒนาหนังสืออ่านเพิ่มเติมกลุ่มสาระการเรียนรู้ภาษาต่างประเทศ เรื่อง About ASEAN ร่วมกับการเรียนรู้แบบร่วมมือ โดยใช้เทคนิค TGT สำหรับนักเรียนชั้นมัธยมศึกษาตอนต้น*. การศึกษาค้นคว้าด้วยตนเอง กศ.ม., มหาวิทยาลัยนเรศวร, พิษณุโลก.
- พานูดา สีบุญยา. (2561). *แนวทางการพัฒนาความพึงพอใจของผู้ประกอบการต่อการบริการของหน่วยงาน ขั้นตอนการแจ้งภาษีสากลวงเต่า แขวงจำปาสัก*. วิทยานิพนธ์ ศศ.ม., มหาวิทยาลัยราชภัฏมหาสารคาม, มหาสารคาม.
- ภาณุเดช เพ็ชรความสุข และคณะ. (2558). *ความพึงพอใจของนักศึกษาที่มีต่อการให้บริการของสำนักส่งเสริมวิชาการและงานทะเบียนมหาวิทยาลัยราชภัฏอุบลราชธานี*. (รายงานการวิจัย), มหาวิทยาลัยราชภัฏอุบลราชธานี, อุบลราชธานี.
- รสสุคนธ์ วินัยถนอม. (2553). *ผลการเรียนรู้ภาษาไทยด้านการอ่าน ชั้นประถมศึกษาปีที่ 6 โดยใช้หนังสืออ่านเพิ่มเติมชุดประเพณีท้องถิ่น ประกอบการจัดการเรียนรู้ด้วยกลุ่มร่วมมือแบบจิ๊กซอว์*. วิทยานิพนธ์ กศ.ม., มหาวิทยาลัยมหาสารคาม, มหาสารคาม.
- รัตนะ บัวสนธ์. (2563). *การวิจัยและพัฒนานวัตกรรมการศึกษา*. (พิมพ์ครั้งที่ 4). กรุงเทพฯ: สำนักพิมพ์จุฬาลงกรณ์มหาวิทยาลัย.
- ราชบัณฑิตยสถาน. (2546). *พจนานุกรมฉบับราชบัณฑิตยสถาน พ.ศ. 2542*. กรุงเทพฯ: บริษัทนานมีบุ๊คพับลิเคชันส์ จำกัด.
- ราชบัณฑิตยสถาน. (2552). *พจนานุกรมราชบัณฑิตยสถาน พ.ศ. 2552*. (พิมพ์ครั้งที่ 3). กรุงเทพฯ: อักษรเจริญทัศน์.
- ลภัสสรดา จารุสิทธิกุล. (2558). *การพัฒนาหนังสืออ่านเพิ่มเติมภาษาล้านนา สำหรับนักเรียนชั้นประถมศึกษาปีที่ 5 โรงเรียนบ้านท่าช้าง*. การศึกษาค้นคว้าด้วยตนเอง กศ.ม., มหาวิทยาลัยนเรศวร, พิษณุโลก.
- วงศ์พันธ์ อมรินทร์เทวา. (8 สิงหาคม 2564). *เพราะการศึกษาหยุดไม่ได้ ต่างประเทศเรียนกันอย่างไรในช่วงโควิด-19*. สืบค้นเมื่อ 1 กันยายน 2564, จาก <https://www.eef.or.th/education-abroad-covid/>.
- วิเชียร เกษประทุม. (2554). *ลักษณะคำประพันธ์ไทย*. กรุงเทพฯ: สำนักพิมพ์พัฒนาศึกษา.

- วิลาสินี พ้องพงษ์ศรี. (2552). การพัฒนาหนังสืออ่านเพิ่มเติม เรื่อง ตำนานเมืองสระบุรี กลุ่มสาระการเรียนรู้สังคมศึกษา ศาสนาและวัฒนธรรม สำหรับนักเรียนชั้นประถมศึกษาปีที่ 6. วิทยานิพนธ์ ค.ม., มหาวิทยาลัยเทพสตรี, กรุงเทพฯ.
- สำนักงานคณะกรรมการการศึกษาขั้นพื้นฐาน. (3 กรกฎาคม 2563). แนวทางการจัดการเรียนการสอนของโรงเรียนสังกัดสำนักงานคณะกรรมการการศึกษาขั้นพื้นฐานในสถานการณ์แพร่ระบาดของโรคติดเชื้อไวรัสโคโรนา 2019 (COVID-19) ปีการศึกษา 2563. สืบค้นเมื่อ 1 กันยายน 2564, จาก http://www.ccs1.go.th/gis/eoffice/57000001tbl_datainformation/20200703174943JQaUHUy..pdf.
- สำนักงานคณะกรรมการการศึกษาขั้นพื้นฐาน. (6 มกราคม 2564). สพฐ.ประชุมทางไกลชี้แจงแนวทางปฏิบัติภายใต้สถานการณ์โควิด-19 สำหรับโรงเรียนและเขตพื้นที่การศึกษา. สืบค้นเมื่อ 1 กันยายน 2564, จาก <https://www.obec.go.th/archives/363188>.
- สำนักงานปลัดกระทรวงศึกษาธิการ. (24 พฤษภาคม 2561). QR Code คืออะไร. สืบค้นเมื่อ 1 กันยายน 2564, จาก <http://www.ops.moe.go.th/ops2017>.
- สุธีรา ทับเกต. (2551). การพัฒนาหนังสืออ่านเพิ่มเติมกลุ่มสาระการเรียนรู้สังคมศึกษา ศาสนาและวัฒนธรรม “เรื่อง ประวัติศาสตร์เมืองจีน” สำหรับนักเรียนชั้นประถมศึกษาปีที่ 5. วิทยานิพนธ์ กศ.ม., มหาวิทยาลัยบูรพา, ชลบุรี.
- เสาวลักษณ์ บุญรอด และคณะ. (2561). การพัฒนาระบบโคไทยพื้นเมืองด้วยคิวอาร์โค้ดบนระบบปฏิบัติการแอนดรอยด์ กรณีศึกษา สมาคมผู้บำรุงพันธุ์โคไทยพื้นเมือง จังหวัดพัทลุง. มหาวิทยาลัยเทคโนโลยีราชมงคลศรีวิชัย, สงขลา.
- หฤทัย บุญประดับ. (2552). การสร้างหนังสืออ่านเพิ่มเติม เรื่อง ลิงแวดล้อมเมืองฝาง สำหรับนักเรียนชั้นประถมศึกษาปีที่ 4 โรงเรียนแม่คะ จังหวัดเชียงใหม่. การศึกษาค้นคว้าแบบอิสระ ศษ.ม., มหาวิทยาลัยเชียงใหม่, เชียงใหม่.
- อมรรัตน์ หรีดดี. (2552). การพัฒนาหนังสืออ่านเพิ่มเติมกลุ่มสาระการเรียนรู้ภาษาไทย เรื่อง วังรายณ์ราชินีเวศน์ สำหรับนักเรียนชั้นมัธยมศึกษาปีที่ 2 โรงเรียนสาธิตมหาวิทยาลัยราชภัฏเทพสตรี. สารนิพนธ์ กศ.ม., มหาวิทยาลัยศรีนครินทรวิโรฒ, กรุงเทพฯ.
- อรนุช พวงทอง. (2560). การพัฒนาหนังสืออ่านเพิ่มเติม กลุ่มสาระการเรียนรู้สังคมศึกษา ศาสนาและวัฒนธรรม ชุด มารยาทไทย สำหรับนักเรียนชั้นมัธยมศึกษาปีที่ 2. การศึกษาค้นคว้าด้วยตนเอง กศ.ม., มหาวิทยาลัยนเรศวร, พิษณุโลก.
- อินทง จันตา. (2559). การเปรียบเทียบผลสัมฤทธิ์ทางการเรียนหลังการใช้หนังสืออ่านเพิ่มเติม เรื่อง พลเมืองดีในวิถีสังคมไทยของกลุ่มเป้าหมายและการใช้หนังสือเรียนของกลุ่มควบคุมกลุ่มสาระการเรียนรู้สังคมศึกษา ศาสนาและวัฒนธรรม ชั้นประถมศึกษาปีที่ 5 โรงเรียนบ้านแก่นวิทยา จังหวัดเชียงราย. สืบค้นเมื่อ 1 กันยายน 2564, จาก <https://research.otepc.go.th/>.

- Chee, K. M., & Tan, K. H. (2021). QR Codes as a Potential Tool in Teaching and Learning Pronunciation: A Critical Review. *Higher Education and Oriental Studies*, 1(1).
- Kusuma, D. I. (2020). Developing Supplementary Reading Materials for Senior High Students in English Course Program. *Universitas*, 9(2).





| | |
|-----------|---|
| ภาคผนวก ก | รายชื่อผู้เชี่ยวชาญในการตรวจเครื่องมือ |
| ภาคผนวก ข | ผลการประเมินความเหมาะสมของหนังสืออ่านเพิ่มเติมร่วมกับเทคโนโลยี ควอาร์โคด เรื่อง โคลงสี่สุภาพ สำหรับนักเรียนชั้นมัธยมศึกษาปีที่ 3 โดยผู้เชี่ยวชาญ |
| ภาคผนวก ค | ผลการประเมินความสอดคล้องกับจุดประสงค์ (IOC) ของแบบทดสอบวัดผล สัมฤทธิ์ทางการเรียน ของหนังสืออ่านเพิ่มเติมร่วมกับเทคโนโลยีควอาร์โคด เรื่อง โคลงสี่สุภาพ สำหรับนักเรียนชั้นมัธยมศึกษาปีที่ 3 โดยผู้เชี่ยวชาญ |
| ภาคผนวก ง | ผลการประเมินความสอดคล้องกับจุดประสงค์ (IOC) ของแบบสอบถาม ความพึงพอใจของนักเรียนชั้นมัธยมศึกษาปีที่ 3 ที่มีต่อหนังสืออ่านเพิ่มเติม ร่วมกับเทคโนโลยีควอาร์โคด เรื่อง โคลงสี่สุภาพ โดยผู้เชี่ยวชาญ |
| ภาคผนวก จ | ผลการตรวจสอบความเหมาะสมด้านเนื้อหา ภาษาและเวลา ของการจัด การเรียนรู้ โดยใช้หนังสืออ่านเพิ่มเติมร่วมกับเทคโนโลยีควอาร์โคด เรื่อง โคลงสี่สุภาพ สำหรับนักเรียนชั้นมัธยมศึกษาปีที่ 3 |
| ภาคผนวก ฉ | ค่าความยาก (p) ค่าอำนาจจำแนก (r) แบบทดสอบ เรื่อง โคลงสี่สุภาพ สำหรับนักเรียนชั้นมัธยมศึกษาปีที่ 3 จำนวน 25 ข้อ |
| ภาคผนวก ช | ค่าความยาก (p) ค่าอำนาจจำแนก (r) แบบทดสอบ เรื่อง โคลงสี่สุภาพ สำหรับนักเรียนชั้นมัธยมศึกษาปีที่ 3 จำนวน 20 ข้อ |
| ภาคผนวก ซ | แสดงคะแนนการทำแบบทดสอบวัดผลสัมฤทธิ์ทางการเรียนก่อนเรียนและ หลังเรียน เรื่องโคลงสี่สุภาพ ของนักเรียนชั้นมัธยมศึกษาปีที่ 3 |
| ภาคผนวก ฌ | ผลการศึกษาความพึงพอใจของนักเรียนชั้นมัธยมศึกษาปีที่ 3 ที่มีต่อหนังสือ อ่านเพิ่มเติมร่วมกับเทคโนโลยีควอาร์โคด เรื่อง โคลงสี่สุภาพ |
| ภาคผนวก ฎ | แบบประเมินความเหมาะสมของหนังสืออ่านเพิ่มเติม ร่วมกับเทคโนโลยี ควอาร์โคด เรื่อง โคลงสี่สุภาพ สำหรับนักเรียนชั้นมัธยมศึกษาปีที่ 3 สำหรับผู้เชี่ยวชาญ |
| ภาคผนวก ฏ | แบบประเมินความสอดคล้องระหว่างข้อสอบกับจุดประสงค์ของหนังสือ อ่านเพิ่มเติม ร่วมกับเทคโนโลยีควอาร์โคด เรื่อง โคลงสี่สุภาพ สำหรับนักเรียน ชั้นมัธยมศึกษาปีที่ 3 สำหรับผู้เชี่ยวชาญ |
| ภาคผนวก ฐ | เกณฑ์การให้คะแนนการแต่งโคลงสี่สุภาพ |
| ภาคผนวก ฑ | เกณฑ์การให้คะแนนการอ่านทำนองเสนาะโคลงสี่สุภาพ |

- ภาคผนวก ท แบบสอบถามความพึงพอใจของนักเรียนที่มีต่อหนังสืออ่านเพิ่มเติม ร่วมกับเทคโนโลยีคิวอาร์โคด เรื่อง โคลงสี่สุภาพ สำหรับนักเรียนชั้นมัธยมศึกษาปีที่ 3
- ภาคผนวก ฉ แบบทดสอบวัดผลสัมฤทธิ์ทางการเรียน เรื่องโคลงสี่สุภาพ ของนักเรียนระดับชั้นมัธยมศึกษาปีที่ 3
- ภาคผนวก ฉ รูปภาพเครื่องมือ หนังสืออ่านเพิ่มเติม ร่วมกับเทคโนโลยีคิวอาร์โคด เรื่องโคลงสี่สุภาพ สำหรับนักเรียนชั้นมัธยมศึกษาปีที่ 3
- ภาคผนวก ด ประวัติผู้วิจัย





ภาคผนวก ก
รายชื่อผู้เชี่ยวชาญในการตรวจเครื่องมือ

มหาวิทยาลัยสุรินทร์

รายชื่อผู้เชี่ยวชาญตรวจเครื่องมือ

1. นางพจมาน หาญกล้า ตำแหน่งศึกษานิเทศก์ชำนาญการพิเศษ
หัวหน้ากลุ่มงานพัฒนาหลักสูตร
สำนักงานเขตพื้นที่การศึกษา
ประถมศึกษาสุโขทัย เขต2
2. นางบังอร อ่วมแก้ว ตำแหน่ง ครูชำนาญการพิเศษ
สาขาวิชา ภาษาไทย
โรงเรียนศรีสำโรงชนูปถัมภ์
3. นายสมบัติ ประจักษ์ ตำแหน่ง ครูชำนาญการพิเศษ
สาขาวิชาภาษาไทย
โรงเรียนศรีสำโรงชนูปถัมภ์
4. ผู้ช่วยศาสตราจารย์ ดร.ชำนาญ ปาณางษ์ ตำแหน่ง ผู้ช่วยศาสตราจารย์
สาขาวิชา วิจัยและประเมินผล
มหาวิทยาลัยนเรศวร
5. ผู้ช่วยศาสตราจารย์ ดร.ดุชนันท์ บุญธรรม ตำแหน่ง ผู้ช่วยศาสตราจารย์
รองผู้อำนวยการสถาบันวิจัยและพัฒนา
มหาวิทยาลัยราชภัฏอุตรดิตถ์



ภาคผนวก ข

ผลการประเมินความเหมาะสมของหนังสืออ่านเพิ่มเติมร่วมกับเทคโนโลยี คิวอาร์โค้ด

เรื่อง โคลงสี่สุภาพ สำหรับนักเรียนชั้นมัธยมศึกษาปีที่ 3

โดยผู้เชี่ยวชาญ

ตาราง 7 แสดงคะแนนการประเมินความเหมาะสมของหนังสืออ่านเพิ่มเติมร่วมกับเทคโนโลยี
ควิอาร์โคด เรื่อง โคลงสี่สุภาพ สำหรับนักเรียนชั้นมัธยมศึกษาปีที่ 3 โดยผู้เชี่ยวชาญ

| รายการ | ผู้เชี่ยวชาญคนที่ | | | | | \bar{X} | S.D. | ความ เหมาะสม |
|---|-------------------|---|---|---|---|-----------|------|-----------------|
| | 1 | 2 | 3 | 4 | 5 | | | |
| 1. เนื้อหา | | | | | | | | |
| 1.1 เนื้อหาสอดคล้องกับจุดประสงค์ การเรียนรู้ | 5 | 5 | 5 | 5 | 5 | 5.00 | 0.00 | มากที่สุด |
| 1.2 เนื้อหามีความกระชับ ทำความเข้าใจ ได้ง่าย | 5 | 5 | 4 | 5 | 5 | 4.80 | 0.45 | มากที่สุด |
| 1.3 เนื้อหาในควิอาร์โคด มีความเหมาะสม เข้าใจง่าย | 5 | 5 | 4 | 5 | 5 | 4.80 | 0.45 | มากที่สุด |
| 1.4 เนื้อหามีความเหมาะสมกับระดับของ นักเรียน | 5 | 5 | 5 | 5 | 5 | 5.00 | 0.00 | มากที่สุด |
| 1.5 เนื้อหาเรียงจากง่ายไปหายาก | 5 | 5 | 5 | 5 | 5 | 5.00 | 0.00 | มากที่สุด |
| 2. ด้านกิจกรรม/แบบฝึก/แบบทดสอบ | | | | | | | | |
| 2.1 สอดคล้องกับจุดประสงค์การเรียนรู้ | 5 | 5 | 5 | 5 | 5 | 5.00 | 0.00 | มากที่สุด |
| 2.2 มีความเหมาะสมกับระดับของนักเรียน | 5 | 5 | 4 | 5 | 5 | 4.80 | 0.45 | มากที่สุด |
| 2.3 มีความชัดเจน เข้าใจง่าย | 5 | 5 | 4 | 5 | 5 | 4.80 | 0.45 | มากที่สุด |
| 3. ลักษณะรูปลักษณ์และการพิมพ์ | | | | | | | | |
| 3.1 รูปลักษณ์มีขนาดเหมาะสม สะดวกต่อ การหยิบถือ | 5 | 5 | 4 | 5 | 5 | 4.80 | 0.45 | มากที่สุด |
| 3.2 มีสีสันสดใส มีความน่าสนใจ | 5 | 5 | 4 | 5 | 5 | 4.80 | 0.45 | มากที่สุด |
| 3.3 ขนาดตัวอักษรเหมาะสม | 4 | 4 | 4 | 5 | 4 | 4.40 | 0.55 | มากที่สุด |
| 3.4 ตัวอักษรมีความชัดเจน สะกดคำถูกต้อง | 4 | 4 | 4 | 5 | 4 | 4.20 | 0.45 | มากที่สุด |
| 3.5 สีของตัวอักษรมีความเหมาะสม | 5 | 5 | 4 | 5 | 5 | 4.80 | 0.45 | มากที่สุด |
| 4. การใช้ภาษา | | | | | | | | |
| 4.1 ภาษาสื่อความหมายได้ชัดเจนเข้าใจง่าย | 5 | 5 | 5 | 5 | 5 | 5.00 | 0.00 | มากที่สุด |
| 4.2 ใช้ภาษาได้ถูกต้องตามหลักภาษาไทย | 4 | 5 | 4 | 5 | 4 | 4.60 | 0.55 | มากที่สุด |
| 5. สื่อ/ภาพประกอบ | | | | | | | | |
| 5.1 ภาพประกอบมีขนาดเหมาะสม สีสัน สวยงาม | 4 | 4 | 4 | 5 | 4 | 4.20 | 0.45 | มากที่สุด |
| 5.2 ขนาดควิอาร์โคดภายในเล่มมี ความเหมาะสม ชัดเจน | 5 | 5 | 4 | 5 | 5 | 4.80 | 0.45 | มากที่สุด |

| รายการ | ผู้เชี่ยวชาญคนที่ | | | | | \bar{X} | S.D. | ความเหมาะสม |
|--|-------------------|---|---|---|---|-----------|------|-------------|
| | 1 | 2 | 3 | 4 | 5 | | | |
| 5.3 สื่อคิอาร์โคตสามารถใช้ได้จริง สะดวก รวดเร็ว | 5 | 5 | 4 | 5 | 5 | 4.80 | 0.45 | มากที่สุด |
| 6. คุณค่าและประโยชน์ที่ได้รับ | | | | | | | | |
| 6.1 ความรู้จากหนังสือ สามารถนำไปใช้ในการเรียนได้จริง | 5 | 5 | 5 | 5 | 5 | 5 | 0.00 | มากที่สุด |
| 6.2 สามารถนำหนังสือไปใช้เรียนรู้ด้วยตนเองได้ | 5 | 5 | 5 | 5 | 5 | 5 | 0.00 | มากที่สุด |

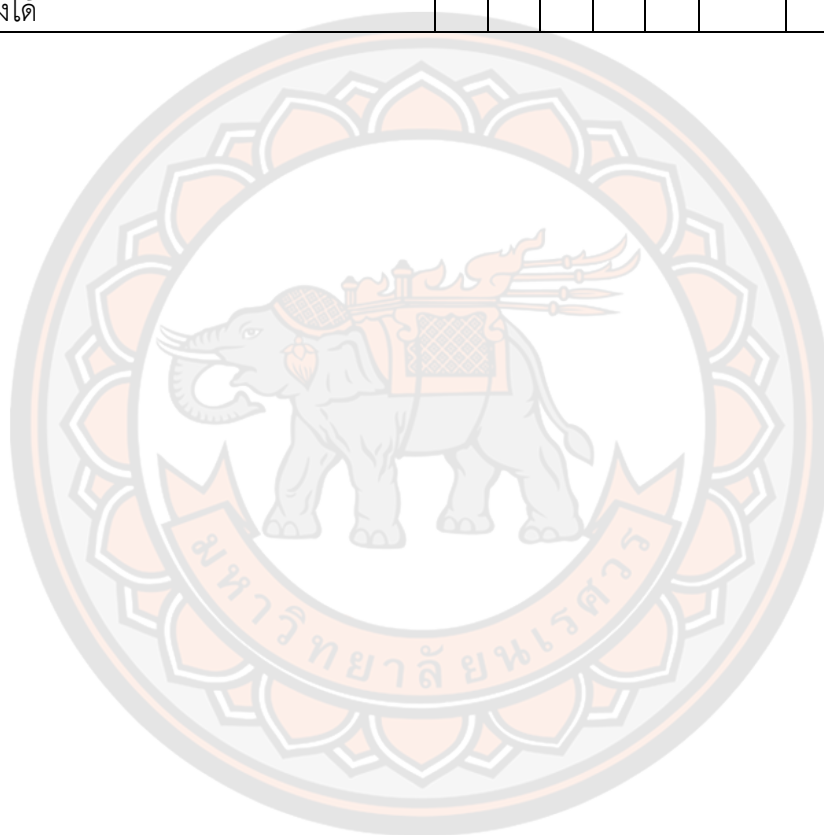



ภาคผนวก ค

ผลการประเมินความสอดคล้องกับจุดประสงค์ (IOC) ของแบบทดสอบวัดผลสัมฤทธิ์ทางการเรียน
ของหนังสืออ่านเพิ่มเติมร่วมกับเทคโนโลยีควอาร์โคด เรื่อง โคลงสี่สุภาพ
สำหรับนักเรียนชั้นมัธยมศึกษาปีที่ 3
โดยผู้เชี่ยวชาญ

ตาราง 8 แสดงผลการประเมินความสอดคล้องกับจุดประสงค์ (IOC) ของแบบทดสอบวัดผลสัมฤทธิ์ทางการเรียน ของหนังสืออ่านเพิ่มเติมร่วมกับเทคโนโลยีควิอาร์โคด เรื่อง โคลงสี่สุภาพ สำหรับนักเรียนชั้นมัธยมศึกษาปีที่ 3 โดยผู้เชี่ยวชาญ

| จุดประสงค์การเรียนรู้ | ข้อคำถาม | ผู้เชี่ยวชาญคนที่ | | | | | IOC | S.D. | ความหมาย |
|--|----------|-------------------|----|----|----|----|------|------|----------|
| | | 1 | 2 | 3 | 4 | 5 | | | |
| ตอนที่ 1 | | | | | | | | | |
| 1. นักเรียนมีความรู้ความเข้าใจเกี่ยวกับลักษณะทั่วไป ลักษณะบังคับ รูปแบบฉันทลักษณ์ กฎเกณฑ์ของโคลงสี่สุภาพ | 1 | 0 | +1 | +1 | +1 | +1 | 0.80 | 0.45 | ใช้ได้ |
| | 2 | +1 | +1 | +1 | +1 | +1 | 1.00 | 0.00 | ใช้ได้ |
| | 3 | +1 | +1 | +1 | 0 | +1 | 0.80 | 0.45 | ใช้ได้ |
| | 4 | +1 | +1 | +1 | +1 | +1 | 1.00 | 0.00 | ใช้ได้ |
| | 5 | +1 | +1 | +1 | +1 | +1 | 1.00 | 0.00 | ใช้ได้ |
| | 6 | +1 | +1 | +1 | +1 | +1 | 1.00 | 0.00 | ใช้ได้ |
| | 7 | 0 | +1 | +1 | +1 | +1 | 0.80 | 0.45 | ใช้ได้ |
| | 8 | +1 | +1 | +1 | +1 | +1 | 1.00 | 0.00 | ใช้ได้ |
| | 9 | +1 | +1 | +1 | +1 | +1 | 1.00 | 0.00 | ใช้ได้ |
| | 10 | +1 | +1 | +1 | 0 | +1 | 0.80 | 0.45 | ใช้ได้ |
| | 11 | +1 | +1 | +1 | 0 | +1 | 0.80 | 0.45 | ใช้ได้ |
| | 12 | +1 | +1 | +1 | +1 | +1 | 1.00 | 0.00 | ใช้ได้ |
| | 13 | +1 | +1 | +1 | 0 | +1 | 0.80 | 0.45 | ใช้ได้ |
| | 14 | +1 | +1 | +1 | +1 | +1 | 1.00 | 0.00 | ใช้ได้ |
| | 15 | +1 | +1 | +1 | +1 | +1 | 1.00 | 0.00 | ใช้ได้ |
| | 16 | 0 | +1 | +1 | +1 | +1 | 0.80 | 0.45 | ใช้ได้ |
| | 17 | +1 | +1 | +1 | +1 | +1 | 1.00 | 0.00 | ใช้ได้ |
| | 18 | +1 | +1 | +1 | +1 | +1 | 1.00 | 0.00 | ใช้ได้ |
| | 19 | +1 | +1 | +1 | +1 | +1 | 1.00 | 0.00 | ใช้ได้ |
| | 20 | +1 | +1 | +1 | +1 | +1 | 1.00 | 0.00 | ใช้ได้ |
| | 21 | +1 | +1 | +1 | +1 | +1 | 1.00 | 0.00 | ใช้ได้ |
| | 22 | +1 | +1 | +1 | +1 | +1 | 1.00 | 0.00 | ใช้ได้ |

| จุดประสงค์การเรียนรู้ | ข้อ คำถาม | ผู้เชี่ยวชาญคนที่ | | | | | IOC | S.D. | ความหมาย |
|--|--------------|-------------------|----|----|----|----|------|------|----------|
| | | 1 | 2 | 3 | 4 | 5 | | | |
| ตอนที่ 1 | | | | | | | | | |
| | 23 | +1 | +1 | +1 | +1 | +1 | 1.00 | 0.00 | ใช้ได้ |
| | 24 | +1 | +1 | +1 | 0 | +1 | 0.80 | 0.45 | ใช้ได้ |
| | 25 | +1 | +1 | 0 | +1 | +1 | 0.80 | 0.45 | ใช้ได้ |
| ตอนที่ 2 | | | | | | | | | |
| 2. นักเรียนสามารถ อ่านออกเสียง คำประพันธ์ประเภท โคลงสี่สุภาพได้ | 1 | +1 | +1 | +1 | +1 | +1 | 1.00 | 0.00 | ใช้ได้ |
| ตอนที่ 3 | | | | | | | | | |
| 3. นักเรียนสามารถ แต่งโคลงสี่สุภาพได้ | 1 | +1 | +1 | +1 | +1 | +1 | 1.00 | 0.00 | ใช้ได้ |



ภาคผนวก ง

ผลการประเมินความสอดคล้องกับจุดประสงค์ (IOC) ของแบบสอบถาม ความพึงพอใจของนักเรียน
ชั้นมัธยมศึกษาปีที่ 3 ที่มีต่อหนังสืออ่านเพิ่มเติมร่วมกับเทคโนโลยีควอาร์โคด เรื่อง โคลงสี่สุภาพ

โดยผู้เชี่ยวชาญ

ตาราง 9 แสดงผลการประเมินความสอดคล้องกับจุดประสงค์ (IOC) ของแบบสอบถามความพึงพอใจ
ของนักเรียนชั้นมัธยมศึกษาปีที่ 3 ที่มีต่อหนังสืออ่านเพิ่มเติมร่วมกับเทคโนโลยีคิวอาร์โค้ด
เรื่อง โคลงสี่สุภาพ โดยผู้เชี่ยวชาญ

| รายการ | ผู้เชี่ยวชาญคนที่ | | | | | \bar{X} | S.D. | ความ เหมาะสม |
|---|-------------------|----|----|----|----|-----------|------|-----------------|
| | 1 | 2 | 3 | 4 | 5 | | | |
| ด้านรูปแบบ | | | | | | | | |
| 1.รูปแบบของแบบฝึกทักษะมี ความหลากหลายน่าสนใจ | +1 | +1 | +1 | +1 | +1 | 1.00 | 0.00 | ใช้ได้ |
| 2.คำชี้แจงในหนังสือสื่อ ความหมายชัดเจน | +1 | +1 | +1 | +1 | +1 | 1.00 | 0.00 | ใช้ได้ |
| 3.แบบทดสอบมีความ เหมาะสมกับเวลา | +1 | +1 | +1 | +1 | +1 | 1.00 | 0.00 | ใช้ได้ |
| 4.รูปแบบมีความสวยงาม | +1 | +1 | +1 | +1 | +1 | 1.00 | 0.00 | ใช้ได้ |
| 5.คิวอาร์โค้ดแต่ละเล่มมีขนาด ที่ชัดเจน เข้าถึงง่าย | +1 | +1 | 0 | +1 | +1 | 0.80 | 0.45 | ใช้ได้ |
| ด้านเนื้อหา | | | | | | | | |
| 6.แบบฝึกทักษะมี ความสัมพันธ์กับเนื้อหาของแต่ละ เล่ม | +1 | +1 | +1 | +1 | +1 | 1.00 | 0.00 | ใช้ได้ |
| 7.เนื้อหามีความยากง่าย เหมาะสมกับระดับของ นักเรียน | +1 | +1 | +1 | +1 | +1 | 1.00 | 0.00 | ใช้ได้ |
| 8.เนื้อหาสอดคล้องกับ จุดประสงค์ของหนังสือ | +1 | +1 | +1 | +1 | +1 | 1.00 | 0.00 | ใช้ได้ |
| 9.เนื้อหาที่ใช้มีความชัดเจน เข้าใจง่าย | +1 | +1 | +1 | +1 | +1 | 1.00 | 0.00 | ใช้ได้ |
| 10.เนื้อหาที่ปรากฏในคิวอาร์ โค้ดช่วยให้เข้าใจเนื้อหาง่ายขึ้น | +1 | +1 | 0 | +1 | +1 | 0.80 | 0.45 | ใช้ได้ |
| ด้านความรู้ | | | | | | | | |
| 11.นักเรียนได้รับความรู้ เรื่อง โคลงสี่สุภาพ จากหนังสืออ่าน เพิ่มเติมเล่มนี้เพิ่มขึ้น | +1 | +1 | +1 | +1 | +1 | 1.00 | 0.00 | ใช้ได้ |
| 12.นักเรียนมีความรู้เพิ่มขึ้น จากการสแกนคิวอาร์โค้ด | +1 | +1 | +1 | +1 | +1 | 1.00 | 0.00 | ใช้ได้ |

| รายการ | ผู้เชี่ยวชาญคนที่ | | | | | \bar{X} | S.D. | ความ เหมาะสม |
|---|-------------------|----|----|----|----|-----------|------|-----------------|
| | 1 | 2 | 3 | 4 | 5 | | | |
| ภายในหนังสือแต่ละเล่ม | | | | | | | | |
| 13.นักเรียนสามารถนำความรู้ จากหนังสืออ่านเพิ่มเติมนี้ไปใช้ เรียนในระดับต่อไปได้ | +1 | +1 | +1 | +1 | +1 | 1.00 | 0.00 | ใช้ได้ |
| 14.นักเรียนมีความมั่นใจใน การเรียน เรื่อง โคลงสี่สุภาพ มากขึ้น | 0 | +1 | 0 | +1 | +1 | 0.6 | 0.55 | ใช้ได้ |
| 15.ความรู้ที่ได้จากหนังสืออ่าน เพิ่มเติมสามารถแนะนำผู้อื่นได้ | +1 | +1 | +1 | +1 | +1 | 1.00 | 0.00 | ใช้ได้ |

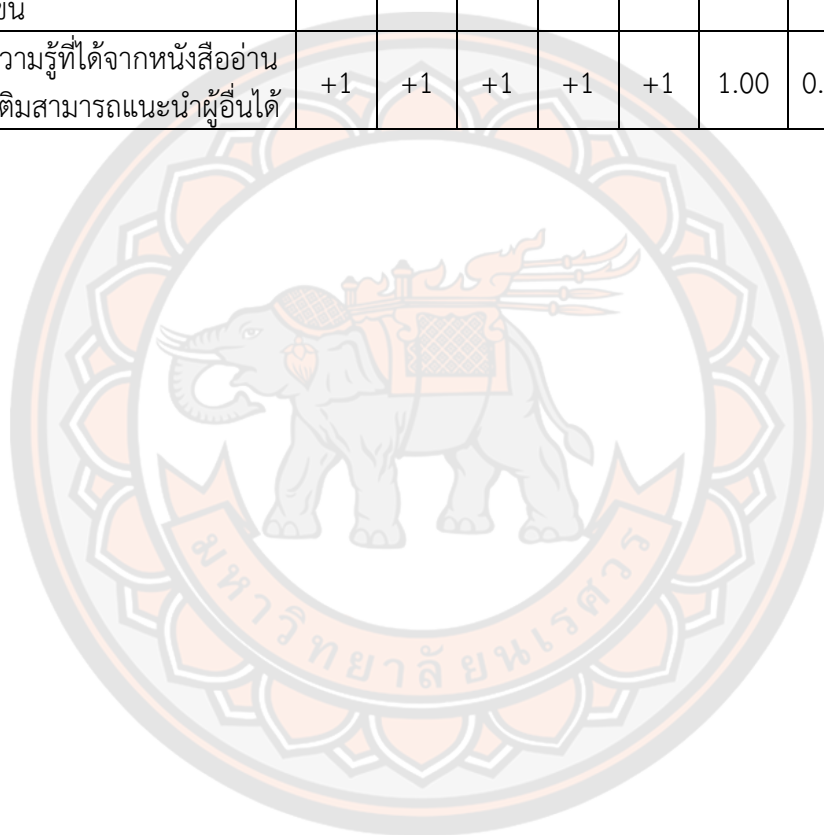



ภาคผนวก จ

ผลการตรวจสอบความเหมาะสมด้านเนื้อหา ภาษาและเวลา ของการจัดการเรียนรู้

โดยใช้หนังสืออ่านเพิ่มเติมร่วมกับเทคโนโลยีควอาร์โคด เรื่อง โคลงสี่สุภาพ

สำหรับนักเรียนชั้นมัธยมศึกษาปีที่ 3

ตาราง 10 แสดงผลการตรวจสอบความเหมาะสมด้านเนื้อหา ภาษาและเวลา ของการจัดการเรียนรู้ โดยใช้หนังสืออ่านเพิ่มเติมร่วมกับเทคโนโลยีคิวอาร์โค้ด เรื่อง โคลงสี่สุภาพ สำหรับนักเรียน ชั้นมัธยมศึกษาปีที่ 3

| ด้าน | ผลการหาประสิทธิภาพ | การปรับปรุงแก้ไข |
|---------|---|--|
| เนื้อหา | เนื้อหาครบถ้วน ทั้งส่วนของความรู้ แบบฝึก ทักษะ และแบบทดสอบ | - |
| ภาษา | คำถามที่ใช้ในแบบทดสอบหลังเรียนมีความกำกวม ทำให้นักเรียนไม่เข้าใจในตัวคำถาม | ปรับภาษาให้นักเรียนเข้าใจมากยิ่งขึ้น |
| เวลา | นักเรียนสามารถเรียนรู้และทำแบบทดสอบหลังเรียนของแต่ละเล่มได้เสร็จในเวลา แต่เล่มที่ 1 และ เล่มที่ 3 มีวิดีโอที่นักเรียนต้องสแกนฟัง จะใช้เวลามากกว่าเล่มอื่น ๆ เนื่องจากนักเรียนบางคนสแกนฟังในเล่มที่ 3 หลายครั้ง เพื่อฟังจังหวะการเว้นวรรค หรือ การอ่านทอดเสียง | ให้เวลานักเรียนในการศึกษาเนื้อหา และ รวบรวมแบบทดสอบหลังเรียนพร้อมกัน ทั้งนี้ยังคงไม่เกินเวลาที่กำหนดไว้ คือ ศึกษาและทำแบบฝึก เล่มละไม่เกิน 1 ชั่วโมง |

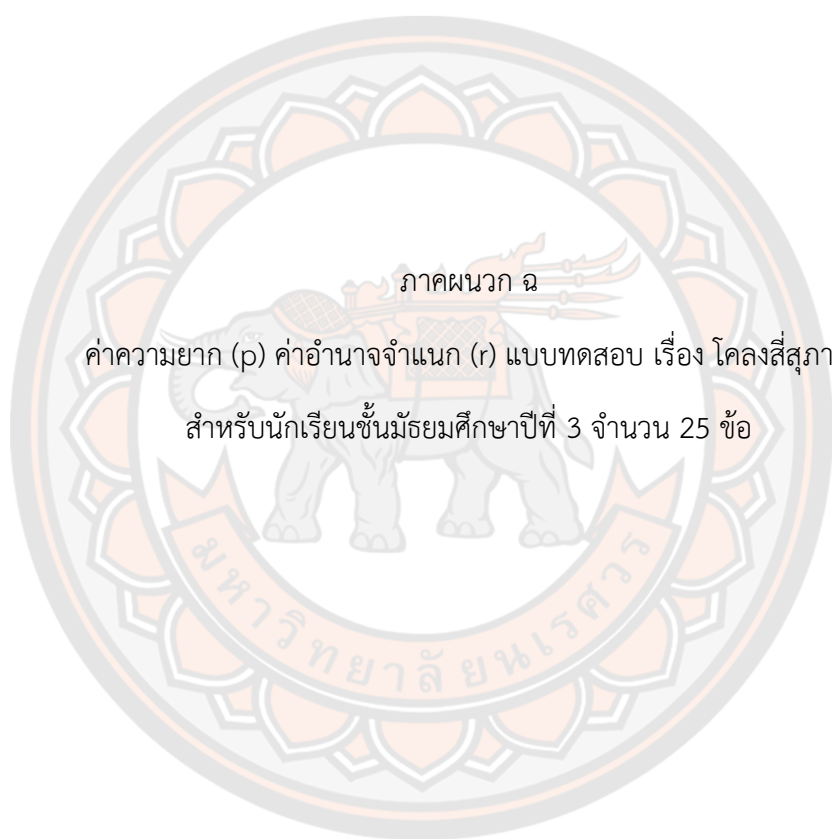

ภาคผนวก ฉ
ค่าความยาก (p) ค่าอำนาจจำแนก (r) แบบทดสอบ เรื่อง โคลงสี่สุภาพ
สำหรับนักเรียนชั้นมัธยมศึกษาปีที่ 3 จำนวน 25 ข้อ

ตาราง 11 ค่าความยาก (p) ค่าอำนาจจำแนก (r) แบบทดสอบ เรื่อง โคลงสี่สุภาพ สำหรับนักเรียน
ชั้นมัธยมศึกษาปีที่ 3 จำนวน 25 ข้อ

| ข้อที่ | ค่าความยาก (p) | ค่าอำนาจจำแนก (r) | ผลการพิจารณา |
|--------|----------------|-------------------|--------------|
| 1 | 0.67 | 0.27 | คัดเลือกไว้ |
| 2 | 0.60 | 0.53 | คัดเลือกไว้ |
| 3 | 0.60 | 0.27 | คัดเลือกไว้ |
| 4 | 0.63 | 0.33 | คัดเลือกไว้ |
| 5 | 0.63 | 0.20 | คัดเลือกไว้ |
| 6 | 0.60 | 0.67 | คัดเลือกไว้ |
| 7 | 0.57 | 0.33 | คัดเลือกไว้ |
| 8 | 0.23 | -0.20 | ตัดออก |
| 9 | 0.63 | 0.20 | คัดเลือกไว้ |
| 10 | 0.33 | 0.00 | ตัดออก |
| 11 | 0.33 | 0.13 | ตัดออก |
| 12 | 0.53 | 0.40 | คัดเลือกไว้ |
| 13 | 0.57 | 0.33 | คัดเลือกไว้ |
| 14 | 0.63 | 0.47 | คัดเลือกไว้ |
| 15 | 0.53 | 0.40 | คัดเลือกไว้ |
| 16 | 0.57 | 0.33 | คัดเลือกไว้ |
| 17 | 0.27 | 0.13 | ตัดออก |
| 18 | 0.70 | 0.47 | คัดเลือกไว้ |
| 19 | 0.57 | 0.47 | คัดเลือกไว้ |
| 20 | 0.60 | 0.27 | คัดเลือกไว้ |
| 21 | 0.77 | 0.47 | คัดเลือกไว้ |
| 22 | 0.67 | 0.40 | คัดเลือกไว้ |
| 23 | 0.77 | 0.47 | คัดเลือกไว้ |
| 24 | 0.57 | 0.47 | คัดเลือกไว้ |
| 25 | 0.80 | 0.13 | ตัดออก |

ผลการวิเคราะห์คุณภาพข้อสอบ

Reliability Statistics

Cronbach's Alpha .721



ภาคผนวก ช

ค่าความยาก (p) ค่าอำนาจจำแนก (r) แบบทดสอบ เรื่อง โคลงสี่สุภาพ

สำหรับนักเรียนชั้นมัธยมศึกษาปีที่ 3 จำนวน 20 ข้อ

ตาราง 12 ค่าความยาก (p) ค่าอำนาจจำแนก (r) แบบทดสอบ เรื่อง โคลงสี่สุภาพ สำหรับนักเรียน
ชั้นมัธยมศึกษาปีที่ 3 จำนวน 20 ข้อ

| ข้อที่ | ค่าความยาก (p) | ค่าอำนาจจำแนก (r) | ผลการพิจารณา |
|--------|----------------|-------------------|--------------|
| 1 | 0.67 | 0.27 | คัดเลือกไว้ |
| 2 | 0.60 | 0.53 | คัดเลือกไว้ |
| 3 | 0.60 | 0.27 | คัดเลือกไว้ |
| 4 | 0.63 | 0.33 | คัดเลือกไว้ |
| 5 | 0.63 | 0.20 | คัดเลือกไว้ |
| 6 | 0.60 | 0.67 | คัดเลือกไว้ |
| 7 | 0.57 | 0.33 | คัดเลือกไว้ |
| 8 | 0.63 | 0.20 | คัดเลือกไว้ |
| 9 | 0.53 | 0.40 | คัดเลือกไว้ |
| 10 | 0.57 | 0.33 | คัดเลือกไว้ |
| 11 | 0.63 | 0.47 | คัดเลือกไว้ |
| 12 | 0.53 | 0.40 | คัดเลือกไว้ |
| 13 | 0.57 | 0.33 | คัดเลือกไว้ |
| 14 | 0.70 | 0.47 | คัดเลือกไว้ |
| 15 | 0.57 | 0.47 | คัดเลือกไว้ |
| 16 | 0.60 | 0.27 | คัดเลือกไว้ |
| 17 | 0.77 | 0.47 | คัดเลือกไว้ |
| 18 | 0.67 | 0.40 | คัดเลือกไว้ |
| 19 | 0.77 | 0.47 | คัดเลือกไว้ |
| 20 | 0.57 | 0.47 | คัดเลือกไว้ |

ผลการวิเคราะห์คุณภาพข้อสอบ

Reliability Statistics

| Cronbach's Alpha | N of Items |
|------------------|------------|
| .772 | 20 |



ตาราง 13 แสดงคะแนนการทำแบบทดสอบวัดผลสัมฤทธิ์ทางการเรียนก่อนเรียนและหลังเรียน เรื่องโคลงสี่สุภาพ ของนักเรียนชั้นมัธยมศึกษาปีที่ 3

| นักเรียนคนที่ | คะแนนก่อนเรียน Pre-test (40) | คะแนนหลังเรียน Post-test (40) | คะแนนผลต่าง D |
|---------------|---------------------------------|----------------------------------|------------------|
| 1 | 16 | 27 | 11 |
| 2 | 14 | 25 | 11 |
| 3 | 27 | 36 | 9 |
| 4 | 23 | 34 | 11 |
| 5 | 16 | 25 | 9 |
| 6 | 11 | 19 | 8 |
| 7 | 13 | 23 | 10 |
| 8 | 15 | 27 | 12 |
| 9 | 11 | 16 | 5 |
| 10 | 10 | 18 | 8 |
| 11 | 18 | 29 | 11 |
| 12 | 26 | 37 | 11 |
| 13 | 25 | 34 | 9 |
| 14 | 27 | 37 | 10 |
| 15 | 17 | 27 | 10 |
| 16 | 17 | 25 | 8 |
| 17 | 24 | 33 | 9 |
| 18 | 27 | 38 | 11 |
| 19 | 11 | 21 | 10 |
| 20 | 26 | 37 | 11 |
| 21 | 23 | 31 | 8 |
| 22 | 13 | 22 | 9 |
| 23 | 12 | 23 | 11 |
| รวม | 422 | 644 | 222 |
| เฉลี่ย | 18.35 | 28.00 | 9.65 |
| S.D. | 6.16 | 6.76 | 1.58 |



ภาคผนวก ฅ

ผลการศึกษาความพึงพอใจของนักเรียนชั้นมัธยมศึกษาปีที่ 3
ที่มีต่อหนังสืออ่านเพิ่มเติมร่วมกับเทคโนโลยีควอาร์โค้ด เรื่อง โคลงสี่สุภาพ

ตาราง 14 แสดงผลการศึกษาความพึงพอใจของนักเรียนชั้นมัธยมศึกษาปีที่ 3 ที่มีต่อหนังสือ
อ่านเพิ่มเติมร่วมกับเทคโนโลยีคิวอาร์โคด เรื่อง โคลงสี่สุภาพ

| รายการ | | N = 23 | | ระดับ ความพึง พอใจ |
|---------------------------------|---|-----------|------|--------------------------|
| | | \bar{X} | S.D. | |
| ด้านรูปเล่ม | | | | |
| 1. | รูปแบบของหนังสือมีความน่าสนใจ | 4.09 | 0.73 | พอใจมาก |
| 2. | คำชี้แจงในหนังสือสื่อความหมายชัดเจน | 4.30 | 0.70 | พอใจมาก |
| 3. | แบบทดสอบมีความเหมาะสมกับเวลา | 3.91 | 0.79 | พอใจมาก |
| 4. | รูปเล่มมีความสวยงาม | 4.22 | 0.80 | พอใจมาก |
| 5. | คิวอาร์โคดแต่ละเล่มมีขนาดที่ชัดเจน เข้าถึงง่าย | 3.96 | 0.70 | พอใจมาก |
| ค่าเฉลี่ยด้านรูปเล่ม | | 4.10 | 0.62 | พอใจมาก |
| ด้านเนื้อหา | | | | |
| 6. | แบบฝึกมีความสัมพันธ์กับเนื้อหาของแต่ละเล่ม | 4.35 | 0.71 | พอใจมาก |
| 7. | เนื้อหามีความยากง่ายเหมาะสมกับระดับของนักเรียน | 3.74 | 0.75 | พอใจมาก |
| 8. | เนื้อหาสอดคล้องกับจุดประสงค์ของหนังสือ | 3.91 | 0.73 | พอใจมาก |
| 9. | เนื้อหาที่ใช้มีความชัดเจน เข้าใจง่าย | 4.09 | 0.79 | พอใจมาก |
| 10. | เนื้อหาที่ปรากฏในคิวอาร์โคดช่วยให้เข้าใจเนื้อหาง่ายขึ้น | 4.22 | 0.80 | พอใจมาก |
| ค่าเฉลี่ยด้านเนื้อหา | | 4.06 | 0.55 | พอใจมาก |
| ด้านความรู้ | | | | |
| 11. | นักเรียนได้รับความรู้ เรื่อง โคลงสี่สุภาพ จากหนังสือ อ่านเพิ่มเติมเล่มนี้เพิ่มขึ้น | 3.70 | 0.77 | พอใจมาก |
| 12. | นักเรียนมีความรู้เพิ่มขึ้นจากการสแกนคิวอาร์โคดภายใน หนังสือแต่ละเล่ม | 4.09 | 0.60 | พอใจมาก |
| 13. | นักเรียนสามารถนำความรู้จากหนังสืออ่านเพิ่มเติมนี้ไปใช้ เรียนในระดับต่อไปได้ | 4.43 | 0.66 | พอใจมาก |
| 14. | นักเรียนมีความมั่นใจในการเรียน เรื่อง โคลงสี่สุภาพ มากขึ้น | 3.83 | 0.78 | พอใจมาก |
| 15. | ความรู้ที่ได้จากหนังสืออ่านเพิ่มเติมสามารถแนะนำ ผู้อื่นได้ | 3.91 | 0.60 | พอใจมาก |
| ค่าเฉลี่ยด้านด้านความรู้ | | 3.99 | 0.50 | พอใจมาก |
| ภาพรวม | | 4.05 | 0.52 | พอใจมาก |



แบบประเมินความเหมาะสมของหนังสืออ่านเพิ่มเติม ร่วมกับเทคโนโลยีคิวอาร์โค้ด
เรื่อง โคลงสี่สุภาพ สำหรับนักเรียนชั้นมัธยมศึกษาปีที่ 3
สำหรับผู้เชี่ยวชาญ

คำชี้แจง

แบบประเมินนี้ ผู้วิจัยสร้างขึ้นเพื่อประเมินความเหมาะสมของหนังสืออ่านเพิ่มเติม ร่วมกับเทคโนโลยีคิวอาร์โค้ด เรื่อง โคลงสี่สุภาพ สำหรับนักเรียนชั้นมัธยมศึกษาปีที่ 3 ตามความคิดเห็นของผู้เชี่ยวชาญ ว่ามีความเหมาะสมตามองค์ประกอบด้านต่าง ๆ ที่กำหนดหรือไม่ ขอความอนุเคราะห์ท่านพิจารณา โดยเขียนเครื่องหมาย ✓ ลงในช่อง “ระดับความคิดเห็น” ตามความคิดเห็นของท่าน ตามเกณฑ์ของระดับความคิดเห็นดังนี้

| | | |
|---|---------|----------------------------|
| 5 | หมายถึง | ระดับความเหมาะสมมากที่สุด |
| 4 | หมายถึง | ระดับความเหมาะสมมาก |
| 3 | หมายถึง | ระดับความเหมาะสมปานกลาง |
| 2 | หมายถึง | ระดับความเหมาะสมน้อย |
| 1 | หมายถึง | ระดับความเหมาะสมน้อยที่สุด |

ขอขอบพระคุณท่านที่ให้ความอนุเคราะห์ในการประเมินความเหมาะสมของหนังสืออ่านเพิ่มเติม ร่วมกับเทคโนโลยีคิวอาร์โค้ด เรื่อง โคลงสี่สุภาพ สำหรับนักเรียนชั้นมัธยมศึกษาปีที่ 3 ในครั้งนี้

กฤษกร พุ่มนวล

| รายการประเมิน | ระดับความคิดเห็น | | | | |
|--|------------------|---|---|---|---|
| | 5 | 4 | 3 | 2 | 1 |
| 1. เนื้อหา | | | | | |
| 1.1 เนื้อหาสอดคล้องกับจุดประสงค์การเรียนรู้ | | | | | |
| 1.2 เนื้อหามีความกระชับ ทำความเข้าใจได้ง่าย | | | | | |
| 1.3 เนื้อหาในคิวอาร์โคด มีความเหมาะสม เข้าใจง่าย | | | | | |
| 1.4 เนื้อหามีความเหมาะสมกับระดับของนักเรียน | | | | | |
| 1.5 เนื้อหาเรียงจากง่ายไปหายาก | | | | | |
| 2. ด้านกิจกรรม/แบบฝึก | | | | | |
| 2.1 สอดคล้องกับจุดประสงค์การเรียนรู้ | | | | | |
| 2.2 มีความเหมาะสมกับระดับของนักเรียน | | | | | |
| 2.3 มีความชัดเจน เข้าใจง่าย | | | | | |
| 3. ลักษณะรูปเล่มและการพิมพ์ | | | | | |
| 3.1 รูปเล่มมีขนาดเหมาะสม สะดวกต่อการหยิบถือ | | | | | |
| 3.2 มีสีสันสดใส มีความน่าสนใจ | | | | | |
| 3.3 ขนาดตัวอักษรเหมาะสม | | | | | |
| 3.4 ตัวอักษรมีความชัดเจน สะกดคำถูกต้อง | | | | | |
| 3.5 สีของตัวอักษรมีความเหมาะสม | | | | | |
| 3. การใช้ภาษา | | | | | |
| 3.1 ภาษาสื่อความหมายได้ชัดเจน เข้าใจง่าย | | | | | |
| 3.2 ใช้ภาษาได้ถูกต้องตามหลักภาษาไทย | | | | | |
| 4. สื่อ/ภาพประกอบ | | | | | |
| 4.1 ภาพประกอบมีขนาดเหมาะสม สีสดใสสวยงาม | | | | | |
| 4.2 ขนาดคิวอาร์โคดภายในเล่มมีความเหมาะสม ชัดเจน | | | | | |
| 4.3 สื่อคิวอาร์โคดสามารถใช้ได้จริง สะดวก รวดเร็ว | | | | | |
| 5. คุณค่าและประโยชน์ที่ได้รับ | | | | | |
| 5.1 ความรู้จากหนังสือ สามารถนำไปใช้ในการเรียนได้จริง | | | | | |
| 5.2 สามารถนำหนังสือไปใช้เรียนรู้ด้วยตนเองได้ | | | | | |

ความคิดเห็นและข้อเสนอแนะอื่น ๆ

.....
.....
.....

ลงชื่อ.....ผู้เชี่ยวชาญ
(.....)

ตำแหน่ง.....

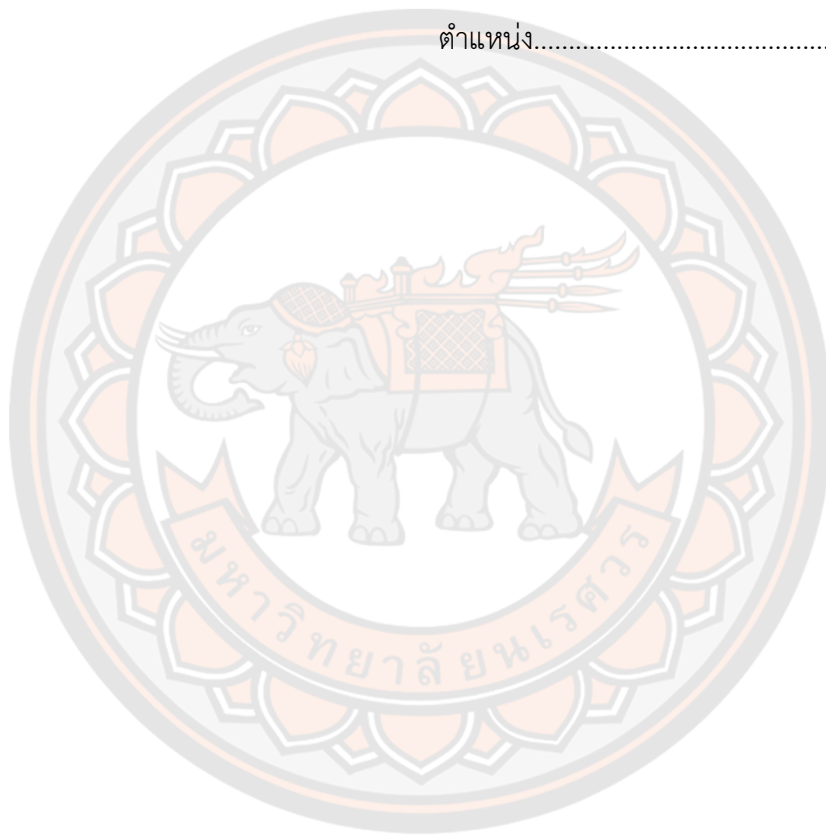



ภาคผนวก ก
แบบประเมินความสอดคล้องระหว่างข้อสอบกับจุดประสงค์ของหนังสืออ่านเพิ่มเติม
ร่วมกับเทคโนโลยีควอาร์โคด เรื่อง โคลงสี่สุภาพ สำหรับนักเรียน ชั้นมัธยมศึกษาปีที่ 3
สำหรับผู้เชี่ยวชาญ

แบบประเมินความสอดคล้องระหว่างข้อสอบกับจุดประสงค์ของหนังสืออ่านเพิ่มเติม
ร่วมกับเทคโนโลยีควาร์โคด เรื่อง โคลงสี่สุภาพ สำหรับนักเรียนชั้นมัธยมศึกษาปีที่ 3

สำหรับผู้เชี่ยวชาญ

คำชี้แจง

ขอความอนุเคราะห์ท่าน พิจารณาจุดประสงค์ว่ามีความสอดคล้องกับตัวชี้วัดหรือไม่ โดยทำเครื่องหมาย ✓ ในข้อที่ตรงกับความคิดเห็นของท่าน ดังนี้

| | | |
|-----|---------|--|
| + 1 | หมายถึง | แน่ใจว่าข้อสอบนั้นสอดคล้องกับจุดประสงค์ |
| 0 | หมายถึง | ไม่แน่ใจว่าข้อสอบนั้นสอดคล้องกับจุดประสงค์ |
| - 1 | หมายถึง | แน่ใจว่าข้อสอบนั้นไม่สอดคล้องกับจุดประสงค์ |

จุดประสงค์

1. นักเรียนมีความรู้ความเข้าใจเกี่ยวกับลักษณะทั่วไป ลักษณะบังคับ รูปแบบฉันทลักษณ์ของโคลงสี่สุภาพ
2. นักเรียนมาสามารถอ่านออกเสียงบทร้อยกรองประเภทโคลงสี่สุภาพได้
3. นักเรียนสามารถแต่งโคลงสี่สุภาพได้

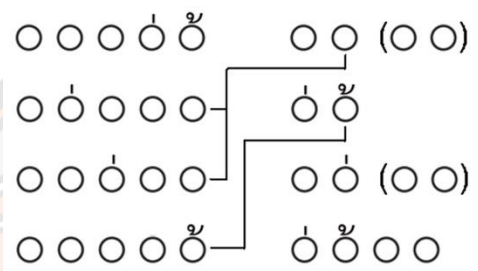
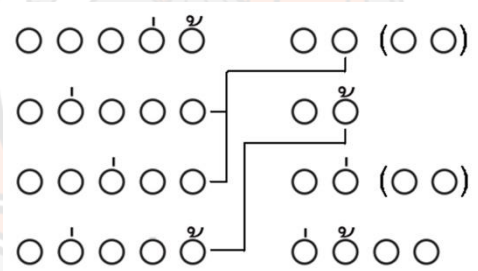
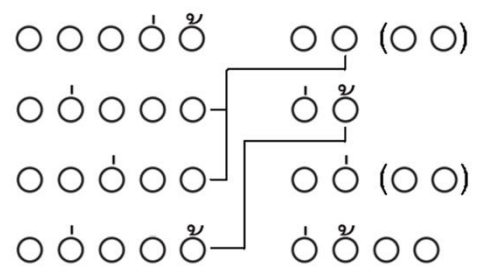
| จุดประสงค์ | ข้อสอบ | ความคิดเห็นของผู้เชี่ยวชาญ | | | ข้อเสนอแนะ |
|---|---|----------------------------|---|-----|------------|
| | | + 1 | 0 | - 1 | |
| 1. นักเรียนมีความรู้ความเข้าใจเกี่ยวกับลักษณะทั่วไปลักษณะบังคับรูปแบบฉันทลักษณ์กฎเกณฑ์ของโคลงสี่สุภาพ | 1. ข้อใดถูกต้องตามฉันทลักษณ์ของโคลงสี่สุภาพ ก.  ข.  ง.  | | | | |

| จุดประสงค์ | ข้อสอบ | ความคิดเห็นของผู้เชี่ยวชาญ | | | ข้อเสนอแนะ |
|------------|---|----------------------------|---|-----|------------|
| | | + 1 | 0 | - 1 | |
| | ง. ตำแหน่งคำเอกและคำโทในบาทที่ 1 ไม่สามารถสลับที่กันได้ | | | | |
| | 17. ข้อใดต่อไปนี้มี การแต่งคำประพันธ์ โดยใช้คำตายแทนคำเอก ก. พันท้ายตกประหม่าสั้น สติคิด ข. โดดจากเรือทูลอุทิศ โทษร้อง ค. พันท้ายนรสิงห์ผิด บทฆ่า เสียเทอญ ง. หัวกับโขนเรือต้อง คู่เส้นทำศาล | | | | |
| | 18. ข้อใดเติมลงในช่องว่าง (ก) แล้วได้ใจความสมบูรณ์ถูกต้องตามฉันทลักษณ์ รักชาติยอมสละ(ก) ซิว รักเกียรติจงเจตน์พลี ซิฟได้ รักราชมุ่งภักดี รongบาท รักศาสน์ราษฎร์ไส้ เพื่อเกื้อพระศาสนา ก. แค่ ข. แม่ ค. แต่ ง. แท้ | | | | |
| | 19. ข้อใดผิดฉันทลักษณ์ของโคลงสี่สุภาพบาทที่ 1 ก. พันท้ายนรสิงห์ผิด บทฆ่า เสียเทอญ ข. มาเดียวเปลี่ยวกออ้า อายสู ค. บัวตุมตุมตุมตุม กลางตม ง. รักกันอยู่ขอบฟ้า เขาเขียว | | | | |
| | 20. ข้อใดแบ่งจังหวะการอ่านไม่ถูกต้อง ก. หึงจิต/คิดเกลียดคน/ ดีกว่า/ ตัวแฮ/ สามส่วน/ควรเกลียดไกล้/ เกลียดช่อง/ สมาคม ข. ใจชั่ว/ชาติต่ำช้า/ ทรชน/ ทุจริต/มารยาปน / ปกไว้/ ค. สุจริตจิต/โอบอ้อม/ อารี/ ใจโปร่ง/ปราศราศี/ ชุ่นข้อง/ ง. อาการ/อันเกิดด้วย/ น้ำใจ/แปรฤ/ ใจซึ่ง/รีบเร็วไว/ ก่อนรู้/ | | | | |

| จุดประสงค์ | ข้อสอบ | ความคิดเห็นของผู้เชี่ยวชาญ | | | ข้อเสนอแนะ |
|--|--|----------------------------|---|-----|------------|
| | | + 1 | 0 | - 1 | |
| 2. นักเรียนสามารถอ่านออกเสียงคำประพันธ์ประเภทโคลงสี่สุภาพได้ | <p>ให้นักเรียนอ่านทำนองเสนาะบทประพันธ์โคลงสี่สุภาพต่อไปนี้</p> <p style="text-align: center;">บทอาขยานนิราศนรินทร์</p> <p>(ก่อนเรียน)</p> <p>เรื่องเรื่องไทรรัตน์พัน พันแสง รินรสพระธรรมแสดง คำเช้า เจดีย์ระตะแขง เสียดยอด ยลยั้งแสงแก้วแก้ว แก่นหล้าหลากสวรรค</p> <p>(หลังเรียน)</p> <p>โฉมควรจักฝากฟ้า ฤติน ดีฤ เกรงเทพไทรณินทร์ ลอบกล้า ฝากลมเลื่อนโฉมบิน บนเล่า นะแม่ ลมจะชายซักซ้า ซอกเนื้อเรียมสงวน</p> | | | | |
| 3. นักเรียนสามารถแต่งโคลงสี่สุภาพได้ | <p>ให้นักเรียนแต่งคำประพันธ์ โคลงสี่สุภาพต่อจากข้อความที่กำหนดให้ ให้ถูกต้องตามฉันทลักษณ์ พร้อมทั้งตั้งชื่อเรื่องตามจินตนาการให้สอดคล้องกับคำประพันธ์</p> <p><u>ก่อนเรียน</u></p> <p>.....</p> <p>คิดไว้อ่าน</p> <p>.....</p> <p>.....</p> <p><u>หลังเรียน</u></p> <p>.....</p> <p>ความรักเปรียบดั่งแก้ว</p> <p>.....</p> <p>.....</p> <p>.....</p> | | | | |

ลงชื่อ.....ผู้เชี่ยวชาญ

(.....)

ตำแหน่ง.....



เกณฑ์การให้คะแนนการแต่งโคลงสี่สุภาพ

| รายการ | ระดับคุณภาพ (คะแนน) | | | |
|----------------------------|--|---|--|---|
| | 4 คะแนน | 3 คะแนน | 2 คะแนน | 1 คะแนน |
| ฉันทลักษณ์และ อักขรวิธี | | 1. เขียนสะกด ถูกต้องทุกคำ 2. ไม่มีการใช้ สัมผัสซ้ำ | 1. เขียนสะกด ผิดน้อยกว่า 3 แห่ง 2. ไม่มีการใช้ สัมผัสซ้ำ | 1. เขียนสะกด ผิดมากกว่า 3 แห่ง หรือ 2. มีการใช้ สัมผัสซ้ำ |
| ความคิดและ เนื้อหา | | 1. นำเสนอตรง ประเด็น 2. เสนอความคิด สร้างสรรค์ 3. เสนอความคิด แปลกใหม่ | มี 2 รายการจาก 3 รายการ ของระดับ คุณภาพ 3 คะแนน | มี 1 รายการจาก 3 รายการ ของระดับ คุณภาพ 3 คะแนน |
| กวีโวหาร | 1. เลือกใช้คำได้ เหมาะสมกับ เนื้อหาและ บริบท 2. เล่นสัมผัส อักษร 3. เล่นสัมผัสสระ 4. ใช้โวหาร ส่งเสริมเนื้อหา ให้ลึกซึ้งกินใจ | มี 3 รายการ จาก 4 รายการ ของระดับ คุณภาพ 4 คะแนน | มี 2 รายการ จาก 4 รายการ ของระดับ คุณภาพ 4 คะแนน | มี 1 รายการ จาก 4 รายการ ของระดับ คุณภาพ 4 คะแนน |

หมายเหตุ ปรับปรุงจากเกณฑ์การแข่งขันศิลปหัตถกรรมนักเรียนครั้งที่ 69 ปีการศึกษา 2562



ภาคผนวก ฐ
เกณฑ์การให้คะแนนการอ่านทำนองเสนาะโคลงสี่สุภาพ

เกณฑ์การให้คะแนนการอ่านทำนองเสนาะโคลงสี่สุภาพ

| รายการ | ระดับคุณภาพ (คะแนน) | | | |
|-----------------------------------|---|--|--|--|
| | 4 คะแนน | 3 คะแนน | 2 คะแนน | 1 คะแนน |
| ถูกต้องตามฉันทลักษณ์ของบทร้อยกรอง | | 1. อ่านเว้นวรรคถูกต้องทุกคำ 2. ไม่อ่านฉีกคำ หรือข้ามคำ | 1. อ่านเว้นวรรคผิดน้อยกว่า 3 คำ หรือ 2. อ่านฉีกคำ น้อยกว่า 3 คำ | 1. อ่านเว้นวรรคผิดมากกว่า 3 คำ หรือ 2. อ่านฉีกคำมากกว่า 3 คำ |
| อ่านถูกต้องตามอักขระ | 1. อ่านคำถูกต้องทุกคำ 2. อ่านออกเสียงคำควบกล้ำ ร ล ชัดเจนทุกคำ | 1. อ่านคำไม่ถูกต้อง 1 - 2 คำ หรือ 2. อ่านออกเสียงคำควบกล้ำ ร ล ไม่ชัดเจน 1 - 2 คำ | 1. อ่านคำไม่ถูกต้อง 3 - 5 คำ หรือ 2. อ่านออกเสียงคำควบกล้ำ ร ล ไม่ชัดเจน 3 - 4 คำ | 1. อ่านคำไม่ถูกต้องมากกว่า 5 คำ หรือ 2. อ่านออกเสียงคำควบกล้ำ ร ล ไม่ชัดเจนมากกว่า 4 คำ |
| น้ำเสียงและอารมณ์ | | 1. น้ำเสียงมีความหนักเบาชัดเจนเหมาะสมกับบทอ่าน 2. อ่านทอดเสียง หรืออ่านเสียงสูงได้ถูกต้อง 3. อารมณ์สอดคล้องกับบทอ่าน | มี 2 รายการจากระดับคุณภาพ 3 คะแนน | มี 1 รายการจากระดับคุณภาพ 3 คะแนน |

หมายเหตุ ปรับปรุงจากเกณฑ์การแข่งขันศิลปหัตถกรรมนักเรียนครั้งที่ 69 ปีการศึกษา 2562



ภาคผนวก ข

แบบสอบถามความพึงพอใจของนักเรียนที่มีต่อหนังสืออ่านเพิ่มเติม ร่วมกับเทคโนโลยีควอาร์โค้ด

เรื่อง โคลงสี่สุภาพ สำหรับนักเรียนชั้นมัธยมศึกษาปีที่ 3

แบบสอบถามความพึงพอใจของนักเรียนที่มีต่อหนังสืออ่านเพิ่มเติม ร่วมกับเทคโนโลยีคิวอาร์โค้ด
เรื่อง โคลงสี่สุภาพ สำหรับนักเรียนชั้นมัธยมศึกษาปีที่ 3

คำชี้แจง ในการทำแบบสอบถาม

แบบสอบถามนี้เป็นแบบสอบถามความพึงพอใจของนักเรียนที่มีต่อหนังสืออ่านเพิ่มเติม ร่วมกับเทคโนโลยีคิวอาร์โค้ด เรื่อง โคลงสี่สุภาพ สำหรับนักเรียนชั้นมัธยมศึกษาปีที่ 3 ซึ่งนักเรียนมีอิสระในการเลือกคำตอบตามความพึงพอใจของตนเอง ดังนี้

1. แบบสอบถามนี้ไม่มีคำตอบถูก หรือ ผิด เพราะแต่ละคนมีความพึงพอใจในการปฏิบัติกิจกรรมไม่เหมือนกัน
2. นักเรียนอ่านและใช้ความคิดตัดสินใจด้วยตนเอง
3. แบบวัดความพึงพอใจมี 2 ตอน
 - 3.1 ตอนที่ 1 ข้อมูลทั่วไปของผู้ประเมิน
 - 3.2 ตอนที่ 2 รายการการประเมิน แบ่งเป็น 3 ด้าน คือ ด้านปัจจัยนำเข้า ด้านกระบวนการ และด้านผลผลิต

ให้นักเรียนเขียนเครื่องหมาย (✓) ลงในช่องว่างที่ตรงกับระดับความพึงพอใจของนักเรียน โดยแบบสอบถามแต่ละข้อจะมีคำตอบ 5 ระดับ แต่ละระดับ มีความหมายดังนี้

| | | |
|---|---------|-------------------------|
| 5 | หมายถึง | มีความพึงพอใจมากที่สุด |
| 4 | หมายถึง | มีความพึงพอใจมาก |
| 3 | หมายถึง | มีความพึงพอใจปานกลาง |
| 2 | หมายถึง | มีความพึงพอใจน้อย |
| 1 | หมายถึง | มีความพึงพอใจน้อยที่สุด |

แบบสอบถามความพึงพอใจของนักเรียนระดับชั้นมัธยมศึกษาปีที่ 3
ที่มีต่อหนังสืออ่านเพิ่มเติม ร่วมกับเทคโนโลยีควอาร์โคด เรื่อง โคลงสี่สุภาพ
สำหรับนักเรียนชั้นมัธยมศึกษาปีที่ 3

ข้อมูลทั่วไป

เพศ อายุ.....ปี

รายการประเมิน

| ข้อ ที่ | รายการ | ระดับความพึงพอใจ | | | | |
|--------------------|---|----------------------|------------|--------------------|-------------|-----------------------|
| | | มาก ที่สุด (5) | มาก (4) | ปาน กลาง (3) | น้อย (2) | น้อย ที่สุด (1) |
| ด้านรูปเล่ม | | | | | | |
| 1. | รูปแบบของแบบฝึกทักษะมีความหลากหลาย น่าสนใจ | | | | | |
| 2. | คำชี้แจงในแบบฝึกทักษะสื่อความหมาย ชัดเจน | | | | | |
| 3. | แบบฝึกทักษะมีความเหมาะสมกับเวลา | | | | | |
| 4. | รูปเล่มมีความสวยงาม | | | | | |
| 5. | ควอาร์โคดแต่ละเล่มมีขนาดที่ชัดเจน เข้าถึงง่าย | | | | | |
| ด้านเนื้อหา | | | | | | |
| 6. | แบบฝึกทักษะมีความสัมพันธ์กับเนื้อหาของ แต่ละเล่ม | | | | | |
| 7. | เนื้อหามีความยากง่ายเหมาะสมกับระดับของ นักเรียน | | | | | |
| 8. | เนื้อหาสอดคล้องกับจุดประสงค์ของหนังสือ | | | | | |

| | | | | | | |
|--------------------|---|--|--|--|--|--|
| 9. | เนื้อหาที่ใช้มีความชัดเจน เข้าใจง่าย | | | | | |
| 10. | เนื้อหาที่ปรากฏในคิวารโคตช่วยให้เข้าใจ เนื้อหาง่ายขึ้น | | | | | |
| ด้านความรู้ | | | | | | |
| 11. | นักเรียนได้รับความรู้ เรื่องโคลงสี่สุภาพ จากหนังสืออ่านเพิ่มเติมเล่มนี้เพิ่มขึ้น | | | | | |
| 12. | นักเรียนมีความรู้เพิ่มขึ้นจากการสแกนคิวาร โคตภายในหนังสือแต่ละเล่ม | | | | | |
| 13. | นักเรียนสามารถนำความรู้จากหนังสืออ่าน เพิ่มเติมนี้ไปใช้เรียนในระดับต่อไปได้ | | | | | |
| 14. | นักเรียนมีความมั่นใจในการเรียน เรื่อง โคลงสี่ สุภาพมากขึ้น | | | | | |
| 15. | ความรู้ที่ได้จากหนังสืออ่านเพิ่มเติมสามารถ แนะนำผู้อื่นได้ | | | | | |



ภาคผนวก ๓
แบบทดสอบวัดผลสัมฤทธิ์ทางการเรียน เรื่องโคลงสี่สุภาพ
ของนักเรียนระดับชั้นมัธยมศึกษาปีที่ 3

แบบทดสอบวัดผลสัมฤทธิ์ทางการเรียน

เรื่อง โคลงสี่สุภาพ ของนักเรียนระดับชั้นมัธยมศึกษาปีที่ 3

จำนวน 3 ตอน รวม 40 คะแนน

คำชี้แจง ให้นักเรียนเลือกคำตอบที่ถูกต้องที่สุดเพียงข้อเดียว

1. ข้อใดถูกต้องตามฉันทลักษณ์ของโคลงสี่สุภาพ

ก.

○○○○อ๊ ○○ (○○)
 ○○○○○ ○อ๊
 ○○○○○ ○○○ (○○)
 ○○○○○ ○อ๊○○

ข.

○○○○อ๊ ○○ (○○)
 ○○○○○ ○อ๊
 ○○○○○ ○○○ (○○)
 ○○○○○ ○อ๊○○

ค.

○○○○อ๊ ○○ (○○)
 ○○○○○ ○อ๊
 ○○○○○ ○○○ (○○)
 ○○○○○ ○อ๊○○

ง.

○○○○อ๊ ○○ (○○)
 ○○○○○ ○อ๊
 ○○○○○ ○○○ (○○)
 ○○○○○ ○อ๊○○

2. ข้อใดจัดเป็นลักษณะหรือข้อบังคับของโคลง

ก. คำเป็น-คำตาย

ข. ครุ-ลหุ

ค. ตำแหน่งเอกโท

ง. คำคล้องจอง

3. โคลงสี่สุภาพ 1 บท ต้องมีคำอย่างน้อยกี่คำ ถ้าไม่นับรวมคำสร้อย

ก. 28 คำ

ข. 30 คำ

ค. 32 คำ

ง. 34 คำ

4. สัมผัสบังคับของโคลงสี่สุภาพมีกี่แห่ง

ก. 2 แห่ง

ข. 3 แห่ง

ค. 4 แห่ง

ง. 5 แห่ง

5. คำบังคับเอกในโคลงสี่สุภาพ ข้อใดถูกต้อง

ก. คำเอก 3 แห่ง

ข. คำเอก 4 แห่ง

ค. คำเอก 6

ง. คำเอก 7 แห่ง

6. จากคำประพันธ์นี้ ข้อใดไม่ถูกต้อง

มิตรพาลอย่าคบให้
พาลไซ้มิตรอย่ามัก
ครั้นคราวเคียดคุมชก
รู้เหตุสิ่งใดไซ้รู้

สนิทนัก
กล่าวไถ่
เอาโทษ ใส่หน้า
ส่อสิ้นกลางสนาม
(โคลงโลกนิติ)

ก. มีการใช้คำตายแทนตำแหน่งคำเอก

ข. มีการสลับที่ตำแหน่งคำเอกและโท

ค. มีคำสร้อย 2 ตำแหน่ง

ง. ใช้คำโทถูกต้องในตำแหน่งโท

7. คำใดเป็นคำโทโทษของโคลงต่อไปนี้

กระจงกระจิตหน้า
เดินร้องเรียงงามตรู
เหมือนกวางอย่างตาหู
มีเคี้ยวขาวน้อยช้อย

เอ็นดู
กระจ้อย
ตีนกีบ
แนบข้างเคียงสอง
(กาพย์ห่อโคลงประพาสธารทองแดง)

ก. หน้า

ข. จ้อย

ค. ช้อย

ง. ข้าง

8. ข้อใดแบ่งจังหวะการอ่านไม่ถูกต้อง

ก. จากมา/มาลิวล้า/

ลำบาง/

ข. เสียงลือ/เสียงเล่าอ้าง/

อันใด/ พี่เอ๋ย

ค. อูราราน/ร้าวแยก/

ยลสยบ/

ง. ปลาร้าพัน/ห่อด้วย

ใบคา/

9. ข้อใดแบ่งจังหวะการอ่านได้ถูกต้อง

ก. ใบพ้อพัน/ห่อหุ้ม/ กฤษณา/

ข. หอม/ระรวย/รสพา/

เพริศด้วย/

ค. คือคนเสพ/เสนหา/ นักปราชญ์/

ง. ความสุข/ซาบ/ฤม้วย/

ดุงไม้/กลิ่นหอม/

10. โคลงสี่สุภาพบทนี้ ควรอ่านด้วยน้ำเสียงอย่างไร

หากสยามยังอยู่ยั้ง

ยืนยง

เราก็เหมือนอยู่คง

ชีพด้วย

หากสยามพินาศลง

ไทยอยู่ ได้ฤ

เราก็เหมือนมอดม้วย

หมดสิ้นสกุลไทยฯ

ก. สนุก

ข. ตื่นเต้น

ค. เศร้า

ง. ปลุกเร้า

11. ข้อใดเรียงลำดับคำประพันธ์ถูกต้องตามฉันทลักษณ์ของโคลงสี่สุภาพ
- | | |
|------------------------|-----------------|
| ก. ดั่งจิตสารุชนกล้า | กลั่นสร้างทางผล |
| ข. รูปแรงแรงคูร่างร้าย | รุ่งรัง |
| ค. ภายนอกเพียงพียงซัง | ชั่วช้า |
| ง. เสพสัตว์ที่มรณัง | นฤโทษ |
- ก. ข ค ง ก
ค. ข ง ค ก
ข. ข ง ก ค
ง. ข ค ก ง
12. จากโคลงสี่สุภาพต่อไปนี้ควรเติมคำในข้อใดลงในช่องว่างเพื่อให้ถูกต้องตามฉันทลักษณ์
- | | |
|----------------------|---------------|
| สายหยุดหยุดกลิ้งฟุ้ง | ยามสาย |
| สายบ่หยุดเสน่ห้..... | ห่างเศร้า |
| ก็คืนก็วันวาย | วางเทวษ ราแม่ |
| ถวิลทุกขบค่า..... | หยุดได้ฉันใด |
- ก. หมาย, คืน
ค. หาย, เข้า
ข. สาย, เข้า
ง. คลาย, ครืน
13. ข้อใดถูกต้องตามหลักการแต่งโคลงสี่สุภาพ
- ก. ไม่สามารถใช้คำตายแทนตำแหน่งคำเอกได้
ข. สัมผัสนอกใช้สัมผัสพยัญชนะ
ค. คำจบไม่ใช่คำที่มีรูปวรรณยุกต์หรือคำตายกำกับ ให้ลงท้ายด้วยเสียงสามัญหรือจัตวา
ง. ตำแหน่งคำเอกและคำโทในบาทที่ 1 ไม่สามารถสลับที่กันได้
14. ข้อใดเติมลงในช่องว่าง (ก) แล้วได้ใจความสมบูรณ์ถูกต้องตามฉันทลักษณ์
- | | |
|----------------------|--------------------|
| รักชาติยอมสละ..(ก).. | ซีวี |
| รักเกียรติจงเจตน์พลี | ซีพีได้ |
| รักราชมุ่งภักดี | รองบาท |
| รักศาสน์ราญเศิกใส่ | เพื่อเกื้อพระศาสนา |
- ก. แค
ค. แต่
ข. แม่
ง. แท้
15. ข้อใดผิดฉันทลักษณ์ของโคลงสี่สุภาพบาทที่ 1
- | | | | |
|----------------------|----------------|-------------------------|----------|
| ก. พันท่ายนรสิงห์ผิด | บทฆ่า เสียเทอญ | ข. มาเดี้ยวเปลี่ยวอกอ้า | อายุสู |
| ค. บัวตูมตูมตูมตูม | กลางตม | ง. รักกันอยู่ขอบฟ้า | เขาเขียว |

16. ข้อใดแบ่งจังหวะการอ่านไม่ถูกต้อง

- | | |
|--|------------------------------------|
| ก. หึงจิต/คิดเกลียดคน/ สามส่วน/ควรเกลียดใกล้/ | ดีกว่า/ ตัวแฮ/ เกลียดซ้อง/สมาคม |
| ข. ใจชั่ว/ชาติต่ำช้า/ ทุจริต/มารยาปน / | ทรชน/ ปกไว้/ |
| ค. สุจริตจิต/โอบอ้อม/ ใจโปร่ง/ปราศราศี/ | อารี/ ขุนซ้อง/ |
| ง. อาการ/อันเกิดด้วย/ ใจซึ่ง/รีบเร็วไว/ | น้ำใจ/ แปรฤ/ ก่อนรู้/ |

17. โคลงสี่สุภาพ 1 บท สามารถมีคำสร้อยได้กี่แห่ง

- | | |
|-----------|-----------|
| ก. 1 แห่ง | ข. 2 แห่ง |
| ค. 3 แห่ง | ง. 4 แห่ง |

18. ข้อใดเป็นการสัมผัสสระทุกคำ

- | | |
|------------------------------|------------------------------|
| ก. รัก-รู้-รื่น-โรย-รม | ข. นิตย-ชิด-ปิด-สิทธิ์-กิจ |
| ค. คลอง-กลอง-กลาย-พราย-พริ้ง | ง. เพื่อน-เตือน-ตรี-ตรอง-ผอง |

19. โคลงสี่สุภาพนี้ปรากฏคำยัติภังค์กี่คำ

- | | |
|------------------------|-------------------|
| ลำพุดหึงห้อย | พรอยพราย |
| เหมือนเม็ดเพชรรัตน์ราย | รอบก้อย |
| วับวับจับเนตรสาย- | สวาทสพ เนตรเอย |
| วับเช่นเห็นหึงห้อย | หับหมั่น นานเห็น |
| | (โคลงนิราศสุพรรณ) |
| ก. 4 คำ | ข. 3 คำ |
| ค. 2 คำ | ง. 1 คำ |

20. โคลงสี่สุภาพบทนี้ ควรอ่านด้วยน้ำเสียงอย่างไร

- | | |
|-------------------|-----------------|
| อูรารานร้าวแยก | ยลสยบ |
| เอนพระองค์ลงทบ | ท่าวดั้น |
| เหนือคอคชซอนซบ | สังเวช |
| ววยชีวาตม์สุดสิ้น | สู่ฟ้าสวดยสวรรค |
| | (ลลิตตะเลงพ่าย) |
| ก. สนุก | ข. ตื่นเต้น |
| ค. เศร้า | ง. ปลุกเร้า |

ตอนที่ 2 สร้างสรรค์ใส่ทำนอง

คำชี้แจง ให้นักเรียนอ่านทำนองเสนาะบทประพันธ์ โคลงสี่สุภาพต่อไปนี้ (10 คะแนน)

บทอาขยานนิราศนรินทร์

(ก่อนเรียน)

เรื่องเรื่องไตรรัตน์พัน

พันแสง

รินรสพระธรรมแสดง

ค่าเช่า

เจดีย์ระตะแซง

เสียดยอด

ยลยิ่งแสงแก้วแก้ว

แก่นหล้าหลากสวรรค์

(หลังเรียน)

โฉมควรจักฝากฟ้า

ฤติน ดีฤ

เกรงเทพไทรณินทร์

ลอบกล้า

ฝากลมเลื่อนโฉมบิน

บนเล่า นะแม่

ลมจะชายชักช้า

ชอกเนื้อเรียมสงวน

ตอนที่ 3 ประลองยุทธ์การแต่ง (10 คะแนน)

คำชี้แจง ให้นักเรียนแต่งคำประพันธ์ โคลงสี่สุภาพต่อจากข้อความที่กำหนดให้ ให้ถูกต้องตามฉันทลักษณ์ พร้อมทั้งตั้งชื่อเรื่องตามจินตนาการให้สอดคล้องกับคำประพันธ์

(ก่อนเรียน)

.....

โควิดไวรัสร้าย

.....

.....

.....

(หลังเรียน)

ความรักเปรียบดั่งแก้ว

.....

.....

.....





เล่มที่ 01 รอบรู้เรื่องโคลง

คำนำ

หนังสืออ่านเพิ่มเติมรายวิชาภาษาไทย ร่วมกับเทคโนโลยีควิอาร์โคด เรื่อง โคลงสี่สุภาพ กลุ่มสาระการเรียนรู้ภาษาไทย ชั้นมัธยมศึกษาปีที่ 3 เล่มที่ 1 “รอบรู้เรื่องโคลง” เล่มนี้ จัดทำขึ้นเพื่อให้นักเรียนได้มีความรู้ทั่วไปของโคลงสี่สุภาพ เพื่อที่จะนำไปใช้ประกอบการอ่านและการแต่งคำประพันธ์ประเภทโคลงสี่สุภาพได้อย่างถูกต้อง

หนังสือเล่มนี้ ผู้จัดทำได้รวบรวมความรู้ เนื้อหา จากหนังสือตำราหลายเล่ม และนำมาสังเคราะห์เพื่อประกอบเป็นเล่มที่สมบูรณ์ในเนื้อหา อีกทั้งยังได้จัดทำแบบฝึกประกอบ และแบบทดสอบ เพื่อให้นักเรียนได้ฝึกทักษะก่อนที่จะเรียนรู้เรื่องต่อไป

ผู้จัดทำหวังเป็นอย่างยิ่งว่า นักเรียนและผู้ที่ได้ศึกษาจะได้รับประโยชน์ ความรู้จากหนังสือเล่มนี้ และสามารถนำความรู้ไปใช้ประกอบ การเรียนในเรื่องต่อไป จนสามารถอ่านและแต่งคำประพันธ์ประเภทโคลงสี่สุภาพได้อย่างถูกต้อง ทั้งนี้ขอขอบคุณผู้มีส่วนเกี่ยวข้องในการจัดทำหนังสืออ่านเพิ่มเติมเล่มนี้ทุกท่านไว้ ณ โอกาสนี้

กฤษกร พุ่มนวล

เล่มที่ 01 รอบรู้เรื่องโคลง

แนวทางการศึกษาโดยใช้หนังสืออ่านเพิ่มเติม

การศึกษาเนื้อหาสาระของหนังสืออ่านเพิ่มเติม ร่วมกับเทคโนโลยีควิอาร์โคด เรื่อง โคลงสี่สุภาพ สำหรับนักเรียนชั้นมัธยมศึกษาปีที่ 3 เล่มที่ 1 รอบรู้เรื่องโคลง มีจุดประสงค์เพื่อให้ผู้เรียนมีความรู้ ความเข้าใจเกี่ยวกับลักษณะทั่วไปของโคลงสี่สุภาพพื้นฐาน ให้นักเรียนปฏิบัติดังนี้

1. ศึกษาเนื้อหา สาระสำคัญ ภายในเล่มอย่างละเอียด
2. สแกนขมิวดีโอแนะนำเพิ่มเติมที่ปรากฏภายในเล่ม
3. ทำแบบฝึกที่ปรากฏภายในเล่ม
4. ทำแบบทดสอบหลังเรียน เพื่อตรวจสอบความก้าวหน้าหลังเรียน

เล่มที่ 01 รอบรู้เรื่องโคลง

ความหมายของ “โคลง”

โคลง คือ คำประพันธ์ชนิดหนึ่งซึ่งมีวิธีเรียบเรียงถ้อยคำเข้าคละ มีกรกำหนดเอกโทและสัมผัส

โคลงแบ่งออกเป็น 3 ชนิด คือ

1. โคลงสุภาพ 2. โคลงตัน 3. โคลงโบราณ

โคลงสุภาพ แบ่งออกได้ 7 ชนิด ได้แก่

1. โคลงสองสุภาพ
2. โคลงสามสุภาพ
3. โคลงสี่สุภาพ
4. โคลงห้า หรือมณฑกคติ
5. โคลงตรีพิพพรรณ
6. โคลงจัตวาพันซี
7. โคลงกระทุ้

แผนที่ 01 รอบรู้เรื่องโคลง

คำว่า “สุภาพ” ในโคลงนั้น อาจารย์กำชัย ทองหล่อ กล่าวว่า มีความหมายเป็น 2 อย่าง คือ

1. หมายถึงคำที่ไม่มีเครื่องหมายวรรณยุกต์เอกโท (คำธรรมดา ที่ไม่กำหนดเอกโท จะมีหรือไม่มีก็ได้)
2. หมายถึงการบังคับคณะและสัมผัสอย่างเรียบ ๆ

กฎบัญญัติของโคลง

โคลงมีลักษณะบังคับหรือบัญญัติ 6 ประการ

1. คณะ
2. พยางค์
3. สัมผัส
4. เอกโท
5. คำเป็นคำตาย
6. คำสร้อย

แผนที่ 01 รอบรู้เรื่องโคลง

ฉันทลักษณ์โคลงสี่สุภาพ

ตัวอย่าง

| | |
|-----------------------|-----------------|
| เสียงลือเสียงเล่าอ้าง | อันใด พี่เอย |
| เสียงย่อมยอศไคร | ทั่วหล้า |
| สองเชือกที่หลับไหล | ลิมตื่น ฤาพี่ |
| สองที่คิดเองอ้า | อย่าได้ถามเมื่อ |

(ลิลิตพระลอ)

แผนที่ 01 รอบรู้เรื่องโคลง

กฎเกณฑ์ของโคลงสี่สุภาพ ดังนี้

1. โคลงสี่สุภาพ 1 บท มี 4 บาท คือ มี 4 บรรทัด
2. โคลงสี่สุภาพ 1 บาท มี 2 วรรค คือ วรรคหน้ากับวรรคหลัง
3. วรรคหน้าทุกบาท มี 5 คำ วรรคหลัง มี 2 คำ ยกเว้น วรรคหลังของบาทที่ 4 มี 4 คำ
4. 1 บท มี 30 คำ ถ้าไม่นับคำสร้อย (คำสร้อยมี 2 แห่ง แห่งละ 2 คำ คือวรรคหลังของบาทที่ 1 กับบาทที่ 3)
5. มีคำเอก 7 แห่ง คำโท 4 แห่ง (ตามแผนผัง)
6. สัมผัสมี 2 แห่ง (ตามแผนผัง)
7. คำเอก คำโท ในบาทที่ 1 สลับที่กันได้
8. คำที่ 7 ของบาทที่ 1 และคำที่ 5 ของบาทที่ 2 และ 3 ห้ามใช้คำที่มีรูปวรรณยุกต์
9. ห้ามใช้คำตายที่ผันด้วยรูปวรรณยุกต์โทในตำแหน่งโท
10. คำสุดท้ายของบท ห้ามใช้คำตายและคำที่มีรูปวรรณยุกต์ แต่นิยมใช้จัตวาไม่มีรูป
11. คำเอกโทษ คือ ใช้เอกในที่ผิด เช่น หน้า เขียนเป็น น่า
12. คำโทโทษ คือ ใช้โทในที่ผิด เช่น เล่น เขียนเป็น เหล้น

แผนที่ 01 รอบรู้เรื่องโคลง

โคลงสี่สุภาพ 1 บท มี 4 บาท และบาทละ 2 วรรค

1 บท

แผนที่ 01 ระบุเรื่องโคลง

สัมผัสของโคลงสี่สุภาพ 1 บท

ตัวอย่าง

| | | |
|-----------------------|----------------|--------|
| เสียงลือเสียงเล่าอ้าง | อันใด | พี่เอย |
| เสียงย่อมยอศไคร | ท้าวหล้า | |
| สองเขือพี่หลับไหล | ลิ้มตื่น | ฤพี่ |
| สองที่คิดเองอ้า | อย่าได้ถามเฝ้า | |

(ลิลิตพระลอ)

แผนที่ 01 ระบุเรื่องโคลง

เชิญชมคลิปวิดีโอการอธิบายเพิ่มเติม ด้วยการสแกน “คิวอาร์โค้ด”



แผนที่ 01 ระบุเรื่องโคลง

แบบฝึกที่ 1.1

คำชี้แจง ให้นักเรียนเขียนแผนผังโคลงสี่สุภาพจำนวน 1 บท พร้อมระบุตำแหน่งบังคับคำเอกโท และโยงสัมผัสให้ถูกต้อง

.....

.....

.....

.....

.....

แผนที่ 01 ระบุเรื่องโคลง

แบบฝึกที่ 1.2

คำชี้แจง ให้นักเรียนโยงเส้นสัมผัสของโคลงต่อไปนี้ให้ถูกต้อง

- | | |
|-------------------|---------------------------------|
| จากมามาแล้ว | ลำบาก |
| บางยี่เรือราพกลาง | พี่พร้อม |
| เรือแดงช่วยพานาง | เมียงม่าน มานา |
| บางปรับคำคล้อง | คล่าวน้ำตาลคลอ (นิราศรินทร์) |
- | | |
|--------------------|---------------------------------|
| พระสมุทรสุดลิกลิ้น | คณนา |
| สายดั่งทิ้งทอดมา | หยิ่งได้ |
| เขาสูงอาจวัดวา | กำหนด |
| จิตมนุษย์นี้ไซ้ | ยากแท้หยั่งถึง (โคลงโลกนิติ) |

เล่มที่ 01 รอบรู้เรื่องโคลง
 3. โคควายวายชีพได้ **เขาหนึ่ง**
 เป็นสิ่งเป็นอัน**ยัง** **อยู่เข็ว**
 คนเด็ดดับสูญ**สิ่ง-** ขารว่าง
 เป็นชื่อเป็นเสียง**ได้** แต่ร้ายกับดี
 (โคลงโลกนิติ)

4. รักกันอยู่ชอบฟ้า **เขาเข็ว**
 เสมออยู่หอแห่ง**เดียว** **ร่วมห้อง**
 ชังกันบ่แล**เข็ว** ตาต่อ กันนา
 เหมือนชอบฟ้ามา**บ้อง** ป่าไม้มาบึง
 (โคลงโลกนิติ)

เล่มที่ 02 เชื่อมโยงคำประพันธ์
คำนำ

หนังสืออ่านเพิ่มเติมรายวิชาภาษาไทย ร่วมกับเทคโนโลยีควอาร์โคด เรื่อง โคลงสี่สุภาพ กลุ่มสาระการเรียนรู้ภาษาไทย ชั้นมัธยมศึกษาปีที่ 3 เล่มที่ 2 “เชื่อมโยงคำประพันธ์” เล่มนี้ จัดทำขึ้นเพื่อให้นักเรียนได้ความรู้เกี่ยวกับกฎเกณฑ์บังคับของโคลงสี่สุภาพ เพื่อที่จะนำความรู้ไปใช้ประกอบการอ่านและการแต่งคำประพันธ์ประเภทโคลงสี่สุภาพได้อย่างถูกต้อง

หนังสือเล่มนี้ ผู้จัดทำได้รวบรวมความรู้ เนื้อหา จากหนังสือตำราหลายเล่ม และนำมาสังเคราะห์เพื่อประกอบเป็นเล่มที่สมบูรณ์ในเนื้อหา อีกทั้งยังได้จัดทำแบบทดสอบ และแบบฝึกทักษะ เพื่อให้ผู้ศึกษาได้ปฏิบัติและเป็นการฝึกทักษะก่อนที่จะไปเรียนรู้เรื่องต่อไป

ผู้จัดทำหวังเป็นอย่างยิ่งว่า นักเรียนและผู้ที่ได้ศึกษาจะได้รับประโยชน์ ความรู้จากหนังสือเล่มนี้ และสามารถนำความรู้ไปใช้ประกอบการเรียนในเรื่องต่อไป จนสามารถอ่านและแต่งคำประพันธ์ประเภทโคลงสี่สุภาพได้อย่างถูกต้อง ทั้งนี้ขอขอบคุณผู้มีส่วนเกี่ยวข้องในการจัดทำหนังสืออ่านเพิ่มเติมเล่มนี้ทุกท่านไว้ ณ โอกาสนี้

กฤษกร พุ่มนวล

แนวทางการศึกษาโดยใช้หนังสืออ่านเพิ่มเติม

การศึกษาเนื้อหาสาระของหนังสืออ่านเพิ่มเติม ร่วมกับเทคโนโลยี คิวอาร์โค้ด เรื่อง โคลงสี่สุภาพ สำหรับนักเรียนชั้นมัธยมศึกษาปีที่ 3 เล่มที่ 2 เชื่อมโยงคำประพันธ์ มีจุดประสงค์เพื่อให้ผู้เรียนมีความรู้ ความเข้าใจ เกี่ยวกับบทกวีของโคลงสี่สุภาพ ให้นักเรียนปฏิบัติดังนี้

1. ศึกษาเนื้อหา สาระสำคัญ ภายในเล่มอย่างละเอียด
2. ทำแบบฝึกหัดขณะภายในเล่ม
3. ทำแบบทดสอบหลังเรียน

เชื่อมโยงคำประพันธ์

หลังจากที่ได้เรียนรู้เล่มที่ 1 “รอบรู้เรื่องโคลง” แล้วในเล่มที่ 2 นี้ นักเรียนจะได้เรียนรู้สิ่งจำเป็นที่จะสามารถทำให้นักเรียนนำความรู้ไปใช้ในการอ่านและแต่งคำประพันธ์ประเภทโคลงสี่สุภาพได้

ซึ่งนอกจากความรู้ของกฎเกณฑ์ทั่วไปของโคลงสี่สุภาพที่นักเรียนได้อ่านมาจากเล่มที่ 1 แล้ว เราจะมาเจาะลึกรายละเอียดกฎเกณฑ์บังคับที่สำคัญของคำประพันธ์ประเภทโคลงสี่สุภาพกัน ดังนี้

1. สัมผัส
2. คำเป็น คำตาย
3. คำเอก
4. คำโท
5. คำเอกโท
6. คำโทโท
7. คำสร้อย

สัมผัส

สัมผัส คือ การจัดเรียงถ้อยคำในบทประพันธ์ให้คล้องจองกัน เพื่อความไพเราะ ดังนี้

1. สัมผัสสระ หมายถึง การจัดคำให้คล้องจองกัน โดยใช้สระตัวเดียวกัน เสียงสระเดียวกัน และถ้ามีตัวสะกดต้องอยู่ในมาตราเดียวกัน เช่น ไป-ไกล ดิน-กิน กาล-จาน-หาญ-มาร-นาน
2. สัมผัสพยัญชนะ หมายถึง คำที่จัดให้คล้องจองกัน โดยใช้พยัญชนะต้นตัวเดียวกันหรือเสียงเดียวกัน ถ้าพยัญชนะควบกล้ำก็ต้องอยู่ในชุดเดียวกัน โดยไม่คำนึงถึงสระ วรรณยุกต์ และตัวสะกด เช่น เจอ-จาน กาล-กล กล้วย-กลาย สวย-สาย เกรียง-กราย
3. สัมผัสนอก หมายถึง คำคล้องจองกันในบทประพันธ์ทุกชนิด เป็นสัมผัสบังคับถ้าไม่มีถือว่าผิดอันหลักเกณฑ์และให้ใช้สัมผัสสระเท่านั้น ที่เรียกว่าสัมผัสนอกก็เพราะเป็นสัมผัสจากวรรคหนึ่งไปยังวรรคอื่นหรือบทอื่น



สัมผัส

4. สัมผัสใน หมายถึง สัมผัสหรือคำคล้องจองที่อยู่ในวรรคเดียวกัน เพื่อให้เกิดความไพเราะขึ้น และใช้สัมผัสสระ หรือสัมผัสพยัญชนะก็ได้ จะอยู่ชิดกัน หรือ มีคำอื่นคั่นกลางก็ได้

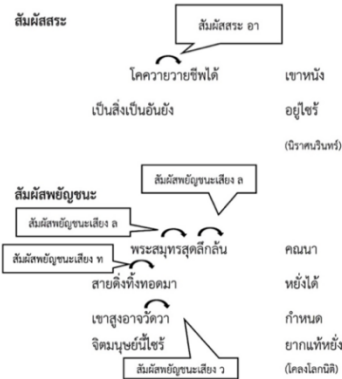

แผนที่ 02 เชื่อมโยงคำประพันธ์

คำเป็น

คำเป็น คือ คำที่ประสมกับสระเสียงยาวในแม่ ก กา เช่น กา หมี่ จำ ใจ ไป ไคร วัว และคำที่มีเสียงตัวสะกดในแม่ กก กข เกย เกอว และ กง หรือจำง่าย ๆ ว่า แม่ (นมยวง)

คำตาย

คำตาย คือ คำที่ประสมกับสระเสียงสั้นในแม่ ก กา เช่น เอะอะ เกะกะ ขรุขระ ทะลุ นะคะ และคำที่มีเสียงตัวสะกดในแม่ กก กบ กค หรือจำง่าย ๆ ว่า แม่ (กบค)

ตารางเปรียบเทียบ คำเป็น - คำตาย

| คำ | ตัวสะกด | มาตรา | คำเป็น | คำตาย |
|------|---------|-------|--------|-------|
| สวย | ย | เกย | / | - |
| ศพ | พ | กบ | - | / |
| มิตร | ตร | กค | - | / |
| ครว | ว | เกอว | / | - |
| เมฆ | ฆ | กก | - | / |

แผนที่ 02 เชื่อมโยงคำประพันธ์

คำเอก

คำเอก คือ คำที่มีรูปวรรณยุกต์เอกกำกับ เช่น ปี่ ขลุ่ย กลิ่น ต่ำ ครว้า ฟ้า (ซึ่งในการแต่งคำประพันธ์ประเภทโคลงนั้น อนุโลมให้สามารถใช้คำตายมาแทนคำเอกได้ เช่น จิต สวด รก นก

เช่น

| | |
|------------------------------|----------------------------------|
| มิตรพาลอย่า <u>คบให้</u> | สนิหนัก |
| พาลไซ้มิตรอย่า <u>มัก</u> | กล่าว <u>ใกล้</u> |
| ครั้นครว <u>เวียดคุ่มซึก</u> | เอา <u>โทษ</u> ใส่ <u>นา</u> |
| รู้เหตุ <u>สิ่งใดไซ้</u> | ส่อ <u>สิ้น</u> กลาง <u>สนาม</u> |
| | (โคลงโลกนิติ) |

จะสังเกตเห็นว่าในตำแหน่งนี้ ตามฉันทลักษณ์ต้องใช้คำเอก แต่ในบทประพันธ์นี้ ใช้คำตายแทน

แผนที่ 02 เชื่อมโยงคำประพันธ์

คำโท

คำโท คือ คำที่มีรูปวรรณยุกต์โทกำกับ เช่น นี ไกล ฐ น้อย ลัน เพียง เนื่อ ซึ่งเป็นลักษณะบังคับของโคลง โดยในโคลงสี่สุภาพจะบังคับไว้ 4 ตำแหน่ง

เช่น

| | |
|------------------------------|----------------------------------|
| มิตรพาลอย่า <u>คบให้</u> | สนิ <u>หนัก</u> |
| พาลไซ้มิตรอย่า <u>มัก</u> | กล่าว <u>ใกล้</u> |
| ครั้นครว <u>เวียดคุ่มซึก</u> | เอา <u>โทษ</u> ใส่ <u>นา</u> |
| รู้เหตุ <u>สิ่งใดไซ้</u> | ส่อ <u>สิ้น</u> กลาง <u>สนาม</u> |
| | (โคลงโลกนิติ) |

แผนที่ 02 เชื่อมโยงคำประพันธ์

คำเอกโท

คำเอกโท คือ คำที่มีรูปวรรณยุกต์โท แล้วเปลี่ยนการเขียนให้มีรูปวรรณยุกต์เอกในเสียงเดียวกันเพื่อให้ถูกหลักของฉันทลักษณ์ เช่น

หมั้นหมาย เขียนเป็น หมั้นหมาย มั้น เป็นคำเอกโท
 เขี้ยวคม เขียนเป็น เขี้ยวคม เดี้ยว เป็นคำเอกโท

ตัวอย่าง

| | |
|---|-----------------------------------|
| พริก <u>เผ็ด</u> ใครให้ <u>เผ็ด</u> | ฉัน <u>ใด</u> |
| หนาม <u>ย้อม</u> แหลม <u>เอง</u> ใคร | <u>เขียน</u> ได้ |
| จันทน์ <u>กฤษณา</u> เอน | ใคร <u>รบ</u> หอม <u>ฤ</u> |
| วงศ์ <u>แห่ง</u> นักร <u>ปราชญ์</u> ได้ | เพราะ <u>ด้วย</u> ฉลาด <u>เอง</u> |
| | (โคลงโลกนิติ) |

เขียน มาจาก คำว่าเขียน เพราะตำแหน่งนี้บังคับรูปเอก

แผนที่ 02 เชื่อมโยงคำประพันธ์

คำโทโทษ

คำโทโทษ คือ คำที่มีรูปวรรณยุกต์เอก แล้วเปลี่ยนการเขียนให้มีรูปวรรณยุกต์โทในเสียงเดียวกันเพื่อให้ออกเสียงหนักหรือเบา เช่น

ล่อเล่น เขียนเป็น ล้อหล่น เหล้น เป็นคำโทโทษ
นำรัก เขียนเป็น นำรำก หน้า หน้า เป็นคำโทโทษ

ตัวอย่าง

| | |
|------------------|----------------|
| มณฑกทำเทียบท้าว | ราชสีห์ |
| แมวว่ากุกุขี้คมี | แก้วนกล้ำ |
| นกจอกกว่าฤดูชี่ | ก้อยิ่ง ครุฑนา |
| คนประดากขุกมีข้า | ยี่งนั่นแสนหวี |
| | (โคลงโลกนิติ) |

ข้า มาจาก คำว่าคำ เพราะตำแหน่งนี้บังคับรูปโท

แผนที่ 02 เชื่อมโยงคำประพันธ์

คำสร้อย

คำสร้อย คือ คำที่ใส่ลงท้ายวรรค ท้ายบาทหรือบทในคำประพันธ์ประเภทโคลง อยู่ในวรรคหลังของบาทที่ 1 วรรคหลังของบาทที่ 3 หรือบาทที่ 4 ก็ได้ แต่ปัจจุบันไม่นิยมใส่ในวรรคหลังของบาทที่ 4 จึงไม่ค่อยพบเห็น ซึ่งคำสร้อยจะอยู่ในทุกตำแหน่งหรืออยู่ในบางตำแหน่งก็ได้ เพื่อให้เกิดความไพเราะมากขึ้น เป็นการเติมเต็มทั้งเสียงและความของบทประพันธ์ หรือไม่มีก็ได้

ตัวอย่าง

มีคำสร้อยทั้ง 2 ตำแหน่ง

| | |
|-----------------------|-----------------|
| เสียงลือเสียงเล่าอ้าง | อันใด (พี่เอ๋ย) |
| เสียงย่อมยอศใคร | ทั่วหล้า |
| สองเชือกที่หลับไหล | สิมตัน (พี่) |
| สองที่คิดเองอ้า | อย่าได้ถามเมื่อ |
| | (ลิลิตพระลอ) |

แผนที่ 02 เชื่อมโยงคำประพันธ์

มีคำสร้อย 1 ตำแหน่ง

| | |
|----------------------|----------------------|
| มิตรพาลอย่าคบให้ | สนิทนัก |
| พาลไซ้มิตรอย่ามัก | กล่าวไถ่ |
| ครั้นคราวเคียดคุมชัก | เอาโทษ <u>ใส่</u> นา |
| รู้เหตุสิ่งใดไซ้ | ส่อลั่นกลางสนาม |
| | (โคลงโลกนิติ) |

ไม่มีคำสร้อย

| | |
|-------------------|----------------|
| รู้น้อยกว่ามากรู้ | เจิงใจ |
| กลบเกิดอยู่ใน | สระจ้อย |
| ไปเห็นชลเกล | กลางสมุทร |
| ชมว่าน้ำน้อย | มากล้ำลึกเหลือ |
| | (โคลงโลกนิติ) |

แผนที่ 02 เชื่อมโยงคำประพันธ์

แบบฝึกที่ 2.1

คำชี้แจง ให้นักเรียนโยงสัมพันธ์ใน (สัมพันธ์สระ) ของโคลงสี่สุภาพต่อไปนี้ให้ถูกต้อง

- | | |
|----------------------|---------------------------|
| 1. ใจบาปจิตหยาบร้าย | ทารุณ |
| กำเจ็บเอิบสกุล | หญิงก้อ |
| อีกหนึ่งท่อนรู้คุณ | ใครปลูก ฝั่งเฮย |
| สามสิ่งควรเกลียดท้อ | จิตแท้อย่าสมาน |
| | (โคลงสุภาชิตโหลสไตรยางค์) |
| 2. ใจชั่วชาติต่ำช้า | ทรชน |
| ทุงจริตมารยาปน | ปกไว้ |
| หึงจิตคิดเกลียดคน | ดีกว่า ตัวแธ |
| สามส่วนควรเกลียดใกล้ | เกลียดช้องสมาคม |
| | (โคลงสุภาชิตโหลสไตรยางค์) |

แผนที่ 02 เชื่อมโยงคำประพันธ์

แบบฝึกที่ 2.2

คำชี้แจง ให้นักเรียนโยงสัมผัสใน (สัมผัสพยัญชนะ) ของโคลงสี่สุภาพต่อไปนี้ให้ถูกต้อง

- | | |
|---------------------|----------------------------|
| 1. ปัญหาตรองตริสร้า | ลือกหลาย |
| ฉลาตยิ่งแสบแบบคาย | คาตรู้ |
| มันคงไม่คืนคลาย | คลอนกลับ กลายแหย |
| สามสิ่งควรครอบกู้ | กับผู้นับถือ |
| | (โคลงสุภาพจิตโสฬสไตรยางค์) |
| 2. สุจริตจิตโอบอ้อม | อาวี |
| ใจไปรงปราศราศี | ขุนซ้อง |
| สิ่งเกษมสุขเปรมปรี- | ดาพรั่ง พร้อมแหย |
| สามสิ่งสมควรต้อง | ชอบดั่งยินดี |
| | (โคลงสุภาพจิตโสฬสไตรยางค์) |

แผนที่ 02 เชื่อมโยงคำประพันธ์

แบบฝึกที่ 2.3

คำชี้แจง ให้นักเรียนขีดเส้นใต้คำเอกของโคลงสี่สุภาพต่อไปนี้ให้ถูกต้อง

- | | |
|---------------------|----------------------------|
| 1. อาการอันเกิดด้วย | น้ำใจ แปรฤ |
| ใจซึ่งรีบเร็วไว | ก่อนรู้ |
| วาจาจักพูดใน | กิจสพ สรรพแหย |
| สามสิ่งจำทำผู้ | พิทักษ์หมั่นครองระวีง |
| | (โคลงสุภาพจิตโสฬสไตรยางค์) |

แผนที่ 02 เชื่อมโยงคำประพันธ์

แบบฝึกที่ 2.4

คำชี้แจง ให้นักเรียนขีดเส้นใต้คำเอกโทษที่ตรงตามฉันทลักษณ์ของโคลงสี่สุภาพต่อไปนี้ให้ถูกต้อง

- | | |
|---------------------|-------------------------------|
| 1. กระจงกระจิตหน้า | เอ็นตุ |
| เดินร้องเรียมตรู | กระจ้อย |
| เหมือนกวางอย่างดาหุ | ตีนกีบ |
| มีเดี่ยวขาวน้อยซ้อย | แนบข้างเคียงสอง |
| | (กาพย์ห่อโคลงประพาสธารทองแดง) |

แผนที่ 02 เชื่อมโยงคำประพันธ์

แบบฝึกที่ 2.5

คำชี้แจง ให้นักเรียนขีดเส้นใต้คำโทษที่ตรงตามฉันทลักษณ์ของโคลงสี่สุภาพต่อไปนี้ให้ถูกต้อง

- | | |
|----------------------|-------------------------------|
| 1. ไก่ฟ้าอ้าสดแสง | ปากแหลม |
| หัวแดงแดงเดียวแนม | เนื่องแซง |
| ปีกหางต่างสีแกม | ลายลวด |
| ตัวต่างอย่างคนแกลิ่ง | แต่งแต้มขีดเขียน |
| | (กาพย์ห่อโคลงประพาสธารทองแดง) |

| | |
|--|--|
| <p>แผนที่ 02 เชื่อมโยงคำประพันธ์</p> <p>แบบฝึกที่ 2.6</p> <p>คำชี้แจง ให้นักเรียนขีดเส้นใต้คำโทโทษที่ตรงตามฉันทลักษณ์ของโคลงสี่สุภาพต่อไปนี้ให้ถูกต้อง</p> <p>1. ยูงทองย่องเยื้องย่าง รำฉวาง</p> <p> รายรายฟ้ายเฟื่องหาง เด็ดหน้า</p> <p> ปากหงอนอ่อนสำอาง ลายเลิศ</p> <p> รำเล่นตั่งงามหง่า ปีกป้องเป็นเพลง (ภาพย่อโคลงประพาสธารทองแดง)</p> | <p>แผนที่ 02 เชื่อมโยงคำประพันธ์</p> <p>แบบทดสอบหลังเรียน</p> <p>คำชี้แจง ให้นักเรียนสแกนคิวอาร์โค้ดด้านล่าง จากนั้นทำแบบทดสอบหลังเรียน จำนวน 10 ข้อ หลังจากทำเสร็จแล้ว นักเรียนจะทราบผลคะแนนทันทีหลังกดส่ง</p>  |
| <p>แผนที่ 02 เชื่อมโยงคำประพันธ์</p> <p>เฉลยแบบฝึกที่ 2.1</p> <p>คำชี้แจง ให้นักเรียนโยงสัมผัสใน (สัมผัสสระ) ของโคลงสี่สุภาพต่อไปนี้ให้ถูกต้อง</p> <p>1. ใจบาปจิตหยาบร้าย ทารุณ</p> <p> กำเจ็บเอิบสกุล หยิ่งก้อ</p> <p> อีกหนึ่งหอนรู้คุณ ใครปลูก ผึ่งเขย</p> <p> สามสิ่งควรเกลียดท้อ จิตแท้อย่าสมาน (โคลงสุภาจิดโสฬสไตรยางค์)</p> <p>2. ใจชั่วชาติต่ำช้า ทรชน</p> <p> ทุจริตมารยาปน ปกไว้</p> <p> หึงจิตคิดเกลียดคน ดีกว่า ตัวแธ</p> <p> สามส่วนควรเกลียดใกล้ เกลียดช้องสมาคม (โคลงสุภาจิดโสฬสไตรยางค์)</p> | <p>แผนที่ 02 เชื่อมโยงคำประพันธ์</p> <p>เฉลยแบบฝึกที่ 2.2</p> <p>คำชี้แจง ให้นักเรียนโยงสัมผัสใน (สัมผัสพยัญชนะ) ของโคลงสี่สุภาพต่อไปนี้ให้ถูกต้อง</p> <p>1. ปัญหา<u>ตรงตัว</u>รี ลึกหลาย</p> <p> ฉลาด<u>ยิ่ง</u>แสน<u>แสบ</u>คาย คาดรู้</p> <p> มัน<u>คง</u>ไม่<u>คืน</u>คลาย คลอน<u>กลับ</u> <u>กลาย</u>แธ</p> <p> <u>สาม</u>สิ่ง<u>ควร</u>กอบ<u>กู้</u> กับ<u>ผู้</u>นับถือ (โคลงสุภาจิดโสฬสไตรยางค์)</p> <p>2. สุจริต<u>จิต</u>โอบ<u>อ้อม</u> อาวี</p> <p> ใจ<u>ไป</u>รุ่ง<u>ปรา</u>รา<u>ติ</u> <u>ขุน</u>ช้อ<u>ง</u></p> <p> <u>สิ่ง</u>เกษม<u>สุข</u>เปรม<u>ปรี</u>- ดา<u>พ</u>ริ<u>ง</u> <u>พ</u>ริ<u>อ</u>ม<u>แ</u>ธ</p> <p> <u>สาม</u>สิ่ง<u>สม</u>ควร<u>ต้อง</u> <u>ขอ</u>บ<u>ต</u>อง<u>ย</u>ิน<u>ดี</u> (โคลงสุภาจิดโสฬสไตรยางค์)</p> |

| | | | | | | | | | | | | | | | | | |
|---|---|------------|-------------------------|--------------------|-----------------|---------------|----------------------------|---|--|-----------------------------------|--------|--------------------|----------|----------------------|---------|-----------------------------|--|
| <p>แผนที่ 02 เชื่อมโยงคำประพันธ์</p> <p>เฉลยแบบฝึกที่ 2.3</p> <p>คำชี้แจง ให้นักเรียนขีดเส้นใต้คำเอกของโคลงสี่สุภาพต่อไปนี้ให้ถูกต้อง</p> <table border="0"> <tr> <td>1. อาการอันเกิดด้วย</td> <td>น้ำใจ แปรฤ</td> </tr> <tr> <td> ใจซึ่งรีบเร็วไว</td> <td>ก่อนรู้</td> </tr> <tr> <td> วาจาจักพูดใน</td> <td>กิจสบบ สรรพแฮ</td> </tr> <tr> <td> สามสิ่งจำที่ผู้</td> <td>พิทักษ์หมั่นครองระวัง (โคลงสุภาพชนิดโคลงสี่สุภาพ)</td> </tr> </table> | 1. อาการอันเกิดด้วย | น้ำใจ แปรฤ | ใจซึ่ง รีบเร็วไว | ก่อน รู้ | วาจาจักพูดใน | กิจสบบ สรรพแฮ | สามสิ่ง จำที่ผู้ | พิทักษ์หมั่นครองระวัง (โคลงสุภาพชนิดโคลงสี่สุภาพ) | <p>แผนที่ 02 เชื่อมโยงคำประพันธ์</p> <p>เฉลยแบบฝึกที่ 2.4</p> <p>คำชี้แจง ให้นักเรียนขีดเส้นใต้คำเอกโทของโคลงสี่สุภาพต่อไปนี้ให้ถูกต้อง</p> <table border="0"> <tr> <td>1. กระจงกระจัดหน้า</td> <td>เอ็นดู</td> </tr> <tr> <td> เดินร้องเรียงมตรู</td> <td>กระจ้อย</td> </tr> <tr> <td> เหมือนกว้างอย่างตาหู</td> <td>ตื่นกับ</td> </tr> <tr> <td> มีเคียวขวานน้อยช้อย</td> <td>แนบข้างเคียงสอง (กาพย์ห่อโคลงประพาสธารทองแดง)</td> </tr> </table> | 1. กระจงกระจัดหน้า | เอ็นดู | เดินร้องเรียงมตรู | กระจ้อย | เหมือนกว้างอย่างตาหู | ตื่นกับ | มี เคียวขวานน้อยช้อย | แนบข้างเคียงสอง (กาพย์ห่อโคลงประพาสธารทองแดง) |
| 1. อาการอันเกิดด้วย | น้ำใจ แปรฤ | | | | | | | | | | | | | | | | |
| ใจซึ่ง รีบเร็วไว | ก่อน รู้ | | | | | | | | | | | | | | | | |
| วาจาจักพูดใน | กิจสบบ สรรพแฮ | | | | | | | | | | | | | | | | |
| สามสิ่ง จำที่ผู้ | พิทักษ์หมั่นครองระวัง (โคลงสุภาพชนิดโคลงสี่สุภาพ) | | | | | | | | | | | | | | | | |
| 1. กระจงกระจัดหน้า | เอ็นดู | | | | | | | | | | | | | | | | |
| เดินร้องเรียงมตรู | กระจ้อย | | | | | | | | | | | | | | | | |
| เหมือนกว้างอย่างตาหู | ตื่นกับ | | | | | | | | | | | | | | | | |
| มี เคียวขวานน้อยช้อย | แนบข้างเคียงสอง (กาพย์ห่อโคลงประพาสธารทองแดง) | | | | | | | | | | | | | | | | |
| <p>แผนที่ 02 เชื่อมโยงคำประพันธ์</p> <p>เฉลยแบบฝึกที่ 2.5</p> <p>คำชี้แจง ให้นักเรียนขีดเส้นใต้คำโทของโคลงสี่สุภาพต่อไปนี้ให้ถูกต้อง</p> <table border="0"> <tr> <td>1. โกฟ้าอำสาดแสง</td> <td>ปากแหลม</td> </tr> <tr> <td> หัวแดงแผงเดือยแนม</td> <td>เนื่องแข่ง</td> </tr> <tr> <td> ปีกหางต่างสีแกม</td> <td>ลายลวด</td> </tr> <tr> <td> ตัวต่างอย่างคนแก่ง</td> <td>แต่งแค้นขีตเขียน (กาพย์ห่อโคลงประพาสธารทองแดง)</td> </tr> </table> | 1. โกฟ้าอำสาดแสง | ปากแหลม | หัวแดงแผงเดือยแนม | เนื่อง แข่ง | ปีกหางต่างสีแกม | ลายลวด | ตัวต่างอย่างคน แก่ง | แต่ง แค้นขีตเขียน (กาพย์ห่อโคลงประพาสธารทองแดง) | <p>แผนที่ 02 เชื่อมโยงคำประพันธ์</p> <p>เฉลยแบบฝึกที่ 2.6</p> <p>คำชี้แจง ให้นักเรียนขีดเส้นใต้คำโทของโคลงสี่สุภาพต่อไปนี้ให้ถูกต้อง</p> <table border="0"> <tr> <td>1. ยุงทองย่องเยื้องย่าง</td> <td>รำฉวาง</td> </tr> <tr> <td> รายร้ายฟ้ายเืองหาง</td> <td>เฉิดหน้า</td> </tr> <tr> <td> ปากหงอนอ่อนสำอาง</td> <td>ลายเลิศ</td> </tr> <tr> <td> รำเล่นเต้นงามหงั่ว</td> <td>ปีกป้องเป็นเพลง (กาพย์ห่อโคลงประพาสธารทองแดง)</td> </tr> </table> | 1. ยุงทองย่องเยื้องย่าง | รำฉวาง | รายร้ายฟ้ายเืองหาง | เฉิดหน้า | ปากหงอนอ่อนสำอาง | ลายเลิศ | รำเล่นเต้นงาม หงั่ว | ปีกป้องเป็นเพลง (กาพย์ห่อโคลงประพาสธารทองแดง) |
| 1. โกฟ้าอำสาดแสง | ปากแหลม | | | | | | | | | | | | | | | | |
| หัวแดงแผงเดือยแนม | เนื่อง แข่ง | | | | | | | | | | | | | | | | |
| ปีกหางต่างสีแกม | ลายลวด | | | | | | | | | | | | | | | | |
| ตัวต่างอย่างคน แก่ง | แต่ง แค้นขีตเขียน (กาพย์ห่อโคลงประพาสธารทองแดง) | | | | | | | | | | | | | | | | |
| 1. ยุงทองย่องเยื้องย่าง | รำฉวาง | | | | | | | | | | | | | | | | |
| รายร้ายฟ้ายเืองหาง | เฉิดหน้า | | | | | | | | | | | | | | | | |
| ปากหงอนอ่อนสำอาง | ลายเลิศ | | | | | | | | | | | | | | | | |
| รำเล่นเต้นงาม หงั่ว | ปีกป้องเป็นเพลง (กาพย์ห่อโคลงประพาสธารทองแดง) | | | | | | | | | | | | | | | | |



เล่มที่ 03 สร้างสรรค์ใส่ทำนอง

คำนำ

หนังสืออ่านเพิ่มเติมรายวิชาภาษาไทย ร่วมกับเทคโนโลยีควิอาร์โคด เรื่อง โคลงสี่สุภาพ กลุ่มสาระการเรียนรู้ภาษาไทย ชั้นมัธยมศึกษาปีที่ 3 เล่มที่ 3 “สร้างสรรค์ใส่ทำนอง” เล่มนี้ จัดทำขึ้นเพื่อให้นักเรียนได้เรียนรู้เกี่ยวกับหลักวิธีการอ่านโคลงสี่สุภาพ เพื่อที่จะนำไปใช้ประกอบการแต่งคำประพันธ์ประเภทโคลงสี่สุภาพได้อย่างถูกต้อง

หนังสือเล่มนี้ ผู้จัดทำได้รวบรวมความรู้ เนื้อหา จากหนังสือตำราหลายเล่ม และนำมาสังเคราะห์เพื่อประกอบเป็นเล่มที่สมบูรณ์ในเนื้อหา อีกทั้งยังได้จัดทำแบบทดสอบ และแบบฝึกทักษะ เพื่อให้ผู้ศึกษาได้ปฏิบัติและเป็นการฝึกทักษะก่อนที่จะไปเรียนรู้เรื่องต่อไป

ผู้จัดทำหวังเป็นอย่างยิ่งว่า นักเรียนและผู้ที่ได้ศึกษาจะได้รับประโยชน์ ความรู้จากหนังสือเล่มนี้ และสามารถนำความรู้ไปใช้ประกอบการเรียนในเรื่องต่อไป จนสามารถอ่านและแต่งคำประพันธ์ประเภทโคลงสี่สุภาพได้อย่างถูกต้อง ทั้งนี้ขอขอบคุณผู้มีส่วนเกี่ยวข้องในการจัดทำหนังสืออ่านเพิ่มเติมเล่มนี้ทุกท่านไว้ ณ โอกาสนี้

กฤษกร พุ่มนวล

เล่มที่ 03 สร้างสรรค์ใส่ทำนอง

แนวทางการศึกษาโดยใช้หนังสืออ่านเพิ่มเติม

การศึกษาเนื้อหาสาระของหนังสืออ่านเพิ่มเติม ร่วมกับเทคโนโลยีควิอาร์โคด เรื่อง โคลงสี่สุภาพ สำหรับนักเรียนชั้นมัธยมศึกษาปีที่ 3 เล่มที่ 3 สร้างสรรค์ใส่ทำนอง มีจุดประสงค์เพื่อให้ผู้เรียนมีความรู้ความเข้าใจเกี่ยวกับหลักการอ่านโคลงสี่สุภาพ เพื่อให้สามารถอ่านคำประพันธ์ประเภทโคลงสี่สุภาพได้ ให้นักเรียนปฏิบัติดังนี้

1. ศึกษาเนื้อหา สาระสำคัญ ภายในเล่มอย่างละเอียด
2. สแกนชมวีดีโอแนะนำเพิ่มเติมที่ปรากฏภายในเล่ม
3. ทำแบบฝึกทักษะภายในเล่ม
4. ทำแบบทดสอบหลังเรียน

เล่มที่ 03 สร้างสรรค์ใส่ทำนอง

สร้างสรรค์คำประพันธ์

หลังจากที่ได้เรียนรู้เล่มที่ 2 “เชื่อมโยงคำประพันธ์” แล้ว ในเล่มที่ 3 นี้ นักเรียนจะได้เรียนรู้สิ่งจำเป็นที่จะสามารถทำให้นักเรียนนำความรู้ไปใช้ในการอ่านและแต่งคำประพันธ์ประเภทโคลงสี่สุภาพได้

ซึ่งนอกจากความรู้ของกฎเกณฑ์ทั่วไปของโคลงสี่สุภาพที่นักเรียนได้อ่านมาจากเล่มที่ 1 และ 2 แล้ว เราจะมาเรียนรู้และฝึกอ่านคำประพันธ์ประเภทโคลงสี่สุภาพกัน ดังนี้

1. การอ่านออกเสียงบทร้อยกรอง
2. การอ่านคำประพันธ์ประเภทโคลง
3. ความหมายของการอ่านแบบร้อยแก้วและร้อยกรอง
4. จังหวะการอ่านโคลง
5. ทำนองการอ่านโคลง
6. บทประพันธ์สำหรับฝึกอ่านเป็นทำนอง

| | | | | | | | | | | | | | | | | | | | | | | | | | | | | |
|--|--|-------------------------|---------------------|----------|--------------------|------------------|------------------|------------------|--|-------------------|----------------|-----------------|------------|------------------|----------------|---------------------|----------------|--|-----------|--------------------|-------------|-------------------------|-------------|----------|--------------|----------------|-------------------|--|
| <p>แผ่นที่ 03 สร้างสรรค์ใช้ทำเอง</p> <p>การอ่านออกเสียงบทร้อยกรอง</p> <p>การอ่านออกเสียงบทร้อยกรอง เป็นการอ่านที่มุ่งให้เกิดความเพลิดเพลินซาบซึ้งในรสคำประพันธ์ ซึ่งจะต้องอ่านอย่างมีจังหวะ ลีลา และ ท่วงทำนองตามลักษณะคำประพันธ์แต่ละชนิด</p> <p>การอ่านบทร้อยกรองสามารถอ่านได้ 2 แบบ ดังนี้</p> <ol style="list-style-type: none"> 1. อ่านออกเสียงธรรมดา เป็นการอ่านออกเสียงพูดตามปกติ เหมือนกับการอ่านร้อยแก้ว แต่มีจังหวะวรรคตอน 2. อ่านเป็นทำนองเสนาะ เป็นการอ่านมีเสียงสูงต่ำ เสียงหนักหรือเบา เสียงยาว เสียงสั้น เป็นทำนองเหมือนเสียงดนตรี มีการเอื้อนเสียง เน้นสัมผัส ตามจังหวะ ลีลาและท่วงทำนองตามลักษณะบังคับของ บทประพันธ์ และใส่อารมณ์ให้เหมาะสมกับเนื้อหา <p>แนวทางในการอ่านออกเสียงบทร้อยกรอง</p> <ol style="list-style-type: none"> 1. ศึกษาลักษณะของคำประพันธ์ให้เข้าใจ เช่นการแบ่งจังหวะ จำนวนคำ สัมผัส เสียงวรรณยุกต์หนักเบา 2. อ่านให้ถูกต้องตามลักษณะของคำประพันธ์ 3. อ่านออกเสียง ร ล คำควบกล้ำ สระ และวรรณยุกต์ให้ชัดเจนและ ถูกต้องตามหลักการสะกดคำ 4. อ่านออกเสียงดังให้ผู้ฟังได้ยินทั่ว ไม่ดังหรือเบาเกินไป 5. คำที่รับสัมผัสกันต้องอ่านเน้นเสียงให้ชัดเจน ถ้าเป็นสัมผัสนอก ต้องทอดเสียงให้มีจังหวะยาวกว่าธรรมดา | <p>แผ่นที่ 03 สร้างสรรค์ใช้ทำเอง</p> <p>การอ่านคำประพันธ์ประเภทโคลง</p> <p>ข้อเสนอแนะในการอ่านโคลงให้เสนาะและได้รสรส ของกระทรวงศึกษาธิการ ดังนี้</p> <ol style="list-style-type: none"> 1. มั่นใจจังหวะ ทำนอง 2. อ่านถูกต้องตามฉันทลักษณ์ 3. ตระหนักในเรื่องเสียง 4. ถูกเสียงและอารมณ์ 5. ทอดเสียงเหมาะสมตอนจบ | | | | | | | | | | | | | | | | | | | | | | | | | | | |
| <p>แผ่นที่ 03 สร้างสรรค์ใช้ทำเอง</p> <p>มั่นใจในจังหวะ ทำนอง</p> <p>จังหวะ คือ ระยะเวลาที่กำหนดไว้เป็นตอน ๆ</p> <p>จังหวะหลักของโคลง จะตกตรงคำท้ายวรรคหรือท้ายบท ซึ่งมักเป็น คำสังหรือรับสัมผัส</p> <p>จังหวะเสริมของโคลง คือจังหวะภายในวรรค ซึ่งนอกจากจะเพิ่มความไพเราะแล้ว ยังให้ประโยชน์ในการผ่อนคลายใจด้วย</p> <p>วรรคที่มี 5 คำ จะแบ่งจังหวะเป็น 3 และ 2 หรือ 2 และ 3 หรืออื่น ๆ</p> <p>ให้พิจารณาจากความหมายของคำเป็นหลัก และหากมีคำรับสัมผัสในวรรค จังหวะต้องตกตรงคำรับเสมอ</p> <p>วรรคที่มี 4 คำ จะแบ่งจังหวะเป็น 2 และ 2</p> <p>วรรคที่มี 2 คำ ไม่ต้องแบ่งจังหวะ</p> <p>ทำนอง คือระเบียบเสียงสูงต่ำซึ่งมีจังหวะตามแบบอย่างทำนองของโคลงสี่จะอ่านด้วยเสียงระดับเดียวกันทั้งบทแต่บางคำจะขึ้นลงสูงต่ำตามเสียงของวรรณยุกต์ ยกเว้นคำแรกของบาทที่ 3 จะอ่านเสียงสูงกว่าทุกวรรค 1 บันไดเสียง</p> <p>ตัวอย่าง</p> <table border="0"> <tbody> <tr> <td>จากมา/นาลิ่วล้ำ/</td> <td>ลำบาง/</td> </tr> <tr> <td>บางยี่เรือ/ราฟกลาง/</td> <td>พิพร้อง/</td> </tr> <tr> <td>เรือแดง/ช่วยพานาง/</td> <td>เมียงม่าน/ มานา/</td> </tr> <tr> <td>บางปรับ/คำคล้อง/</td> <td>คล่าวน้ำ/ตาดสอด/</td> </tr> </tbody> </table> | จากมา/นาลิ่วล้ำ/ | ลำบาง/ | บางยี่เรือ/ราฟกลาง/ | พิพร้อง/ | เรือแดง/ช่วยพานาง/ | เมียงม่าน/ มานา/ | บางปรับ/คำคล้อง/ | คล่าวน้ำ/ตาดสอด/ | <p>แผ่นที่ 03 สร้างสรรค์ใช้ทำเอง</p> <p>อ่านถูกต้องตามฉันทลักษณ์</p> <p>การอ่านให้ถูกต้องตามฉันทลักษณ์ คือ การอ่านให้ถูกต้องตามข้อบังคับที่วางด้วยลักษณะของคำประพันธ์ประเภทโคลง ในที่นี้หมายถึง</p> <ol style="list-style-type: none"> 1. อ่านให้ถูกต้องตามข้อบังคับของคำเอกและคำโท 2. อ่านให้ถูกต้องตามลักษณะของการใช้คำยัดติงคังค์ 3. อ่านให้ถูกต้องตามลักษณะของโคลงกระทู้ <p>1. อ่านให้ถูกต้องตามข้อบังคับของคำเอกและคำโท</p> <p>เมื่อจะอ่านโคลงต้องนึกถึงตำแหน่งของคำเอกคำโทให้ได้ (บางครั้งจะใช้ คำเอกโทษ และโทโทษ แทน) แล้วตรวจสอบว่าคำในตำแหน่งนั้นจะอ่านอย่างไร จึงจะถูกฉันทลักษณ์เพราะคำเอกสามารถใช้คำตายแทนได้</p> <p>ตัวอย่าง</p> <table border="0"> <tbody> <tr> <td>เชิญดูคู่คำเหล่าน</td> <td>โคลงโลด โผนเฮย</td> </tr> <tr> <td>ยกค้อยอประโยชน์</td> <td>เค่าเหยียง</td> </tr> <tr> <td>เอกโทท้อยเป็นโทษ</td> <td>เทียบโย เห็นนา</td> </tr> <tr> <td>แปรแรงงแปลงถูกเฉียง</td> <td>ท่วนถี่ที่แสดง</td> </tr> <tr> <td></td> <td>(สามกรุง)</td> </tr> </tbody> </table> <p>อธิบายคำโทษ</p> <table border="0"> <tbody> <tr> <td>คำเหล่าน = ข้าเล่า</td> <td>ค้อย = ค้อย</td> <td>เค่าเหยียง = เข้าเหยียง</td> </tr> <tr> <td>ท้อย = ถ้อย</td> <td>โย = ให้</td> <td>แรงง = แสร้ง</td> </tr> <tr> <td>เฉียง = เที่ยง</td> <td>ท่วนถี่ = ถ่วนถี่</td> <td></td> </tr> </tbody> </table> | เชิญดูคู่คำเหล่าน | โคลงโลด โผนเฮย | ยกค้อยอประโยชน์ | เค่าเหยียง | เอกโทท้อยเป็นโทษ | เทียบโย เห็นนา | แปรแรงงแปลงถูกเฉียง | ท่วนถี่ที่แสดง | | (สามกรุง) | คำเหล่าน = ข้าเล่า | ค้อย = ค้อย | เค่าเหยียง = เข้าเหยียง | ท้อย = ถ้อย | โย = ให้ | แรงง = แสร้ง | เฉียง = เที่ยง | ท่วนถี่ = ถ่วนถี่ | |
| จากมา/นาลิ่วล้ำ/ | ลำบาง/ | | | | | | | | | | | | | | | | | | | | | | | | | | | |
| บางยี่เรือ/ราฟกลาง/ | พิพร้อง/ | | | | | | | | | | | | | | | | | | | | | | | | | | | |
| เรือแดง/ช่วยพานาง/ | เมียงม่าน/ มานา/ | | | | | | | | | | | | | | | | | | | | | | | | | | | |
| บางปรับ/คำคล้อง/ | คล่าวน้ำ/ตาดสอด/ | | | | | | | | | | | | | | | | | | | | | | | | | | | |
| เชิญดูคู่คำเหล่าน | โคลงโลด โผนเฮย | | | | | | | | | | | | | | | | | | | | | | | | | | | |
| ยกค้อยอประโยชน์ | เค่าเหยียง | | | | | | | | | | | | | | | | | | | | | | | | | | | |
| เอกโทท้อยเป็นโทษ | เทียบโย เห็นนา | | | | | | | | | | | | | | | | | | | | | | | | | | | |
| แปรแรงงแปลงถูกเฉียง | ท่วนถี่ที่แสดง | | | | | | | | | | | | | | | | | | | | | | | | | | | |
| | (สามกรุง) | | | | | | | | | | | | | | | | | | | | | | | | | | | |
| คำเหล่าน = ข้าเล่า | ค้อย = ค้อย | เค่าเหยียง = เข้าเหยียง | | | | | | | | | | | | | | | | | | | | | | | | | | |
| ท้อย = ถ้อย | โย = ให้ | แรงง = แสร้ง | | | | | | | | | | | | | | | | | | | | | | | | | | |
| เฉียง = เที่ยง | ท่วนถี่ = ถ่วนถี่ | | | | | | | | | | | | | | | | | | | | | | | | | | | |

แผนที่ 03 สร้างสรรค์ใต้ถุนอง

2. อ่านให้ถูกต้องตามลักษณะของการใช้คำยัดติงคัง

คำยัดติงคัง คือ คำเดียวกันแต่เขียนแยกกันไว้คนละวรรค ซึ่งในวรรณคดีอาจจะปรากฏหรือไม่ปรากฏเครื่องหมาย – ฉะนั้นผู้อ่านจึงต้องพิจารณาการใช้ในโคลงนั้นให้เข้าใจ หากพบคำเดียวกันเขียนแยกวรรคกันเมื่อใดจะต้องอ่านคำที่แยกนั้นให้ผู้ฟังทราบว่า เป็นคำแน่

ตัวอย่าง

| | |
|-----------------------|------------------|
| ลำพุดทิ้งห้อย | พวยพราย |
| เหมือนเม็ดเพชรรัตนราย | รอบก้อย |
| รับรับจับเนตรสาย- | สวาทสบ เนตรเอย |
| รับเช่นเห็นทิ้งห้อย | ทับหม้าน นานเห็น |

(โคลงนิราศสุพรรณ)

บาทที่ 3 มีคำยัดติงคังถึง 2 คำ คือคำว่า “สายสวาท” และสบนเนตร ดังนั้น จึงหะที่ตกหลังคำว่า “สาย” และคำว่า “สบ” จึงทอดเสียงได้น้อยที่สุด เพราะต้องรับอ่านคำถัดไป ให้ผู้ฟังทราบว่าคำคู่นี้คืออะไร (หม้าน คือ คำโทหฺซ เขียนแทนคำว่า ม่าน)

แผนที่ 03 สร้างสรรค์ใต้ถุนอง

ต้องตระหนักในเรื่องเสียง

ความไพเราะของโคลงอยู่ที่เสียง โดยเฉพาะเสียงที่ถ่ายทอดต่าง ๆ บางบาทขึ้นสูง บางบาทลงต่ำต้องควบคุมเสียงให้ได้ มิฉะนั้นอาจอ่านผิดทำนองได้ จึงต้องรู้จักการหลบเสียงให้เข้ามาอยู่ในขอบเขตเสียงของตนเอง และต้องอ่านให้ตรงกับระดับเสียงของคำ เช่น คำโทเสียงโท ก็ต้องอ่านให้ถึงระดับเสียงโท หากเป็นคำโทเสียงตรี ก็ต้องอ่านให้ถึงระดับของเสียงตรี

ถูกสำเนียงและอารมณ์

อารมณ์ คือ ความรู้สึกที่เปลี่ยนแปลงไปตามมูลเหตุ

การอ่านถูกสำเนียงและอารมณ์ทำให้เกิดรสความและสภาพ

ความพอเหมาะพอควรทั้งน้ำเสียง ทำทาง สีหน้า แววตา ในการอ่านบทต่าง ๆ ให้ได้อารมณ์เป็นสิ่งสำคัญ หากผู้อ่านสามารถปรับเสียงและปรับอารมณ์ให้เข้ากับคำประพันธ์ที่มีความหมายและความไพเราะอย่างเหมาะสมย่อมทำให้ผู้ฟังเกิดอารมณ์ร่วม เกิดภาพพจน์ และคล้อยตามบทประพันธ์ได้ง่าย โดยให้สังเกตจากชีวิตจริง โดยสังเกตอารมณ์ที่เกิดขึ้นในภาวะต่าง ๆ ทั้งนี้ผู้อ่านต้องสามารถปรับเปลี่ยนเสียง ให้หนัก ให้เบา ให้ช้า ให้เร็ว เหมาะสมกับเนื้อหาโคลง

แผนที่ 03 สร้างสรรค์ใต้ถุนอง

ทอดเสียงเหมาะสมตอนจบ

การทอดเสียง คือ การเปล่งเสียงคำตามปกติ แล้วผ่อนเสียงให้แผ่วลง ๆ เหตุที่ต้องเน้นการทอดเสียงตอนจบ เพราะต้องการให้ผู้อ่านประทับใจ ทั้งความไพเราะของบทประพันธ์และความไพเราะของน้ำเสียงทุกช่วงทุกตอน

โดยปกติตำแหน่งที่ทอดเสียงคือคำท้ายวรรค คำส่งหรือรับสัมผัส คำท้ายบาท คำสร้อย คำแบ่งจังหวะ และคำลงท้ายบท ส่วนการทอดเสียงให้เหมาะสมตอนจบนั้น ต้องเน้นการทอดเสียงให้ยาวกว่าขณะจบวรรค และเมื่อจะจบตอนที่อ่านต้องชะลอจังหวะให้ช้าลงกว่าเดิม แล้วทอดเสียงยาวกว่าทุกครั้งในคำรองสุดท้ายและคำสุดท้ายนั้น เพื่อให้ผู้ฟังทราบว่ากำลังจะสิ้นกระแสความที่อ่าน

ตัวอย่างการอ่านทอดเสียง

| | |
|---------------------------|-------------------|
| ตราขุนศิริชั้น (ฮือ ฮือ) | ขาดสลาย (ฮือ ฮือ) |
| รักบทยตราหาย (ฮือ) | หกฟ้า (ฟ้า ฮ้า) |
| สุริยจันทร์ชฉาย (ฮือ ฮือ) | จากโลก ไปฤ |
| ไฟแล่นล้างสีฟ้า (ฮือ) | หอนล้างอาลัย |

(นิราศนรินทร์)

แผนที่ 03 สร้างสรรค์ใต้ถุนอง

ตัวอย่างบทฝึกอ่าน

ให้นักเรียนสังเกตการแบ่งจังหวะ และอารมณ์ของบทประพันธ์

- การอ่านบทรัก** บทนิราศ ควรปรับเสียงให้นุ่มนวล และเบากว่าเสียงตามปกติและไม่สบตาผู้ฟังคนใดเป็นพิเศษ

| | |
|------------------------|-----------------|
| ชมแซกคิดใช้หน้า | นวนนาง |
| เดือนคำนิวงกลาง | ต่ายแค้น |
| พิมพ์พิศตร์แม่เพ็ญปราง | จักเปรียบ ไตเลย |
| ช้ากว่าแซกไข่ม | ยิ่งอ้อมอัปสร |
- การอ่านบทเศร้า**

| | |
|--------------------|----------------|
| อุรารานร้าวแยก | ยลสยบ |
| เอนพระองค์ลงทบ | ท้าวตื่น |
| เหนือกอคชชอนขบ | สังเวช |
| วายชีวิตมส์สุดสิ้น | สุฟ้าเสวยสวรรค |

| | | | | | | | | | | | | | | | | | | | | | | | | | | | | | | | | | |
|---|--|------------|-----------------|----------|-------------------|----------------|---------------------|--|---|------|---------------|-------|-------------------|---------------|----------------------|--|--|-------------------|----------|--------------------|--------|-----------------|------------------|------------------|---|---------------------|------|----------------|---------|---------------------|----------------|------------------|---|
| <p>ขั้นที่ 03 สร้างสรรค์ชิ้นงาน</p> <p>แบบฝึกที่ 3.1</p> <p>คำชี้แจง ให้นักเรียนขีดเส้น / เพื่อแบ่งวรรคการอ่านของบทประพันธ์ต่อไปนี้</p> <table border="0"> <tr> <td>1. ใจบาปจิตหยาบร้าย</td> <td>ทารุณ</td> </tr> <tr> <td>กำเริบเอิบสกุล</td> <td>หยิ่งก้อ</td> </tr> <tr> <td>อีกหนึ่งหอนรู้คุณ</td> <td>ใครปลุก ผิงเฮย</td> </tr> <tr> <td>สามสิ่งควรเกลียดท้อ</td> <td>จิตแต่อย่าสมาทาน (โคลงสุภาจิดโสฬสไตรยางค์)</td> </tr> <tr> <td>2. ใจชั่วชาติต่ำช้า</td> <td>ทรชน</td> </tr> <tr> <td>ทุจริตมารยาปน</td> <td>ปกไว้</td> </tr> <tr> <td>หึงจิตคิดเกลียดคน</td> <td>ดีกว่า ตัวแสบ</td> </tr> <tr> <td>สามส่วนควรเกลียดใกล้</td> <td>เกลียดช้องสมาคม (โคลงสุภาจิดโสฬสไตรยางค์)</td> </tr> </table> | 1. ใจบาปจิตหยาบร้าย | ทารุณ | กำเริบเอิบสกุล | หยิ่งก้อ | อีกหนึ่งหอนรู้คุณ | ใครปลุก ผิงเฮย | สามสิ่งควรเกลียดท้อ | จิตแต่อย่าสมาทาน (โคลงสุภาจิดโสฬสไตรยางค์) | 2. ใจชั่วชาติต่ำช้า | ทรชน | ทุจริตมารยาปน | ปกไว้ | หึงจิตคิดเกลียดคน | ดีกว่า ตัวแสบ | สามส่วนควรเกลียดใกล้ | เกลียดช้องสมาคม (โคลงสุภาจิดโสฬสไตรยางค์) | <p>ขั้นที่ 03 สร้างสรรค์ชิ้นงาน</p> <table border="0"> <tr> <td>3. ปัญญาตรงดริล้า</td> <td>ลึกลหลาย</td> </tr> <tr> <td>ฉลาดยิ่งแสบแบายคาย</td> <td>คาตรู้</td> </tr> <tr> <td>มันคงไม่คืนคลาย</td> <td>คลอนกลับ กลายแสบ</td> </tr> <tr> <td>สามสิ่งควรกอบกู้</td> <td>กับผู้นับถือ (โคลงสุภาจิดโสฬสไตรยางค์)</td> </tr> <tr> <td>4. สุจริตจิดโอบอ้อม</td> <td>อารี</td> </tr> <tr> <td>ใจโปรงปราคราตี</td> <td>ขุนช้อง</td> </tr> <tr> <td>สิ่งเกษมสุขเปรมปรี-</td> <td>ดาพรง พร้อมแสบ</td> </tr> <tr> <td>สามสิ่งสมควรต้อง</td> <td>ชอบต้องยินดี (โคลงสุภาจิดโสฬสไตรยางค์)</td> </tr> </table> | 3. ปัญญาตรงดริล้า | ลึกลหลาย | ฉลาดยิ่งแสบแบายคาย | คาตรู้ | มันคงไม่คืนคลาย | คลอนกลับ กลายแสบ | สามสิ่งควรกอบกู้ | กับผู้นับถือ (โคลงสุภาจิดโสฬสไตรยางค์) | 4. สุจริตจิดโอบอ้อม | อารี | ใจโปรงปราคราตี | ขุนช้อง | สิ่งเกษมสุขเปรมปรี- | ดาพรง พร้อมแสบ | สามสิ่งสมควรต้อง | ชอบต้องยินดี (โคลงสุภาจิดโสฬสไตรยางค์) |
| 1. ใจบาปจิตหยาบร้าย | ทารุณ | | | | | | | | | | | | | | | | | | | | | | | | | | | | | | | | |
| กำเริบเอิบสกุล | หยิ่งก้อ | | | | | | | | | | | | | | | | | | | | | | | | | | | | | | | | |
| อีกหนึ่งหอนรู้คุณ | ใครปลุก ผิงเฮย | | | | | | | | | | | | | | | | | | | | | | | | | | | | | | | | |
| สามสิ่งควรเกลียดท้อ | จิตแต่อย่าสมาทาน (โคลงสุภาจิดโสฬสไตรยางค์) | | | | | | | | | | | | | | | | | | | | | | | | | | | | | | | | |
| 2. ใจชั่วชาติต่ำช้า | ทรชน | | | | | | | | | | | | | | | | | | | | | | | | | | | | | | | | |
| ทุจริตมารยาปน | ปกไว้ | | | | | | | | | | | | | | | | | | | | | | | | | | | | | | | | |
| หึงจิตคิดเกลียดคน | ดีกว่า ตัวแสบ | | | | | | | | | | | | | | | | | | | | | | | | | | | | | | | | |
| สามส่วนควรเกลียดใกล้ | เกลียดช้องสมาคม (โคลงสุภาจิดโสฬสไตรยางค์) | | | | | | | | | | | | | | | | | | | | | | | | | | | | | | | | |
| 3. ปัญญาตรงดริล้า | ลึกลหลาย | | | | | | | | | | | | | | | | | | | | | | | | | | | | | | | | |
| ฉลาดยิ่งแสบแบายคาย | คาตรู้ | | | | | | | | | | | | | | | | | | | | | | | | | | | | | | | | |
| มันคงไม่คืนคลาย | คลอนกลับ กลายแสบ | | | | | | | | | | | | | | | | | | | | | | | | | | | | | | | | |
| สามสิ่งควรกอบกู้ | กับผู้นับถือ (โคลงสุภาจิดโสฬสไตรยางค์) | | | | | | | | | | | | | | | | | | | | | | | | | | | | | | | | |
| 4. สุจริตจิดโอบอ้อม | อารี | | | | | | | | | | | | | | | | | | | | | | | | | | | | | | | | |
| ใจโปรงปราคราตี | ขุนช้อง | | | | | | | | | | | | | | | | | | | | | | | | | | | | | | | | |
| สิ่งเกษมสุขเปรมปรี- | ดาพรง พร้อมแสบ | | | | | | | | | | | | | | | | | | | | | | | | | | | | | | | | |
| สามสิ่งสมควรต้อง | ชอบต้องยินดี (โคลงสุภาจิดโสฬสไตรยางค์) | | | | | | | | | | | | | | | | | | | | | | | | | | | | | | | | |
| <p>ขั้นที่ 03 สร้างสรรค์ชิ้นงาน</p> <table border="0"> <tr> <td>5. อาการอันเกิดด้วย</td> <td>น้ำใจ แปรฤ</td> </tr> <tr> <td>ใจซึ่งรีบเร็วไว</td> <td>ก่อนรู้</td> </tr> <tr> <td>วาจาจักพูดใน</td> <td>กิจสบ สรรพแสบ</td> </tr> <tr> <td>สามสิ่งจำทั้วผู้</td> <td>พิทักษ์หมั้นครองระวัง (โคลงสุภาจิดโสฬสไตรยางค์)</td> </tr> </table> | 5. อาการอันเกิดด้วย | น้ำใจ แปรฤ | ใจซึ่งรีบเร็วไว | ก่อนรู้ | วาจาจักพูดใน | กิจสบ สรรพแสบ | สามสิ่งจำทั้วผู้ | พิทักษ์หมั้นครองระวัง (โคลงสุภาจิดโสฬสไตรยางค์) | <p>ขั้นที่ 03 สร้างสรรค์ชิ้นงาน</p> <p>แบบทดสอบหลังเรียน</p> <p>คำชี้แจง ให้นักเรียนสแกนคิวอาร์โค้ดด้านล่าง จากนั้นทำแบบทดสอบก่อนเรียน จำนวน 10 ข้อ หลังจากทำเสร็จแล้ว นักเรียนจะทราบผลคะแนนทันทีหลังกดส่ง</p>  | | | | | | | | | | | | | | | | | | | | | | | | |
| 5. อาการอันเกิดด้วย | น้ำใจ แปรฤ | | | | | | | | | | | | | | | | | | | | | | | | | | | | | | | | |
| ใจซึ่งรีบเร็วไว | ก่อนรู้ | | | | | | | | | | | | | | | | | | | | | | | | | | | | | | | | |
| วาจาจักพูดใน | กิจสบ สรรพแสบ | | | | | | | | | | | | | | | | | | | | | | | | | | | | | | | | |
| สามสิ่งจำทั้วผู้ | พิทักษ์หมั้นครองระวัง (โคลงสุภาจิดโสฬสไตรยางค์) | | | | | | | | | | | | | | | | | | | | | | | | | | | | | | | | |



หนังสืออ่านเพิ่มเติม ร่วมกับเทคโนโลยีควิอาร์โคด เรื่อง โคลงสี่สุภาพ สำหรับนักเรียนชั้นมัธยมศึกษาปีที่ 3

เล่มที่ 4

ประลองยุทธ์การแต่ง

นายกฤษกร พุ่มมवल
สาขาวิจัยและประเมินทางการศึกษา
มหาวิทยาลัยนครสวรรค์



เล่มที่ 04 ประลองยุทธ์การแต่ง

คำนำ

หนังสืออ่านเพิ่มเติมรายวิชาภาษาไทย ร่วมกับเทคโนโลยีควิอาร์โคด เรื่อง โคลงสี่สุภาพ กลุ่มสาระการเรียนรู้ภาษาไทย ชั้นมัธยมศึกษาปีที่ 3 เล่มที่ 4 “ประลองยุทธ์การแต่ง” เล่มนี้ จัดทำขึ้นเพื่อให้นักเรียนได้เรียนรู้และฝึกแต่งโคลงสี่สุภาพ เพื่อที่จะนำไปต่อไปประกอบการเรียนในระดับที่สูงขึ้น รวมถึงใช้ประกอบการทดสอบได้อย่างถูกต้อง

หนังสือเล่มนี้ ผู้จัดทำได้รวบรวมความรู้ เนื้อหา จากหนังสือตำราหลายเล่ม และนำมาสังเคราะห์เพื่อประกอบเป็นเล่มที่สมบูรณ์ในเนื้อหา อีกทั้งยังได้จัดทำแบบทดสอบ และแบบฝึกหัด เพื่อให้ผู้ศึกษาได้ปฏิบัติและเป็นการฝึกทักษะก่อนที่จะไปเรียนรู้เรื่องต่อไป

ผู้จัดทำหวังเป็นอย่างยิ่งว่า นักเรียนและผู้ที่ได้ศึกษาจะได้รับประโยชน์ ความรู้จากหนังสือเล่มนี้ และสามารถนำความรู้ไปประกอบการเรียนในเรื่องต่อไป จนสามารถอ่านและแต่งคำประพันธ์ประเภทโคลงสี่สุภาพได้อย่างถูกต้อง ทั้งนี้ขอขอบคุณผู้มีส่วนเกี่ยวข้องในการจัดทำหนังสืออ่านเพิ่มเติมเล่มนี้ทุกท่านไว้ ณ โอกาสนี้

กฤษกร พุ่มมवल

เล่มที่ 04 ประลองยุทธ์การแต่ง

แนวทางการศึกษาโดยใช้หนังสืออ่านเพิ่มเติม

การศึกษาเนื้อหาสาระของหนังสืออ่านเพิ่มเติม ร่วมกับเทคโนโลยีควิอาร์โคด เรื่อง โคลงสี่สุภาพ สำหรับนักเรียนชั้นมัธยมศึกษาปีที่ 3 เล่มที่ 4 ประลองยุทธ์การแต่ง มีจุดประสงค์เพื่อให้ผู้เรียนสามารถแต่งคำประพันธ์ประเภทโคลงสี่สุภาพได้ ให้นักเรียนปฏิบัติดังนี้

1. ศึกษาเนื้อหา สาระสำคัญ ภายในเล่มอย่างละเอียด
2. สแกนชมวีดีโอแนะนำเพิ่มเติมที่ปรากฏภายในเล่ม
3. ทำแบบฝึกทักษะภายในเล่ม
4. ทำแบบทดสอบหลังเรียน

เล่มที่ 04 ประลองยุทธ์การแต่ง

ประลองยุทธ์การแต่ง

หลังจากที่ได้เรียนรู้เล่มที่ 3 “สร้างสรรค์สี่ท่านอง” แล้ว ในเล่มที่ 4 นี้ นักเรียนจะได้เรียนรู้สิ่งจำเป็นที่จะสามารถทำให้นักเรียนนำความรู้ไปใช้ในการอ่านและแต่งคำประพันธ์ประเภทโคลงสี่สุภาพได้

ซึ่งนอกจากความรู้ของกฎเกณฑ์ทั่วไปของโคลงสี่สุภาพที่นักเรียนได้อ่านมาจากเล่มที่ 1, 2 และ 3 แล้ว เราจะมาเรียนรู้และฝึกแต่งคำประพันธ์ประเภทโคลงสี่สุภาพกัน โดยมีรายละเอียดเนื้อหา ดังนี้

1. แผนผังโคลงสี่สุภาพ
2. หลัก วิธีการแต่งโคลงสี่สุภาพ

แผนที่ 04 ประโยชน์การแต่ง

ทบทวนแผนผังโคลงสี่สุภาพ

ตัวอย่าง

| | |
|-----------------------|-----------------|
| เสียงลือเสียงเล่าอ้าง | อันใด พี่เอย |
| เสียงย่อมยอศไคร | ทั่วหล้า |
| สองเชือกที่หลับไหล | ลิมตื่น ฤๅพี่ |
| สองที่คิดเองอ้าง | อย่าได้ถามเมื่อ |

(ลิลิตพระลอ)

แผนที่ 04 ประโยชน์การแต่ง

หลัก วิธี การแต่งโคลงสี่สุภาพ

- โคลงสี่สุภาพที่ถูกต้องตามแผนผัง ต้องมีคำเอก 7 แห่ง คำโท 4 แห่ง เช่น

| | |
|-----------------------|-----------------|
| เสียงลือเสียงเล่าอ้าง | อันใด พี่เอย |
| เสียงย่อมยอศไคร | ทั่วหล้า |
| สองเชือกที่หลับไหล | ลิมตื่น ฤๅพี่ |
| สองที่คิดเองอ้าง | อย่าได้ถามเมื่อ |

 (ลิลิตพระลอ)
- ต้องเข้าใจคำเอกโท โทโทษ เพื่อสรรคำมาใช้ในการแต่งให้ถูกต้องตามฉันทลักษณ์ เช่น

| | | |
|---------------|-------------------------|-----------------------|
| เอกโทษ | สุดเหมืองเอื้องขึ้นขวาง | หว่างเนิน (ค่าง-ข้าง) |
| | ล้วนแล่งแก่เกาเกิน | เก็บทิ้ง |
| โทโทษ | เหมือนดูรู้บ้านสว่าง | กลางดง (หว่าน-ว่าน) |
| | เลือกลูกทุกที่ตรง | เกิดต้น |

 (นิราศสุพรรณ)

แผนที่ 04 ประโยชน์การแต่ง

- ตำแหน่งคำเอกและคำโทในบาทที่ 1 คำที่ 4 และ 5 อาจจะสลับที่กันได้ เช่น

| | |
|---------------------|----------------|
| พลอยล้ำเพ็ญแก้วหวาน | โนรณ |
| บัตรราฟาดแสงพล | พ่ายพื่อน |
| พระเดชพระแสงดล | เมตจคู่ เข็ญแย |
| ณัตพระรังสาช้อน | ขาด้าวโดยขวา |

 (ลิลิตตะเลงพ่าย)
- คำบางไม่ใช้คำที่มีรูปวรรณยุกต์หรือคำตายกำกับ ไหล่งพ่ายด้วยเสียงสามัญหรือจัตวา เช่น

| | |
|------------------------|-----------------------|
| พระสมุทรสกลลิกลัน | คณนา |
| สายดั่งทิ้งทอดมา | หยิ่งได้ |
| เขาสูงอ่าวจัตวา | กำหนด |
| จิตมนุษย์นี้ไซ้ | ยากแท้หยิ่งจัตวา |
| ก้านบัวบอกสลักสิ้น | ชลธาร |
| มารยาทสอนศาน | ชาติเชื้อ |
| โศดลลาดเพราะคำชาน | ควรทราบ |
| หย่อมหญ้าเทียมแห่งเรือ | บอกร้ายแสงดิน (สามัญ) |

 (โคลงโลกนิติ)

แผนที่ 04 ประโยชน์การแต่ง

- คำที่ 7 ของบาทแรกและคำที่ 5 ของบาทสองและสามอย่าใช้คำที่มีรูปวรรณยุกต์กำกับอยู่ เพราะจะทำให้ขาดความไพเราะ เช่น

| | |
|-------------------|--------------------|
| ปลาไร่พันห่อด้วย | ใบอบ |
| ใบก็เหม็นคาวปลา | คละคลุ้ง |
| คือคนหมู่ไปหา | คบเพื่อน พาลนา |
| ได้แต่ร้ายร้ายฟัง | เพื่องให้เสียงหงส์ |

 (โคลงโลกนิติ)
- สามารถใช้คำตายแทนในตำแหน่งคำเอกได้ ในกรณีที่ไม่สามารถหาคำเอกได้จริง ๆ

| | |
|-----------------------|-----------------|
| เสียงลือสงวนศักดิ์ไว้ | วงศ์หงส์ |
| เสียงศักดิ์คู่ประสงค์ | สิ่งรู้ |
| เสียงรุ่งดั่งดาว | ความสัตย์ ไร้นา |
| เสียงสัตย์อย่าเสียสู้ | ชีพม้วยมรณา |

 (โคลงโลกนิติ)

โคลงบทนี้มีคำตายแทนคำเอก คือ

วรรคหน้า คำที่ 4 บาทที่ 1 คือ "ศักดิ์"

วรรคหน้า คำที่ 2 บาทที่ 2 คือ "ศักดิ์"

วรรคหลัง คำที่ 2 บาทที่ 3 คือ "สัตย์"

วรรคหน้าคำที่ 2 วรรคหลังคำที่ 1 บาทที่ 4 คือ "สัตย์" และ "ชีพ"

แผนที่ 04 ประถมศึกษาปีที่ ๓

7. สัมผัสออก สัมผัสออกของโคลงใช้สัมผัสสระ และไม่ควรรใช้คำเดียวกันสัมผัสกัน เช่น

| | |
|--------------------|-------------------------------------|
| ปลาร้าพันห่อด้วย | ใบคา |
| ใบก็เหม็นคาวปลา | คละคลุ้ง |
| คือคนหมูไปหา | คบเพื่อน พาลนา |
| ได้แต่ร้ายร้ายฟุ้ง | เพื่องให้เสียงหงส์ (โคลงโลกนิติ) |

สัมผัสออก คือ คำว่า คา-ปลา-นา และ คลุ้ง-ฟุ้ง

8. สัมผัสใน หากมีสัมผัสในจะทำให้คำประพันธ์นั้นเกิดความไพเราะ เพราะสัมผัสที่ซ้ำทั้งสัมผัสสระและสัมผัสพยัญชนะ เช่น

| | |
|---------------------|----------------------------------|
| อ่อนหวานมานมิตร์สัน | เหลือหลาย |
| หยาบปมึเกลอกราย | เกลื่อนไกล้ |
| ดูดวงศศิฉาย | ดาวตาช ประดับนา |
| สุริยส่องคาราไร | เมื่อร้อนแรงแสง (โคลงโลกนิติ) |

โคลงบทนี้มีสัมผัสสระซ้ำกัน คือ หวาน-มาน ดา-รา และ แรง-แสง มีสัมผัสพยัญชนะซ้ำกัน คือ มาน-มิตร์ เหลือ-หลาย เกลื่อน-ไกล้ ดูดวง ดาว-ตาช คา(รา)-ไร ร้อน-แรง (สุริย-ส่อง

แผนที่ 04 ประถมศึกษาปีที่ ๓

แบบฝึกที่ 4.1

คำชี้แจง ให้นักเรียนเติมวรรณยุกต์เอกโทของโคลงสี่สุภาพให้ถูกต้องตามฉันทลักษณ์ คือเอก 7 ที่ โท 4 ที่ และเขียนโยงสัมผัสให้ถูกต้อง

○ ○ ○ ○ ○ ○ ○ (○ ○)

○ ○ ○ ○ ○ ○ ○

○ ○ ○ ○ ○ ○ ○ (○ ○)

○ ○ ○ ○ ○ ○ ○ ○ ○

แผนที่ 04 ประถมศึกษาปีที่ ๓

แบบฝึกที่ 4.2

คำชี้แจง ให้นักเรียนนำคำในตารางทุกคำที่กำหนดให้มาร้อยเรียงให้คล้องจองกันต่อจากคำเริ่มต้น

| | | | | |
|---------|--------|--------|----------|----------|
| พลันคิด | ไผ่ผืน | ปลุกใจ | พาสุข | ปริดา |
| จิตดี | การกิจ | สูงงาน | เพียรรู้ | นักเรียน |

1. นักเรียน.....

.....

| | | | | |
|-----------|----------|---------|----------|---------|
| พ้องเสียง | นักเรียน | ปักใจ | เพียรรัก | ไผ่ป้อง |
| คิดดี | จงจิด | รีบร้อน | พลีชีพ | ก้อนหิน |

2. นักเรียน.....

.....

แผนที่ 04 ประถมศึกษาปีที่ ๓

แบบฝึกที่ 4.3

คำชี้แจง ให้นักเรียนโยงเส้นคำคล้องจอง 2 พยางค์ ให้ถูกต้อง

| | |
|------------|-----------|
| ไฟฟ้า | มาตี |
| นิทาน | เพียรอ่าน |
| พี่สาว | หวานใจ |
| เพลิดเพลิน | ปิดร้าน |
| โรงเรียน | เข้าวัด |
| โควิด | เดินคสอง |
| เปิดเผย | ขาวใส |
| โตกเศร้า | พอเพียง |
| ต่อสู้ | เลยไป |
| ปลาหมอ | รู้จัก |

แผนที่ 04 ประถมศึกษาการแต่ง

แบบฝึกที่ 4.4

คำชี้แจง ให้นักเรียนนำข้อความที่กำหนดให้ มาร้อยเรียงเป็น
บทประพันธ์โคลงสี่สุภาพที่ถูกต้องตามฉันทลักษณ์

หอมทั่วชวนภรมริน ชิดใกล้

| | |
|-------------------|-------------------|
| มะลิรักทุตซ้อน | ส่งกลิ่น |
| หึ่งจากแดนดินไธรั | สู่แคว้นแดนสวรรค์ |
| จำปากุหลาบหิน | ยวนยั่ว |
| | (กฤษกร พุ่มนวล) |

.....

.....

.....

.....

แผนที่ 04 ประถมศึกษาการแต่ง

แบบฝึกที่ 4.5

คำชี้แจง ให้นักเรียนนำข้อความที่กำหนดให้ มาร้อยเรียงเป็น
บทประพันธ์โคลงสี่สุภาพที่ถูกต้องตามฉันทลักษณ์

ยามเล็กเพียรหมั่นรู้
อยู่ใกล้
ตัวให้ พบสุข
หมดทุกข์ทุกสิ่งไชรั
เติบโตใหญ่ดีดตัวมา
แสวงหา
ความรู้จะช่วยพา
เพราะได้รู้เรียน

(กฤษกร พุ่มนวล)

.....

.....

.....

.....

แผนที่ 04 ประถมศึกษาการแต่ง

แบบฝึกที่ 4.6

คำชี้แจง ให้นักเรียนนำข้อความที่กำหนดให้ มาร้อยเรียงเป็น
บทประพันธ์โคลงสี่สุภาพที่ถูกต้องตามฉันทลักษณ์

ชมหวาน
รสชาติหวานกลับแพ้
พ่ายให้รสขม
ยอมเปลี่ยน
แรกเริ่มเหมือนน้ำตาล
ความรักเหมือนผักต้ม
แม่แท้
ผ่านผืนทิวกาล

(กฤษกร พุ่มนวล)

.....

.....

.....

.....

แผนที่ 04 ประถมศึกษาการแต่ง

แบบทดสอบหลังเรียน

คำชี้แจง ให้นักเรียนสแกนคิวอาร์โค้ดด้านล่าง จากนั้นทำแบบทดสอบ
หลังเรียน จำนวน 10 ข้อ หลังจากทำเสร็จแล้ว นักเรียนจะทราบผลคะแนน
ทันทีหลังกดส่ง



แผ่นที่ 04 ประถมอยู่ท่การนค้

เฉลยแบบฝึกที่ 4.1

คำชี้แจง ให้นักเรียนเติมวรรณยุกต์เอกโทของโคลงสี่สุภาพให้ถูกต้องตามฉันทลักษณ์ คือเอก 7 ที่ โท 4 ที่ และเขียนโยงสัมพันธ์ให้ถูกต้อง

แผ่นที่ 04 ประถมอยู่ท่การนค้

เฉลยแบบฝึกที่ 4.2

คำชี้แจง ให้นักเรียนนำคำในตารางที่กำหนดให้มาร้อยเรียงให้คล้องจองกันต่อจากคำเริ่มต้นทุกคำ

- นักเรียน **เพียรรู้** **สู้งาน** **การกิจ** **จิตดี**
ปรีดา **พาสุข** **ปลุกใจ** **ไผ่ผืน** **ปล้นคิด**
- นักร้อง **พ้องเสียง** **เพียงรัก** **ปักใจ** **ไผ่ปอง**
จองจิต **คิดดี** **พลีชีพ** **รีบร้อน** **ก้อนหิน**

แผ่นที่ 04 ประถมอยู่ท่การนค้

เฉลยแบบฝึกที่ 4.3

คำชี้แจง ให้นักเรียนโยงเส้นคำคล้องจอง 2 พยางค์ ให้ถูกต้อง

| | | |
|------------|-------|-----------|
| ไฟฟ้า | ————— | มาตี |
| นิทาน | ————— | เพียรอ่าน |
| พี่สาว | ————— | หวานใจ |
| เพลิดเพลิน | ————— | ปิดร้าน |
| โรงเรียน | ————— | เข้าวัด |
| โควิด | ————— | เดินคลอง |
| เปิดเผย | ————— | ขาวใส |
| โคกเข้ร่า | ————— | พอเพียง |
| ต่อสู้ | ————— | เลยไป |
| ปลาหมอ | ————— | รู้กัน |

แผ่นที่ 04 ประถมอยู่ท่การนค้

เฉลยแบบฝึกที่ 4.4

คำชี้แจง ให้นักเรียนนำข้อความที่กำหนดให้ มาร้อยเรียงเป็นบทประพันธ์โคลงสี่สุภาพที่ถูกต้องตามฉันทลักษณ์

| | |
|--------------------------|--------------------------|
| หอมทั่วชวนภมรบิน | จิตไกล |
| มะลิรักทุดซ้อน | ส่งกลิ่น |
| ทุ่งจากแดนดินไชรี | สู่แคว้นแดนสวรรค์ |
| จำปากุหลาบหิน | ยวนยั่ว |
| มะลิรักทุดซ้อน | ส่งกลิ่น |
| หอมทั่วชวนภมรบิน | จิตไกล |
| จำปากุหลาบหิน | ยวนยั่ว |
| ทุ่งจากแดนดินไชรี | สู่แคว้นแดนสวรรค์ |

(กฤษกร พุ่มนวล)

แผนที่ 04 ประโยชน์การแต่ง

เฉลยแบบฝึกที่ 4.5

คำชี้แจง ให้นักเรียนนำข้อความที่กำหนดให้ มาร้อยเรียงเป็น
บทประพันธ์โคลงสี่สุภาพที่ถูกต้องตามฉันทลักษณ์

ยามเล็กเพียรหมั่นรู้
อยู่ใกล้
ตัวให้ พบสุข
หมดทุกข์ทุกสิ่งไซ้
เติบโตอุตตตตัวมา
แสวงหา
ความรู้จะช่วยพา
เพราะได้ร่ำเรียน

| | |
|----------------------|-------------------------------------|
| ยามเล็กเพียรหมั่นรู้ | แสวงหา |
| เติบโตอุตตตตัวมา | อยู่ใกล้ |
| ความรู้จะช่วยพา | ตัวให้ พบสุข |
| หมดทุกข์ทุกสิ่งไซ้ | เพราะได้ร่ำเรียน (กฤษกร ทุมมวอล) |

แผนที่ 04 ประโยชน์การแต่ง

เฉลยแบบฝึกที่ 4.6

คำชี้แจง ให้นักเรียนนำข้อความที่กำหนดให้ มาร้อยเรียงเป็น
บทประพันธ์โคลงสี่สุภาพที่ถูกต้องตามฉันทลักษณ์

ชมหวาน
รสชาติหวานกลับแพ้
พายให้รสชม
ย่อมเปลี่ยน
แรกเริ่มเหมือนน้ำตาล
ความรักเหมือนผักต้ม
แน่แท้
ผ่านผันทิวากาล

| | |
|---------------------|-------------------------------|
| ความรักเหมือนผักต้ม | ชมหวาน |
| แรกเริ่มปานน้ำตาล | แน่แท้ |
| ผ่านผันทิวากาล | ย่อมเปลี่ยน |
| รสชาติหวานกลับแพ้ | พายให้รสชม (กฤษกร ทุมมวอล) |

