

การออกแบบชุดคอมพิวเตอร์จากผักตบชวาภายใต้แรงบันดาลใจ
ความรุ่งเรืองของกรุงรัตนโกสินทร์ตอนต้น



ศิลปนิพนธ์เสนอเพื่อเป็นส่วนหนึ่งของการศึกษาหลักสูตรปริญญาศิลปกรรมศาสตรบัณฑิต
สาขาวิชาออกแบบผลิตภัณฑ์และบรรจุภัณฑ์
ธันวาคม 2558
ลิขสิทธิ์เป็นของมหาวิทยาลัยพระนคร

DESING OF LAMP FROM THE WATER HYACINTH INSPIRATION EARLIY RATTANAKOSIN



Art thesis Submitted to the Faculty of Architecture of Naresuan University

In Partial Fulfillment of the Requirements for the

Bachelor of Fine and Applied Arts Degree In Product and Package Design

January 2015

Copyright 2016 by Naresuan University

วิทยานิพนธ์ เรื่อง การออกแบบชุดคอมพิวเตอร์จากผักตบชวาภายใต้แรงบันดาลใจ ความรุ่งเรืองของกรุงรัตนโกสินทร์ตอนต้น “ ของ นายชัยวัฒน์ พูลคล้าย ได้รับการพิจารณาให้นับเป็นส่วนหนึ่งของการศึกษาตามหลักสูตรปริญญาศิลปกรรมศาสตรบัณฑิต สาขาวิชาออกแบบผลิตภัณฑ์ สาขาวิชาออกแบบผลิตภัณฑ์และบรรจุภัณฑ์ ของ มหาวิทยาลัยนเรศวร

คณะกรรมการสอบวิทยานิพนธ์

..... (ประธาน)

(อาจารย์ ศุภเดช หิมะมาน)

..... (กรรมการ)

(รองศาสตราจารย์ ดร.จิรวัดน์ พิรสันต์)

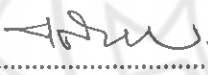
..... (กรรมการ)

(ดร. ตติยา เทพพิทักษ์)

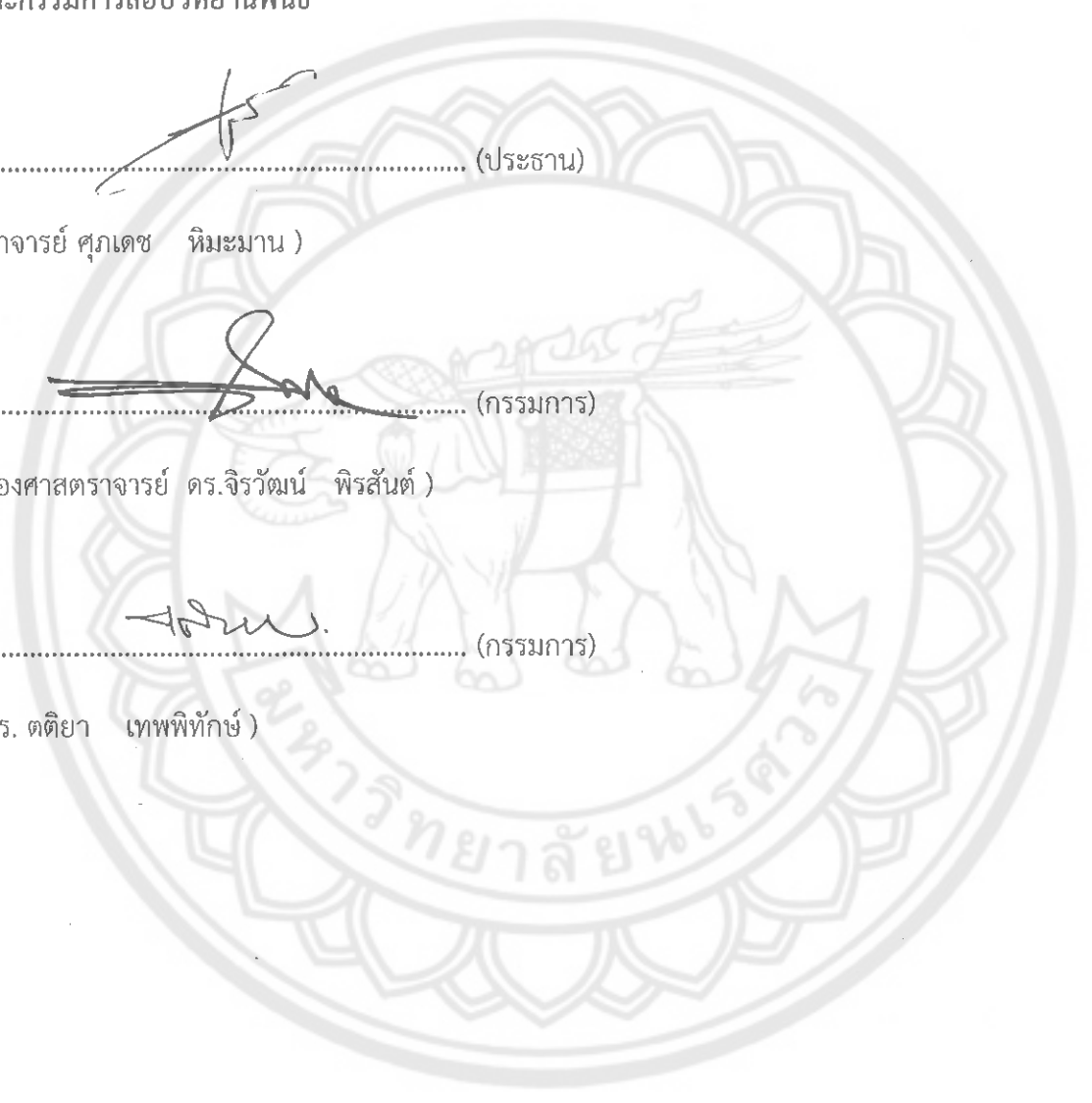

ประกาศคุณูปการ

ศิลปะนิพนธ์ฉบับนี้ เสร็จสมบูรณ์ได้ด้วยดี เพราะได้รับความอนุเคราะห์ช่วยเหลือจากคณาจารย์ สาขาวิชาออกแบบผลิตภัณฑ์และบรรจุภัณฑ์ ขอกราบขอบพระคุณอาจารย์ อาจารย์ ศุภเดช หิมะมาน ซึ่งเป็นประธานที่ปรึกษาศิลปะนิพนธ์ได้สละเวลาอันมีค่าเป็นที่ปรึกษา พร้อมทั้งคำแนะนำตลอดระยะเวลาในการทำศิลปะนิพนธ์ฉบับนี้ และกรรมการสอบศิลปะนิพนธ์ขอกราบขอบพระคุณ รองศาสตราจารย์ ดร.จิรวัดน์ พิรสันต์ และ ดร. ตติยา เทพพิทักษ์ ที่คอยสนับสนุนให้คำปรึกษา ตรวจสอบความเรียบร้อยความบกพร่อง ตลอดเวลา ด้วยความเอาใจใส่เป็นอย่างดีมาตลอดตั้งแต่ต้นจนสำเร็จ เรียบร้อย ขอกราบขอบพระคุณครับ

ขอบคุณเพื่อนๆทุกคนที่คอยให้คำปรึกษาในหลายๆเรื่องในงานชิ้นนี้และคอยเป็นกำลังใจอยู่ ตลอดเวลาคอยเตือนคอยบอกในช่วงที่ไม่ทำงาน ขอขอบคุณมากๆครับ

ขอบคุณ (แม่) ยุพดี พูลคล้าย (ยาย) มะลิ พูลคล้าย (ตา) ประเจียด พูลคล้าย (น้า) รุ่งกาญจน์ พูลคล้าย ที่คอยสนับสนุนเรื่องงบประมาณ เรื่องคำปรึกษาต่างๆ ค่อยให้กำลังใจ ต่างๆ ขอขอบคุณมากครับ

คุณประโยชน์ที่มีต่อศิลปะนิพนธ์ฉบับนี้ ผู้วิจัยขอมอบและอุทิศให้แก่ผู้มีพระคุณทุกท่าน ผู้วิจัยหวังเป็นอย่างยิ่งว่า วิจัยนี้จะมีประโยชน์ไม่มากนักน้อย

ชัยวัฒน์ พูลคล้าย

ชื่อเรื่อง การออกแบบชุดโคมไฟจากผักตบชวาภายใต้แรงบันดาลใจ ความรุ่งเรือง
ของกรุงรัตนโกสินทร์ตอนต้น

ผู้วิจัย นายชัยวัฒน์ พูลคล้าย

ประธานที่ปรึกษา อาจารย์ ศุภเดช ทิมะมาน

กรรมการที่ปรึกษา รองศาสตราจารย์ ดร.จิรวัดน์ พิรสันต์

ดร. ตติยา เทพพิทักษ์

ประเภทสารนิพนธ์ วิทยาศาสตร์ ศป.บ. สาขาวิชาออกแบบผลิตภัณฑ์และบรรจุภัณฑ์,
มหาวิทยาลัยนเรศวร, พ.ศ. 2558

คำสำคัญ ชุดโคมไฟจากผักตบชวา

บทคัดย่อ

โครงการศึกษาวิจัยการออกแบบชุดโคมไฟจากผักตบชวาภายใต้แรงบันดาลใจ ความรุ่งเรืองของกรุงรัตนโกสินทร์ตอนต้น เพื่อส่งเสริมศิลปะการจักสานของผักตบชวาและส่งเสริมศิลปะที่สวยงามในสมัยความรุ่งเรืองของกรุงรัตนโกสินทร์ตอนต้น

วิธีดำเนินการวิจัย การศึกษาแนวคิดที่ตนเองสนใจรวบรวมข้อมูลต่าง ๆ นำมาคิดวิเคราะห์เพื่อให้ได้มาเพื่อกระบวนการการออกแบบผลงาน โดยงานที่ออกมาจะต้องแสดงให้เห็นถึง ความรุ่งเรืองของกรุงรัตนโกสินทร์ตอนต้น และศิลปะงานจักสานที่ละเอียดและสวยงาม และเพิ่มมูลค่าให้กับชิ้นงานให้ดูหน้าดึงดูดมากยิ่งขึ้น

จากการวิจัยครั้งนี้ให้ทราบถึงรูปทรงของโคมไฟในรูปแบบต่างๆ จึงเกิดเป็นโครงการวิจัยการออกแบบภายใต้ชื่อ การออกแบบชุดโคมไฟจากผักตบชวาภายใต้แรงบันดาลใจ ความรุ่งเรืองของกรุงรัตนโกสินทร์ตอนต้น เพื่อตอบสนองความต้องการของคนที่ชอบตกแต่งบ้านอาคารสถานที่ ที่ชอบในรูปแบบของการจักสานที่มาจากผักตบชวา

สารบัญ

บทที่

หน้า

1 บทนำ.....	1
ความเป็นมาและความสำคัญ.....	1
จุดมุ่งหมายของการศึกษา.....	3
สมมติฐานของการวิจัย.....	3
กรอบแนวคิดที่ใช้ในการวิจัย.....	3
นิยามศัพท์เฉพาะ.....	6
ประโยชน์ที่คาดว่าจะได้จากงานวิจัย.....	6
2 เอกสารและงานวิจัยที่เกี่ยวข้อง.....	7
ข้อมูลด้านการจักสานผักตบชวาและลักษณะของผักตบชวา.....	13
ข้อมูลด้านโคมไฟ.....	14
ข้อมูลด้านยุคความรุ่งเรืองของกรุงรัตนโกสินทร์ตอนต้น.....	18
แนวทางการออกแบบ.....	46
กรรมวิธีการผลิตโคมไฟ.....	50
งานวิจัยที่เกี่ยวข้อง.....	57
3 วิธีการดำเนินการวิจัย.....	59
ประชากรกลุ่มตัวอย่าง.....	59
เครื่องมือที่ใช้ในการวิจัย.....	59
การเก็บรวบรวมข้อมูล.....	61
การวิเคราะห์ข้อมูล.....	61
4 ผลการวิจัย.....	63
ผลของการศึกษาอัตลักษณ์ศิลปปะถ้านการจักสานผักตบชวา.....	63
ผลของการออกแบบโคมไฟจากการจักสานผักตบชวา.....	68
กระบวนการคิดการออกแบบ ออกมาเป็นชุดโคมไฟ.....	72

สารบัญ (ต่อ)

บทที่	หน้า
5 บทสรุป	83
สรุปผลการวิจัย	83
เทคนิค/เคล็ดลับในการผลิต	86
ข้อเสนอแนะ	96
บรรณานุกรม	88
ภาคผนวก	90
ประวัติผู้วิจัย	96



สารบัญภาพ

ภาพ

หน้า

2.1 แสดงภาพตัวอย่างของผักตบชวา	7
2.2 แสดงภาพตัวอย่างของผักตบชวาแห้ง	10
2.3 แสดงภาพผักตบชวาแบบลำต้น	10
2.4 แสดงภาพจักสานจากผักตบชวา	12
2.5 แสดงภาพข้อมูลทางด้านคอมพิวเตอร์	13
2.6 แสดงภาพของพระราชวังสมัยรัตนโกสินทร์ตอนต้น	22
2.7 แสดงภาพ วัดอรุณราชวราราม	23
2.8 แสดงภาพเครื่องแขวนไทยตาข่ายหน้าช้าง	42
2.9 แสดงภาพเครื่องแขวนแบบ กลิ่นตะแคง	43
2.10 แสดงภาพเครื่องแขวนแบบ วิมานแทน	44
2.11 แสดงภาพเครื่องแขวนแบบ วิมานพระอินทร์.....	45
ภาพสเกตซ์มือจากดินสอ การออกแบบชุดคอมพิวเตอร์จากผักตบชวาภายใต้แรงบันดาลใจ	
2.12 ความรุ่งเรืองเรื่องของกรุงรัตนโกสินทร์ตอนต้น	53
ภาพสเกตซ์จากโปรแกรม ai การออกแบบชุดคอมพิวเตอร์จากผักตบชวาภายใต้แรงบันดาลใจ	
2.13 ความรุ่งเรืองเรื่องของกรุงรัตนโกสินทร์ตอนต้น	54
2.14 แสดงภาพการเขียนแบบ.....	56
2.15 ภาพนี้ เป็นภาพเทคนิคการสานผักตบชวาเป็นคอมพิวเตอร์ ลายนี้มีชื่อว่าลาย เม็ดมะยม	56
4.1 ภาพแสดงลายการจักสาน.....	64
4.2 ภาพแสดงลายการจักสาน.....	65
4.3 แสดงภาพ นางสาวอ่อมแก้ว คลสา.....	66
4.4 แสดงการย้อมสีของผักตบชวา.....	69
4.5 ภาพแสดงลวดลายการจักผักตบชวา.....	70
4.6 ภาพแสดงการจักสานผักตบชวา.....	71
4.7 แสดงตัวอย่างแบบร่างระยะที่ 1 ของคอมพิวเตอร์ คอมพิวเตอร์ที่ 1	72
4.8 แสดงตัวอย่างแบบร่างระยะที่ 1 ของคอมพิวเตอร์ คอมพิวเตอร์ที่ 1	73

สารบัญภาพ (ต่อ)

ภาพ

หน้า

4.9 แสดงตัวอย่างแบบร่างระยะที่ 1 ของโคมไฟ โคมที่ 1	73
4.10 แสดงตัวอย่างแบบร่างระยะที่ 1 ของโคมไฟ โคมที่ 2.....	74
4.11 แสดงตัวอย่างแบบร่างระยะที่ 1 ของโคมไฟ โคมที่ 2.....	75
4.11 แสดงตัวอย่างแบบร่างระยะที่ 1 ของโคมไฟ โคมที่ 2.....	75
4.12 แสดงตัวอย่างแบบร่างระยะที่ 1 ของโคมไฟ โคมที่ 3.....	76
4.13 แสดงตัวอย่างแบบร่างระยะที่ 1 ของโคมไฟ โคมที่ 3.....	77
4.14 แสดงตัวอย่างขั้นตอนการจักสานผักตบชวา ของโคมไฟ โคมที่ 3.....	77
4.15 แสดงตัวอย่างขั้นตอนการจักสานผักตบชวา ของโคมไฟ โคมที่ 3.....	78
4.15 แสดงตัวอย่างขั้นตอนการจักสานผักตบชวา ของโคมไฟ โคมที่ 3.....	78
4.16 แสดงโคมไฟ ผลงานจริง	79
4.17 แสดงโคมไฟ ผลงานจริง	80
4.19 แสดงโคมไฟ ผลงานจริง	81
4.20 แสดงภาพการเขียนแบบ.....	82
4.21 แสดงโคมไฟ ผลงานจริง	91
4.22 แสดงโคมไฟ ผลงานจริง	92
4.23 แสดงโคมไฟ ผลงานจริง	93
4.24 แสดงโคมไฟ ผลงานจริง	94
4.25 แสดงโคมไฟ ผลงานจริง	95

บทที่ 1

บทนำ

ความเป็นมาของปัญหา

โคมไฟ การออกแบบชุดโคมไฟจากผักตบชวาภายใต้แรงบันดาลใจ ความรุ่งเรืองของกรุงรัตนโกสินทร์ตอนต้น เป็นโครงการวิจัยโคมไฟที่ได้วัตถุดิบมาจากการจักสานจากผักตบชวาและใต้แรงบันดาลใจมาจาก ความรุ่งเรืองของกรุงรัตนโกสินทร์ตอนต้น เพราะผักตบชวานั้นเป็นพืชที่อาศัยอยู่ตามแหล่งน้ำขยายพันธุ์ได้อย่างรวดเร็วทำให้ตามแหล่งน้ำเต็มไปด้วยผักตบชวาและยังส่งผลให้เกิดปัญหาน้ำเน่าเสียและขวางทางเดินของแหล่งน้ำทำให้น้ำระบายลงสู่ทะเลได้ช้าลงเป็นอีกหนึ่งปัจจัยที่ทำให้เกิดน้ำท่วมและอีกหนึ่งปัญหาคือทำให้น้ำเน่าเสียส่งผลกระทบต่อระบบนิเวศของแหล่งน้ำ ในด้านประโยชน์ของผักตบชวา ผักตบชวายังสามารถนำมาแปรรูปเป็นสินค้าหัตถกรรมเช่น กระเป๋า หมวก เฟอร์นิเจอร์และของใช้ตกแต่งบ้านและยังสามารถส่งออกตลาดต่างประเทศได้ เป็นสินค้าที่มีแหล่งวัตถุดิบภายในประเทศและวัตถุดิบที่เกิดความจำเป็นต่อแหล่งน้ำ การนำเอาผักตบชวามาแปรรูปจึงเป็นอีกทางหนึ่งที่จะช่วยลดปริมาณของผักตบชวาลง

ในปัจจุบันมีการนำผักตบชวามาแปรรูปมากมายหลายรูปแบบ และหนึ่งในนั้นก็คือโคมไฟ โคมไฟที่ได้รับการออกแบบจากนักออกแบบ หรือโคมไฟจากธรรมชาติที่สร้างสรรค์รูปทรงมาเพื่อนักออกแบบได้ต่อยอดความคิดและถ่ายทอดเป็นงานศิลปะ แต่โคมไฟก็ยังตอบสนองต่อการใช้งานและยังคงทำงานตามประเภทของการให้แสงสว่าง โดยโคมไฟที่ได้รับการออกแบบนั้นจะถูกออกแบบเพื่อตอบสนองตามไลฟ์สไตล์ (Lifestyle) หรือค่านิยมของคนในตอนนี้เพื่อเพิ่มคุณค่าให้กับโคมไฟที่ไม่ได้เป็นเพียงแค่สิ่งประดิษฐ์ให้แสงสว่าง ประโยชน์ของโคมไฟแน่นอนว่าโคมไฟคือการให้แสงสว่างแต่โคมไฟจากผักตบชวาภายใต้แรงบันดาลใจ ความรุ่งเรืองของกรุงรัตนโกสินทร์ตอนต้นนั้น มีประโยชน์มากกว่าการให้แสงสว่างเพราะยังช่วยลดปัญหาที่เกิดขึ้นจากการขยายพันธุ์ของผักตบชวา ช่วยเพิ่มมูลค่าให้กับผักตบชวาและโคมไฟจากผักตบชวา ช่วยดึงดูดความสนใจจากตลาดต่างประเทศเกี่ยวกับสินค้าตกแต่งบ้านจากผักตบชวากลับคืนมาและยังช่วยส่งเสริมภูมิปัญญาชาวบ้านให้มั่นคงและยังได้มีการถ่ายทอด ศิลปะ วัฒนธรรม ภายใต้แรงบันดาลใจ ความรุ่งเรืองของกรุงรัตนโกสินทร์ตอนต้นที่จะถูกถ่ายทอดสะท้อนออกมาในรูปแบบของโคมไฟ ในด้านของค่านิยมในประเทศไทย ยังไม่นิยมกับของแปรรูปจากผักตบชวามากนักแต่ในตลาดต่างประเทศนิยมมากแต่ในช่วงนี้ตลาดเบาบางลงเพราะมีคู่แข่งและรูปแบบที่ไม่แปลกใหม่หน้าดึงดูดใจจึงทำให้ค่านิยมลดลงแต่ผักตบชวาตามแหล่งน้ำก็เพิ่มขึ้นมาอย่างต่อเนื่อง เราจึงเห็นได้ว่าควรที่จะมีการพัฒนาในด้านการออกแบบและชนิดของสินค้าเพื่อเพิ่มความ

แปลกใหม่หน้าดึงดูดใจและยังลดปัญหาผักตบชวามากเกิดตามแหล่งน้ำ เพราะปัญหาจากผักตบชวามากเกิดนั้นทำให้ ทางสำนักงานเขตต่างๆใช้กำลังคนจำนวนมาก และงบประมาณจำนวนหลายล้านบาทเพื่อกำจัดผักตบชวา แต่ก็ไม่สามารถขจัดให้หมดสิ้นไปได้ จึงยังสร้างปัญหาทำให้น้ำเน่าเสีย ขวางทางเดินน้ำและประชาชนไม่สามารถใช้บริโภคและทางเดินเรือได้ โคมไฟจากผักตบชวาจึงเป็น อีก

Product ที่หน้าสนใจและมีความแปลกใหม่ในด้านการตลาด เพราะโคมไฟจักสานส่วนมากผลิตมาจาก จำพวก หวาย ไม้ไผ่ เพราะจะมีลักษณะที่แข็งตืดจัดทรงเป็นรูปได้ง่าย แต่ผักตบชวาจะอ่อนไม่สามารถ ที่จะขึ้นโครงด้วยตัวของมันเอง จึงไม่นิยมนำผักตบชวามาผลิตเป็นโคมไฟเราจึงเล็งเห็นความแปลกใหม่ โคมไฟจากผักตบชวาเพราะจะช่วยในด้านการตลาดสินค้าแปลกใหม่ไม่ว่าจะในด้านรูปทรงและวัตถุดิบ และยังช่วยลดปัญหาที่เกิดขึ้นจากผักตบชวาตามแหล่งน้ำในปัจจุบันอีกด้วย จึงเป็นอีกทางเลือกหนึ่งของ Product ที่ทำจากผักตบชวาออกมาในรูปแบบของโคมไฟภายใต้แรงบันดาลใจ ความรุ่งเรืองของกรุง รัตนโกสินทร์ตอนต้น

แรงบันดาลใจ ความรุ่งเรืองของกรุงรัตนโกสินทร์ตอนต้นที่ถูกถ่ายทอดสะท้อนออกมาใน รูปแบบของโคมไฟจากผักตบชวา ความรุ่งเรืองของกรุงรัตนโกสินทร์ตอนต้นหรือแม้แต่ผักตบชวาทุก อย่างมีความสัมพันธ์ร่วมกันเติบโตร่วมกันในกลุ่มแม่น้ำแหล่งน้ำต่างๆ ไม่ว่าจะเป็นการเติบโตของ ผักตบชวาวิถีชีวิตการจักสานผักตบชวาของชาวบ้าน การเปลี่ยนแปลงความเป็นอยู่ของชาวบ้านในยุค กรุงรัตนโกสินทร์ตอนต้น ที่มีความเจริญในด้านการค้าขายด้านศิลปวัฒนธรรม ด้านประเพณี ด้าน สถาปัตยกรรม เพราะมีการติดต่อกับชาวต่างประเทศที่เข้ามาในเส้นทางเดินเรือมากขึ้นทำให้ในยุคนั้น มีความเจริญและปรับเปลี่ยนวิถีชีวิตในด้านต่างๆและปรับเปลี่ยนทางด้านศิลปวัฒนธรรมด้านประเพณี อย่างมาก ที่จะได้เห็นได้เด่นชัดในด้านความเจริญในยุคของกรุงรัตนโกสินทร์ตอนต้นนอกเหนือจากความ ทันสมัยในด้านความเป็นอยู่ของคนไทยในยุคนั้นที่ตีสั้นแล้ว ก็คือด้านศิลปวัฒนธรรมด้าน สถาปัตยกรรมและด้านศิลปะแขนงต่างๆที่ถูกบูรณะขึ้นใหม่และสร้างขึ้นใหม่อย่างสวยงามและเป็น เอกลักษณะไทยที่เด่นชัดสื่อให้เห็นถึงความเจริญในยุคของกรุงรัตนโกสินทร์ตอนต้นซึ่งทุกอย่างยังคง ปรากฏสะท้อนบอกเล่าเรื่องราวความรุ่งเรืองของกรุงรัตนโกสินทร์ตอนต้นในยุคนั้นได้โดยไม่ต้อง ศึกษา แคดูศิลปวัฒนธรรม ประเพณี สถาปัตยกรรมศิลปะแขนงต่างๆในยุคนั้นที่ยังคงอยู่จนถึงยุค เทคโนโลยีสมัยนี้ก็สามารถสะท้อนให้เห็นถึงความรุ่งเรืองของกรุงรัตนโกสินทร์ตอนต้นได้อย่างครบถ้วน

การออกแบบชุดโคมไฟประดับจากผักตบชวาภายใต้แรงบันดาลใจ ความรุ่งเรืองของกรุง รัตนโกสินทร์ตอนต้นในครั้งนี้จึงอยากสะท้อนออกมาในรูปแบบของโคมไฟที่ทำมาจากผักตบชวาใน รูปทรงการผลิตที่สะท้อนให้เห็นถึงศิลปวัฒนธรรม ประเพณี สถาปัตยกรรมศิลปะแขนงต่างๆและภูมิ ปัญญาชาวบ้านในยุคของความรุ่งเรืองของกรุงรัตนโกสินทร์ตอนต้นและมีวัตถุดิบโลหะร่วมด้วยเพื่อ เพิ่มมูลค่าให้กับผักตบชวาเพื่อขึ้นโครงการผลิตได้อย่างสวยงามและเพื่อมีการสะท้อนกับแสงในยาม เปิดไฟ เช่นกับรูปทรงของโคมไฟที่สะท้อนให้เห็นถึงความรุ่งเรืองของกรุงรัตนโกสินทร์ตอนต้นดังเช่นที่ ศิลปวัฒนธรรม ประเพณี สถาปัตยกรรมศิลปะแขนงต่างๆของยุคกรุงรัตนโกสินทร์ตอนต้นที่สะท้อน เล่าเรื่องของตัวมันเองได้อย่างลงตัว

จุดมุ่งหมายของการศึกษา

1. เพื่อศึกษารูปแบบและกรรมวิธีการการจักสานผักตบชวา
2. เพื่อออกแบบโคมไฟ เพื่อส่งเสริมการจักสานผักตบชวาให้มีมูลค่าเพิ่ม
3. เพื่อประเมินความพึงพอใจของกลุ่มตัวอย่าง ด้านรูปทรงของโคมไฟด้านการจักสาน

สมมติฐานของการวิจัย

กลุ่มตัวอย่างมีความพึงพอใจด้านรูปร่างรูปทรงของโคมไฟจากการจักสานผักตบชวาโดยมีแรงบันดาลใจมาจากการออกแบบชุดโคมไฟจากผักตบชวาทันทีแรงบันดาลใจ ความรุ่งเรืองของกรุงรัตนโกสินทร์ตอนต้น

กรอบแนวคิดที่ใช้ในการวิจัย

การออกแบบโคมไฟจากผักตบชวาทันทีแรงบันดาลใจความรุ่งเรืองของกรุงรัตนโกสินทร์ตอนต้น เพื่อส่งเสริมการจักสานจากผักตบชวาให้มั่นคงและเพิ่มมูลค่าและลดปัญหาจากผักตบชวาทำออกมาในรูปแบบโคมไฟ และผสมผสานกับวัสดุเหล็กโดยมีแนวทางในการศึกษาดังต่อไปนี้

ศึกษาลวดลายของการจักสานผักตบชวาและการทำขึ้นโครงสร้างจากเหล็กเป็นโคมไฟและศึกษาโคมไฟชนิดต่างๆ และศึกษาศิลปะในยุคความรุ่งเรืองของกรุงรัตนโกสินทร์ตอนต้น ตามกรอบแนวทางในการศึกษาดังต่อไปนี้

1. ศึกษาแหล่งที่มาและความสำคัญของศิลปะทางด้านการจักสานจากผักตบชวา
 - 1.1 วัตถุประสงค์ในการทำ และการนำไปใช้ ของศิลปะทางด้านการจักสานจากผักตบชวาและศิลปะในยุคความรุ่งเรืองของกรุงรัตนโกสินทร์ตอนต้น ที่ได้นำเอามาเป็นแรงบันดาลใจ
 - 1.2 แหล่งเหน็ด และแหล่งผลิตของศิลปะทางด้านการจักสานจากผักตบชวาและศิลปะในยุคความรุ่งเรืองของกรุงรัตนโกสินทร์ตอนต้น ที่ได้นำเอามาเป็นแรงบันดาลใจ
2. ศึกษากระบวนการผลิตศิลปะทางด้านการจักสานจากผักตบชวา
 - 2.1 วัตถุประสงค์ที่นำมาใช้ในการสร้างสรรค์ศิลปะด้านการจักสาน และเหล็กที่นำมาขึ้นทำโครงของโคมไฟ วัตถุประสงค์ก่อนแปรสภาพ กระบวนการขั้นตอนในการแปรสภาพ และวัตถุประสงค์ที่แปรสภาพอย่างสมบูรณ์พร้อมที่จะนำไปผ่านขั้นตอน และวิธีการสร้างสรรค์

2.2 เทคนิค วิธีการ ขั้นตอน และกรรมวิธีการผลิตตั้งแต่นำเอาวัตถุดิบที่แปรสภาพอย่างสมบูรณ์ พร้อมทั้งจะนำไปผ่านขั้นตอน และวิธีการสร้างสรรค์งานศิลปะจากการจักสานจากผักตบชวา

3. การศึกษากระบวนการผลิตโคมไฟจากการจักสานผักตบชวา

3.1 เครื่องมือ อุปกรณ์ที่นำมาใช้ และเกี่ยวข้องกับขั้นตอนและกระบวนการต่างๆ ในการสร้างสรรค์งานออกแบบโคมไฟจากการจักสานผักตบชวา ภายใต้แรงบันดาลใจ ความรู้เรื่องของกรุงรัตนโกสินทร์ตอนต้น

3.2 ลักษณะรูปทรง และรายละเอียดในการตกแต่งต่างๆ ที่ปรากฏในงานออกแบบโคมไฟจากการจักสานผักตบชวา ภายใต้แรงบันดาลใจ ความรู้เรื่องของกรุงรัตนโกสินทร์ตอนต้น

3.3 โครงสร้างส่วนที่เป็นองค์ประกอบสำคัญในการยึด หรือทำให้ส่วนต่างๆนั้นคงรูปอยู่ได้ และอาจก่อให้เกิดความมั่นคงแข็งแรง ที่ปรากฏอยู่ในงาน จักสานผักตบชวา ภายใต้แรงบันดาลใจ ความรู้เรื่องของกรุงรัตนโกสินทร์ตอนต้น

4. ศึกษารูปแบบการใช้ประโยชน์โคมไฟจากการจักสานผักตบชวา ภายใต้แรงบันดาลใจ ความรู้เรื่องของกรุงรัตนโกสินทร์ตอนต้น

5. ศึกษากระบวนการข้างต้นเพื่อทำความเข้าใจในศิลปะจากการจักสานผักตบชวา ภายใต้แรงบันดาลใจ ความรู้เรื่องของกรุงรัตนโกสินทร์ตอนต้น

5.1 ผลงานที่ผลิตจะต้องแสดงออกถึงลักษณะเฉพาะถิ่นได้และถ่ายทอดศิลปะทางด้าน ความรู้เรื่องของกรุงรัตนโกสินทร์ตอนต้นได้

5.2 โคมไฟ จากการจักสานผักตบชวา ภายใต้แรงบันดาลใจ ความรู้เรื่องของกรุงรัตนโกสินทร์ตอนต้น เหมาะสมต่อการใช้ประโยชน์ภายในอาคารโรงแรม รีสอร์ท หรือใหม่

1. ขอบเขตของการวิจัย

1. ขอบเขตด้านช่วงเวลา

การออกแบบโคมไฟจากผักตบชวา

ระยะเวลา กันยายน 2558- มกราคม 2559

2. ขอบเขตด้านเนื้อหา

2.1 ศึกษาประวัติความเป็นมา

ศึกษาประวัติความเป็นมาของโคมไฟจากผักตบชวาหลายรูปแบบในปัจจุบัน

2.1 แนวคิด

ศึกษาแนวคิดทฤษฎีที่เกี่ยวข้องกับโคมไฟตกแต่งบ้านอาคารต่างๆในการออกแบบเพื่อเพิ่มมูลค่าต่อผลิตภัณฑ์โดยใช้ผักตบชวามาพัฒนาการออกแบบและการศึกษาจากเอกสารงานวิจัยโคมไฟตกแต่งบ้าน

เทคนิค

2.2.1 ใช้การถักทอผักตบชวา

2.2.2 มีการขึ้นโครงสร้างด้วยโครงเหล็กโลหะเพื่อความแข็งแรงและเป็นรูปทรงสวยงาม

3. ขอบเขตด้านผลิตภัณฑ์

การออกแบบนักวิจัยได้ศึกษารวบรวมข้อมูลต่างๆและสามารถปฏิบัติการออกแบบได้ดังต่อไปนี้

ชุดโคมไฟตกแต่งอาคารโรงแรมรีสอร์ท ภายใต้แนวคิดความรุ่งเรืองของกรุงรัตนโกสินทร์
ตอนต้น

โคมไฟเพดาน	1	โครงสร้าง จำนวน 1 ตัว
โคมไฟตั้งพื้น	1	โครงสร้าง จำนวน 1 ตัว
โคมไฟติดผนัง	1	โครงสร้าง จำนวน 1 ตัว

4. ขอบเขตด้านประเมินตามเกณฑ์

4.1 ด้านการออกแบบ

4.1.1 ความปลอดภัยในการใช้งาน

4.1.2 ความแข็งแรงทนทาน

4.1.3 ความประหยัดในการเลือกใช้วัสดุ

4.1.4 การใช้วัสดุอย่างเหมาะสมและคุ้มค่า

4.2 ด้านหน้าที่ใช้สอย

4.2.1 ใช้สอยได้สะดวกสบาย

4.2.2 เหมาะสมกับวัตถุประสงค์การใช้สอย

4.3 ด้านวัสดุ

4.3.1 ความสวยงาม คงทน แข็งแรง

4.3.2 ความประณีต ความปลอดภัย

4.3.3 มีความเป็นเอกลักษณ์ของวัสดุ

4.3.4 ผสมผสานในการใช้งานวัสดุร่วมได้อย่างลงตัวและเหมาะสม

นิยามศัพท์เฉพาะ

1. โคมไฟ หมายถึง เป็นผลิตภัณฑ์ที่ออกแบบ โดยใช้ลวดลายของเดิมที่เป็นลวดลายของการจักสานผักตบชวาผสมผสานกับเหล็กที่ขึ้นโครงให้เป็นรูปทรงและแสงไฟที่ให้แสงสว่างเพื่อสร้างบรรยากาศ โดยแบ่งออกเป็นสามโคมไฟ 1 โคมไฟตั้งพื้น 2. โคมไฟติดผนัง 3. โคมไฟ ห้อยเพดาน
2. ศิลปะการจักสานผักตบชวา เป็นการผักตบชวามาแปรรูปและนำมาจักสานลวดลายต่างๆขึ้นเป็นรูปทรงตามที่เรำได้ออกแบบ
3. อัตลักษณ์ หมายถึง การแสดงออกให้เห็นถึง ความรุ่งเรืองของกรุงรัตนโกสินทร์ตอนต้น สร้างภาพลักษณ์ที่ชัดเจน เพื่อความเข้าใจเป็นอันหนึ่งเดียวกัน

ประโยชน์ที่คาดว่าจะได้รับจากงานวิจัย

ประโยชน์ที่คาดว่าจะได้รับจากงานวิจัย

- ได้รู้ถึงกรรมวิธีการผลิต โคมไฟจากการจักสานผักตบชวา
- ได้รู้ถึงลักษณะประเภทของผักตบชวาและการจักสานผักตบชวา
- สามารถออกแบบโคมไฟและต่อยอดให้กับผู้ที่สนใจ และสามารถที่จะนำวัตถุดิบธรรมชาติมาสร้างให้เกิดประโยชน์

บทที่ 2

เอกสารและงานวิจัยที่เกี่ยวข้อง

ในการศึกษาครั้งนี้ ผู้วิจัยได้ศึกษาจากเอกสารและงานวิจัย ซึ่งเสนอตามลำดับดังนี้

1. ข้อมูลด้านการจักสานผักตบชวาและลักษณะของผักตบชวา
2. ข้อมูลทางด้านโคมไฟ
3. ข้อมูลทางด้านยุคความรุ่งเรืองของกรุงรัตนโกสินทร์ตอนต้น
4. แนวทางการออกแบบ
5. กรรมวิธีการผลิตโคมไฟ
6. งานวิจัยที่เกี่ยวข้อง

ข้อมูลด้านการจักสานผักตบชวา

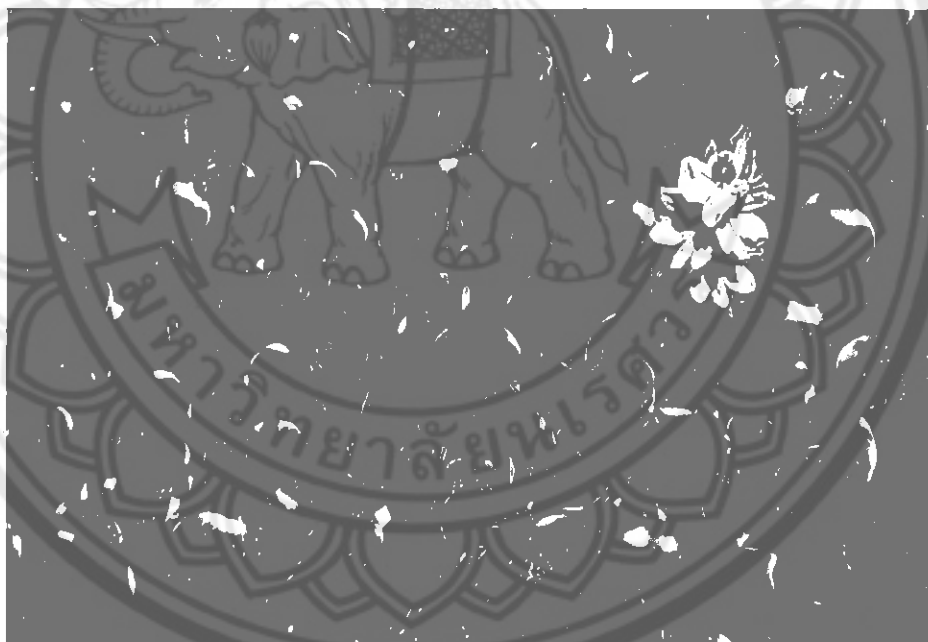

ภาพ 2.1 แสดงภาพตัวอย่างของผักตบชวา

ที่มา : <http://frynn.com/>

ผักตบชวาถูกนำเข้ามาในประเทศไทยในปี พ.ศ. 2444 ในสมัยรัชกาลที่ 5 โดยนำเข้ามาจากประเทศอินโดนีเซียในฐานะเป็นไม้ประดับสวยงาม โดยเจ้านายฝ่ายในที่ตามเสด็จประพาสประเทศอินโดนีเซีย ได้เห็นพืชชนิดนี้มีดอกสวยงาม จึงนำกลับมาปลูกในประเทศไทย และใส่อ่างดินเลี้ยงไว้หน้าสนามวัง

สระปทุม จนกระทั่งเกิดน้ำท่วมวังสระปทุมขึ้นทำให้ผักตบชวาหลุดลอยกระจายไปตามแม่น้ำลำคลองทั่วไป และแพร่พันธุ์อย่างกว้างขวางในปัจจุบัน

ผักตบชวามีลำต้นสั้นแตกใบเป็นกอลอยไปตามน้ำ มีไหล ซึ่งเกิดตามซอกใบแล้วเจริญเป็นต้นอ่อนที่ปลายไหล ถ้าน้ำตื้นก็จะหยั่งรากลงดิน ใบเป็นใบเดี่ยวรูปไข่หรือเกือบกลม ก้านใบกลมอวบน้ำตรงกลางพองออกภายในเป็นช่องอากาศคล้ายฟองน้ำช่วยให้ลอยน้ำได้ ดอกเกิดเป็นช่อที่ปลายยอดมีดอกย่อย 3-25 ดอก สีม่วงอ่อน มีกลีบดอก 6 กลีบ กลีบบนสุดขนาดใหญ่กว่ากลีบอื่น ๆ และมีจุดเหลืองที่กลางกลีบ ขยายพันธุ์โดยการแยกต้นอ่อนที่ปลายไหลไปปลูก

ผักตบชวาจัดเป็น "เอเลี่ยน สปีชีส์" หรือ "ชนิดพันธุ์ต่างถิ่น" ที่เข้ามาแพร่ระบาดรุกรานจนก่อให้เกิดความเสียหายต่อระบบนิเวศในประเทศไทย มีการแพร่ขยายพันธุ์อย่างรวดเร็ว ใน 1 เดือนผักตบชวาเพียง 1 ต้นอาจขยายพันธุ์ได้มากถึง 1,000 ต้น ถึงแม้ว่าจะแห้งจนต้นตายแต่เมล็ดของมันก็ยังมีชีวิตต่อไปได้นานถึง 15 ปีและทันทีที่เมล็ดได้รับน้ำที่เพียงพอมันก็จะแตกหน่อเป็นต้นใหม่ต่อไป^[3] จนกลายเป็นปัญหาทางน้ำและทวีความรุนแรงจนเป็นปัญหาระดับประเทศ ทำให้รัฐบาลต้องเสียงบประมาณในการกำจัดผักตบชวาจำนวนมาก ซึ่งไม่เพียงแต่ประเทศไทยเท่านั้นอีกกว่า 50 ประเทศทั่วโลกก็เจอปัญหาเช่นเดียวกัน จะมีก็แต่ประเทศในแถบยุโรปเท่านั้นที่ปลอดการรบกวน และบริเวณที่ถูกผักตบชวาคูกคามมากที่สุดคือ ทะเลสาบวิกตอเรีย ประเทศไทยเองเริ่มมีการกำจัดผักตบชวามาตั้งแต่สมัยรัชกาลที่ 6 ถึงขนาดมีการออกพระราชบัญญัติสำหรับกำจัดผักตบชวา พ.ศ. 2456 ปัจจุบันมีหน่วยงานและองค์กรต่างๆ ได้เข้ามาช่วยเหลือในการกำจัด เช่น นำไปผลิตเป็นของใช้ อาหารสัตว์ ทำปุ๋ย ฯลฯ และมีการนำแมลงมวนผักตบจากแหล่งกำเนิดที่ทวีปอเมริกาใต้ เข้ามาทดลองปล่อยในประเทศไทย เพื่อควบคุมจำนวนประชากรของผักตบชวา

ผักตบชวาสามารถช่วยในการบำบัดน้ำเสีย โดยการทำหน้าที่กรองน้ำที่ไหลผ่านกอผักตบชวาอย่างช้าๆ ทำให้ของแข็งแขวนลอยต่างๆ ที่ปนอยู่ในน้ำถูกสกัดกั้นกรองออก นอกจากนั้น ระบบรากที่มีจำนวนมากจะช่วยกรองสารอินทรีย์ที่ละเอียด และจุลินทรีย์ที่อาศัยเกาะอยู่ที่ราก จะช่วยดูดสารอินทรีย์ไว้ด้วยอีกทางหนึ่ง รากผักตบชวาจะดูดสารอาหารที่อยู่ในน้ำ ทำให้ไนโตรเจนและฟอสฟอรัสในน้ำเสียจึงถูกกำจัดไป อย่างไรก็ตามไนโตรเจนในน้ำเสียนั้น ส่วนมากจะอยู่ในรูปสารประกอบทางเคมี เช่น สารอินทรีย์ไนโตรเจน แอมโมเนียไนโตรเจน และไนเตรทไนโตรเจน พบว่า ผักตบชวาสามารถดูดไนโตรเจนได้ทั้ง 3 ชนิด แต่ในปริมาณที่แตกต่างกันคือ ผักตบชวาสามารถดูดอินทรีย์ไนโตรเจนได้สูงกว่าไนโตรเจนในรูปอื่นๆ คือ ประมาณ 95 % ขณะที่ไนเตรทไนโตรเจน และแอมโมเนียไนโตรเจน จะเป็นประมาณ 80 % และ 77 % ตามลำดับสถานที่แรกในประเทศไทยที่ใช้การบำบัดด้วยวิธีนี้คือ "บึงมักกะสัน" ซึ่งเป็นโครงการบึงมักกะสันอันเนื่องมาจากพระราชดำริของพระบาทสมเด็จพระเจ้าอยู่หัว โดยให้หลักการบำบัดน้ำเสียตามแนวทฤษฎีการพัฒนาโดยการกรองน้ำเสียด้วยผักตบชวา แต่ผักตบชวาช่วงเวลานี้มีมากเกินความจำเป็น จึงต้องมีการนำไปใช้ประโยชน์ในด้านต่างๆ แต่ด้านที่เราจะนำเสนอก็คือ การจักสานผักตบชวา

วัตถุประสงค์ / กระบวนการผลิต

ผลิตภัณฑ์จักสานผักตบชวาใช้ผักตบชวาอันเป็นทรัพยากรที่มีในท้องถิ่นเป็นวัตถุดิบสำคัญซึ่งชาวคลอง
นกระทุง

ได้ใช้ความรู้ ความสามารถ และประสบการณ์ที่ได้จากการเรียนรู้การจักสานผักตบชวาทันทีด้วยตนเองและ
สั่งสมจนเป็น

ภูมิปัญญาในการเลือกใช้ผักตบชวาหรือเตรียมผักตบชวาก่อนนำมาจักสาน ตลอดจนกระบวนการผลิต
ซึ่งจะได้นำ

เสนอให้ท่านผู้อ่านได้ทราบต่อไปในการจักสานผักตบชวาเป็นเครื่องใช้หรือผลิตภัณฑ์ต่างๆ ต้องใช้วัสดุ
ต่อไปนี้

1. ผักตบชวา
2. ค้อนตัวเล็ก
3. แบบหุ่นไม้
4. กรรไกรตัดเส้น
5. เครื่องรีดผักตบชวา
6. เครื่องรีดเส้น
7. คีมปลายแหลม
8. ตะปูเข็ม
9. เข็มใหญ่
10. กระบอกฉีดน้ำ
11. แล็คเกอร์เงา
12. แปรงทาแล็คเกอร์

1. การเตรียมก้านผักตบชวา มีหลักและวิธีการสำคัญ ดังนี้

1.1 การคัดเลือกลำต้น ควรเลือกลำต้นที่มีคุณภาพ ขนาดความยาวตั้งแต่ 60 ซม. ขึ้นไป ความ
อ่อนแก่ของลำต้น

จะมีผลต่อสีผิวของผลิตภัณฑ์ ถ้าเป็นต้นแก่เมื่อตากแห้งแล้วจะเป็นสีน้ำตาลแก่ ถ้าต้นอ่อนเมื่อตากแห้ง
แล้วจะเป็นสีขาวนวล



ภาพ 2.2 แสดงภาพตัวอย่างของผักตบชวาแห้ง
2.2 ที่มา : www.otoptoday.com

1.2 การตัด การตัดลำต้นมาใช้ควรตัดถึงปลายโคนและตัดให้ถึงปลายใบเพื่อจะได้ก้านของผักตบชวาวาวเต็มที



ภาพ 2.3 แสดงภาพผักตบชวาแบบลำต้น

ที่มา : www.phanomrungsilk.com

1.3 การล้าง ใช้การล้างน้ำหรือใช้น้ำสัດเพื่อให้ผิวสะอาด เวลานำเอามาทำผลิตภัณฑ์จะได้สวยงาม

1.4 การผ่าซีก ผลิตภัณฑ์บางชนิดอาจใช้ได้ทั้งต้น บางชนิดควรผ่าซีก การผ่าซีกนี้จะผ่าหรือไม่ผ่าก็ได้ขึ้น

อยู่กับการใช้งาน วิธีผ่าใช้มีดคมๆ ผ่าเป็น 2 ซีก หรือ 4 ซีก แล้วแต่การใช้งาน

1.5 การทำให้แห้ง มี 2 วิธี คือ

1) การตากแดด มีเทคนิคในการตาก คือเมื่อตากเส้นผักตบชวาแห้งดีแล้วให้เก็บไว้อย่างตากแช่ทิ้งไว้นานๆ เพราะจะทำให้กรอบได้

2) การอบแห้ง ในกรณีที่ไม่มีแสงแดด ใช้การอบด้วยไอน้ำ ซึ่งจะช่วยให้ผักตบชวามีสีเขียวอมรสสวยงาม

1.6 การป้องกันเชื้อราในเส้นใยผักตบชวา ใช้วิธีการอบด้วยกำมะถันการทาแลคเกอร์และการใช้สารเคมี

ที่สถาบันวิจัยวิทยาศาสตร์และเทคโนโลยีแห่งประเทศไทยได้ศึกษาวิจัยแล้วว่าสามารถป้องกันเชื้อราในเส้น

ใยผักตบชวาซึ่งมีความปลอดภัยใน การใช้และไม่มีผลกระทบต่อสิ่งแวดล้อม

1.7 การรีดผักตบชวา ใช้เครื่องรีดผักตบชวาให้แบนเรียบ

1.8 การรีดผักตบชวา ใช้เครื่องรีดผักตบชวาเพื่อทำเส้นผักตบชวาให้มีขนาดเล็กสำหรับผลิตภัณฑ์ที่เป็นงานละเอียด



การจักสานผักตบชวาเป็นผลิตภัณฑ์ต่างๆ

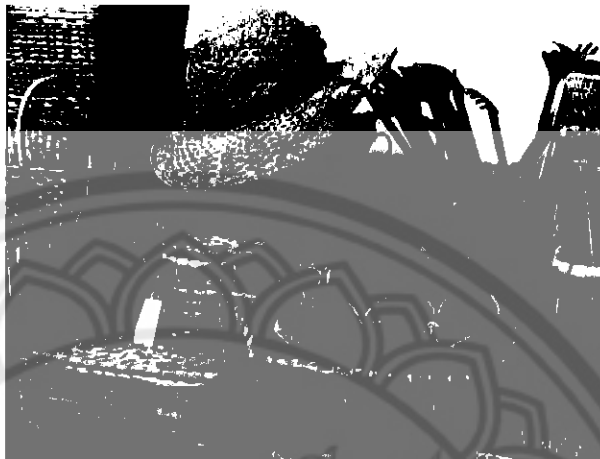

ภาพ 2.4 แสดงภาพจักสานจากผักตบชวา

ที่มา : www.smeleader.com

การจักสานผักตบชวาเป็นผลิตภัณฑ์ต่างๆ เมื่อเตรียมก้านผักตบชวาซึ่งเป็นวัตถุดิบตลอดจนวัสดุอุปกรณ์ที่จำเป็นต้องใช้ไว้พร้อมแล้ว ก็ทำการจักสานผักตบชวาให้เป็นผลิตภัณฑ์ต่างๆ ได้ โดยวิธีการจักสานผลิตภัณฑ์แต่ละชนิดจะมีรูปแบบสวดลายและวิธีการจักสานแตกต่างกันไปผลิตภัณฑ์บางชนิดต้องใช้แบบหุ่นไม้เพื่อกำหนดรูปแบบโครงสร้างและกำหนดขนาดของผลิตภัณฑ์ที่ทำ การจักสานผักตบชวาของชาวคลองนกระทุ่งได้มีการพัฒนากระบวนการผลิตอย่างต่อเนื่องและตลอดเวลาเพื่อให้ผลิตภัณฑ์มีความสวยงาม มีความคงทน มีคุณภาพ โดยทำการพัฒนาสวดลายการจักสานให้มีความประณีตสวยงามตลอดจนพัฒนาการผลิตให้ได้ผลิตภัณฑ์ที่หลากหลาย โดยใช้ภูมิปัญญาของตนเองเป็นหลัก จะใช้เทคโนโลยีก็เพียงแค่การป้องกันการขึ้นราในใยผักตบชวาเพื่อให้ผลิตภัณฑ์มีคุณภาพและมีอายุการใช้งานยืนยาวยิ่งขึ้นตามความต้องการของผู้บริโภค ปัจจุบันนี้ชาวคลองนกระทุ่งได้พัฒนาการผลิตเครื่องใช้จากผักตบชวาได้หลากหลายและเป็นที่ต้องการของผู้บริโภค ได้แก่ รองเท้า ที่รองของร้อน กระเป๋าถือ กระเป๋าสะพายที่ใส่กระดาษต้นไม้ ก่องใส่กระดาษทิชชู กระเป๋านั่งสือ เปลญวน ถาดรูปไก่ รองเท้าผักตบชวา โคมไฟ แจกัน และเฟอร์นิเจอร์ เช่น ฉากกั้นห้องม่านบังตา

เทคนิค/เคล็ดลับในการผลิต

การเลือกก้านผักตบชวาที่ไม่อ่อนและไม่แก่จนเกินไป จากนั้นนำมาตากให้แห้ง ก่อนที่จะนำผักตบชวามาทำเป็นผลิตภัณฑ์ จะต้องมีการป้องกันการเกิดเชื้อราเสียก่อน คือ การรมควันด้วยกำมะถันเพื่อป้องกันการเกิดเชื้อราจากความชื้น

เมื่อได้ผลิตภัณฑ์ตามรูปแบบตามที่ต้องการแล้วขั้นตอนสุดท้ายอยู่ที่การตกแต่งให้มีความสวยงาม เช่น ลงน้ำยาเคลือบเงาให้เกิดความคงทน ใส่สายสะพาย ตกแต่งดอกไม้

การบุผ้าในกระเป๋า ติดซิป ติดสายสะพาย หรือหุ้ม ตามความต้องการของลูกค้าตามสมัยนิยม หรือตามรูปแบบต่างๆ ที่ต้องการต้องใช้เทคนิค ประสบการณ์ และความคิดสร้างสรรค์ใหม่ๆ อยู่อย่าง

ต่อเนื่อง
ผลิตภัณฑ์วางจำหน่ายติดตราयीห่อ

ข้อมูลทางด้านโคมไฟ



ภาพ 2.5 แสดงภาพข้อมูลทางด้านโคมไฟ

ที่มา : www.thianthong.com

เวลาไปซื้อหลอดไฟ นอกจากต้องดูที่ขั้วหลอดจนแน่ใจแล้วว่าซื้อมาไม่ผิดฝาผิดตัว อีกอย่างหนึ่งที่ต้องเช็คว่าให้แน่ใจก่อนซื้อ ก็คือเรื่องโทนสีของแสงจากหลอดนั้น เพราะมันจะไปมีผลกับอารมณ์ที่เราจะได้จากแสงนั้น ประสิทธิภาพในการมองเห็น โดยเฉพาะเจ้าพวกหลอดไส้ หลอดตะเกียบทั้งหลายที่เราใช้กันอยู่ ลองสังเกต ช่างๆ กล่องบรรจุหลอดไฟจะมีระบุไว้ว่า daylight , cool white , warm white เจ้าคำพวกนี้ จะเป็นตัวกำกับว่า หลอดที่เราซื้อไปนั้นจะให้แสงแบบไหน เหมาะกับการใช้งานของเราหรือไม่ ถ้าใครไม่แน่ใจว่าแสงไฟมีผลกับอารมณ์และการทำงานอย่างไร ก็อ่านเรื่องแสงเพิ่มเติมได้ที่ แสง สัมผัสได้ด้วยจินตนาการ และเรื่อง Lightings of Life ใส่แสงสีให้ชีวิตให้ชัดๆ กัน เบื้องต้นให้เข้าใจกันเอาไว้ว่า อุณหภูมิสีมีตั้งแต่ 1000-6500เคลวิน ไล่จาก....

- หลอด warm white ที่ให้แสงสีแดงอมส้มหรือที่เราเรียกว่าสีโทนร้อนก็จะให้อุณหภูมิสีอยู่ที่ 1000 เคลวิน
- หลอด cool white ที่ให้แสงสีฟ้าติดขาวๆ จะเป็นสีโทนเย็น ดูแล้วสบายตา อุณหภูมิสีจะเพิ่มเป็น 4500เคลวิน

- หลอด daylight ให้แสงกลางๆ ใกล้เคียงกับแสงสว่างเวลาที่เรายู่กลางแจ้ง อุณหภูมิจะอยู่ที่ 6500เคลวิน

อ่านแล้วอาจจะงง ให้หลักในการจำไว้ง่ายๆ แล้วยกกันว่า ถ้าหลอดให้แสงโทนร้อน (สีแดงอมส้ม) ตัวเลขอุณหภูมิสีก็จะยิ่งต่ำ แต่ถ้าหลอดให้แสงเย็นๆ สบายตา อุณหภูมิสีก็จะยิ่งสูงขึ้น(สูตรนี้ยังใช้กันในหมู่ช่างถ่ายภาพที่จะต้องมีการปรับค่า white balance ของกล้องให้เข้ากับแสงที่จะถ่าย รูปที่ถ่ายออกมาสีจะได้ไม่เพี้ยน)

ที่นี้มาดูกันว่า ถ้าคุณเลือกหลอดที่ให้สีแต่ละชนิด แสงในห้องจะมีสภาพเป็นอย่างไร

แสง daylight แสงในห้องจะดูขาวๆ แข็งๆ มองอะไรก็ดูชัดไปหมด จะขาวโอโหมมากๆ คล้ายแสงธรรมชาติในตอนกลางวัน เห็นอะไรได้ชัดเจน สีไม่เพี้ยน กระตุ้นให้ตื่นตัว กระฉับกระเฉงอยู่ตลอดเวลา ส่วนใหญ่จะใช้กับห้องที่ต้องการการมองเห็นที่ชัดเจน อย่างไฟหัวโต๊ะแต่งหน้า หรือพื้นที่ที่ต้องการความ active อย่างเช่น ในออฟฟิศ โต๊ะทำงาน มุมอ่านหนังสือ ห้องสมุด ห้องเตรียมอาหาร ในโรงงานการผลิต ห้องผ่าตัด ห้องทำฟัน ในโรงพยาบาล ห้องแล็บทดสอบต่างๆ หรือมุมที่ต้องการแสงสว่างที่เพียงพอ เช่น หัวเตียงสำหรับอ่านหนังสือ หรือบนโต๊ะทำงาน (น้องๆ ที่อ่านหนังสือเตรียมสอบ ควรเลือกใช้แสงไฟแบบ daylight จะช่วยให้ตื่นตัวอยู่ตลอดเวลา ไม่ง่วงหาไปก่อน)

แสง cool white เป็นโทนสีที่อยู่ระหว่างกลางระหว่าง daylight กับ warm white จะให้แสงที่เป็นสีฟ้าขาว ดูเย็นสบายตา แต่สีของวัตถุจะเพี้ยนจากความเป็นจริง อย่าได้เปลือเอามาใช้หน้าโต๊ะแต่งหน้าเด็ดขาด เพราะสีจะเพี้ยนมาก แต่งแล้วอาจจะเห็นว่าหน้ายังซีด จืด อยู่ ที่ไหนได้ พออยู่กลางแสงธรรมชาติกลายเป็นว่าแต่งหน้าจัดแบบไม่รู้ตัว เพราะฉะนั้นหลอดที่ให้แสงประเภทนี้ใช้ได้ในบางสถานที่ บางโอกาสเท่านั้น เช่น จุดที่ต้องการให้สีสินค้าของวัตถุสดใสมากกว่าความเป็นจริง เช่น ตามแผงผักผลไม้ อาหารที่ต้องการให้เน้นให้ดูน่าทานมากยิ่งขึ้น

แสง warm white แสงในห้องจะติดส้มๆ ส่วนมากแล้วเขาจะเอาไว้ใช้สร้างบรรยากาศให้ดูนุ่มนวล อบอุ่น ผ่อนคลาย เตรียมตัวเข้านอนหรือทำสมาธิ ถ้าเป็นตามบ้านก็จะใช้กันในห้องนอน ห้องนั่งเล่น ห้องพระ ส่วนใหญ่ตามร้านเสื้อผ้า เครื่องประดับ ร้านอาหารจะใช้กันเพราะว่าแสงสัมนิดๆ จะช่วยให้ตาเรามองเห็นว่าอาหารน่ารับประทาน โดยเฉพาะอาหารประเภทเนื้อสัตว์ตามห้างดูก็ได้ เขาจะใช้ไฟสีส้มๆ ส่องพวกเนื้อสัตว์ เพื่อให้ดูสีสรรสวยงาม ดูสดใหม่ หรือใช้กับช่วงเวลาดินเนอร์มีอรรถกักับคนพิเศษ ห้องพักโรงแรม สปา ร้านอาหาร

สีของหลอดไฟ หลักๆ แล้วจะแบ่งเป็น 3 โทนสี ไล่ตามอุณหภูมิสี...เอาละสิ อ่านถึงตรงนี้ หลายคนอาจจะอยากปิดหน้าจอนี้เลย AKANEK นี่ยังไง ลำพัง day light cool white ก็มีติดกันอยู่แล้ว มีอุณหภูมิสีอีก เอาเป็นว่าถ้าใครสนใจเรื่องอุณหภูมิสีจริงๆ

โคมไฟฟ้ําทำหน้าที่บังคับทิศทางแสงของหลอดให้ไปในทิศทางที่ต้องการ โคมไฟฟ้ําที่ใช้กันมากมายนหลายชนิดขึ้นอยู่กับการใช้งาน สำหรับโคมไฟฟ้ํากับการประหยัดพลังงาน ในที่นี้จะกล่าวถึงโคมไฟฟ้ําที่ใช้ภายในอาคาร เพราะมีการนำมาใช้งานกันมาก จำเป็นต้องเลือกโคมไฟฟ้ําที่สามารถประหยัดพลังงานและมีคุณภาพที่ดี

ปัจจัยที่ควรพิจารณาในการเลือกโคมไฟฟ้ํา

1. ความปลอดภัยของโคม

โคมไฟฟ้ําที่ประหยัดพลังงานต้องได้รับมาตรฐานความปลอดภัยตามเกณฑ์ด้วย เช่น ต้องไม่มีคมจนอาจเกิดอันตราย ต้องมีระบบการต่อลงดินในกรณีที่ใช้กับฟ้าสูงเพื่อไม่เป็นอันตรายกับคนที่มาเปลี่ยนหลอด

2. ประสิทธิภาพของโคมไฟฟ้ํา (Luminaire efficiency)

โคมไฟฟ้ําที่ประหยัดพลังงานหมายถึงโคมที่มีประสิทธิภาพของโคมสูงที่สุด คือ ให้ปริมาณแสงออกมาจากตัวโคมเมื่อเทียบกับปริมาณแสงที่ออกจากหลอดให้มีค่าสูงที่สุด

3. ค่าสัมประสิทธิ์การใช้งานของโคมไฟฟ้ํา (Coefficients of Utilization)

ค่าที่ได้จากการวัดประสิทธิภาพของโคม โดยที่รวมผลของความสูงและสัมประสิทธิ์ของการสะท้อนของผนังและเพดานโดยผู้ผลิต

4. แสงบาดตาของโคม (Glare)

เป็นค่าที่แสดงคุณภาพแสงของโคม ต้องเลือกโคมที่มีแสงบาดตาอยู่ในเกณฑ์ที่ยอมรับได้

5. กราฟการกระจายแสงของโคม (Distribution Curve)

โคมมีหลายชนิดด้วยกันแต่ละโคมก็มีกราฟกระจายแสงของโคมต่างกัน การนำโคมไปใช้ต้องเลือกกราฟกระจายแสงของโคมที่เหมาะสมกับงาน

6. การระบายความร้อนของโคม

โคมไฟฟ้ําที่ประหยัดพลังงานควรจะมีการระบายความร้อนได้ดี ถ้ามีอุณหภูมิสะสมในโคมมากเกินไปอาจทำให้ปริมาณแสงที่ออกจากหลอดลดลง เช่น โคมไฟส่องลงหลอดคอมแพคค์ถ้าไม่มีการระบายความร้อนที่ดีปริมาณลดลงถึง 40% เป็นต้น

7. อายุการใช้งาน

โคมไฟฟ้ําที่ประหยัดพลังงานต้องพิจารณาอายุการใช้งานด้วย เช่น โคมต้องทำด้วยวัสดุที่สามารถใช้งานได้นานตามที่ต้องการโดยไม่ผุร่อน และไม่มีการเปลี่ยนรูปเมื่อมีการบำรุงรักษา เนื่องจากการเปลี่ยนหลอดหรือทำความสะอาด

8. สถานที่ติดตั้ง

การเลือกใช้โคมแต่ละชนิดขึ้นอยู่กับว่าต้องการนำไปใช้งานอะไรบ้างต้องการคุณภาพแสงมากน้อยเพียงใด หรือเน้นในเรื่องของปริมาณแสงแต่เพียงอย่างเดียว ต้องมีการป้องกันทางกล ป้องกันน้ำ ฝุ่นผง มากน้อยเพียงใด

ลักษณะการใช้แสงไฟในที่อยู่อาศัยนั้นเรามีหลักให้คำนึงถึง 2 ประการ คือ ลักษณะของคุณภาพและ ลักษณะของการกระจายแสง ซึ่งโดยทั่วไปลักษณะการกระจายของแสงจะมีอยู่ 3 ชนิดคือ

- แสงที่ส่องออกมาอย่างสม่ำเสมอในทุกทิศทาง
- แสงที่ส่องออกมาทางด้านใดด้านหนึ่ง และมีความพุ่งกระจายเล็กน้อย
- แสงที่ส่องออกมาและบีบเป็นลำแสง

ดังนั้นเราจึงจำเป็นต้องเลือกลักษณะของการส่องสว่าง ให้เหมาะกับการใช้งานในแต่ละส่วนของตัวบ้าน โดยเราอาจแบ่งลักษณะของการใช้แสงไฟในบ้านได้เป็น 3 ประเภทคือ

1. แสงไฟเพื่อใช้งานทั่วไป

หลอดไฟที่นิยมใช้ในปัจจุบันนั้น ได้แก่ หลอดดาวน์ไลท์ หลอดซาลาเปา และหลอดฟลูออเรสเซนต์ หลอดเหล่านี้ ใช้กับการให้แสงสว่างโดยทั่วไป ภายในบ้านและอาคาร โดยหลอดแต่ละประเภทยัง มีความแตกต่างกันคือ

หลอดดาวน์ไลท์ จะมีลักษณะเป็นกระบอกกลมๆ มีหลอดไฟอยู่ข้างใน ซึ่งหลอดไฟที่อยู่ข้างในท่านสามารถเลือกใช้เป็นหลอดแบบมีไส้ทั่วๆ ไป หรือหลอดตะเกียบประหยัดไฟก็ได้ หลอดดาวน์ไลท์จะ บังคับแสงไม่ให้กระจายออกข้าง แต่จะส่องลงมาที่พื้น ทำให้พื้นทางเดินสว่าง ดังนั้นบนเพดานจะมองไม่เห็นแสงจากดวงโคมมากนัก แสงที่ได้จะสว่างนุ่มนวลตา ทั่วไปจะมี 2 สี คือ แสงขาว Day light และแสงเหลือง (แสงอบอุ่น) Worm light นิยมใช้ให้แสงสว่างภายในบ้านกันแพร่หลาย เพราะให้แสงที่สวย ทำให้บรรยากาศของบ้านดูอบอุ่น แต่ข้อเสียคือ ต้องใช้จำนวนหลอดต่อห้องมาก ไม่อย่างนั้นห้องจะมีมืด

หลอดซาลาเปา มีลักษณะกลมๆ แบนๆ จะให้แสงสีขาวกระจายรอบตัว เหมาะกับห้องที่ต้องการแสงสว่างสีขาวๆ เช่น ห้องอาบน้ำ ห้องทำงาน แต่ไม่เหมาะที่จะติดที่ห้องรับแขก เนื่องจากแสงไฟที่ห้องรับแขก ควรสีเหลืองๆ และนุ่มๆสบายตา แบบหลอดดาวน์ไลท์

หลอดฟลูออเรสเซนต์ คือหลอดกลมๆ ยาวๆ แสงสีขาวที่เราใช้กันมานาน จะเหมาะกับห้องที่ต้องการใช้แสงสว่างมากๆ เพราะหลอดแบบนี้มีลักษณะกลมยาว จึงให้แสงสว่างไปทั่วห้อง เช่น ห้องครัว ห้องเก็บของ หรือ ในส่วนที่ค่อนข้างมืด และต้องการแสง เพื่อความปลอดภัย เช่น หลังบ้าน

2. แสงไฟเพื่อการใช้งาน

แสงไฟพวกนี้ ได้แก่ ไฟอ่านหนังสือ เช่น ไฟตั้งโต๊ะและไฟตั้งพื้น เพราะในบางจุดท่านจำเป็นต้องได้แสงสว่างให้เพียงพอแก่การใช้งาน เช่น การอ่านหนังสือ ไฟที่ใช้อ่านหนังสือ มีหลักการเลือกแบบนี้ครับ เราไม่ควรเลือกแสงสีขาว หรือสีเหลืองจนเกินไป เพราะแสงแบบนี้จะแยงตาไม่เหมาะกับการอ่านหนังสือ

ไฟตั้งโต๊ะและไฟตั้งพื้น เป็นทางเลือกที่เป็นที่นิยมกันมาก ทั้งสำหรับในสำนักงาน หรือเป็นไฟส่องสว่างทั่วไป และเป็นของแต่งบ้านได้ มีให้เลือกมากแบบทั้งสีส้ม รูปทรง ดีไซน์ และขนาด ซึ่งสามารถเลือกให้เหมาะกับการตกแต่งได้ทุกแบบ

โคมไฟตั้งโต๊ะ (Table Lamps) โคมไฟ ชนิดนี้ควรมีฐานที่หนักพอสมควร เพื่อจะตั้งได้อย่างมั่นคง และรับน้ำหนักของหลอดไฟและโคมได้ โคมไฟตั้งโต๊ะให้แสงที่นุ่มนวล การวาง โคมไฟตั้งโต๊ะ ไว้หลาย ๆ อันรอบห้อง จะให้แสงรวมกันเป็นการให้แสง เงา เฉพาะจุด เป็นการเลือกที่จะเน้นจุดเด่นในบางที่ ที่ให้ผลในการสร้างบรรยากาศอย่างมาก

โคมไฟโต๊ะทำงาน (Desk Lamps) จุดประสงค์ของมันก็คือการให้แสงสว่าง ตรงไปยังบริเวณที่ต้องการโดยเฉพาะ รูปแบบที่ถือว่าเหมาะที่สุดสำหรับไฟที่โต๊ะทำงาน คือไฟที่ปรับขาตั้งได้ ทำให้ได้ทิศทางของแสงตามที่ต้องการ

โคมไฟตั้งพื้น (Floor Lamps) โคมไฟแบบลอยตัว สำหรับตั้งพื้นช่วยในการเพิ่มระดับของการส่องแสงที่สว่างพอสำหรับกิจกรรม ต่าง ๆ เช่น การอ่านหนังสือ ส่วนมากมักจะใช้ไฟฮาโลเจน เพราะให้แสงที่สว่างกว่า รูปแบบก็มีทั้งแบบ โคมไฟ ที่มีขาตั้งแบบเก่า แบบที่ไฟส่องขึ้นข้างบน แบบที่ปรับมุมได้ หรือบางทีก็ใช้สปอตไลท์ตั้งบนขาตั้ง โคมไฟตั้งพื้น ไม่จำเป็นต้องสูงมาก แต่อาจจะเป็นไฟที่วางไว้บนพื้นในระดับต่ำ ๆ เพื่อส่องสว่างให้กับกลุ่มต้นไม้ที่ใช้ตกแต่งภายใน หรือ ของตกแต่ง ที่อยู่บนพื้น หรือ เพียงแต่เพิ่มความรู้สึกให้กับแสง

หลังจากทราบรายละเอียดของไฟตั้งโต๊ะและไฟตั้งพื้นแล้ว ยังมีอีกข้อสังเกตหนึ่งสำหรับโคมไฟ อ่านหนังสือทั่วๆ ไป จะใช้หลอดไส้ แต่ตัวหลอดจะออกสีฟ้าๆ ที่เป็นแบบนี้เพราะ หลอดไส้จะให้แสงสีเหลือง พอแสงตัดกับผิวหลอดที่เป็นสีฟ้า สีจะเปลี่ยนเป็นเหลืองอ่อน

หลักการที่สำคัญในการตั้งโคมอ่านหนังสือ คือจะต้องวางอยู่มุมซ้ายของหัวโต๊ะ เพื่อที่จะไม่ให้แสงตกกระทบมาแยงสายตาและเป็นการหลบเงาที่เกิดขึ้นระหว่าง อ่านหรือเขียนหนังสือด้วย

3. แสงไฟเฉพาะ

แสงไฟแบบนี้ใช้เพื่อการตกแต่ง โดยเฉพาะเน้นเพื่อสร้างมิติของแสงเงาให้เกิดขึ้นในจุดต่างๆ ที่ต้องการ เช่น ไฟส่องภาพ หรืองานศิลปะ แสงที่เกิดจากหลอดไฟเหล่านี้มีความสำคัญมาก เพราะจะช่วยให้บ้านมีชีวิตชีวา ทำให้เพิ่มน้ำหนักของสีสันทภายในบ้านอย่างเป็นธรรมชาติ อย่างส่องที่รูปภาพ เพื่อเป็นการสร้างความสนใจมาที่ภาพที่ท่านแขวนอยู่ภายในบ้าน

ถ้าเน้นแสงสว่างด้วยหลอดฮาโลเจนจะเพิ่มความสวยงามของรูปร่างมากขึ้น หลอดฮาโลเจนเป็นหลอดไฟที่ให้แสงเหลืองสว่างแรง ใกล้เคียงกับแสงอาทิตย์มากที่สุด เมื่อเทียบกับหลอดไฟชนิดอื่นๆ

หรือบางท่านที่มีต้นไม้ตกแต่งอยู่ตามมุมต่างๆ ภายในบ้าน ท่านลองใส่ไฟกระบอกที่ฐานของกระถางต้นไม้ แล้วปรับมุมให้พอเหมาะจะทำให้ต้นไม้ท่านเกิดแสงเงาอย่างสวยงาม

ข้อมูลทางด้านยุคความรุ่งเรืองของกรุงรัตนโกสินทร์ตอนต้น

ขณะเมื่อพระบาทสมเด็จพระพุทธยอดฟ้าจุฬาโลกมหาราชขึ้นครองราชย์นั้น บ้านเมืองยังอยู่ในสภาพทรุดโทราเสียหายมาก หลังจากพระองค์ตัดสินพระทัยย้ายราชธานี มาตั้งใหม่ที่บางกอก ทางฝั่งตรงข้ามของแม่น้ำเจ้าพระยาก็โปรดให้สร้างกำแพงเมืองและป้อมปราการแข็งแรงมั่นคงสำหรับป้องกันข้าศึก และทรงสร้างวัดพระศรีรัตนศาสดารามขึ้นในบริเวณพระบรมมหาราชวังเป็นหลักพระนคร เพื่อให้เป็นมิ่งขวัญและกำลังใจแก่ประชาชนว่า ไทยเราได้ฟื้นฟูขึ้นแล้วเหมือนเมื่อครั้งสมัยบ้านเมืองดี ทรงฟื้นฟูประเทศทุกด้านทุกสาขา โดยเฉพาะทางด้านศาสนาโปรดให้ทำการสังคายนาสอบสวนพระไตรปิฎกให้ถูกต้องสมบูรณ์เช่นเดียวกับกฎหมายก็โปรดให้ชำระเรียบร้อยใหม่ให้ถูกต้องดังเดิม เพราะทั้งสองอย่างนี้ถูกพม่าเผาทำลายไปเสียมาก ส่วนการรักษาเอกราชและความมั่นคงของประเทศนั้น ได้ทรงทำศึกสงครามกับประเทศเพื่อนบ้านที่มุ่งรุกรานไทย และได้เจริญสัมพันธไมตรีกับประเทศมหาอำนาจตะวันตกที่เริ่มจะเข้าติดต่อกับไทยด้วย

การฟื้นฟูชาติบ้านเมืองในสมัยรัตนโกสินทร์ตอนต้น จึงเป็นการฟื้นฟูในทุกด้าน พอสรุปเป็นหัวข้อได้ดังนี้

1. การดำเนินการด้านการเมือง
2. การดำเนินการด้านการปกครอง
3. การฟื้นฟูและวางรากฐานด้านเศรษฐกิจ
4. การฟื้นฟูและพัฒนาด้านสังคมวัฒนธรรม

สภาพสังคมไทยในสมัยรัตนโกสินทร์ตอนต้นส่วนใหญ่มีลักษณะโครงสร้างไม่แตกต่างจากสมัยอยุธยาและธนบุรี

องค์ประกอบของสังคมไทยประกอบด้วยสถาบันต่างๆ ได้แก่ สถาบันพระมหากษัตริย์ พระบรมวงศานุวงศ์ ขุนนาง ข้าราชการ ไพร่ และทาส

1. พระมหากษัตริย์

ในสมัยรัตนโกสินทร์ตอนต้นมีลักษณะเป็นทั้งเทวราชาและธรรมราชาพระมหากษัตริย์ในฐานะองค์สมมติเทพ พระมหากษัตริย์ทรงดำรงฐานะเป็นสมมติเทพตามคติของศาสนาพราหมณ์ ขนบธรรมเนียมประเพณีเกี่ยวกับองค์พระมหากษัตริย์สะท้อนให้เห็นถึงความเป็นสมมติเทพ เช่น การสร้างที่ประทับพระที่นั่งพระราชวัง การประกอบพิธีต่างๆ การใช้คำราชาศัพท์ เป็นต้น

พระมหากษัตริย์ในฐานะธรรมราชา ตามคตินิธรรมราชานั้นถือว่า พระมหากษัตริย์ทรงเป็นผู้ทรงไว้ซึ่งทศพิธราชธรรม 10 ประการ และจักรวรรดิวัตร 12 ประการ อย่างไรก็ตาม โดยขัตติยราชประเพณีแล้วพระมหากษัตริย์ทรงดำรงฐานะประดุจดั่งสมมติเทพ โดยคติความเชื่อ แต่ในทางปฏิบัติ พระองค์ทรงเป็นธรรมราชา ทำให้ฐานะของพระมหากษัตริย์ในยุครัตนโกสินทร์ตอนต้นมีลักษณะของความเป็นผู้นำทางการเมืองที่เหมือนคนธรรมดามากขึ้น แต่พระองค์ก็ยังทรงมีพระราชอำนาจสูงสุดเป็นเจ้าของชีวิตของปวงชน เป็นพระเจ้าแผ่นดิน เป็นจอมทัพ เป็นต้น และพระบรมราชโองการของพระองค์ ผู้ใดจะฝ่าฝืนไม่ได้ ถ้าผู้ใดฝ่าฝืนต้องถูกลงโทษอย่างหนัก

2. พระบรมวงศานุวงศ์

สกุลยศและอิสริยยศของพระบรมวงศานุวงศ์ บรรดาพระบรมวงศานุวงศ์ทั้งหลายส่วนใหญ่ก็อยู่ในฐานะอันสูงส่ง ทั้งนี้เพราะเป็นพระญาติวงศ์ของพระมหากษัตริย์ ตำแหน่งของพระบรมวงศานุวงศ์แบ่งออกเป็น 2 ประเภท คือ สกุลยศกับอิสริยยศ ในสมัยรัตนโกสินทร์ตอนต้น สกุลยศมีอยู่ 3 ตำแหน่ง คือ เจ้าฟ้า พระองค์เจ้า และหม่อมเจ้า ส่วนอิสริยยศ คือ พระยศที่พระมหากษัตริย์ทรงโปรดเกล้าฯ ให้เลื่อนขึ้น อิสริยยศที่สำคัญที่สุดและสูงที่สุด ได้แก่ พระมหาอุปราช นอกจากนี้การได้รับตำแหน่งทรงกรมก็เป็นอิสริยยศด้วยเหมือนกัน ได้แก่ กรมหมื่น กรมขุน กรมหลวง กรมพระ กรมสมเด็จพระ การถือศักดินาของพระบรมวงศานุวงศ์ แตกต่างกันไปตามลำดับ ถ้าเป็นเจ้าฟ้าจะมีศักดินาสูงสุด หม่อมราชวงศ์จะมีศักดินาต่ำสุด แต่ถ้าทรงกรมก็มีศักดินาสูงกว่าเจ้านายในระดับเดียวกัน แต่มิได้ทรงกรม เช่น เจ้าฟ้าที่เป็นพระเชษฐาหรือพระอนุชาของพระมหากษัตริย์ถ้ามิได้ทรงกรมจะถือศักดินา 20,000 ไร่ ถ้าทรงกรมจะถือศักดินาถึง 50,000 ไร่ตามลำดับ

สิทธิตามกฎหมายของพระบรมวงศานุวงศ์ ซึ่งมีสิทธิอยู่ 2 ประการ คือ จะพิจารณาคดีของพระบรมวงศานุวงศ์ในศาลใดๆ ไม่ได้นอกจากศาลของกรมวัง และ จะนำพระบรมวงศานุวงศ์ไปขายเป็นทาสไม่ได้ เพราะเจ้าหน้าที่จะไม่ยอมให้กระทำสัญญาซื้อขายเช่นนั้นได้อย่างถูกต้องตามกฎหมาย

3. ขุนนาง

คือ บุคคลที่รับราชการแผ่นดิน มีศักดินา ยศ ราชทินนาม และตำแหน่ง เป็นเครื่องชี้บอกถึง อำนาจและเกียรติยศ ขุนนางเปรียบเหมือนข้าราชการของแผ่นดิน แต่ข้าราชการแผ่นดินบางคนจะ ไม่ได้มีฐานะเป็นขุนนางก็ได้ เพราะการเป็นขุนนางต้องขึ้นอยู่กับศักดินาของตนด้วย ผู้มีศักดินา 400 ไร่ ขึ้นไปถึงได้เป็นขุนนาง ยกเว้นพวกมหาดเล็กเพราะถือว่าพวกนี้เป็นขุนนางอยู่แล้ว

การลำดับยศของขุนนาง ยศของขุนนางมี 7 ลำดับ จากสูงสุดไปต่ำสุดดังนี้สมเด็จพระเจ้าพระยา เจ้าพระยา พระ หลวง ขุน หมื่น และ พัน ศักดินาของสมเด็จพระเจ้าพระยาอยู่ในระดับ 30,000 ไร่ นับว่า สูงสุดในบรรดาขุนนางทั้งหลาย ส่วนพันถือศักดินา 100-400 ไร่ หมื่นถือศักดินา 200-800 ไร่ ขุนถือ ศักดินา 200-1,000 ไร่ สำหรับขุนนางที่มียศเป็นหลวงขึ้นไป มีศักดินาไม่ต่ำกว่า 800 ไร่ขึ้นไป แสดงว่า ผู้เป็นพัน หมื่น ขุนอาจมีสิทธิไม่ได้เป็นขุนนางก็ได้ ถ้าศักดินาของตนเองไม่ถึง 400 ไร่ และอาจมีสิทธิ เป็นขุนนางได้ถ้ามีศักดินาถึง 400 ไร่ขึ้นไป

สิทธิตามกฎหมายของพวกขุนนาง เช่น ได้รับการยกเว้นจากการเกณฑ์แรงงานไปใช้ โดยการ ยกเว้นนี้ต่อเนื่องไปถึงบุตรของขุนนางด้วย แต่ถ้าผู้ใดเป็นข้าราชการมีศักดินาไม่ถึง 400 ไร่ก็จะได้รับ เอกสารยกเว้นการเกณฑ์แรงงานเป็นรายบุคคล แต่เอกสารนี้มีได้คลุมไปถึงลูกของข้าราชการเหล่านั้น สำหรับผู้ที่มีศักดินา 400 ไร่ขึ้นไป จะได้รับสิทธิเข้าเฝ้าในการเสด็จออกขุนนาง และได้รับอนุญาตให้ ผู่อื่นขึ้นศาลแทนตนได้ เป็นต้น

4. ไพร่

ฐานันดรไพร่ในสมัยรัตนโกสินทร์ตอนต้นมีสภาพไม่แตกต่างจากสมัยอยุธยา ไพร่ถูกมูลนายเอาชื่อเข้า บัญชีไว้ เพื่อเกณฑ์แรงงานไปใช้ในราชการต่างๆ ด้วยเหตุนี้ไพร่จึงต้องสังกัดอยู่กับเจ้าขุนมูลนายที่ตน สมัครออยู่ด้วยและถ้าเจ้าขุนมูลนายของตนสังกัดอยู่กรมกองใด ไพร่ผู้นั้นก็ต้องสังกัดในกรมกองนั้นตาม เจ้านายด้วย

ไพร่อาจแบ่งประเภทตามสังกัดได้เป็น 2 ประเภท คือ ไพร่หลวงและไพร่สม ซึ่งมีลักษณะแตกต่างกัน ดังนี้

ไพร่หลวง หมายถึง ไพร่ที่พระราชทานแก่กรมกองต่างๆ เป็นไพร่ของพระมหากษัตริย์โดยตรง หน้าที่ ของไพร่หลวงจึงแตกต่างกันไปตามหน้าที่ที่ระบุไว้ของแต่ละกรมกอง ดังนั้นไพร่หลวง จึงอยู่ในกรม 2 ประเภท คือ

ไพร่หลวงที่ต้องมารับราชการตามที่ทางราชการกำหนดไว้ หากมาไม่ได้ต้องให้ผู้อื่นมาแทนหรือส่งเงิน แทนการรับราชการ ในสมัยรัชกาลที่ 1 ได้โปรดเกล้าฯให้ไพร่หลวงเปลี่ยนเป็นอยู่เวรรับราชการปีละ 4 เดือน คือ เข้าเวร 1 เดือน ออกเวร 2 เดือน ครั้นถึงสมัยรัชกาลที่ 2 ทรงลดเวลารับราชการของไพร่ หลวงลงอีกจาก 4 เดือน เป็น 3 เดือนต่อปี คือเข้าเวร 1 เดือน ออกเวร 3 เดือน

ไพร่หลวงที่ต้องเสียเงิน แต่ไม่ต้องมารับราชการ ซึ่งเรียกว่า ไพร่หลวงส่วย

ไพร่สม หมายถึง ไพร่ที่พระมหากษัตริย์พระราชทานให้แก่เจ้านายและขุนนางที่มีตำแหน่งทำราชการ

เพื่อเป็นผลประโยชน์ เนื่องจากในสมัยก่อนนั้นยังไม่มีเงินเดือน การควบคุมไพร่ของมูลนายจึงหมายถึง การได้รับผลประโยชน์ตอบแทน เช่น ได้รับส่วนลดจากการเก็บเงินค่าราชการ หรือได้รับของกำนัลจากไพร่ เป็นต้น

ไพร่สมนั้นจะตกเป็นของมูลนายตราบเท่าที่ขุนนางผู้เป็นมูลนายยังมีชีวิตอยู่ในตำแหน่งราชการ เมื่อมูลนายถึงแก่กรรม ไพร่สมจะถูกโอนมาเป็นไพร่หลวง นอกจากบุตรของขุนนางผู้นั้นจะยื่นคำร้องขอควบคุมไพร่สมต่อจากบิดา

ไพร่สามารถเปลี่ยนแปลงฐานะของตนเองได้ใน 2 กรณี คือ ถ้าทำความดีความชอบอย่างสูงต่อแผ่นดิน อาจได้รับเลื่อนฐานะเป็นขุนนางได้ แต่ถ้ามีความผิดหรือเป็นหนี้สินต่อนายเงิน ก็จะต้องตกเป็นทาสได้ เช่นกันในเรื่องความเป็นอยู่ของไพร่นั้น ไพร่หลวงจะมีฐานะลำบากที่สุด ส่วนไพร่ส่วยสบายที่สุด เพราะในสมัยรัตนโกสินทร์ตอนต้น ไพร่หลวงจะถูกเกณฑ์แรงงานเพื่อเข้ารับราชการ ทั้งในยามสงครามและยามสงบปีละ 3 เดือน ส่วนไพร่สมก็มีหน้าที่รับใช้มูลนายเป็นส่วนใหญ่ ไพร่สมจึงทำงานเบากว่าไพร่หลวง

5. ทาส

หมายถึง บุคคลที่มีได้มีกรรมสิทธิ์ในแรงงานและชีวิตของตนเอง แต่กลับตกเป็นของนายจนกว่าจะได้รับการไถ่ตัวพ้นจากความเป็นทาส นายมีสิทธิ์ในการซื้อขายทาสได้ ลงโทษทุตีทาสได้ แต่จะให้ถึงตายไม่ได้ ทาสมีศักดิ์นาเพียง 5 ไร่เท่านั้น

การแบ่งประเภทของทาส ในสมัยรัตนโกสินทร์ตอนต้น ทาสคงมีอยู่ 7 ประเภทเช่นเดียวกับสมัยอยุธยา ได้แก่ ทาสเถ้าแก่ด้วยทรัพย์, ลูกทาสที่เกิดในเรือนเบี้ย, ทาสที่ได้มาข้างฝ่ายบิดามารดา, ทาสมีผู้ให้, ทาสอันได้ช่วยกัณฑ์ด้วยคนต้องโทษทัณฑ์, ทาสที่เลี้ยงเอาไว้ในเวลาชั่วยากมากแพง, และทาสเชลย ทาสเหล่านี้อาจไม่ยอมขอทานเพราะถือว่าเป็นเรื่องน่าอับอาย จึงยอมขายตัวเองเป็นทาส การหลุดพ้นจากความเป็นทาส ทาสมีโอกาสได้รับการปลดปล่อยให้หลุดพ้นจากความเป็นทาส ในกรณีต่อไปนี้

- ถ้านายเงินอนุญาตให้ทาสบวชเป็นพระภิกษุหรือสามเณรหรือนางชี ก็ถือว่าหลุดพ้นจากความเป็นทาส แม้ภายหลังจะลาสิกขาบทแล้ว ก็จะไม่กลับมาเป็นทาสของตนไม่ได้

- ในกรณีนายเงินใช้ทาสไปทำสงครามและทาสถูกจับเป็นเชลย ต่อมาหนีรอดมาได้ก็หลุดพ้นจากความเป็นทาส

ถ้าทาสฟ้องนายว่าเป็นกบฏและสอบสวนได้ว่าเป็นจริง ให้ทาสนั้นพ้นจากความเป็นทาสได้

- นายเงิน พ่อของนายเงิน หรือพี่น้องลูกหลานของนายเงิน ได้ทาสเป็นภรรยา ให้ทาสนั้นเป็นไท และลูกที่เกิดมานั้นเป็นไทด้วย

ถ้าทาสนั้นตายด้วยการทำธุรกิจใดๆ ให้แก่นายเงิน นายเงินจะเรียกเอาเงินคืนจากผู้ขายไม่ได้ แต่ถ้าตายด้วยเหตุอื่นนายเงินจะเรียกเอาเงินคืนจากผู้ขายได้บ้าง

เป็นอิสระด้วยการไถ่ตัว อาจจะเป็นผู้ขอไถ่ตัวเอง หรือมีบุคคลใดก็ได้มาไถ่ให้เป็นอิสระ

ในสมัยรัตนโกสินทร์ตอนต้น ภายหลังจากการสร้างกรุงรัตนโกสินทร์แล้ว ทาสจะเพิ่มจำนวน

มากขึ้น จนถึงสมัยพระบาทสมเด็จพระนั่งเกล้าเจ้าอยู่หัว พวกทาสได้เพิ่มจำนวนมาก และคาดว่าผู้ที่เป็นทาสนั้นมีจำนวนถึง 1 ใน 3 ของประชากรทั้งหมด ส่วนใหญ่อยอมเป็นทาสเพราะปัญหาซึ่งมีหนี้สินเป็นจำนวนมากที่สุด ทั้งนี้เพราะพวกเขาบ้านเป็นจำนวนมากที่ต้องเป็นหนี้สินเนื่องจากเก็บเกี่ยวไม่ได้ผล แต่ก็ยังมีอีกเป็นจำนวนมากที่ยอมขายตัวเพื่อจะได้ไม่ต้องถูกเกณฑ์ไปทำงาน

นอกจากนี้สถาบันสงฆ์ถือเป็นองค์ประกอบที่สำคัญของสังคมไทย ซึ่งพระมหากษัตริย์ ขุนนาง ไพร่ ทาส อาจเปลี่ยนสถานภาพจากฆราวาสมาเป็นพระภิกษุในสถาบันสงฆ์ได้ และผู้เป็นพระสงฆ์จะได้รับการยกเว้นไม่ต้องเกณฑ์แรงงาน

พระสงฆ์จะเป็นผู้ได้รับความเคารพนับถือจากคนไทยทุกระดับชั้น ตั้งแต่พระมหากษัตริย์ลงมาจนถึงไพร่และทาส แต่ในบางครั้งเมื่อสถาบันพระสงฆ์เสื่อมโทรมด้วยข้อวัตรปฏิบัติ พระมหากษัตริย์จะทรงเอาเป็นพระธุระเพื่อปรับปรุงแก้ไข และทำการปฏิรูปคณะสงฆ์ให้เป็นระเบียบเรียบร้อยยิ่งขึ้น ดังเช่นในสมัยพระบาทสมเด็จพระพุทธยอดฟ้าจุฬาโลกมหาราช ได้ทรงออกกฎหมายพระสงฆ์เพื่อควบคุมให้พระสงฆ์มีความบริสุทธิ์ เป็นต้น

สำหรับคนต่างด้าวที่เข้ามาพำนักอาศัยอยู่ในราชอาณาจักรมีอยู่ด้วยกันหลายพวก เป็นต้นว่า มอญ ลาว กัมพูชา เวียดนาม และจีน บางพวกก็หนีร้อนมาพึ่งเย็น บางพวกก็ถูกกวาดต้อนมาเป็นเชลย ไม่ได้มีโอกาสกลับบ้านเมืองของตนเอง แต่ในบรรดาคนต่างด้าวที่เข้ามาพำนักอยู่ในราชอาณาจักรและมีผลกระทบอย่างสำคัญต่อสังคมและเศรษฐกิจของไทยในสมัยนี้คือพวกคนจีน

ศิลปวัฒนธรรมไทยสมัยรัตนโกสินทร์ตอนต้น



ภาพ 2.6 แสดงภาพของพระราชวังสมัยรัตนโกสินทร์ตอนต้น

ที่มา : www.tinyzone.tv

ในสมัยรัตนโกสินทร์ตอนต้น นับว่าเป็นการสืบสานวัฒนธรรมไทยเมื่อครั้งกรุงศรีอยุธยาให้กลับมาเจริญรุ่งเรืองขึ้นใหม่ นอกจากนี้ก็มีการปรับปรุงเพิ่มเติมสิ่งใหม่ๆ ให้วัฒนธรรมไทยในยุคนี้ด้วย นับได้ว่าเป็นการธำรงรักษาไว้ซึ่งวัฒนธรรมไทยที่มีมาแต่อยุธยาให้กลับเจริญรุ่งเรือง หลังจากประสบกับวิกฤตการณ์สงครามสุริยระหว่างไทยกับพม่ามาแล้ว

สภาพทางสังคมของไทยตั้งแต่อดีต ได้ผูกพันกับพระพุทธศาสนาโดยตลอด ความเจริญรุ่งเรืองทางวัฒนธรรมจึงมีส่วนสัมพันธ์อย่างใกล้ชิดกับความเจริญรุ่งเรืองทางศาสนาด้วย ศิลปกรรมและวรรณกรรมต่างๆ ที่บรรจงสร้างด้วยความประณีตก็เกิดจากแรงศรัทธาทางศาสนาทั้งสิ้น

1. การทำนุบำรุงทางด้านพระพุทธศาสนา

ในสมัยรัชกาลที่ 1 (พ.ศ.2325-2352) พระองค์ทรงโปรดเกล้าฯให้ทำการสังคายนาพระไตรปิฎกที่วัดมหาธาตุยุวราชรังสฤษฎิ์ ใน พ.ศ.2331 โดยใช้เวลาประชุมกันประมาณ 5 เดือน ในสมัยรัชกาลที่ 2 (พ.ศ.2352-2367) พระองค์โปรดเกล้าฯ ให้จัดงานพระราชกุศลอย่างใหญ่โตในวันวิสาขบูชา เหมือนดังที่เคยทำกันในสมัยอยุธยา คือ ทำบุญกันทั่วไปเป็นเวลา 3 วัน สัตว์ที่เคยถูกฆ่าเป็นอาหารนั้นโปรดให้ปล่อยให้หมดภายใน 3 วัน มิให้มีการฆ่าสัตว์โดยเด็ดขาด ในสมัยรัชกาลที่ 3 (พ.ศ.2367-2394) พระองค์ทรงมีพระราชศรัทธาในพระพุทธศาสนาอย่างมาก พระองค์ทรงทำนุบำรุงคณะสงฆ์ ตลอดจนทรงสร้างและปฏิสังขรณ์พระพุทธรูปและวัดวาอารามมากมาย ในสมัยนี้ศาสนาคริสต์นิกายโรมันคาทอลิกและนิกายโปรเตสแตนต์ได้มีโอกาสเผยแพร่ในประเทศไทยโดยพวกมิชชันนารี ทำให้คนไทยบางส่วนหันไปนับถือศาสนาคริสต์ ขณะเดียวกันในวงการพระพุทธศาสนาของไทยก็มีการเคลื่อนไหวที่จะปฏิรูปข้อวัตรปฏิบัติของคณะสงฆ์ไทยให้สอดคล้องกับคำสอนในพระไตรปิฎก โดยเจ้าฟ้ามงกุฎ ซึ่งทรงผนวชมาตั้งแต่สมัยรัชกาลที่ 2 และได้เสด็จมาเป็นเจ้าอาวาสวัดบวรนิเวศวิหาร (พ.ศ.2370-2394) ทรงเป็นผู้มีบทบาทอย่างสำคัญในการปฏิรูปครั้งนั้น จนกระทั่งได้ทรงตั้งนิกายใหม่ เรียกว่า "ธรรมยุติกนิกาย"

2. การทำนุบำรุงศิลปกรรม



ภาพ 2.7 แสดงภาพ วัดอรุณราชวราราม

ที่มา : www.thetrippacker.com

การทำนุบำรุงด้านศิลปกรรมในสมัยรัชกาลที่ 1 ในบรรดาศิลปกรรมของไทยซึ่งรัชกาลที่ 1 ทรงให้ความสำคัญพระทัยมากนั้น ได้แก่ บรรดาตีกรรมต่างๆ ที่สร้างขึ้น ล้วนมีการตกแต่งลวดลายอย่างงดงาม ทั้งภายในและภายนอก ทั้งโดยปูนและโดยไม้แกะสลัก ตึกที่ทรงให้จัดสร้างขึ้นส่วนมากเป็นวัด เช่น วัดพระศรีรัตนศาสดาราม วัดพระเชตุพนวิมลมังคลาราม เป็นต้น นอกจากนี้ก็มีพระที่นั่งต่างๆ เช่น พระที่นั่งอมรินทรวินิจฉัย, พระที่นั่งไพศาลทักษิณ, พระที่นั่งจักรพรรดิพิมาน, พระที่นั่งดุสิตมหาปราสาท เป็นต้น

รัชกาลที่ 1 ทรงสนพระทัยทางด้านวรรณคดี ดังนั้นในสมัยนี้จึงมีบทวรรณคดีที่สำคัญหลายเรื่อง เช่น รามเกียรติ์ นอกจากนี้ก็มีการแปลวรรณกรรมต่างชาติมาเป็นภาษาไทย เช่น หนังสือสามก๊ก , ราชาริราช เป็นต้น

การทำนุบำรุงด้านศิลปกรรมในสมัยรัชกาลที่ 2 ทรงสนพระทัยในเรื่องการก่อสร้างและตกแต่งตึกกรมต่างๆ พระองค์โปรดเกล้าฯ ให้สร้าง "สวนขวา" ขึ้นในพระบรมมหาราชวัง ทรงริเริ่มสร้างพระปราสาทวัดอรุณราชวราราม (แต่สร้างสำเร็จเรียบร้อยในสมัยรัชกาลที่ 3) พระปราสาทจะตกแต่งด้วยฉนวนและชามจีนซึ่งทูปให้แตกบ้าง แล้วติดกับฝาทำเป็นลวดลายรูปต่าง ๆ เช่น ดอกไม้ พระองค์ทรงมีพระปรีชาสามารถทางการแกะสลัก ดังจะเห็นได้จากประตูวัดพระเชตุพนวิมลมังคลาราม ประตูวัดสุทัศน์เทพวราราม เป็นต้น

รัชกาลที่ 2 โปรดการฟ้อนรำอย่างโบราณของไทยเป็นอันมาก ทั้งโขนและละคร ทรงปรับปรุงจังหวะและทำรำต่างๆ โดยพระองค์เอง พระองค์โปรดให้มีพระราชนิพนธ์บทละครขึ้นใหม่ ทั้งที่เป็นเรื่องเดิมและเรื่องใหม่ หรือเอาเรื่องเดิมมาแต่งขึ้นใหม่ บทพระราชนิพนธ์ในรัชกาลที่ 2 มีทั้งหมด 7 เรื่อง เรื่อง "อิเหนา" เป็นเรื่องที่พระองค์ทรงพระราชนิพนธ์เองตลอดทั้งเรื่อง ส่วนอีก 6 เรื่อง โปรดเกล้าฯ ให้กวีท่านอื่นๆ ร่วมงานด้วย

การทำนุบำรุงด้านศิลปกรรมในสมัยรัชกาลที่ 3 การผลิตงานทางด้านศิลปะในสมัยรัชกาลที่ 3 จัดว่ามีลักษณะเยี่ยมยอดในวงการศิลปะของไทยไม่แพ้ในสมัยอื่น ในสมัยรัชกาลที่ 3 ทรงมุ่งซ่อมแซมและปรับปรุงปราสาทมากกว่าจะสร้างใหม่ โดยระมัดระวังรักษาแบบดั้งเดิมเอาไว้ พระองค์ทรงปฏิสังขรณ์และขยายเขตวัดวาอารามมากมาย ทรงสร้างวัดด้วยพระราชทรัพย์ส่วนพระองค์ขึ้น 5 วัด ให้เชื้อพระวงศ์และขุนนางสร้างอีก 6 วัด วัดสำคัญที่สร้างในสมัยนี้ได้แก่ วัดเทพธิดาราม, วัดราชนันทดา, วัดเฉลิมพระเกียรติ, วัดบวรนิเวศวิหาร, วัดบวรสถาน, วัดประยูรวงศ์, วัดกัลยาณมิตร เป็นต้น สิ่งก่อสร้างมากมายที่เป็นตัวอย่างของสถาปัตยกรรมทางศาสนาของไทย เช่น โบสถ์ วิหาร ศาลาการเปรียญ พระสถูป พระมณฑป หอระฆัง เป็นต้น โบสถ์และวิหารที่สร้างขึ้นมีลักษณะคล้ายคลึงกัน คือเป็นรูปสี่เหลี่ยมผืนผ้า มีหลังคาลาดเป็นชั้น มุงกระเบื้องสี ผนังก่ออิฐถือปูนประดับลวดลาย และมีเสาใหญ่รายรอบรับชายคา โบสถ์ขนาดใหญ่และสวยงามที่สร้างในรัชกาลนี้คือ โบสถ์วัดสุทัศน์เทพวราราม ซึ่งสร้างแบบสามัญ ส่วนโบสถ์วัดบวรนิเวศวิหารสร้างเป็นแบบมีมุขยื่นออกมาทั้งสองข้างทางด้านปลาย

สถาปัตยกรรมแบบไทยอย่างอื่นๆ ที่มีความสำคัญรองลงมา คือ พระมณฑป ศาลา หอระฆัง และระเบียงโบสถ์ สิ่งก่อสร้างเหล่านี้มีอยู่สิ่งหนึ่งที่ก่อสร้างในสมัยรัชกาลที่ 3 และเป็นงานที่ตีที่สุด คือ ระเบียงรอบพระวิหารที่วัดสุทัศน์เทพวราราม ซึ่งมีหน้าบันแกะสลักไว้อย่างงดงาม

ผลงานทางสถาปัตยกรรมอีกอย่างหนึ่งที่ได้ก่อสร้างไว้บริเวณวัด และจัดอยู่ในจำพวกสิ่งก่อสร้างปลีกย่อยคือ เรือสำเภาส่งก่อสร้างด้วยอิฐ รัชกาลที่ 3 ทรงมีรับสั่งให้สร้างขึ้นเพื่อว่าในอนาคตเมื่อไม่มีการสร้างเรือสำเภากันอีกแล้ว ประชาชนจะได้แลเห็นว่าเรือสำเภานั้นมีรูปร่างลักษณะเป็นอย่างไร วัดที่พระองค์ทรงรับสั่งให้สร้างสิ่งอันเป็นประวัติศาสตร์นี้ คือ "วัดยานนาวา"

ในสมัยรัชกาลที่ 3 ภาพเขียนแบบไทยต่างๆ ส่วนมากไม่โดดเด่น ที่เขียนขึ้นมาส่วนใหญ่เพื่อความมุ่งหมายในการประดับให้สวยงามเท่านั้น ส่วนงานช่างแกะสลักในสมัยรัชกาลที่ 3 ก็เกี่ยวข้องกับเรื่องราวทางพระพุทธศาสนามากกว่างานช่างในสาขาจิตรกรรม โดยเฉพาะองค์สมเด็จพระสัมมาสัมพุทธเจ้า เป็นเครื่องบันดาลใจอันสำคัญยิ่งที่ก่อให้เกิดผลงานทางด้านศิลปะประเภทนี้

ทางด้านวรรณกรรม รัชกาลที่ 3 ทรงสนับสนุนวรรณคดีทางศาสนาและประวัติศาสตร์ ดังเช่น หนังสือเรื่อง "มลินทปัญญา" เป็นต้น แต่ในสมัยนี้ไม่สนับสนุนให้มีการแสดงละครภายในพระบรมมหาราชวัง ทั้งยังไม่โปรดปรานนักแสดงหรือนักประพันธ์คนใดเลย

กล่าวโดยสรุป ในสมัยรัตนโกสินทร์ตอนต้น การทำนุบำรุงและฟื้นฟูทางด้านศิลปวัฒนธรรมได้ดำเนินไปอย่างต่อเนื่อง นับตั้งแต่รัชกาลที่ 1 จนถึงรัชกาลที่ 3 และการทำนุบำรุงก็กระทำโดยวิธีรักษาแบบเดิมไว้ตั้งแต่สมัยอยุธยา แต่ในขณะเดียวกันก็เพิ่มเติมสิ่งใหม่ๆ ผสมผสานเข้าไปด้วย ทำให้ศิลปวัฒนธรรมของไทยในยุคนี้เจริญรุ่งเรืองมาก

ประวัติศาสตร์ไทยสมัยรัตนโกสินทร์ตอนต้น (รัชกาลที่ 1-รัชกาลที่ 3)

เมื่อสมเด็จพระเจ้าพระยามหากษัตริย์ศึกปราบการจลาจลที่เกิดขึ้นในปลายรัชกาลสมเด็จพระเจ้าตากสินมหาราช จนบ้านเมืองอยู่ในความสงบเรียบร้อย พวกขุนนางข้าราชการและราษฎรทั้งหลายจึงเห็นพ้องต้องกันในการอัญเชิญสมเด็จพระเจ้าพระยามหากษัตริย์ศึก ปราบดาภิเษกขึ้นครองราชย์สมบัติในวันที่ 6 เมษายน พ.ศ. 2325 พระนามที่ปรากฏในพระสุพรรณบัฏ คือ "สมเด็จพระบรมราชาธิราชรามาริบัติ" ส่วนพระนาม "พระบาทสมเด็จพระพุทธยอดฟ้าจุฬาโลก" นั้น เป็นพระนามที่พระบาทสมเด็จพระนั่งเกล้าเจ้าอยู่หัวทรงถวาย นับว่าพระองค์เป็นปฐมกษัตริย์ในพระบรมราชจักรีวงศ์

พระบาทสมเด็จพระพุทธยอดฟ้าจุฬาโลกมหาราช

พระบาทสมเด็จพระพุทธยอดฟ้าจุฬาโลกมหาราช ทรงเป็นพระมหากษัตริย์องค์แรกแห่งราชวงศ์จักรี มีพระนามเดิมว่า ทองด้วง ประสูติเมื่อวันพุธแรม 4 ค่ำ เดือน 4 ปีมะโรง พ.ศ. 2279 เป็นบุตรคนที่ 4 ของหลวงพิณจักษุ ซึ่งสืบเชื้อสายมาจากเจ้าพระยาโกษาธิบดี (ปาน) และเจ้าแม่วัดดุสิต ซึ่งเป็นพระนมในสมัยสมเด็จพระนารายณ์มหาราช

เมื่อพระชนมายุได้ 21 ปี ทรงผนวชอยู่ที่วัดมหาธาตุ เมื่อลาสิกขาบทออกมาได้เข้ารับราชการเป็นมหาดเล็กของพระเจ้าอยู่หัวมหาราช เมื่อพระชนมายุได้ 24 พรรษา ทรงดำรงตำแหน่งเป็น

หลวงยกกระบัตรเมืองราชบุรี ต่อมาได้แต่งงานกับนางสาวนาค พระชนมายุได้ 32 พรรษา ได้เข้ามารับราชการในสมัยสมเด็จพระเจ้าตากสินมหาราช ทรงดำรงตำแหน่งเป็นพระราชวรินทร์ เจ้ากรมพระตำรวจนอกขวา ต่อมาได้เลื่อนตำแหน่งเป็นพระยาอภัยรณฤทธิ์ เป็นพระยายมราชและเป็นเจ้าพระยาจักรี

ใน พ.ศ. 2320 ได้รับความดีความชอบที่ไปปราบหัวเมืองลาวได้ จึงได้รับพระราชทานตำแหน่งสมเด็จพระยามหากษัตริย์ศึก และใน พ.ศ.2525 ทรงปราบดาภิเษกขึ้นเป็นกษัตริย์ ทรงพระนามว่า สมเด็จพระบรมราชาธิราชวรมหาธิปไตย หรือพระบาทสมเด็จพระพุทธยอดฟ้าจุฬาโลก ทรงครองราชย์อยู่ 28 ปี เสด็จสวรรคตด้วยพระโรคชรา เมื่อวันที่ 7 เมษายน พ.ศ.2352 มีพระชนมายุได้ 74 พรรษา ถึงสมัยรัชกาลที่ 9 ทรงได้รับพระราชสมัญญาเป็น พระบาทสมเด็จพระพุทธยอดฟ้าจุฬาโลกมหาราช

ขณะที่พระองค์ได้สถาปนาขึ้นเป็นองค์ปฐมกษัตริย์แห่งราชวงศ์จักรี ช่วงระยะเวลา นั้นได้สืบเนื่องมาจากการเสียกรุงศรีอยุธยาครั้งที่ 2 และการรบพุ่งกันมากในสมัยสมเด็จพระเจ้าตากสินมหาราช บ้านเมืองทรุดโทรมเสียหายมาก ดังนั้นพระองค์จึงต้องฟื้นฟูบ้านเมืองโดยมีจุดมุ่งหมายที่จะฟื้นฟูอำนาจของอาณาจักรไทยขึ้นมาใหม่ ทั้งทางการเมืองและวัฒนธรรม โดยสืบทอดงานต่อจากสมัยของพระเจ้ากรุงธนบุรีซึ่งมีระยะเวลาค่อนข้างสั้น เช่น การฟื้นฟูอำนาจทางการเมือง ได้แก่ สถาปนาศูนย์กลางอันมั่นคงของอาณาจักร เช่น การสร้างเมืองหลวงขึ้นใหม่ การรักษาความสงบเรียบร้อยภายในอาณาจักร การทำศึกสงครามป้องกันเอกราชของประเทศ การขยายอำนาจและการรักษาอิทธิพลของไทยในเขตประเทศราช การฟื้นฟูความเจริญวัฒนธรรม เช่น ขนบธรรมเนียมราชประเพณีต่างๆ การฟื้นฟูศาสนา การฟื้นฟูระบอบการปกครองและกฎหมาย การฟื้นฟูศิลปกรรมต่างๆ ซึ่งรัชกาลที่ 1 ทรงเป็นผู้วางรากฐานการฟื้นฟูเหล่านี้ไว้ และรัชกาลที่ 2 และ 3 ทรงประสานงานต่อมาสำหรับนโยบายการรักษาเอกราชความมั่นคงประเทศนั้น นอกจากจะต้องทำสงครามกับประเทศเพื่อนบ้านที่ต้องการรุกรานไทยแล้ว ไทยยังต้องดำเนินนโยบายทางการทูตอย่างระมัดระวังกับประเทศมหาอำนาจตะวันตกที่เริ่มเข้ามาติดต่ออย่างใกล้ชิดกับไทยด้วย

การสถาปนากรุงรัตนโกสินทร์เป็นราชธานี

หลังจากที่พระบาทสมเด็จพระพุทธยอดฟ้าจุฬาโลกมหาราช ทรงปราบดาภิเษกภายในกรุงธนบุรีและสร้างความมั่นคงภายในประเทศแล้ว พระองค์ทรงย้ายราชธานีจากกรุงธนบุรีซึ่งอยู่ทางฝั่งตะวันตกมายังฝั่งตะวันออกของแม่น้ำเจ้าพระยาและตั้งชื่อใหม่ว่ากรุงเทพฯ ทั้งนี้เนื่องด้วยสาเหตุหลายประการคือ

1. พระราชวังเดิมของกรุงธนบุรีคับแคบ มีวัดขวางอยู่ทั้ง 2 ด้าน คือ วัดแจ้ง (วัดอรุณราชวราราม) และวัดท้ายตลาด (วัดโมลีโลกยาราม) ทำให้ไม่สามารถขยายอาณาเขตของพระราชวังให้กว้างขวางขึ้นได้

2. พระองค์ไม่ทรงเห็นด้วยที่จะให้พระนครแบ่งออกเป็น 2 ส่วน โดยมีแม่น้ำเจ้าพระยาผ่ากลางเป็นเสมือนเมืองอกแตก ดังเช่น เมืองพิษณุโลก สุพรรณบุรี เพราะหากข้าศึกยกทัพมาตามลำน้ำ ก็สามารถบุกตีใจกลางเมืองหลวงได้ ทำให้ยากแก่การป้องกันพระนคร ครั้นจะสร้างป้อมปราการทั้ง 2 ฝั่งแม่น้ำ ก็จะเป็นการสิ้นเปลืองเงินทองมาก ทำให้ยากแก่การเคลื่อนพลจากฝั่งหนึ่งไป

ยังอีกฝั่งหนึ่ง ซึ่งเป็นการยากลำบากมาก ดังนั้นพระองค์จึงย้ายพระนครมาอยู่ทางฝั่งตะวันออกของแม่น้ำเจ้าพระยาเพียงแห่งเดียว โดยมีแม่น้ำเป็นคูเมืองทางด้านตะวันตก และได้ ส่วนทางด้านตะวันออกและทางด้านเหนือโปรดเกล้าฯ ให้ขุดคลองขึ้นเพื่อเป็นคูเมืองป้องกันพระนคร

3. พื้นที่ทางฝั่งตะวันออกเป็นที่ราบลุ่ม สามารถขยายเมืองให้กว้างขวางออกไปได้เรื่อยๆ ตรงบริเวณที่ตั้งพระนครพื้นที่เป็นแหลม โดยมีแม่น้ำเป็นกำแพงกันอยู่เกือบครึ่งเมือง

4. ทางฝั่งตะวันตกของแม่น้ำเจ้าพระยา พื้นที่เป็นท้องคู้้ง น้ำกัดเซาะตลิ่งพังทลายอยู่เสมอจึงไม่เหมาะแก่การสร้างอาคารหรือถาวรวัตถุใดๆไว้ริมฝั่งแม่น้ำ

พระบาทสมเด็จพระพุทธยอดฟ้าจุฬาโลกมหาราชมีรับสั่งให้สร้างเมืองใหม่ทางฝั่งตะวันออกของแม่น้ำเจ้าพระยา ตั้งแต่บริเวณหัวโค้งแม่น้ำเจ้าพระยา คือ บริเวณพระบรมมหาราชวังในปัจจุบัน พระราชทานนามเมืองใหม่นี้ว่า “กรุงเทพมหานครบวรรัตนโกสินทร์ มหินทรายุทธนา มหาดิลกภพนพรัตน์ราชธานีบุรีรมย์ อุดมราชนิเวศน์ มหาสถานอมรพิมาน อวตารสถิต สักกะทัตติยวิษณุกรรมประสิทธิ์” ต่อมาในสมัยรัชกาลที่ 4 ทรงเปลี่ยนจากคำว่า “บวรรัตนโกสินทร์” เป็น “อมรรัตนโกสินทร์”

ในการสร้างพระมหามหาบรมราชวัง โปรดเกล้าฯ ให้สร้างวัดขึ้นภายในด้วย คือ วัดพระศรีรัตนศาสดาราม หรือวัดพระแก้ว แล้วให้อัญเชิญพระแก้วมรกตขึ้นประดิษฐาน ทรงพระราชทานนามใหม่ว่า “พระพุทธมหามณีรัตนปฏิมากร” เพื่อเป็นสิริมงคลแก่กรุงเทพฯ

การปกครองของไทยสมัยรัตนโกสินทร์

ตั้งแต่รัชกาลที่ 1-4 มีระเบียบแบบแผนตามแบบสมัยอยุธยา พระมหากษัตริย์มีอำนาจสูงสุดและเด็ดขาดในการปกครองประเทศ แบ่งออกเป็น 3 ส่วน คือ

1. การปกครองส่วนกลาง มีอัครมหาเสนาบดี 2 ตำแหน่ง คือ สมุหกลาโหมเป็นหัวหน้าฝ่ายทหาร รับผิดชอบกิจการด้านการทหารทั่วประเทศและปกครองหัวเมืองฝ่ายใต้ ส่วนสมุหนายกเป็นหัวหน้าฝ่ายพลเรือน รับผิดชอบกิจการด้านพลเรือนทั้งหมดและปกครองหัวเมืองเหนือ ส่วนหัวเมืองชายทะเลด้านฝั่งตะวันออก พระบาทสมเด็จพระพุทธยอดฟ้าจุฬาโลกมหาราชทรงจัดให้อยู่ในความดูแลของกรมท่า นอกจากตำแหน่งอัครมหาเสนาบดีทั้ง 2 นี้แล้ว ยังมีเสนาบดีจตุสดมภ์ คือ เสนาบดีกรมเมืองหรือกรมเวียง เรียกว่า “พระนครบาล” เสนาบดีกรมวัง เรียกว่า “พระธรรมาธิกรณ์” เสนาบดีกรมคลัง เรียกว่า “พระโกษาธิบดี” เสนาบดีกรมนา เรียกว่า “พระเกษตราธิบดี” จตุสดมภ์ทั้ง 4 อยู่ภายใต้การดูแลของสมุหนายก มีหน้าที่และความรับผิดชอบในเรื่องต่างๆ เหมือนครั้งสมัยอยุธยาเว้นแต่กรมคลังที่มีหน้าที่ติดต่อกับต่างประเทศอีกด้วย

2. การปกครองส่วนภูมิภาค แบ่งเขตการปกครองออกเป็น หัวเมือง 3 ประเภท ได้แก่ หัวเมืองชั้นใน หรือเมืองจัตวา ซึ่งเป็นเมืองเล็กๆ ที่อยู่บริเวณรอบๆ เมืองหลวง หัวเมืองชั้นนอก ได้แก่

เมืองพระยามหานครา เมืองเอก โท ตรี ซึ่งอยู่ห่างไกลจากราชาธานีออกไป เจ้าเมืองมีอำนาจในการปกครองเมืองอย่างเต็มที่ เพราะอยู่ไกลจากราชาธานี ส่วนเมืองประเทศราช พระมหากษัตริย์จะแต่งตั้งเจ้าประเทศราชให้ปกครองตนเอง แต่ต้องส่งเครื่องราชบรรณาการให้เมืองหลวง 3 ปีต่อ 1 ครั้ง หรือถ้าเป็นเมืองที่อยู่ใกล้ราชธานี เช่น อุบลราชธานี เขมร ไทยบุรี เชียงใหม่ หลวงพระบาง ต้องส่งปีละครั้ง เมื่อเกิดศึกสงคราม เมืองประเทศราชเหล่านี้ต้องส่งทหารมาช่วยรบทันที หรือในยามปกติอาจเกณฑ์ชาวเมืองประเทศราชมาช่วยให้แรงงานในการปรับปรุงประเทศ

3. การปกครองส่วนท้องถิ่น แบ่งออกเป็น บ้าน ตำบล และแขวงตามลำดับ ซึ่งอาจเทียบได้กับ หมู่บ้าน ตำบล และอำเภอ ในปัจจุบัน

กฎหมายและการศาล

รากฐานกฎหมายของไทยที่ใช้กันในสมัยรัตนโกสินทร์ ได้มาจากคัมภีร์พระธรรมศาสตร์หรือคัมภีร์ธรรมศาสตร์ของอินเดีย ซึ่งไทยได้รับมาจากมอญอีกต่อหนึ่ง นำมาเป็นรากฐานกฎหมายของสุโขทัยและอยุธยา นอกจากนี้ยังมีพระราชศาสตร์ ซึ่งเป็นพระบรมราชโองการและพระบรมราชวินิจฉัยของพระมหากษัตริย์ใช้สำหรับตัดสินคดีความต่างๆ

คราวที่เสียกรุงศรีอยุธยาครั้งที่ 2 พ.ศ.2310 พระราชกำหนดกฎหมายต่างๆ สูญหายกระจัดกระจายและถูกทำลายไปมากมาย มีเหลืออยู่เพียงส่วนน้อย เมื่อมาถึงสมัยธนบุรีมีการปรับปรุงบ้านเมืองและปราบปรามศัตรูที่คอยมารุกรานอธิปไตยของชาติตลอดรัชกาลของสมเด็จพระเจ้าตากสินมหาราช ทำให้มีเวลาแก้ไขตัวบทกฎหมายน้อย ส่วนใหญ่ใช้ของเดิมซึ่งรับมาจากสมัยอยุธยา ครั้นมาถึงสมัยพระบาทสมเด็จพระพุทธยอดฟ้าจุฬาโลกมหาราช โปรดเกล้าฯ ให้รวบรวมกฎหมายที่หลงเหลืออยู่นำมาชำระให้ถูกต้อง และโปรดให้อาลักษณ์คัดลอกไว้ 3 ชุด แต่ละชุดให้ประทับตราไว้ ได้แก่ ตราราชสีห์เป็นตราประจำตำแหน่งสมุหนายก ตราคชสีห์เป็นตราประจำตำแหน่งสมุหกลาโหม และตราบัวแก้วเป็นตราประจำตำแหน่งพระคลัง หรือกรมท่า หรือโกษาธิบดี กฎหมายฉบับนี้จึงมีชื่อว่า “กฎหมายตราสามดวง” หรือเรียกอีกอย่างหนึ่งว่า “ประมวลกฎหมายรัชกาลที่ 1”

นอกจากจะทรงตรากฎหมายตราสามดวงแล้ว ยังมีอีกฉบับหนึ่งที่มีได้ประทับตราสามดวงไว้ เรียกว่า “ฉบับรองทรง” กฎหมายตราสามดวงนี้เป็นกฎหมายหลักในการปกครองประเทศมาจนถึงสมัยรัชกาลที่ 5

เศรษฐกิจสมัยรัตนโกสินทร์ตอนต้น

1. การค้ากับต่างประเทศ ในสมัยรัตนโกสินทร์ตอนต้น ไทยมีการค้าขายกับต่างประเทศดังนี้

1.1 การค้ากับประเทศในเอเชีย ในสมัยรัตนโกสินทร์ตอนต้นการค้าขายส่วนใหญ่ทำกับจีน นอกจากนี้ก็มีชาว สิงคโปร์และอินเดีย ในพระบาทสมเด็จพระพุทธยอดฟ้าจุฬาโลกมหาราช เป็นการค้าสำเภา มีทั้งสำเภาหลวงและสำเภาเอกชน ซึ่งเป็นการค้าที่สำคัญและทำรายได้ให้กับประเทศมาก สำเภาหลวงที่ปรากฏชื่อในสมัยรัชกาลที่ 1 มีอยู่ 2 ลำ คือ เรือหูสูงและเรือทรงพระราชสาสน์ เรือสำเภาที่ลักษณะแบบจีน ต่อในเมืองไทยใช้ไม่อย่างดี ใช้ลูกเรือเป็นคนจีนทั้งหมด แต่ผู้คุมเป็นคนไทยอยู่ในความดูแลของกรมท่าหรือพระคลังสินค้า

ในสมัยรัชกาลพระบาทสมเด็จพระพุทธเลิศหล้านภาลัย เรือสำเภาทั้งไทยและจีน

ติดต่อกับค้าขายกันถึง 140 ลำ สำเภากลางที่สำคัญมี เรือมาลาพระนคร และเรือเหราข้ามสมุทร สินค้าออกที่สำคัญได้แก่ ดิบกุง งาช้าง ไม้ น้ำตาล พริกไทย รังนก กระดุกสัตว์ หนังสัตว์ กระวาน และ ครั่ง ส่วนสินค้าเข้าที่สำคัญ ได้แก่ เครื่องถ้วยชามสังคโลก ชา ไหม เงิน ปืน ดินปืน กระดาษ เครื่องแก้ว

นอกจากนี้พระองค์ทรงเล็งเห็นความสำคัญและทรงสนับสนุนให้กิจการด้านนี้ เจริญก้าวหน้าออกไปโปรดเกล้าฯ แต่งตั้งให้กรมหมื่นเจษฎาบดินทร์ ซึ่งมีพระปรีชาสามารถเรื่องการค้ากับต่างประเทศเป็นผู้บังคับบัญชากรมท่า มีการต่อเรือกำปั่น 10 ลำ ลำแรกชื่อ อรุณมพลง ไทยมีการส่งเครื่องบรรณาการแลกเปลี่ยนกับจีนตลอดมา จนกระทั่งรัชกาลพระบาทสมเด็จพระจุลจอมเกล้าเจ้าอยู่หัวทรงเห็นว่า วิธีการนี้เงินจะเข้าใจว่าไทยยอมอ่อนน้อมและตกอยู่ภายใต้อำนาจของจีน จึงให้ยกเลิกเสีย

1.2 การค้ากับประเทศตะวันตก ตลอดเวลาที่ไทยติดต่อกับชาติตะวันตกนั้น คนไทยมีความรู้สึกไม่ไว้วางใจตลอดมา แม้ไทยจะยอมมีสัมพันธไมตรีทางการทูตและการค้า แต่ไทยก็มีเจ้าหน้าที่คอยเข้มงวด และดูแลอย่างใกล้ชิด ในสมัยรัชกาลที่ 2 อังกฤษได้ส่งนายจอห์น ครอว์เฟิร์ด เป็นทูตเข้ามาเจรจาเรื่องการค้ากับไทย พยายามให้ไทยยกเลิกการผูกขาดของพระคลังสินค้า ให้ไทยจัดระบบการเก็บภาษารีชาเข้าและขาออกให้แน่นอน แต่ไม่สำเร็จ

2. ภาษีอากร รายได้ส่วนหนึ่งของประเทศที่นำมาใช้สำหรับปรับปรุงประเทศ นอกจากการค้าขายแล้ว ยังได้จากการเรียกเก็บภาษารีชาจากประชาชน แบ่งออกเป็น 2 ประเภท

2.1 ภาษีอากรที่เก็บภายในประเทศ มี 4 ชนิด คือ
- จังกอบ คือ การเรียกเก็บสินค้าของราษฎร โดยชักส่วนสินค้าที่ผ่านด่านทั้งทางบกและทางน้ำ ในอัตรา 10 หยิบ 1 หรือ 1 ส่วนต่อ 10 ส่วน

- อากร คือ เงินหรือสิ่งของที่รัฐเรียกเก็บจากผลประโยชน์ของราษฎรที่ได้จากการประกอบอาชีพนอกจากอาชีพค้าขาย เช่น การทำนา เรียกว่า อากรค่านา การทำสวน เรียกว่า อากรสวนใหญ่ หรือ พลากร หรือ สมพัตสร การจับสัตว์น้ำ เรียกว่า อากรค่าน้ำ การเก็บไข่เต่า เก็บรังนก เรียกว่า อากรค่ารักษาเกาะ นอกจากนี้ยังมีการเก็บอากรปอนเบี้ย อากรสุรา อากรตลาด อากรเก็บของป่า อากรขนอน ฯลฯ

- ส่วย คือ เงินหรือสิ่งของที่ไพร่หลวงนำมาให้แก่ทางราชการทดแทนการเข้าเดือน โดยได้มาจากผลิตผลตามธรรมชาติที่หาได้ภายในท้องถิ่น เช่น ดิบกุง พริกไทย มูลค่างควา ไพร่หลวงนำมาให้แก่ทางราชการทดแทนการเข้าเดือน เรียกว่า ไพร่ส่วย

- ฤชา คือ ค่าธรรมเนียมที่ทางราชการเรียกเก็บเฉพาะรายบุคคล เนื่องจากได้รับการบริการจากราชการ เช่น ออกโฉนดที่ดินให้

2.2 ภาษีอากรที่ได้จากภายนอกประเทศ
- ภาษีเบิกร่องหรือภาษีปากเรือ คือ ภาษีที่เก็บจากเรือสินค้าต่างประเทศ โดยคิดจากขนาดความกว้างของปากเรือหรือยานพาหนะที่บรรทุกสินค้าเข้ามา สมัยรัชกาลที่ 1 คิดว่าละ 12 บาท ต่อมาเพิ่มเป็นวาละ 20 บาท สมัยรัชกาลที่ 2 คิดเป็นวาละ 80 บาท สมัยรัชกาลที่ 3 ถ้าเป็นเรือสินค้าที่ไม่ได้บรรทุกสินค้าเข้ามาขายคิดวาละ 1,500 บาท ถ้าบรรทุกสินค้าคิดวาละ 1,700 บาท

- ภาษีสินค้าออก รัฐเรียกเก็บตามประเภทของสินค้า เช่น ข้าวสารหาบ

ละ 1 สลึง น้ำตาลหาบละ 2 สลึง พอถึงสมัยรัชกาลที่ 3 รัฐเรียกเก็บภาษีขาออกต่างๆ เพิ่มมากขึ้น ทำให้รัฐมีรายได้เพิ่มมากขึ้น เช่น เก็บภาษีพริกไทย ภาษีเกลือ ภาษีไม้แดง ภาษีน้ำมันมะพร้าว ภาษีฝ้าย ภาษีโป

ภาษีน้ำตาลทราย

ฯลฯ

3. หน่วยงาน

สินค้าผูกขาด

สินค้าต้องห้าม

3.1 กรมพระคลังสินค้า ต่อมาเรียกว่า กรมท่า มีหน้าที่ติดต่อกับต่างประเทศ เก็บภาษีเข้าและภาษีออก ตรวจสอบตราเรือสินค้าต่างประเทศ และเลือกซื้อสินค้าตามที่ราชการต้องการ ซึ่งอยู่ในความดูแลของเสนาบดีกรมท่าหรือโกษาธิบดี โดยจะส่งเจ้าหน้าที่ลงไปตรวจเรือสินค้าก่อน เรียกว่า

การเหยียบหัวตะเภา

3.2 สินค้าผูกขาด คือ สินค้าที่ทางราชการต้องการและคิดว่ามีอันตรายหากพ่อค้าจะทำการติดต่อซื้อขายกันโดยตรง ได้แก่ อาวุธ กระสุนปืน ดังนั้นรัฐจึงผูกขาดการซื้อขายเสียเอง

3.3 สินค้าต้องห้าม คือ สินค้าที่หายากและมีราคาแพง ราษฎรต้องนำมาขายให้ทางราชการ เพื่อทางราชการจะได้นำไปขายให้พ่อค้าต่างประเทศ จะได้เป็นการเพิ่มรายได้ให้แก่รัฐ สินค้าต้องห้าม ได้แก่ งาช้าง รัตนก ฝาง กฤษณา ฯลฯ

4. เงินตรา สมัยรัตนโกสินทร์ตอนต้นยังคงใช้เงินพดด้วงเหมือนอยุธยา แต่ประทับตราแตกต่างกันออกไป แล้วแต่ตราประจำรัชกาลนั้นๆ เช่น รัชกาลที่ 1 ประทับตราอุณาโลม รัชกาลที่ 2 ประทับตราครุฑกับจักร รัชกาลที่ 3 ประทับตราปราสาทกับจักร

สภาพสังคมและการศึกษา

1. สภาพสังคม โครงสร้างของสังคมไทยในสมัยรัตนโกสินทร์ตอนต้นมีลักษณะคล้ายคลึงกับสังคมอยุธยา ถึงแม้ภายในสังคมจะไม่มี การแบ่งชั้นวรรณะอย่างอินเดีย แต่ฐานะความเป็นอยู่ของคนก็แตกต่างกันอย่างมาก แต่ละคนจะสามารถเลื่อนฐานะของตนขึ้นได้ก็ต่อเมื่อได้รับความดีความชอบหรือมีความสามารถ เช่น สามัญจะมีโอกาสเลื่อนฐานะของตนจนกระทั่งเป็นถึงขุนนางได้ ต้องได้รับการศึกษา รวมทั้งมีความสามารถอยู่ในตัวเองด้วย การแบ่งชนชั้นทางสังคมของคนแบ่งได้ดังนี้

1.1 เจ้านายสูงสุด ได้แก่ พระมหากษัตริย์และพระบรมวงศานุวงศ์

1.2 ขุนนางและข้าราชการต่างๆ ที่มีศักดินาตั้งแต่ 400-10,000 ไร่ ซึ่งมีความเป็นอยู่ดี ฐานะร่ำรวย มีสิทธิพิเศษหลายอย่าง

1.3 ไพร่และสามัญชน ได้แก่ ชนส่วนใหญ่ของประเทศ

1.4 ทาส เป็นผู้ที่มิอิสระในตัวเอง แต่สภาพความเป็นอยู่ของทาสในเมืองไทยดีกว่าประเทศต่างๆ มาก ถ้าทาสทำความดีความชอบต่อบ้านเมือง ก็สามารถเลือกรับฐานะตนเองเป็นขุนนางได้ ส่วนขุนนางถ้าทำความผิดร้ายแรงก็อาจถูกลดฐานะลงเป็นทาสได้เช่นกัน

ทาสในสังคมสมัยนั้น ได้แก่ ทาสเชลย ทาสในเรือนเบี้ย ทาสสินไผ่ ทาสได้มาแต่บิดามารดา ทาสที่เสี้ยวไว้เมื่อเกิดทุกข์ภัย ทาสที่ช่วยมาจากทัพพิษ ทาสท่านให้

2. การศึกษา ในสมัยรัตนโกสินทร์ตอนต้น ศูนย์กลางของการศึกษาที่สำคัญมีอยู่ 2 แห่ง คือ วัดและวัด ขุนนางหรือผู้ที่มีตระกูลมักส่งบุตรหลานของตนเข้าไปฝึกอบรมตามวัดและ

ราชสำนัก ถ้าเป็นผู้ชายมักฝากตัวเข้าเป็นมหาดเล็ก เพื่อจะได้ศึกษาวิชาการต่างๆ การใช้อาวุธ การใช้พาหนะในยามสงคราม ผู้หญิงฝึกอบรมวิชาแม่บ้านแม่เรือน การเย็บปักถักร้อย สำหรับการศึกษาในวัด สามัญชนมักนำลูกหลานไปฝากตัวไว้กับพระตามวัด เป็นลูกศิษย์สำหรับใช้สอย หรือบวชอยู่กับพระที่วัด พระจะได้สอนให้หัดเขียนอ่านวิชาหนังสือ วิชาด้านพระศาสนา เช่น ภาษาบาลี สันสกฤต และขอม และจะได้รู้จักขนบธรรมเนียมประเพณีต่างๆ

การเรียนที่สำคัญอีกแบบหนึ่ง คือ การศึกษาวิชาชีพรตามบรรพบุรุษสืบตระกูล ถ่ายทอดกันต่อๆ มา เช่น แพทย์ นักกฎหมาย ครูอาจารย์ หรือการสืบทอดอาชีพกันเป็นกลุ่มตามอาชีพของท้องถิ่นนั้น ๆ เช่น ช่างถม ช่างทอง ช่างปั้น ช่างแกะสลัก ฯลฯ

การศาสนาและขนบธรรมเนียมประเพณี

1. ศาสนา

- การสังคายนาและชำระพระไตรปิฎก การเสียกรุงครั้งที่ 2 ทำให้พระพุทธศาสนาเสื่อมโทรมลงไปมาก และพระไตรปิฎกก็บกพร่องอยู่มาก รัชกาลที่ 1 จึงมีพระราชดำริให้ทำการสังคายนาพระไตรปิฎกขึ้นที่วัดมหาธาตุ เมื่อ พ.ศ.2331 ใช้เวลาประมาณ 5 เดือน พระสงฆ์ที่มีส่วนสำคัญในการสังคายนาพระไตรปิฎกนี้ ได้แก่ สมเด็จพระสังฆราช (ศรี) พระวันรัต (สุ) พระพิมลธรรม (วัดพระเชตุพนฯ) พระพุฒาจารย์ (เป่า) ทรงพระกรุณาโปรดเกล้าฯ ให้ชำระพระไตรปิฎกตั้งแต่ครั้งกรุงเก่าที่กระจัดกระจาย ให้เป็นระเบียบหมวดหมู่ แล้วจารลงบนใบลาน คัดลอกพระไตรปิฎกเป็นฉบับหลวงขึ้น ปิดทองทั้งปกหน้าปกหลัง แลด้านข้างเรียกว่า “ฉบับทองหรือทองใหญ่ หรือฉบับทองทิบ” และเชิญประดิษฐานไว้ในตู้ประดับมุก ในหอพระมณเฑียรธรรมกลางสระ ในวัดพระศรีรัตนศาสดารามในพระบรมมหาราชวัง

สมัยรัชกาลที่ 2 ทรงส่งสมณทูตไปยังลังกาเพื่อศึกษาความเป็นของศาสนาในลังกา และได้นำหน่อพระศรีมหาโพธิมาจากลังกา

สมัยรัชกาลที่ 3 ทรงให้ตรวจสอบพระไตรปิฎกทั้งจากลังกาและมอญ และให้จารึกอย่างสวยงาม สมัยนี้ได้รับยกย่องว่ามีพระไตรปิฎกที่สวยงามและถูกต้องที่มากที่สุด

- การสังคายนาพระธรรมวินัย รัชกาลที่ 1 ทรงออกกฎหมายสำหรับพระสงฆ์หลายฉบับ เพราะพระสงฆ์สมัยนั้นหย่อนพระธรรมวินัยไปมาก ไม่สนใจเล่าเรียนพระไตรปิฎก การเทศน์พระสงฆ์เข้าไปยุ่งเกี่ยวกับทรัพย์สินของฆราวาส จึงจำเป็นต้องกำหนดโทษขั้นรุนแรง สมัยรัชกาลที่ 3 โปรดเกล้าฯ ให้สำรวจความประพฤติของสงฆ์ ปรากฏว่าพระสงฆ์ถูกจับสึกและหนีเข้าป่าเป็นอันมาก

- การตั้งธรรมยุติกนิกาย ในสมัยรัชกาลที่ 3 สมเด็จพระเจ้าน้องยาเธอเจ้าฟ้ามงกุฎทรงผนวชอยู่ ณ วัดมหาธาตุ ทรงสนพระทัยศึกษาพระไตรปิฎก พระพุทธวจนะ และพระธรรมวินัย และทรงเห็นว่า พระภิกษุสงฆ์ในสมัยนั้นไม่ได้เคร่งครัดในพระธรรมวินัย จึงต้องการจะทำการสังคายนาเสียใหม่ พระองค์ได้ทรงพบพระภิกษุรามัญผู้หนึ่ง ชื่อ ชาย เกร่งครัดในพระธรรมวินัยมาก พระองค์จึงทรงถือเป็นแบบอย่างและทรงปฏิบัติตามอย่างเคร่งครัด ข้อปฏิบัติของพระองค์จึงผิดไปจากพระสงฆ์รูปอื่นๆ การห่มผ้าก็เป็นแบบรามัญ พระองค์จึงย้ายที่ประทับมาอยู่ ณ วัดสมอราย (วัดราชาธิวาส) ทรงให้นามคณะสงฆ์ของพระองค์ว่า “คณะสงฆ์ธรรมยุติกนิกาย” ส่วนคณะสงฆ์เดิมเรียกตนเองว่า “คณะ

สงฆ์มหานิกาย” หลักธรรมของคณะสงฆ์ฝ่ายธรรมยุติกนิกาย ถือว่าเป็นหลักธรรมถูกต้อง เชื่อในสิ่งที่มี เหตุผลมากขึ้น ทำให้ใกล้ชิดและได้รับความเลื่อมใสจากประชาชนมากขึ้น ที่สำคัญคือ มีการเปลี่ยนแปลงการเทศน์ จากภาษาบาลีเป็นภาษาไทย ทำให้เข้าใจง่าย

- การส่งสมณทูตไปลังกา สมัยรัชกาลที่ 2 ได้มีพระภิกษุลังกา ชื่อ พระสาสนวงศ์ อัญเชิญพระบรมสารีริกธาตุและต้นโพธิ์ลังกามาถวายใน พ.ศ. 2357 ไทยได้ส่งสมณทูตไปยังลังกาทวิป เพื่อสอบสวนพระศาสนาทั้งหมด 9 รูป มีพระอาจารย์ดีกับพระอาจารย์เทพเป็นหัวหน้า และได้นำหน่อ พระศรีมหาโพธิ์มาจากลังกา 6 ต้น ถือว่าเป็นต้นโพธิ์ที่สืบเชื้อสายมาจากต้นโพธิ์ที่พระพุทธเจ้าตรัสรู้ที่ พุทธคยาในอินเดีย โปรดเกล้าฯให้นำไปปลูกที่นครศรีธรรมราช 2 ต้น วัดสุทัศน์ฯ 1 ต้น วัดสระเกศฯ 1 ต้น ที่กลันตัน 1 ต้น และวัดมหาธาตุ 1 ต้น สมัยรัชกาลที่ 3 พระสงฆ์เดินทางไปลังกาเพื่อขอยืม พระไตรปิฎกมาตรวจสอบกับของไทย 2 ครั้ง ครั้งที่ 1 พ.ศ.2385 ครั้งที่ 2 พ.ศ.2387 กว่าจะส่งคืนก็ ล่วงเข้าสมัยรัชกาลที่ 4

- การสร้างและปฏิสังขรณ์วัด ศาสนานับเป็นศูนย์รวมจิตใจของคนไทยทั้งปวงไม่ว่า ประชาชนหรือพระมหากษัตริย์ ส่วนหนึ่งของพระราชกรณียกิจของพระมหากษัตริย์เกือบทุกรัชกาลใน สมัยรัตนโกสินทร์ตอนต้นคือ การสร้างและปฏิสังขรณ์วัด มีดังนี้

1) วัดพระศรีรัตนศาสดาราม พระบาทสมเด็จพระพุทธยอดฟ้าจุฬาโลก มหาราช โปรดเกล้าฯ ให้สร้างขึ้นในเขตพระบรมมหาราชวังชั้นนอก เพื่อใช้ประกอบพิธีกรรมทาง ศาสนา ให้มีลักษณะคล้ายคลึงกับวัดพระศรีสรรเพชญ์สมัยอยุธยา และวัดมหาธาตุสมัยกรุงสุโขทัย เป็น ที่ประดิษฐานแก้วมรกต หรือพระพุทธรูปนามนิรัตนปฏิมากร วัดนี้จึงได้ชื่ออีกอย่างหนึ่งว่า “วัดพระ แก้ว”

2) วัดสุทัศน์เทพวราราม พระบาทสมเด็จพระพุทธยอดฟ้าจุฬาโลกมหาราช โปรดเกล้าฯ ให้สร้างวัดขนาดใหญ่เช่นเดียวกับวันพัญญูเชิงสมัยกรุงศรีอยุธยา บริเวณกำแพงพระนคร ตรงใจกลางเมืองกรุงเทพฯ เป็นที่ประดิษฐานของพระศรีศากยมุนี หรือพระโตหล่อด้วยโลหะ ซึ่ง อัญเชิญมาจากวิหารหลวงวัดมหาธาตุ สุโขทัย วันนี้ได้ชื่ออีกอย่างหนึ่งว่า “วัดพระโต”

3) วัดพระเชตุพนวิมลมังคลาราม พระบาทสมเด็จพระพุทธยอดฟ้าจุฬาโลก มหาราช โปรดเกล้าฯ ให้ปฏิสังขรณ์ขึ้นมาใหม่จากเดิมชื่อว่า วัดโพธาราม พระราชทานนามว่า “วัด พระเชตุพนวิมลมังคลาวาส” ต่อมาเปลี่ยนเป็น วัดพระเชตุพนวิมลมังคลาราม (สมัยรัชกาลที่ 4) เป็นที่ ประดิษฐานพระพุทธรูปยืนองค์ใหญ่จากวัดพระศรีสรรเพชญ์ กรุงศรีอยุธยา และพระพุทธรูปสาวก ปฏิมากร วัดคูหาสวรรค์ กรุงธนบุรี ต่อมาพระบาทสมเด็จพระนั่งเกล้าเจ้าอยู่หัวโปรดเกล้าฯ ให้ บูรณปฏิสังขรณ์ขึ้นใหม่และโปรดเกล้าฯ ให้ประชุมนักปราชญ์ ราชบัณฑิต และช่างต่างๆให้ช่วยกัน ชำระตำราต่างๆ เช่น วิชาแพทย์โบราณ ยาแก้โรคต่างๆ ตำราหมอนวด กวีนิพนธ์ต่างๆ โดยจารึกไว้บน แผ่นศิลาตามเสาและผนังรายรอบบริเวณวัด วัดนี้จึงจัดว่าเป็น “วิทยาลัยแห่งแรกในประเทศไทย”

4) วัดอรุณราชวราราม เป็นวัดโบราณสร้างแต่ครั้งกรุงศรีอยุธยา เดิมเรียกว่า วัดมะกอก แล้วเปลี่ยนเป็นวัดแจ้งในสมัยพระเจ้าตากสินมหาราช ครั้นถึงสมัยรัชกาลที่ 1 สมเด็จพระ เจ้าลูกยาเธอเจ้าฟ้ากรมหลวงอิสรสุนทร (รัชกาลที่ 2) ได้ทรงสร้างพระอุโบสถใหม่ เมื่อขึ้นครองราชย์ เป็นพระบาทสมเด็จพระพุทธเลิศหล้านภาลัย ได้โปรดเกล้าฯ พระราชทานนามวัดว่า วัดอรุณราช วราราม ภายหลังเปลี่ยนเป็น วัดอรุณราชวราราม วัดนี้มีพระปรารภองค์ใหม่ที่เป็นปูชนียสถานที่สำคัญ

2. ขนบธรรมเนียมประเพณี

ขนบธรรมเนียมประเพณีสมัยรัตนโกสินทร์ยึดตามแบบอยุธยา ที่สำคัญได้แก่

2.1 ขนบธรรมเนียมประเพณีเกี่ยวกับพระมหากษัตริย์ เช่น พระราชพิธีบรมราชาภิเษก พระราชพิธีโสกันต์ (โกนจุก) พระราชพิธีพระเมรุมาศ (การเผาพระบรมศพ) พระราชพิธีฉัตรมงคลพระราชพิธีสมโภชช้างเผือก ฯลฯ

2.2 ขนบธรรมเนียมประเพณีเกี่ยวกับพราหมณ์ เช่น พิธีการโล้ชิงช้า การสร้างโบสถ์พราหมณ์ ฯลฯ

2.3 ขนบธรรมเนียมประเพณีเกี่ยวกับบ้านเมือง เช่น พระราชพิธีถือน้ำพิพัฒน์สัตยา พระราชพิธีอาพาธพินาศพระราชพิธีพืชมงคล ฯลฯ

2.4 ขนบธรรมเนียมประเพณีเกี่ยวกับชาวบ้าน เช่น การเล่นเพลงสักรา พิธีการทำขวัญนาค การแต่งงาน การเผาศพ การโกนจุก พิธีตรุษสงกรานต์ สารทไทย ฯลฯ

2.5 ขนบธรรมเนียมประเพณีเกี่ยวกับพระพุทธศาสนา เช่น พิธีวิสาขบูชา อาสาฬหบูชา มาฆบูชา เข้าพรรษา ออกพรรษา การบวชนาค เทศน์มหาชาติ สมโภชพระแก้วมรกต ฯลฯ

พระราชพิธีและขนบธรรมเนียมประเพณีต่างๆที่สำคัญๆ ตั้งแต่สมัยกรุงศรีอยุธยา ครั้นมาถึงสมัยรัตนโกสินทร์ได้รับการฟื้นฟูหลายพิธี เช่น พระราชพิธีบรมราชาภิเษก พระราชพิธีโสกันต์ พระราชพิธีสมโภชช้างเผือก พระราชพิธีสมโภชพระแก้วมรกต การเล่นสักรา พระราชพิธีตรียัมปวาย (โล้ชิงช้า) พระราชพิธีเสด็จพระราชดำเนินทอดผ้าพระกฐินโดยกระบวนพยุหยาตราทางสถลมารคและชลมารค พระราชพิธีอาพาธพินาศ พระราชพิธีวันวิสาขบูชา ฯลฯ พระราชพิธีดั้งเดิมเก่าแก่ของไทยนี้แสดงให้เห็นถึงอารยธรรมที่เจริญรุ่งเรือง ความสามัคคีกลมเกลียวของคนในชาติ รวมทั้งความมั่นคงเป็นปึกแผ่นมาช้านานของชาติไทยวรรณกรรมและศิลปกรรม

1. ด้านวรรณกรรม สมัยรัตนโกสินทร์ตอนต้น ราชสำนักจัดว่าเป็นศูนย์กลางของวรรณกรรมและเป็นที่ชุมนุมของบรรดากวีทั้งหลาย ซึ่งมีทั้งองค์พระมหากษัตริย์ เจ้านายและบุคคลธรรมดา วรรณคดีที่สำคัญในสมัยรัชกาลที่ 1 ได้แก่ รามเกียรติ์ ราชอิริยา และสามก๊ก ในรัชกาลที่ 2 ทรงนิพนธ์บทละครไว้หลายเรื่อง แต่ที่ได้รับการยกย่องมากที่สุด คือ บทละครเรื่องอิเหนา ส่วนกวีเอกสมัยนี้ คือ สุนทรภู่ ซึ่งมีผลงานชิ้นเยี่ยมหลายประเภทด้วยกัน มีทั้งบทละคร เสภา นิราศ บทเห่ และกลอน เช่น เสภาเรื่องขุนช้างขุนแผน นิราศภูเขาทอง กลอนสุภาชีวิตสอนหญิง ฯลฯ

2. ด้านศิลปกรรม ศิลปะแขนงต่างๆ ได้รับการฟื้นฟูอย่างจริงจังจนกลับเจริญรุ่งเรืองเหมือนสมัยกรุงศรีอยุธยา สถาปัตยกรรมที่สร้างอย่างประณีตงดงาม ทรงคุณค่ายิ่งของชาติ ได้แก่ พระราชมหาราชวัง วัดพระศรีรัตนศาสดาราม วัดพระเชตุพนวิมลมังคลาราม วัดอรุณราชวราราม และวัดราชโอรสาราม ซึ่งทั้ง 3 วัดหลังนี้เป็นประจำรัชกาลที่ 1, 2, 3 ตามลำดับ นอกจากนี้แล้วช่างสิบหมู่ยังร่วมกันสร้างผลงานไว้มากมาย เช่น เครื่องราชูปโภคขององค์พระมหากษัตริย์ เครื่องราชกกุธภัณฑ์ เรือพระที่นั่งสุพรรณหงส์ ตู้พระไตรปิฎกลายรดน้ำ และเครื่องถ้วยชามเบญจรงค์

จิตรกรรม ในสมัยรัตนโกสินทร์ตอนต้น ยังคงเลียนแบบกรุงศรีอยุธยา เช่น การวาดภาพในอาคารที่เป็นพระอุโบสถ หรือพระวิหาร มักจะวาดภาพเทพชุมนุม ตั้งแต่เหนือระดับหน้าต่างขึ้น

ไปจนถึงเขตแดน ส่วนช่วงระหว่างช่องหน้าต่างจะวาดภาพพุทธประวัติ หรือเทศาภิชาติดก ผนังด้านหลังพระประธานวาดภาพเรื่องไตรภูมิ และผนังตรงหน้าพระประธานวาดภาพพระพุทธรูปเจ้าตอมมารผจญ เช่น ภาพจิตรกรรมในพระที่นั่งพุทไธสวรรย์ พระราชวังบวรสถานมงคล ภาพจิตรกรรมฝาผนังด้านตะวันออกและตะวันตกในพระอุโบสถวัดพระศรีรัตนศาสดาราม ฯลฯ ทั้งสองแห่งนี้เป็นงานในรัชกาลที่

1

ต่อมาในรัชกาลที่ 2 ไม่มีงานให้เห็นเด่นชัด เนื่องจากการก่อสร้างที่สำคัญมักจะเสร็จในรัชกาลที่ 3 ดังนั้นภาพจิตรกรรมที่ประดับอาคารนั้นๆ มักจะเป็นภาพจิตรกรรมในรัชกาลที่ 3 ทั้งสิ้น มักจะเป็นภาพจิตรกรรมในรัชกาลที่ 3 ทั้งสิ้น ถือได้ว่ารุ่งเรืองที่สุดในสมัยรัตนโกสินทร์ตอนต้น และมีอิทธิพลของศิลปะจีนเข้ามาเกี่ยวข้องด้วย เพราะการที่มีการติดต่อค้าขายกับจีน ประกอบกับรัชกาลที่ 3 ทรงนิยมด้วย เห็นได้ชัดจากวัดหลวงในรัชกาลนี้ อาคารจะสร้างแบบจีนเป็นส่วนมาก จิตรกรเอกที่มีฝีมือชั้นครูมีผลงานดีเด่นในรัชกาลที่ 3 คือ หลวงวิจิตรเจษฎา หรือที่เรียกกันทั่วไปว่า ครูทองอยู่ และครูคง หรือที่เรียกกันทั่วไปว่า คงแป๊ะ ผลงานของทั้งสองท่านนี้ถือว่าเป็นมรดกทางจิตรกรรมที่ล้ำค่าอย่างยิ่ง ภาพจิตรกรรมที่สำคัญในรัชกาลที่ 3 ได้แก่ ภาพจิตรกรรมที่พระเชตุพนวิมลมังคลาราม วัดพระศรีรัตนศาสดาราม วัดอรุณราชวราราม วัดบางยี่ขัน เป็นต้น นาฏศิลป์และดนตรีไทยเจริญที่สุดในสมัยรัชกาลที่ 2 เพราะพระบาทสมเด็จพระพุทธเลิศหล้านภาลัยทรงเป็นกวี เป็นศิลปิน และทรงสนพระทัยงานด้านนี้เป็นพิเศษ การเล่นโขนในรัชกาลนี้ได้ใช้เป็นแบบแผนของชาติสืบต่อมา

การต่างประเทศสมัยกรุงรัตนโกสินทร์ตอนต้น

ไทยมีการติดต่อสัมพันธ์กับประเทศเพื่อนบ้าน

ดังนี้

1. ความสัมพันธ์กับประเทศเพื่อนบ้าน นโยบายต่างประเทศที่สำคัญของไทยเกี่ยวกับประเทศเพื่อนบ้านในสมัยรัตนโกสินทร์ตอนต้น

มีดังนี้

1.1 การป้องกันเอกราชของประเทศ ในสมัยรัตนโกสินทร์ตอนต้น ไทยทำสงครามกับพม่าทั้งหมด 10 ครั้ง ในสมัยรัชกาลที่ 1 นี้มีการทำสงคราม 7 ครั้ง ในสมัยรัชกาลที่ 2 1 ครั้ง สมัยรัชกาลที่ 3 1 ครั้ง และในสมัยรัชกาลที่ 4 1 ครั้ง แต่ส่วนใหญ่ของสงครามในระยะหลังเป็นสงครามย่อยๆ เนื่องจากกรณีพิพาทกันแถบชายแดนระหว่างประเทศ ครั้งสำคัญที่สุดเกิดในสมัยพระบาทสมเด็จพระพุทธยอดฟ้าจุฬาโลกมหาราช คือ ศึกเก้าทัพ เป็นสงครามที่ไทยต้องรับศึกหนัก เพราะพม่าได้ใช้กำลังเข้าตีไทยจากทุกด้านในเวลาเดียวกัน หวังจะให้ไทยพะว้าพะวัง แบ่งกำลังออกรับศึกที่มาจากทิศทุกทาง โดยไม่ต้องการให้ไทยสามารถรวมกำลังได้ ส่วนไทยกำลังพลน้อยกว่าพม่าถึงครึ่งต่อครึ่ง ถ้าจะแบ่งทหารออกไปรักษาเขตแดนทุกทางที่พม่าจะยกเข้ามา กำลังฝ่ายไทยจะอ่อนแอและเสียเปรียบ อีกประการหนึ่งไทยเพิ่งสร้างเมืองใหม่ได้ 3 ปีเท่านั้น ไม่ทันได้ปรับปรุงหัวเมืองทางภาคเหนือจึงทำให้ขาดกำลังด้านทานไป ดังนั้นพระบาทสมเด็จพระพุทธยอดฟ้าจุฬาโลกมหาราชและบรรดาข้าราชการชั้นผู้ใหญ่ มีความเห็นพ้องต้องกันว่าควรรับศึกทางด้านที่สำคัญก่อน ด้านที่ไม่สำคัญนักจะปล่อยไว้ชั่วคราว เมื่อสามารถเอาชัยชนะเข้าศึกที่เป็นทัพสำคัญได้แล้วจึงจะหันไปปราบข้าศึกทางอื่นต่อไป

การจัดทัพของพม่า การรบครั้งนี้พระเจ้าปดุงจอมทัพ ทรงจัดทัพ ดังนี้
 ทัพที่ 1 แบ่งเป็นทัพบกและทัพเรือ ทัพบกมีหน้าที่ตีหัวเมืองปักษ์ใต้ของไทย
 ตั้งแต่เมืองชุมพรถึงสงขลา เป็นการตัดความช่วยเหลือจากทางใต้ ส่วนทัพเรือมีหน้าที่ตีหัวเมือง
 ชายทะเลทางฝั่งตะวันตก ตั้งแต่เมืองตะกั่วป่าลงไปจนถึงเมืองถลาง และยังมีห้าที่หาเสบียงอาหาร
 ให้แก่กองทัพด้วย

ทัพที่ 2 ให้รวบรวมพลที่ทวายและให้เดินทัพเข้าทางด้านบ้องตี้ (อยู่จังหวัด
 ราชบุรี) ให้ตีเมืองราชบุรี เพชรบุรี ไปบรรจบกับทัพที่ 1 ที่ชุมพร
 ทัพที่ 3 เข้าหาทางเมืองเชียงแสน ตีเมืองลำปาง สวรรคโลก สุโขทัย
 นครสวรรค์ ลงมาบรรจบกับทัพหลวงที่กรุงเทพฯ

ทัพที่ 4, 5, 6, 7, 8 ชุมนุมทัพที่เมืองเมาะตะมะก่อน ต่อจากนั้นจึงเดินทัพ
 ตามลำดักันเข้าเมืองไทย ทางด่านเจดีย์สามองค์ ลงมาตีกรุงเทพฯ

ทัพที่ 9 มีหน้าที่ตีหัวเมืองเหนือริมฝั่งแม่น้ำปิง ตั้งแต่เมืองตาก กำแพงเพชร ลง
 มาบรรจบกับทัพหลวงที่กรุงเทพฯ

การจัดทัพของไทย มีดังนี้

ทัพที่ 1 ทางด้านเหนือให้กรมพระราชวังหลัง ในขณะที่นั้นยังทรงดำรงยศเจ้าฟ้า
 กรมหลวงอรุณีรักษ์เทเวศร์ เป็นแม่ทัพคอยรับทัพพม่าทางด้านเหนือ ไม่ให้ยกทัพเข้ากรุงเทพฯ ได้

ทัพที่ 2 ทางด้านกาญจนบุรีเป็นทัพใหญ่กว่าทุกด้าน ให้คอยตั้งรับพม่าที่ยกเข้า
 มาทางด้านเจดีย์สามองค์ ทัพนี้เป็นทัพสำคัญ เพราะพระเจ้าปดุงยกทัพเข้ามาด้านนี้ แม่ทัพคนสำคัญ
 คือสมเด็จพระอนุชาธิราชกรมพระราชวังบวรมหาสุรสิงหนาท

ทัพที่ 3 ทางตะวันตกเฉียงใต้ มีหน้าที่รักษาทางลำเลียงของกองทัพที่ 2 และ
 คอยต้านทางทัพพม่าที่จะยกมาจากทางใต้ ละที่จะเข้ามาทางด้านบ้องตี้ แม่ทัพคนสำคัญคือ เจ้าพระยา
 ธรรมากับเจ้าพระยายมราช

ทัพที่ 4 ทัพหลวง พระบาทสมเด็จพระพุทธยอดฟ้าจุฬาโลกมหาราชทรงเป็น
 จอมทัพตั้งอยู่ที่กรุงเทพฯ เป็นกองหนุนถ้าข้าศึกด้านไหนหนักจะได้ยกไปช่วยได้ทันการ

ในศึกเก้าทัพนี้ ทำให้เกิดวีรสตรี 2 ท่าน คือ คุณหญิงจัน ภรรยาเจ้าเมืองถลาง
 และคุณมุกน้องสาว ได้แสดงความกล้าหาญ รวบรวมผู้คนป้องกันเมืองถลางไว้ได้ โดยใช้อุบายหลอกล่อ
 ทหารพม่า เสร็จศึกพระบาทสมเด็จพระพุทธยอดฟ้าจุฬาโลกมหาราช จึงโปรดเกล้าฯ แต่งตั้งให้
 คุณหญิงจันเป็นท้าวเทพกระษัตรี คุณมุกเป็นท้าวศรีสุนทร

1.2 การขยายอาณาเขตและป้องกันดินแดนประเทศราช อาณาเขตของไทยใน
 สมัยรัชกาลที่ 1 มีอาณาเขตกว้างขวางมาก นอกจากดินแดนที่เป็นประเทศไทยในปัจจุบันแล้วยัง
 รวบรวมเอาดินแดนของประเทศลาว เขมร หัวเมืองมลายูตอนเหนือ และดินแดนตอนล่างของพม่าที่
 เป็นหัวเมืองทวายมะริดและตะนาวศรี

2. ความสัมพันธ์กับประเทศตะวันตกในสมัยรัตนโกสินทร์ตอนต้น

2.1 โปรตุเกส ฝรั่งเศสแรกที่เข้ามาติดต่อกับไทยในสมัยรัตนโกสินทร์ตอนต้น
 คือชาวโปรตุเกส ชื่อ อันโตนิโอ เดอ วิเสนท์ (Antonio de Veesent) คนทั่วไป เรียกว่า “องคนวี
 เสน” เป็นอัญเชิญพระราชสาสน์จากกรุงลิสบอนมายังประเทศไทย พระบาทสมเด็จพระพุทธยอดฟ้า

จุฬาลงกรณ์มหาวิทยาลัย โปรดเกล้าฯ ให้การต้อนรับอย่างใหญ่โตและทรงให้องตวันวิเสนเข้าเฝ้าด้วย และทางไทยได้มีพระราชสาส์นตอบมอบให้องตวันวิเสนเป็นผู้อัญเชิญกลับไป

ต่อมาในสมัยรัชกาลที่ 2 พระบาทสมเด็จพระพุทธเลิศหล้านภาลัย พ.ศ.2361 ได้ส่งเรือชื่อ มาลาพระนคร ออกไปค้าขายกับโปรตุเกสที่เมืองมาเก๊า ในการติดต่อครั้งนี้ไทยได้รับการต้อนรับเป็นอย่างดี ขากลับข้าหลวงโปรตุเกสที่เมืองมาเก๊าได้ส่ง คาร์ลอส มานูเอล ซิลเวียรา (Carlos Manuel Silveira) เป็นทูตอัญเชิญพระราชสาส์นเข้ามาขอเจริญสัมพันธไมตรีกับไทย พร้อมทั้งส่งเครื่องราชบรรณาการมาให้มากมาย โดยให้การต้อนรับและอำนวยความสะดวกเป็นอย่างดี ในขณะนั้นไทยมีความประสงค์จะซื้ออาวุธปืน ซึ่งโปรตุเกสก็ยินยอมจัดหาซื้อปืนคาบศิลาให้ไทยถึง 400 กระบอก

พ.ศ.2363 กษัตริย์โปรตุเกสมีพระราชประสงค์จะขอตั้งสถานกงสุลขึ้นในประเทศไทยของขอให้คาร์ลอส มานูเอล ซิลเวียรา เป็นกงสุลโปรตุเกสประจำประเทศไทย ซึ่งไทยก็ยินยอมแต่โดยดี ซึ่งนับว่าเป็นการตั้งสถานกงสุลต่างประเทศเป็นครั้งแรกในสมัยรัตนโกสินทร์ และรัชกาลที่ 2 โปรดเกล้าฯ แต่งตั้งให้คาร์ลอส เดอ มานูเอล ซิลเวียรา รับราชการเป็นขุนนาง พระราชทานตำแหน่งให้เป็น หลวงอภัยพานิช

2.2 อังกฤษ สมัยรัชกาลที่ 1 พระยาไทรบุรี คือ อับดุลละ โทกูร์มชะ ตกลงเซ็นสัญญาให้อังกฤษเช่าเกาะหมาก (ปีนัง) และสมารังโพร ซึ่งเป็นดินแดนที่อยู่ตรงข้ามเกาะหมากปีละ 1,000 ไร่ ซึ่งดินแดนเหล่านี้อยู่ในความดูแลของไทย เหตุที่พระยาไทรบุรีให้อังกฤษเช่าดินแดนทั้ง 2 นี้ ก็เพื่อหวังพึ่งอังกฤษให้พ้นจากอิทธิพลของไทย แต่อังกฤษก็พยายามผูกมิตรกับไทย โดยให้ฟรานซิส ไลท์ หรือกับตันไลท์ (Francis Light) นำดาบประดับพลอยกับปืนด้ามเงินมาทูลเกล้าฯ ถวายรัชกาลที่ 1 พระองค์จึงทรงพระราชทานบรรดาศักดิ์ว่า “พระยาราชบัณฑิต” ซึ่งเป็นชาวยุโรปคนแรกในสมัยรัตนโกสินทร์ที่เข้ารับราชการเป็นขุนนาง และได้รับพระราชทานบรรดาศักดิ์

สมัยรัชกาลที่ 2 พ.ศ.2365 มาร์ควิส เฮสติงส์ (Marquis Hastings) ผู้สำเร็จราชการอังกฤษที่อินเดีย ได้ส่งนายจอห์น ครอว์เฟิร์ด (John Craeford) หรือที่คนไทยเรียกว่า “การะพืด” นำเครื่องราชบรรณาการเข้ามาเจริญสัมพันธไมตรีกับไทย พร้อมมาขอเจรจาเพื่อทำสนธิสัญญากับไทยโดยมุ่งหวังจะขยายตลาดการค้าเข้ามาในไทย ให้ไทยยอมรับการเช่าเกาะหมากและสมารังโพรของอังกฤษ ขอให้ไทยยกเลิกและลดหย่อนการเก็บภาษีบางอย่าง และต้องการมาศึกษาเรื่องราวความเป็นมาของบ้านเมืองไทยให้ละเอียด เพื่อจะได้ทำแผนที่และทำรายงานเกี่ยวกับพันธุ์พืช พันธุ์สัตว์ต่างๆ ประชากร สภาพความเป็นอยู่และความเป็นไปของไทยต่อรัฐบาลอังกฤษ แต่ปรากฏว่าการเจรจาไม่ประสบผลสำเร็จ

เพราะ

- ทั้ง 2 ฝ่ายไม่เข้าใจภาษากันดีพอ ต้องใช้ล่ามแปลกันหลายต่อ ทำให้ความหมายคลาดเคลื่อนไป ล่ามของทั้งสองฝ่ายเป็นพวกคนชั้นต่ำพวกกะลาสีเรือ ทำให้ขุนนางไทยและครอว์เฟิร์ดไม่เข้าใจกันประเพณีบางอย่างของไทยทำให้ฝรั่งถูกเหยียดหยาม เช่น ขุนนางออกรับแขกเมืองไม่ยอมสวมเสื้อ

- ครอว์เฟิร์ดไม่พอใจที่ไทยไม่ยอมอ่อนน้อมต่ออังกฤษเหมือนพวกขวาและ

มลายูที่เคยเป็นเมืองขึ้นของอังกฤษ ส่วนไทยไม่พอใจที่อังกฤษแสดงท่าทางเย่อหยิ่งข่มขู่หมิ่นไทย ไม่เหมือนกับจีนที่ปฏิบัติตนอ่อนน้อมยินยอมทำตามระเบียบต่างๆ อย่างดี

- ไทยไม่ยอมตกลงปัญหาดินแดนไทรบุรีที่อังกฤษขอรับรอง

- คอร์ว เฟิร์ดทำการสำรวจระดับน้ำตามปากอ่าวไทยเพื่อทำแผนที่ ทำให้

ไทยไม่พอใจ ต่อมาคอร์วเฟิร์ดได้ส่งผู้สำเร็จราชการอังกฤษประจำสิงคโปร์เข้ามาเจริญสัมพันธไมตรีต่อไทย ปรากฏว่าไทยเริ่มมีการค้าขายกับอังกฤษมากขึ้น ถึงกับมีพ่อค้าอังกฤษเข้ามาตั้งร้านค้าในกรุงเทพฯ ชื่อ โรเบิร์ต ฮันเตอร์ (Robert Hunter) ซึ่งเป็นพ่อค้าชาวตะวันตกคนแรกที่เข้ามาตั้งร้านค้าขึ้นภายในประเทศไทย ต่อมานายโรเบิร์ต ฮันเตอร์ ได้รับบรรดาศักดิ์เป็นหลวงอาวุธวิเศษ คนไทยนิยมเรียกว่า “นายหันแตร์”

เริ่มสมัยรัชกาลที่ 3 อังกฤษทำสงครามกับพม่า และได้ขอร้องให้ไทยยกกองทัพไปช่วยปราบพม่า แต่เกิดเหตุผิดใจกันไทยจึงยกทัพกลับหมด ต่อ ลอร์ด แอมเฮิร์สต์ (Lord Amgerst) ผู้สำเร็จราชการอังกฤษประจำอินเดียได้ ส่งร้อยเอก เฮนรี เบอร์นี (Henry Berney) เป็นทูตเข้ามาเจรจาขอทำสนธิสัญญากับไทย โดยมีจุดมุ่งหมาย ดังนี้

1. เพื่อขอให้ไทยส่งกองทัพไปช่วยอังกฤษรบพม่า
2. เพื่อต้องการตกลงเรื่องเมืองไทรบุรีและหัวเมืองมลายู
3. เพื่อชักชวนให้ไทยยอมทำสนธิสัญญาทางการค้ากับอังกฤษ
4. เพื่อสัมพันธไมตรีอันดีระหว่างไทยกับอังกฤษ

สนธิสัญญานี้ได้ทำเมื่อวันที่ 20 มิถุนายน พ.ศ.2369 เป็นสนธิสัญญาโดยสมบูรณ์ฉบับแรกในสมัยรัตนโกสินทร์ เป็นสนธิสัญญาทางพระราชไมตรี เรียกว่า “สนธิสัญญาเบอร์นี มีสาระสำคัญ ดังนี้

1. ไทยกับอังกฤษจะมีไมตรีอันดีต่อกัน ไม่คิดร้ายหรือรุกรานดินแดนซึ่งกันและกัน
2. เมื่อเกิดคดีความขึ้นภายในอาณาเขตประเทศไทย ก็ให้ไทยตัดสินตามกฎหมายและขนบธรรมเนียมและประเพณีของไทย
3. ทั้งสองฝ่ายจะอำนวยความสะดวกในด้านการค้าซึ่งกันและกัน และอนุญาตให้ฝ่ายตรงข้ามเช่าที่ดินเพื่อตั้งโรงสินค้า ร้านค้า หรือบ้านเรือนได้

4. อังกฤษยอมรับว่าดินแดนไทรบุรี กลันตัน ตรังกานู เประ เป็นของไทย ส่วนสนธิสัญญานี้ฉบับที่ 2 เป็นสนธิสัญญาทางการค้า มีสาระสำคัญ ดังนี้

1. ห้ามนำฝิ่นเข้ามาขายในไทย และห้ามนำข้าวสาร ข้าวเปลือกออกนอกประเทศไทย
2. อาวุธและกระสุนดินดำที่อังกฤษนำมาต้องขายให้แก่รัฐแต่ผู้เดียว ถ้ารัฐไม่ต้องการต้องนำออกไป
3. เรือสินค้าที่เข้ามาต้องเสียภาษีเบิกร่องหรือภาษีปากเรือ
4. อนุญาตให้พ่อค้าอังกฤษค้าขายโดยเสรี

5. ถ้าพ่อค้าหรือคนในบังคับอังกฤษ พุดจากดูหมิ่นหรือไม่เคารพขุนนางไทย อาจถูกขับไล่ออกจากไทยได้ทันที

ผลของสนธิสัญญาทั้ง 2 ฉบับนี้ ทำให้ไทยกับอังกฤษมีความผูกมัดซึ่งกันและกัน มีความเท่าเทียมกัน ไม่มีใครได้เปรียบเสียเปรียบกัน

ต่อมาอังกฤษต้องการได้ สิทธิภาพนอกอาณาเขต เหนือดินแดนไทย ลอร์ด ปาเมอร์สตัน (Lord Palmerston) รัฐมนตรีว่าการกระทรวงต่างประเทศ จึงส่งเซอร์ เจมส์ บรูค (James Brooke) เป็นทูตมาขอแก้ไขสนธิสัญญากับไทย พ.ศ.2393 โดยขอลดภาษีปากเรือ ขอตั้งสถานกงสุลในไทย ขอนำฝิ่นเข้ามาขาย และขอนำข้าวออกไปขายนอกประเทศ แต่ขณะนั้นรัชกาลที่ 3 กำลังทรงพระประชวร จึงไม่มีโอกาสได้เข้าเฝ้า

2.3 สหรัฐอเมริกา พ.ศ.2364 สมัยรัชกาลที่ 2 พ่อค้าอเมริกาชื่อ กัปตันแฮน (Captain Han) เดินทางเข้ามาค้าขายที่กรุงเทพฯ เป็นชาวอเมริกันคนแรกที่เดินทางเข้ามายังประเทศไทย และได้นำปืนคาบศิลา มาถวายแด่รัชกาลที่ 2 จำนวน 500 กระบอก รัชกาลที่ 2 จึงพระราชทานบรรดาศักดิ์ให้เป็น หลวงภักดีราช หรือหลวงภักดีราชกบัติน และได้พระราชทานสิ่งของให้คุ้มค่างับราคาปืนทั้งหมด ทั้งยังโปรดเกล้าฯ ให้งดเว้นการเก็บภาษีจังกอบอีกด้วย

สมัยรัชกาลที่ 3 ประธานาธิบดีแอนดรูว์ แจคสัน (Andrew Jackson) ได้ส่ง นายเอ็ดมันด์ โรเบอร์ต (Edmund Robert) คนไทยเรียกว่า “เอมินราบัด” เป็นทูตเดินทางเข้ามาขอทำสนธิสัญญาการค้ากับไทย ซึ่งมีใจความทำนองเดียวกับที่ไทยทำกับอังกฤษ เมื่อวันที่ 26 กุมภาพันธ์ พ.ศ.2375 และ พ.ศ.2393 รัฐบาลสหรัฐอเมริกาได้ส่ง นายโจเซฟ บัลเลสเดียร์ (Joseph

ประวัติเครื่องแขวนไทย

เครื่องแขวนดอกไม้สดเป็นงานศิลป์ที่มีมาตั้งแต่สมัยอยุธยา แต่งานศิลปะ แขนงนี้ก็ต้องเสื่อมถอยไปเมื่อคราวเสียกรุงเป็นครั้งที่ 2 จากนั้นจึง

เริ่มถูกฟื้นฟูอีกครั้งเมื่อเริ่มสร้างกรุงรัตนโกสินทร์ บุคคลสำคัญในวงการช่างดอกไม้ในยุคนั้น คือ เจ้าจอมมารดาตานี ธิดาเจ้าพระยาอรรคมหาเสนา (บุนนาค)

เจ้าจอมในพระบาทสมเด็จพระพุทธยอดฟ้าจุฬาโลกมหาราช ผู้มีฝีมือเชิงช่างดอกไม้ ซึ่งนอกจากจะถวายงานในด้านที่ตนถนัดแล้ว ท่านยังได้ฝึกหัด

และถ่ายทอดวิชาแก่พระธิดาและพระนัดดา ของพระเจ้าบรมวงศ์เธอ พระองค์เจ้าฉัตร กรมหมื่นสุรินทรรักษ์ ให้เป็นช่างดอกไม้สืบวิชาต่อมาจนกระทั่งรัชสมัย

พระบาทสมเด็จพระจุลจอมเกล้าอยู่หัวรูปแบบของเครื่องแขวนดอกไม้สด ได้รับการพัฒนามาตามยุคสมัย โดยเฉพาะช่วงที่ประเทศของเรามีการติดต่อ

ค้าขายกับชาวต่างชาติมากขึ้น รูปแบบวัฒนธรรมที่มาพร้อมกับชาวต่างชาติก็ส่งอิทธิพลต่อชาวสยามในยุคนั้นไม่น้อย ทำให้เครื่องแขวนดอกไม้สด

เริ่มมีการปรับรูปแบบให้เข้ากับสมัยนิยมมากขึ้นอย่างหลีกเลี่ยงไม่ได้ เช่น แบบของโคมจีน แบบโคมไฟแบบยุโรป เป็นต้น เครื่องพวงดอกไม้แขวน

จึงมีการผสมทางวัฒนธรรมเป็นด้วยราชสำนัก” อันเนื่องมาจากในสมัยพระบาทสมเด็จพระจอมเกล้าเจ้าอยู่หัว ทรงมีสมาชิกในพระราชวงศ์เป็นฝ่ายใน

จำนวนมาก ซึ่งแต่ละตำหนักก็จะมีบาทบริจาริกา (เข้ารับใช้) คอยถวายงาน ใน พระบรมมหาราชวังจึงเป็นเสมือนชุมชนอีกชุมชนหนึ่งก็ว่าได้

เจ้านายฝ่ายในก็มีผู้ที่ประดิษฐ์งานดอกไม้ไปถวายพระบาทสมเด็จพระเจ้าอยู่หัว เพื่อถวายเป็นพุทธบูชาแด่พระแก้วมรกต

หรือประดับตามพระที่นั่งองค์ต่างๆ ข้าราชการบางท่าน พอออกจากวัง ก็นำวิชาเหล่านี้ติดตัวไปทำให้งานดอกไม้สด ไม่ได้อยู่ในวังหลวงอีกต่อไป

จากอดีตจนถึงปัจจุบัน ภูมิปัญญาในวิชาเชิงช่างของไทยล้วนมีบ่อเกิดมาจากราชสำนัก เรียกได้ว่า “ความเจริญรุ่งเรืองของงานช่างไทย

มีบ่อเกิดจากในจวบจนรัชสมัยพระบาทสมเด็จพระจุลจอมเกล้าเจ้าอยู่หัว งานประดิษฐ์ดอกไม้สดได้รับความนิยมนิยมและเจริญอย่างสูงสุด

ดังจะเห็นได้จาก เมื่อมีพระราชพิธีต่างๆ ก็จะมีการจัดประกวดฝีมือทำเครื่องแขวนกันเป็นกิจจะลักษณะเครื่องแขวนบางชนิดเช่นระย้า

พวงแก้วได้ไต่เต้ามาจากการทำเลียนแบบ โคมไฟระย้า โคมแก้วเจียรระโน โดยเฉพาะอย่างยิ่งพระเจ้าบรมวงศ์เธอ พระองค์เจ้าโสมวดี

ศรีรัตนราชธิดา กรมหลวงสมรรัตนสิริเชษฐ พระเชษฐภคินีในพระบาทสมเด็จพระจุลจอมเกล้าเจ้าอยู่หัว ทรงมีพระปรีชาในการดิษฐ์

เครื่องแขวนดอกไม้สดเป็นอย่างยิ่ง เมื่อมีงานสำคัญก็จะทรงประดิษฐ์ดอกไม้ไปประดับตามงานนั้นๆ

เครื่องแขวนเรียกให้แคบลงเป็น “ตาข่ายดอกไม้” เป็นศิลปะการจัดดอกไม้ของไทยแบบหนึ่ง ที่มีความวิจิตรงดงามตระการตา มีลักษณะเป็นพวงดอกไม้ กระเช้าดอกไม้รูปทรงต่างๆ เช่น โคม รูปสัตว์ รูปเครื่องใช้ แขนงอยู่ตามเพดานและช่องประตูหน้าต่าง ดอกไม้ที่นำมาร้อยกรองเป็น ดอกไม้ไทยที่มีสีสันงดงาม เช่น ดอกกรัก ดอกบานไม่รู้โรย เป็นต้น และบางชนิดก็มีกลิ่นหอม เช่น ดอกจำปา ดอกพุด ดอกมะลิ เป็นต้น

ธรรมเนียมไทยแต่เดิมมา ไม่เคยมีการมอบดอกไม้ แก่บุคคลอย่างชาวตะวันตก (ดังเช่นในวันวาเลนไทน์) แต่จะถวายหรือสักการบูชาต่อวิญญานหรือเทพที่รักษา สถานที่ ธรรมเนียมทางเข้าออก และหน้าต่าง จะเห็นได้จาก การตัดดอกไม้จากต้น คนไทยก็มีคำอธิษฐานเป็นลำนำ ตัวอย่างเช่น

“นางกัลย์มาลาแก้ว
ออกจากต้นแล้ว เชิญไปด้วยกัน
ไปสู่พระพุทธ ไปสู่พระธรรม
ทำบุญร่วมกัน สู่สวรรค์นิพพาน
เทอญ”

เครื่องแขวนนั้นนิยมทำกันมาแต่โบราณกาล เพื่อถวายเป็นพุทธบูชา เนื่องในเทศกาล และวันสำคัญทางพระพุทธศาสนา เช่น วันมาฆบูชา วันวิสาขบูชา วัน อาสาฬหบูชา ประดับตามวัดวาอารามโดยแขวนเรียง รายตามช่องประตู หน้าต่างหรือแขวนตามระเบียบโอบสถ

ความเชื่อเรื่องเครื่องแขวนของคนไทยนั้น เกี่ยว ข้องกับเรื่องจิตวิญญาน กล่าวคือ ใช้เป็นเครื่องสักการ-บูชาสิ่งศักดิ์สิทธิ์ เช่น การร้อยกรองมาลัยเพื่อถวายเป็น พุทธบูชา หรือเป็นการบูชาเทพดา ผู้รักษาประตู หน้าต่าง เป็นต้น

อนึ่ง การทำตาข่ายดอกไม้ถวายเป็นพุทธบูชา เนื่องในวันสำคัญทางพระพุทธศาสนา เป็นสิ่งที่ชาวไทยสมัยก่อนถือปฏิบัติกันโดยทั่วไป ตัวอย่างเช่น การ ทำตาข่ายดอกไม้ประดับตลอดด้านหน้าฐานชุกชี ที่ประดิษฐานพระพุทธรูปชินราช ณ พระอุโบสถ วัด เบญจมบพิตรดุสิตวนาราม กรุงเทพมหานคร ใน วันวิสาขบูชาทุกปีของราชสกุลดิศกุล ซึ่งหม่อมเจ้า มารยาตรักัญญา ดิศกุล พระธิดาในสมเด็จพระเจ้าบรมวงศ์เธอ กรมพระยาดำรงราชานุภาพ ทรงเล่าประทานไว้ ในประวัติและวัตถุประสงค์ของ “มูลนิธิสมเด็จพระเจ้า บรมวงศ์เธอ กรมพระยาดำรงราชานุภาพ และ หม่อมเจ้าจงจิตรถนอม ดิศกุล พระธิดา” ความว่า

“การร้อยกรองตาข่ายดอกไม้ดังกล่าวนี้ ท่านเจ้า จอมมารดาชุ่มในพระบาทสมเด็จพระจอมเกล้าเจ้าอยู่หัว เจ้าจอมมารดาของสมเด็จพระเจ้าบรมวงศ์เธอ กรมพระยาดำรงราชานุภาพได้ทำมาตั้งแต่เริ่มประดิษฐาน องค์พระพุทธรูปชินราชในพระอุโบสถของวัดเบญจมบพิตร ดุสิตวนาราม เมื่อ พ.ศ. ๒๔๔๔ และเมื่อท่านถึงแก่ อสัญกรรมแล้ว สมาชิกในราชสกุลดิศกุลก็รับช่วงช่วยกัน ทำต่อมาเป็น

ประจำทุกปีมิได้เว้น เป็นเวลากว่าร้อยปีแล้ว ครั้งหนึ่งสมเด็จพระเจ้าบรมวงศ์เธอ กรมพระยาดำรง ราชานุภาพ ทรงเรียนท่านเจ้าอาวาสวัดนี้ว่า

“ถ้ายังมีติดศกอยู่ตราบใจจะต้องมีตาข่ายดอกไม้ ถวายพระพุทธชินราชทุกปี” ”

เครื่องแขวนไทยในสมัยรัชกาลที่ ๕ มี ๑๔ ชนิด คือ

๑. กลิ่นคว่ำ
๒. กลิ่นตะแคง
๓. กลิ่นจิ้น
๔. พุกกลิ่น
๕. จรเข้
๖. โคมจิ้น
๗. โคมหวด
๘. พวงแก้ว
๙. พวงแก้วแปลง
๑๐. ระย้าใหญ่
๑๑. ระย้าน้อย
๑๒. ระย้าแปลง
๑๓. วิมานแพ่น
๑๔. วิมานพระอินทร์

อย่างไรก็ดี ในรัชกาลต่อมาเครื่องแขวนไทยมี เพิ่มชนิดขึ้นอีก เช่น ชนิดที่เรียกว่า บันไดแก้ว ตาข่าย หน้าต่าง พวงกลาง พัดจิ้น มาลาเปีย ตาข่ายหน้าซ่าง (ผ้าปกกระพองซ่างหรือตาข่ายผ้าลือกี่เรียก) เป็นต้น สำหรับชนิดที่เรียกว่า กลิ่นคว่ำ กลิ่นตะแคง และกลิ่นจิ้น นั้นเป็นประเภท “กลิ่น” ถ้าทำให้ผูกแขวนคว่ำลงมาเรียก

เครื่องแขวนแบบ ตาข่ายหน้าช้าง

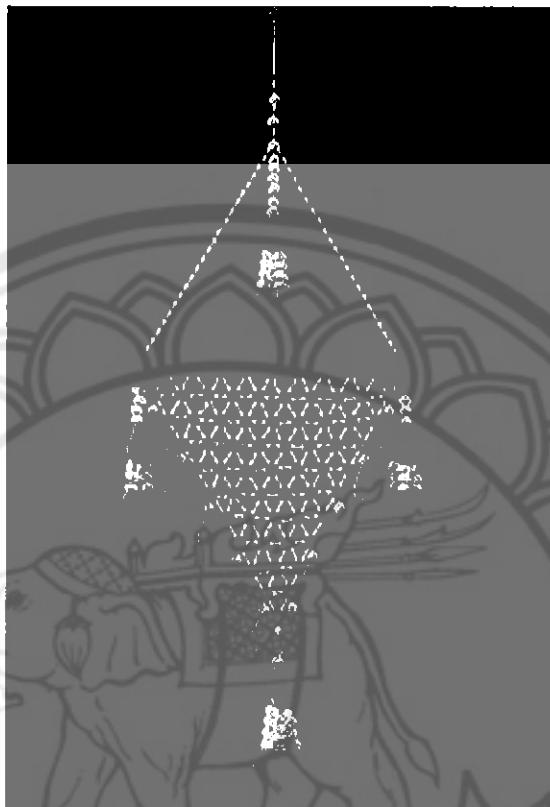

ภาพ 2.8 แสดงภาพเครื่องแขวนไทยตาข่ายหน้าช้าง

ที่มาของภาพ : <http://www.manager.co.th/asp-bin/ShowImage.aspx?ID=1213552&Width=276&Height=400>

สันนิษฐานว่า เป็นเครื่องแขวนที่คิดขึ้นมาเป็นแบบแรก เพราะโครงสร้างเป็นแบบเส้นตรงเส้นเดียว ไม่สลับซับซ้อน นอกจากใช้แขวนประดับสถานที่แล้ว ยังใช้คลุมหน้าผากช้างสำคัญเวลาเข้าพิธี เช่น พิธีถวายช้างสำคัญ หรือสมโภชช้าง เป็นต้น

เครื่องแขวนแบบ กลิ่นตะไคร้

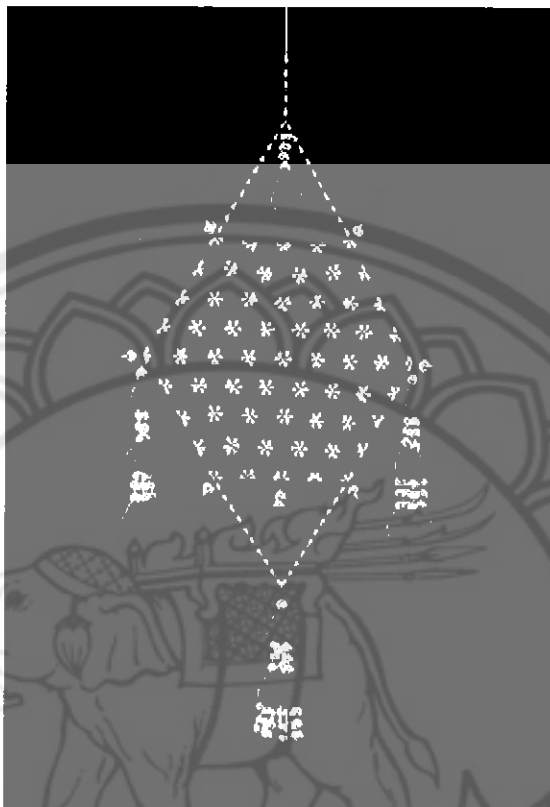

ภาพ 2.9 แสดงภาพเครื่องแขวนแบบ กลิ่นตะไคร้

ที่มาของภาพ : <http://www.manager.co.th/asp-bin/ShowImage.aspx?ID=1213541&Width=276&Height=400>

ลักษณะคล้ายดาวหกแฉกหรือรูปหกเหลี่ยม ตกแต่งอุบะตามมุม นิยมร้อยทั้งดอกกรักและดอกพุทไธ้แขวนประดับสถานที่ เพื่อเพิ่มความสวยงามสดชื่น ประดิษฐ์สีสันทันได้ตามความเหมาะสม

เครื่องแขวนแบบ วิมานแท่น



ภาพ 2.10 แสดงภาพเครื่องแขวนแบบ วิมานแท่น

ที่มาของภาพ : <http://www.manager.co.th/asp-bin/ShowImage.aspx?ID=1213546&Width=276&Height=400>

ลักษณะเป็นกรอบสี่เหลี่ยมสองชั้น คล้ายช่องหน้าต่าง มีตาข่ายหน้าข้าง เป็นรูปสี่เหลี่ยมหน้าจั่วอยู่ ส่วนบนตรงมุมของกรอบสี่เหลี่ยมมีดอกเย็บแบบทัด ทั้ง 4 มุม ใช้สีเส้นสดใสให้เด่นสะดุดตา วิมานแท่นบางท่านเรียกว่า ช่องวิมาน

เครื่องแขวนแบบ วิมานพระอินทร์

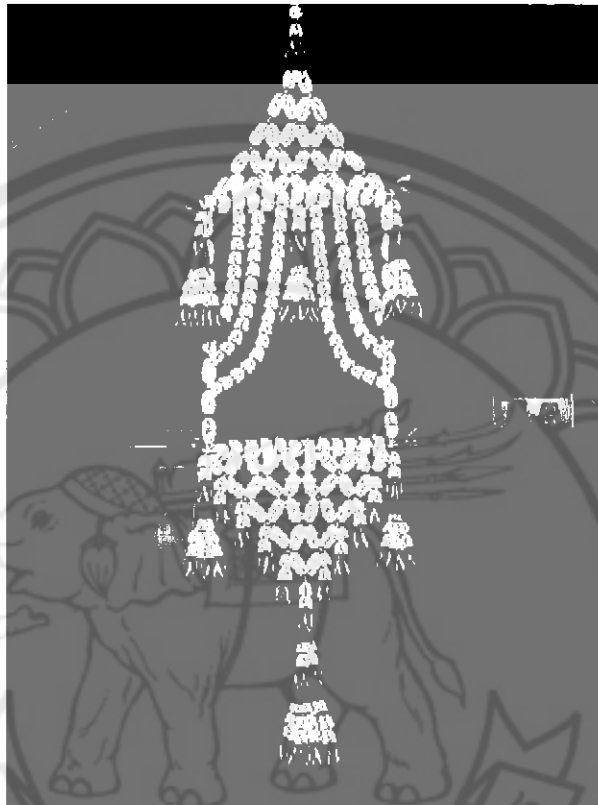

ภาพ 2.11 แสดงภาพเครื่องแขวนแบบ วิมานพระอินทร์

ที่มาของภาพ

: http://www.weloveshopping.com/template/tem/layout_showpic.php?url=client/000035/malaithai/KK0002.jpg,,,

ใช้ประดับประตูหน้าต่าง ประดิษฐ์เพิ่มเติมจากตาข่ายหน้าซ่าง ระหว่างจั่วบนและจั่วล่างจะเป็นกรอบสี่เหลี่ยมผืนผ้าคล้ายช่องหน้าต่าง ตรงกลางหน้าจั่ว อาจติดแบบพระอินทร์ และติดแบบกระหนกบนจั่วล่าง หรืออาจจะไม่ติดแบบเลยก็ได้

แนวทางการออกแบบ

ตั้งแต่มนุษย์ได้เกิดขึ้นมาในโลกนี้ ถือได้ว่าเป็นสายพันธุ์ของสิ่งมีชีวิต ที่มีพัฒนาการด้านต่างๆมากที่สุด การดำรงชีวิตในยุคแรกๆอยู่ภายใต้กฎเกณฑ์ของธรรมชาติเป็น อย่างใกล้ชิด ได้แก่ ปัจจัยพื้นฐานการดำรงชีวิต คือปัจจัย 4 คือ อาหาร ที่อยู่อาศัย เครื่องนุ่งห่ม และยารักษาโรค กล่าวคือ ด้านอาหารการกิน มนุษย์สมัยก่อนกินพืช สัตว์ดิบบๆ เป็นอาหารปัจจุบันมีการปรุงให้สุกก่อน พัฒนาวิธีการปรุงอาหาร วัสดุอุปกรณ์ที่ใช้ปรุงอาหาร ด้านที่อยู่อาศัย เมื่อก่อนอยู่ในถ้ำ มีการพัฒนา มาเป็น สร้างเพิงพักมุงด้วยใบไม้ ใบหญ้า อยู่กระโจมมุงจากหนังสัตว์ พัฒนามาเป็นสิ่งก่อสร้างสวยงามและหลากหลายรูปแบบในปัจจุบัน ด้านเครื่องนุ่งห่ม ได้พัฒนาจากไม้ไผ่เสื่อผ้า มาสู่ใบไม้ เปลือกไม้ หนังสัตว์ ปัจจุบันมีการผลิตเส้นใย จากพืช สัตว์ สารเคมี มาทำเป็นเครื่องนุ่งห่ม ด้านยารักษาโรคก็เช่นเดียวกัน เมื่อก่อนมีแค่อาหารที่กินเข้าไป ซึ่งเป็นตั้งอาหารและยารักษาโรคไปในตัวด้วย ปัจจุบันมีการพัฒนายารักษาโรคต่างๆ จากสัตว์ พืช สารเคมีต่างๆ ขึ้นมนุษย์ได้พัฒนาวัสดุอุปกรณ์ เทคนิควิธีต่างๆเพื่ออำนวยความสะดวกแก่การดำรงชีวิตมากมาย มีหลักฐานต่างๆชี้ให้เห็นว่ามนุษย์ได้พัฒนาตนเองด้านต่างๆ ได้แก่ ภาพวาดกิจกรรมด้านต่างๆของมนุษย์ตามผนังถ้ำ ได้แก่ ถ้ำอัลตามิรา (Altamira) ในประเทศสเปน และถ้ำลาสโกซ์ (Lascaux) ในประเทศฝรั่งเศส ในประเทศไทยพบที่ ผาแต้ม อำเภอโขงเจียม จังหวัดอุบลราชธานี ถ้ำเขาจันทร์งาม อำเภอสีคิ้ว จังหวัดนครราชสีมา วัสดุ อุปกรณ์เครื่องมือ เครื่องใช้ เครื่องประดับได้แก่ เครื่องปั้นดินเผา จากแหล่งโบราณคดีบ้านเชียง เป็นต้น

การออกแบบและพัฒนาผลิตภัณฑ์ คือการสร้างผลิตภัณฑ์ใหม่ที่มีความสวยงามแตกต่างไปจากผลิตภัณฑ์เดิม และพัฒนาต่อยอดผลิตภัณฑ์ที่มีอยู่ในท้องตลาดให้สวยงามน่าสนใจมากยิ่งขึ้น งานออกแบบและพัฒนาผลิตภัณฑ์จึงเป็นการสร้างสรรค์ที่เกิดจากความคิด จินตนาการ นักออกแบบอาจได้รับแรงบันดาลใจในการสร้างสรรค์ผลงานจากสิ่งที่อยู่รอบๆตัว และ อยู่ในขอบเขตกรอบความงามตามทฤษฎีที่กำหนด ขึ้นอยู่กับจุดมุ่งหมายในการออกแบบสร้างสรรค์งานแต่ละชนิด

หลักการออกแบบผลิตภัณฑ์ การออกแบบเป็นกิจกรรมของมนุษย์ ที่ควบคู่กับการดำรงชีวิต เพราะในการดำรงชีวิตมนุษย์นั้น จะต้องมีการกำหนด มีการวางแผนเป็นขั้นตอนต่างๆ เพื่อให้บังเกิดความเหมาะสมต่อสภาพแวดล้อมที่มีการเปลี่ยนแปลงอยู่เสมอ

นิยามของการออกแบบ

1. กิจกรรมทางด้านการแก้ปัญหา โดยมีวัตถุประสงค์ที่แน่นอน
2. เป็นผลิตผลสัมพันธ์ ที่ก่อให้เกิดความพึงพอใจ
3. เป็นองค์ประกอบของชิ้นส่วนผลิตภัณฑ์ ที่มีเงื่อนไขที่นำสู่ตลาด เป็นการวางแบบรูปร่างชิ้นส่วน เพื่อจะนำสู่ผู้ใช้
4. คือการกระโดดจากปัจจุบันถึงอนาคต หรือเป็นการก้าวจากเก่าไปสู่ใหม่
5. การค้นหาส่วนประกอบทางด้านกายภาพ อันถูกต้องของรูปธรรมและโครงสร้าง

6. เป็นการแก้ไขปัญหา ซึ่งเป็นข้อสรุปผลของความต้องการ ในสถานการณ์ชุดใดชุดหนึ่ง
7. เป็นการแก้ไขปัญหา ซึ่งเป็นข้อสรุปผลของความต้องการ ในสถานการณ์ชุดใดชุดหนึ่ง
8. การรู้จักวางแผนจัดขั้นตอน และรู้จักวัสดุวิธีการทำเพื่อทำตามที่ต้องการ โดยให้สอดคล้องกับรูปแบบ และคุณสมบัติของวัสดุแต่ละชนิด ตามความคิดสร้างสรรค์
9. การปรับปรุงผลงานหรือสิ่งต่างๆที่มีอยู่แล้ว ให้เหมาะสมและมีความแปลกใหม่เพิ่มมากขึ้น
10. กระบวนการที่สนองความต้องการในสิ่งใหม่ๆ ของมนุษย์ ซึ่งส่วนใหญ่เพื่อให้มีชีวิตอยู่รอด และมีความสะดวกสบายเพิ่มมากขึ้น

กรอบการออกแบบ คือกิจกรรมการแก้ปัญหาให้บรรลุตามเป้าหมายหรือจุดประสงค์ที่ตั้งไว้ เป็นการกระทำของมนุษย์ด้วยจุดประสงค์ที่ต้องการแจ้งผลเป็นสิ่งใหม่ๆ มีทั้งที่ออกแบบเพื่อสร้างขึ้นใหม่ให้แตกต่างจากของเดิมและปรับปรุงตกแต่งของเดิม ความสำคัญของการออกแบบเป็นขั้นเป็นตอน เบื้องต้นที่จะทำให้กระบวนการในการผลิตสินค้า หรือผลิตภัณฑ์ประสบความสำเร็จในตลาดและตรงตามเป้าหมาย

งานออกแบบ คือสิ่งที่มนุษย์สร้างขึ้นโดยที่นำเอาองค์ประกอบมาจัดเรียงให้เกิดรูปทรงใหม่ที่สามารถสนองความต้องการตามจุดประสงค์ของผู้สร้าง และสามารถผลิตได้ด้วยวัสดุและกรรมวิธีผลิตที่มีอยู่ในขณะนั้น

รูปลักษณะและคุณสมบัติของผลิตภัณฑ์

รูปลักษณะ อธิบายถึงคุณสมบัติต่างๆ ของผลิตภัณฑ์หรือลักษณะเด่นที่มองเห็นได้จากภายนอก ส่วนคุณสมบัติคือการรับรู้ทางอารมณ์ เป็นความรู้สึกต่างๆ ที่เกิดจากการใช้ผลิตภัณฑ์ เช่น เกิดความสบายใจ เกิดความเข้าใจ เกิดความเชื่อมั่น เกิดความปลอดภัย เป็นต้น

รูปทรงที่มีอิทธิพลต่อรูปลักษณะงานออกแบบผลิตภัณฑ์

การออกแบบที่ปรากฏอยู่ทั่วไป เกิดจากความคิดสร้างสรรค์ของมนุษย์ทั้งสิ้น มีทั้งที่ออกแบบสร้างขึ้นใหม่แตกต่างจากของเดิม หรือปรับปรุงตกแต่งของเดิม โดยมนุษย์ได้รับอิทธิพลจากรูปทรง 2 แหล่ง คือ (มาโนช กงคะนันท์ 2538)

1. รูปทรงจากธรรมชาติ (Natural Form)

เนื่องจากธรรมชาติมีความสำคัญและอยู่รายล้อมมนุษย์ ทั้งรูปทรงเป็นสิ่งที่ชีวิต เช่น พืช สัตว์ต่างๆ และรูปทรงที่ไม่มีชีวิต เช่น กรวด หิน ดิน ทราย หรือปรากฏการณ์ทางธรรมชาติ เช่น คลื่น ลม แสงแดด ฝนตก ฟ่ำร้อง โดยที่มนุษย์ได้รับแรงบันดาลใจมาจากสิ่งเหล่านี้

2. รูปทรงที่มนุษย์สร้างขึ้น (Manmade Form)

รูปทรงที่มนุษย์สร้างขึ้นมีอิทธิพลต่องานออกแบบผลิตภัณฑ์ ในอันที่ก่อให้เกิดความแตกต่างกันของแต่ละกลุ่มชน เช่น อาคารบ้านเรือน สิ่งของเครื่องใช้ เป็นต้น มักเป็นรูปทรงเรขาคณิต

ประเภทของการออกแบบ

1. การออกแบบทางสถาปัตยกรรม (Architecture Design)

เป็นการออกแบบเพื่อ การก่อสร้าง สิ่งก่อสร้างต่าง ๆ นักออกแบบสาขานี้ เรียกว่า สถาปนิก (Architect) ซึ่ง โดยทั่วไปจะต้องทำงานร่วมกับ วิศวกรและมัณฑนากร โดยสถาปนิก รับผิดชอบเกี่ยวกับประโยชน์ใช้สอยและความงามของสิ่งก่อสร้าง งานทางสถาปัตยกรรมได้แก่

- สถาปัตยกรรมทั่วไป เป็นการออกแบบสิ่งก่อสร้างทั่วไป เช่น อาคาร บ้านเรือน ร้านค้า โบสถ์ วิหาร ฯลฯ
- สถาปัตยกรรมโครงสร้าง เป็นการออกแบบเฉพาะโครงสร้างหลักของอาคาร
- สถาปัตยกรรมภายใน เป็นการออกแบบที่ต่อเนื่องจากงานโครงสร้าง ที่เป็นส่วนประกอบของอาคาร
- งานออกแบบภูมิทัศน์ เป็นการออกแบบที่มีบริเวณกว้างขวาง เป็นการจัดบริเวณพื้นที่ต่าง ๆ เพื่อให้เหมาะสมกับประโยชน์ใช้สอยและความสวยงาม
- งานออกแบบผังเมือง เป็นการออกแบบที่มีขนาดใหญ่ และมีองค์ประกอบซับซ้อน ซึ่งประกอบไปด้วยกลุ่มอาคารจำนวนมาก ระบบภูมิทัศน์ ระบบสาธารณูปโภค ฯลฯ

2. การออกแบบผลิตภัณฑ์ (Product Design)

เป็นการออกแบบเพื่อการผลิต ผลิตภัณฑ์ ชนิดต่าง ๆ งานออกแบบสาขานี้ มีขอบเขตกว้างขวางมากที่สุด และแบ่งออกได้มากมาย หลาย ๆ ลักษณะ นักออกแบบรับผิดชอบเกี่ยวกับประโยชน์ใช้สอยและความสวยงามของ ผลิตภัณฑ์ งานออกแบบประเภทนี้ได้แก่

- งานออกแบบเฟอร์นิเจอร์
- งานออกแบบครุภัณฑ์
- งานออกแบบเครื่องสุขภัณฑ์
- งานออกแบบเครื่องใช้สอยต่างๆ
- งานออกแบบเครื่องประดับ อัญมณี
- งานออกแบบเครื่องแต่งกาย
- งานออกแบบภาชนะบรรจุผลิตภัณฑ์
- งานออกแบบผลิตเครื่องมือต่าง ๆ ฯลฯ

3. การออกแบบทางวิศวกรรม (Engineering Design)

เป็นการออกแบบเพื่อการผลิต ผลิตภัณฑ์ชนิดต่าง ๆ เช่นเดียวกับการออกแบบผลิตภัณฑ์ ซึ่งมีความเกี่ยวข้องกัน ต้องใช้ ความรู้ความสามารถและเทคโนโลยีในการผลิตสูง ผู้ออกแบบคือ วิศวกร ซึ่ง

จะรับผิดชอบ ในเรื่องของประโยชน์ใช้สอย ความปลอดภัยและ กรรมวิธีในการผลิต บางอย่างต้องทำงาน ร่วมกันกับนักออกแบบสาขาต่าง ๆ ด้วย งานออกแบบประเภทนี้ได้แก่

- งานออกแบบเครื่องใช้ไฟฟ้า
- งานออกแบบเครื่องยนต์
- งานออกแบบเครื่องจักรกล
- งานออกแบบเครื่องมือสื่อสาร
- งานออกแบบอุปกรณ์อิเล็กทรอนิกส์ต่าง ๆ ฯลฯ

4. การออกแบบตกแต่ง (Decorative Design)

เป็นการออกแบบเพื่อการตกแต่งสิ่งต่าง ๆ ให้สวยงามและเหมาะสมกับประโยชน์ใช้สอยมากขึ้น นักออกแบบเรียกว่า มัณฑนากร (Decorator) ซึ่งมักทำงานร่วมกับสถาปนิก งานออกแบบประเภทนี้ได้แก่

- งานตกแต่งภายใน (Interior Design)
- งานตกแต่งภายนอก (Exterior Design)
- งานจัดสวนและบริเวณ (Landscape Design)
- งานตกแต่งมุมแสดงสินค้า (Display)
- การจัดนิทรรศการ (Exhibition)
- การจัดบอร์ด
- การตกแต่งบนผิวหน้าของสิ่งต่าง ๆ เป็นต้น ฯลฯ

5. การออกแบบสิ่งพิมพ์ (Printing Design)

เป็นการออกแบบเพื่อทางผลิตงานสิ่งพิมพ์ ชนิดต่าง ๆ ได้แก่ หนังสือ หนังสือพิมพ์ โปสเตอร์ นามบัตร บัตรต่าง ๆ งานพิมพ์ลวดลายผ้า งานพิมพ์ภาพลงบนสิ่งของเครื่องใช้ต่าง ๆ งานออกแบบรูปสัญลักษณ์ เครื่องหมายการค้า ฯลฯ

6. การออกแบบกราฟิก (Graphic Design)

เป็นการออกแบบงานด้านกราฟิก อาจจะออกมาในลักษณะของ การผลิตสื่อที่ใช้แนวคิด รูปแบบ ซึ่งมีการใช้รูปภาพ ตัวอักษร นำมาจัดองค์ประกอบให้น่าสนใจ มีการใช้สี สวยงาม บางครั้งอาจสอดแทรกเทคนิคโปรแกรมคอมพิวเตอร์ (effect) สามารถนำไปใช้เป็นสื่อในการนำเสนอ การออกแบบแผนภูมิ แผนภาพ สถิติ ภาพโฆษณา การ์ตูน ลูกโลก-แผนที่ การจัดป้ายนิเทศ การจัดนิทรรศการ สื่อมัลติมีเดีย สื่อกราฟิกในโทรทัศน์ สื่อสำหรับงานวิจัย ตามจุดมุ่งหมายของชิ้นงานในแต่ละครั้ง

กรรมวิธีการผลิตโคมไฟ

1 กระบวนการคิดและออกแบบ

การออกแบบ เป็นกิจกรรมของมนุษย์ ที่ควบคู่กับการดำรงชีวิต เพราะในการดำรงชีวิตของมนุษย์นั้น จะต้องมีการกำหนด มีการวางแผนเป็นขั้นตอนต่างๆ เพื่อให้บังเกิดความเหมาะสมต่อสภาพแวดล้อมที่มีการเปลี่ยนแปลงอยู่เสมอ

นิยามของการออกแบบ

- กิจกรรมทางด้านการแก้ปัญหา โดยมีวัตถุประสงค์ที่แน่นอน (Archer)
- เป็นผลิตผลสัมพันธ์ ที่ก่อให้เกิดความพึงพอใจ (Gregory)
- เป็นองค์ประกอบ (factor) ของชิ้นส่วนผลิตภัณฑ์ ที่มีเงื่อนไขที่นำสู่ตลาด เป็นการวางแผนรูปร่างชิ้นส่วน เพื่อที่จะนำสู่ผู้ใช้ (Fan)
- คือการกระโดดจากปัจจุบันถึงอนาคต หรือเป็นการก้าวจากเก่าไปสู่ใหม่ (Page)
- การค้นหาส่วนประกอบทางด้านกายภาพ (Body) อันถูกต้องของรูปธรรม และโครงสร้าง (Alexander , 1950)
- เป็นการแก้ไขปัญหา ซึ่งเป็นข้อสรุปผลของความต้องการ ในสถานการณ์ชุดใดชุดหนึ่ง (Matchett ,1968)
- เป็นการแก้ไขปัญหา ซึ่งเป็นข้อสรุปผลของความต้องการ ในสถานการณ์ชุดใดชุดหนึ่ง
- การรู้จักวางแผนจัดตั้งขั้นตอน และรู้จักเลือกวัสดุวิธีการเพื่อทำตามที่ต้องการ โดยให้สอดคล้องกับรูปแบบ และคุณสมบัติของวัสดุแต่ละชนิด ตามความคิดสร้างสรรค์
- การปรับปรุงผลงานหรือสิ่งต่างๆที่มีอยู่แล้ว ให้เหมาะสมและมีความแปลกใหม่เพิ่มขึ้น
- กระบวนการที่สนองความต้องการในสิ่งใหม่ๆ ของมนุษย์ ซึ่งส่วนใหญ่เพื่อให้มีชีวิตอยู่รอด และมีความสะดวกสบายเพิ่มขึ้น

การออกแบบ คือ กิจกรรมการแก้ปัญหาเพื่อให้บรรลุตามเป้าหมายหรือจุดประสงค์ที่ตั้งไว้ (Design is a goal-directed problem-solving) เป็นการกระทำของมนุษย์ ด้วยจุดประสงค์ที่ต้องการแจ้งผลเป็นสิ่งใหม่ๆ มีทั้งที่ออกแบบเพื่อสร้างขึ้นใหม่ให้แตกต่างจากของเดิมหรือปรับปรุงตกแต่ง

ของเดิม ความสำคัญของออกแบบเป็นขั้นตอนเบื้องต้นที่จะทำให้กระบวนการในการผลิตสินค้าหรือผลิตภัณฑ์ประสบความสำเร็จในตลาดและตรงตามเป้าหมาย

งานออกแบบ คือ สิ่งที่มนุษย์สร้างขึ้นโดยการเลือกนำเอาองค์ประกอบมาจัดเรียงให้เกิดรูปทรงใหม่ที่สามารถสนองความต้องการตามจุดประสงค์ของผู้สร้าง และสามารถผลิตได้ด้วยวัสดุและกรรมวิธีการผลิตที่มีอยู่ในขณะนั้น

รูปลักษณะและคุณประโยชน์ของผลิตภัณฑ์

รูปลักษณะ อธิบายถึงคุณสมบัติต่างๆ ของผลิตภัณฑ์หรือลักษณะเด่นที่มองเห็นได้จากภายนอก ส่วนคุณประโยชน์ คือการรับรู้ทางอารมณ์ เป็นความรู้สึกต่างๆ ที่เกิดจากการใช้ผลิตภัณฑ์ เช่น เกิดความสบายใจ เกิดความร่าเริง เกิดความเชื่อมั่น เกิดความปลอดภัย เป็นต้น

ระหว่างรูปลักษณะและคุณประโยชน์ ผู้บริโภคต้องการอะไรมากกว่ากัน?

เป็นคำถามที่ไม่อาจได้คำตอบที่ชัดเจน ขึ้นอยู่กับประเภทของผลิตภัณฑ์ จุดประสงค์ของการซื้อ ภูมิหลังของผู้บริโภค และเงื่อนไขอื่นๆ

รูปทรงที่มีอิทธิพลต่อรูปลักษณะงานออกแบบผลิตภัณฑ์

การออกแบบผลิตภัณฑ์ที่ปรากฏอยู่ทั่วไป เกิดจากความคิดสร้างสรรค์ของมนุษย์ทั้งสิ้น มีทั้งที่ออกแบบสร้างขึ้นใหม่ แตกต่างจากของเดิม หรือปรับปรุงตกแต่งของเดิม โดยมนุษย์ได้รับอิทธิพลจากรูปทรง 2 แหล่ง คือ

1. รูปทรงจากธรรมชาติ (Natural Form)

เนื่องจากธรรมชาติมีความสำคัญและอยู่รายล้อมมนุษย์ ทั้งรูปทรงที่เป็นสิ่งมีชีวิต เช่น พืช สัตว์ต่างๆ และรูปทรงที่ไม่มีชีวิต เช่น กรวด หิน ดิน ทราย หรือปรากฏการณ์ทางธรรมชาติ เช่น คลื่น ลม แสงแดด ฝนตก พายุ ฯลฯ โดยมนุษย์ได้รับแรงบันดาลใจจากสิ่งเหล่านี้ในแง่มุมที่แตกต่างกัน เช่น ความเป็นระเบียบและความสวยงาม (Beauty) ของดอกไม้ป่า ความลงตัวอย่างมีแบบแผน (Order) ในรูปหกเหลี่ยมของรังผึ้ง ความสุนทรีย์ของลวดลาย (Pattern) ในดอกทานตะวัน เป็นต้น แล้วถ่ายทอดความคิดออกมาในรูปของผลิตภัณฑ์ ที่สามารถตอบสนองคุณประโยชน์ทางการใช้สอยแก่มนุษย์ทั้งทางร่างกายและจิตใจ

2. รูปทรงที่มนุษย์สร้างขึ้น (Manmade Form)

รูปทรงที่มนุษย์สร้างขึ้น มีอิทธิพลต่องานออกแบบผลิตภัณฑ์ ในอันที่จะก่อให้เกิดความแตกต่างกันของแต่ละกลุ่มชน เช่น อาคารบ้านเรือน สิ่งของเครื่องใช้ ฯลฯ มักเป็นรูปทรงเรขาคณิต ส่วนใหญ่จะมีลักษณะเป็นสากลและเป็นที่ยอมรับกันทั่วไป รูปทรงดังกล่าวแบ่งตามวิธีการผลิตได้ 2 ประเภท คือ ประเภทที่สร้างขึ้นด้วยมือหรือเครื่องมือพื้นฐาน (Hand Tools) มีลักษณะการใช้งานเฉพาะตามจุดประสงค์ของผู้ออกแบบ ผลิตได้จำนวนน้อย รูปทรงมีลักษณะเฉพาะตัวไม่ซ้ำกัน มีการตกแต่งประดับประดาที่แสดงให้เห็นถึงความชำนาญทางทักษะของช่างฝีมือ กับประเภทที่สร้างขึ้นด้วยเครื่องจักร (Machine tools) มีรูปทรงที่เหมือนกัน โดยผลิตออกมาเป็นจำนวนมากจากแม่พิมพ์เดียวกัน ใช้งานได้อย่างเดียวกัน มีทั้งที่เป็นผลิตภัณฑ์สำเร็จรูปสามารถใช้ประโยชน์โดยตรงและเป็นชิ้นส่วน

2.กระบวนการ การสเกตซ์งาน

เป็นสิ่งที่นำมาเป็นสื่อแสดงความคิดออกมาเป็นรูปแบบ คือการร่างและการสเกตซ์ภาพ ซึ่งทำได้สะดวกและรวดเร็ว ถ้าเราจะผลิตชิ้นงานใดๆ เช่น แก้วน้ำซักผ้า ชั้นแรกก็ใช้ความคิดว่ารูปแบบอย่างไรที่ต้องการ เราควรคิดหลายๆ รูปแบบ เพื่อเลือกแบบที่ดีที่สุด เมื่อคิดแล้วอาจลืมนิด ก็ต้องเขียนร่างคร่าวๆไว้หรือสเกตซ์ภาพจากแนวคิดของเรานั้นเอง เมื่อเลือกได้จากแบบที่ร่างแล้วจึงนำแบบร่างไปเขียนแบบ แบบร่างในขั้นแรกนั้น เราเรียกว่าการ Sketch Designs

การร่างและสเกตซ์ภาพในงานเขียนแบบนี้ จะต้องอาศัยหลักการเขียนแบบทุกประการ แต่หากว่าเราไม่ต้องใช้เครื่องมือ เราใช้มือร่างและเขียนเป็นภาพร่างด้วยดินสอหรือปากกาก็ได้ แต่ที่นิยมคือใช้ดินสอ เพราะสามารถลบและแก้ไขได้สะดวก



ภาพ 2.12 ภาพสเกตซ์มือจากดินสอ การออกแบบชุดคอมพิวเตอร์จากผ้าทอชาวภายใต้แรงบันดาลใจ ความรุ่งเรืองของกรุงรัตนโกสินทร์ตอนต้น

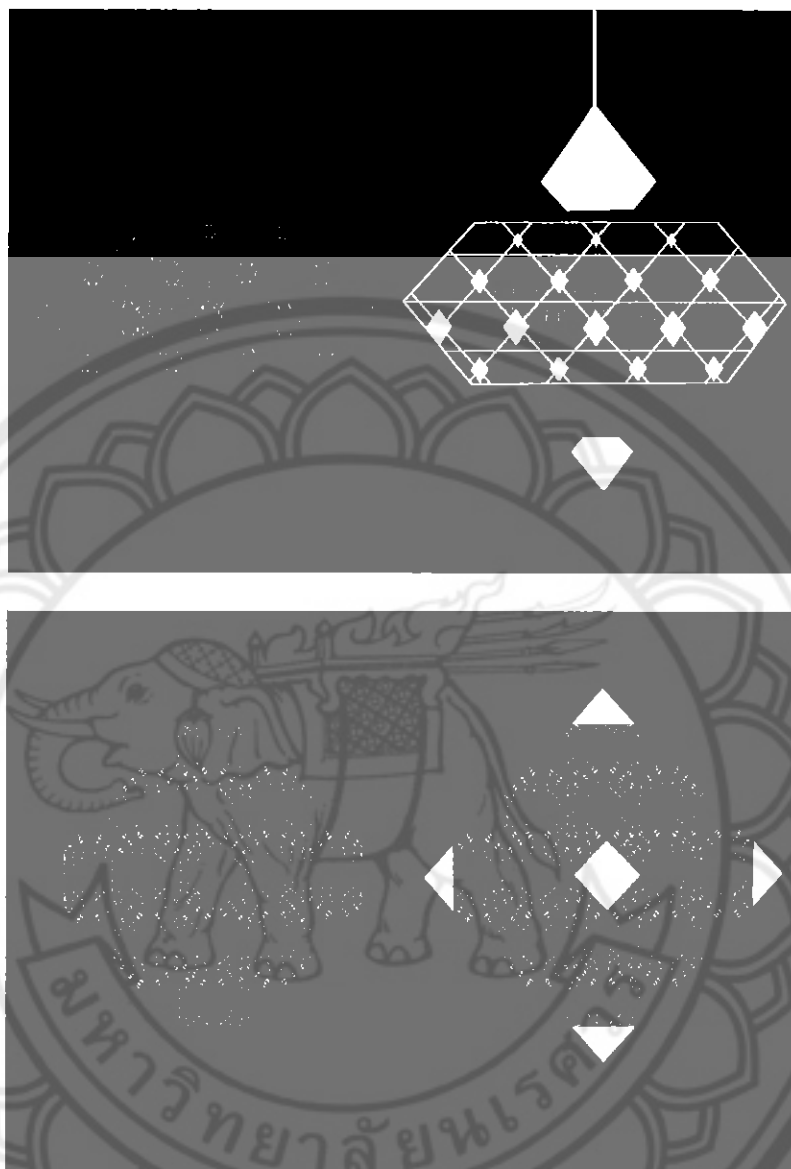

ภาพ 2.13 ภาพสเกตช์จากโปรแกรม ai การออกแบบชุดคอมพิวเตอร์จากผักตบชวาภายใต้แรงบันดาลใจ ความรุ่งเรืองของกรุงรัตนโกสินทร์ตอนต้น

2.กระบวนการ ผลิต

2.1 สรพขนาดแบบ

มาตรฐานในการเขียนแบบ

- 1 กระดาษเขียนแบบ
- 2 เส้นต่าง ๆ ที่ใช้ในางงานเขียนแบบ
- 3 การเขียนตัวอักษร

มาตรฐานในการเขียนแบบ

การเขียนแบบจัดเป็นกลุ่มของผู้เชี่ยวชาญช่างเทคนิคเป็นอาชีพที่เกี่ยวข้องกับงานด้านทฤษฎีและปฏิบัติ ช่างเทคนิคที่เขียนแบบจะถ่ายทอดความคิด และการสเกตซ์ของวิศวกรสถาปนิกมาเป็นรายละเอียดในงานเขียนแบบ และการระบุนายการในงานเขียนแบบเพื่อให้เข้าใจตรงกันระหว่างผู้สั่งงานกับผู้ปฏิบัติงาน จึงมีการกำหนดมาตรฐานในงานเขียนแบบขึ้น

ความหมายของมาตรฐาน

มาตรฐาน หมายถึง ข้อกำหนดหรือข้อตกลงกันระหว่างผู้ผลิต และผู้ใช้เพื่อสร้างความเข้าใจให้ตรงกันเกี่ยวกับขนาดรูปร่าง น้ำหนัก และส่วนผสมของวัสดุอย่างใดอย่างหนึ่งที่ทำการผลิตขึ้นจากแหล่งผลิตต่าง ๆ ให้มีคุณสมบัติและคุณภาพเหมือนกันสามารถนำมาใช้สับเปลี่ยนทดแทนกันได้

2.1 กระดาษเขียนแบบ

กระดาษเขียนแบบมีหลายขนาด ผู้เขียนสามารถเลือกใช้ขนาดของกระดาษเขียนแบบให้เหมาะสมกับขนาดของแบบที่ต้องการ ขนาดของกระดาษเขียนแบบในระบบ SI unit หรือระบบเมตริก ขนาดของกระดาษ A0 จะมีรูปร่างเป็นสี่เหลี่ยมผืนผ้า โดยมีพื้นที่ 1 ตารางเมตร มีความกว้าง : ความยาว คือ

(1 : 1.41) ดังแสดงในภาพที่ 2.1

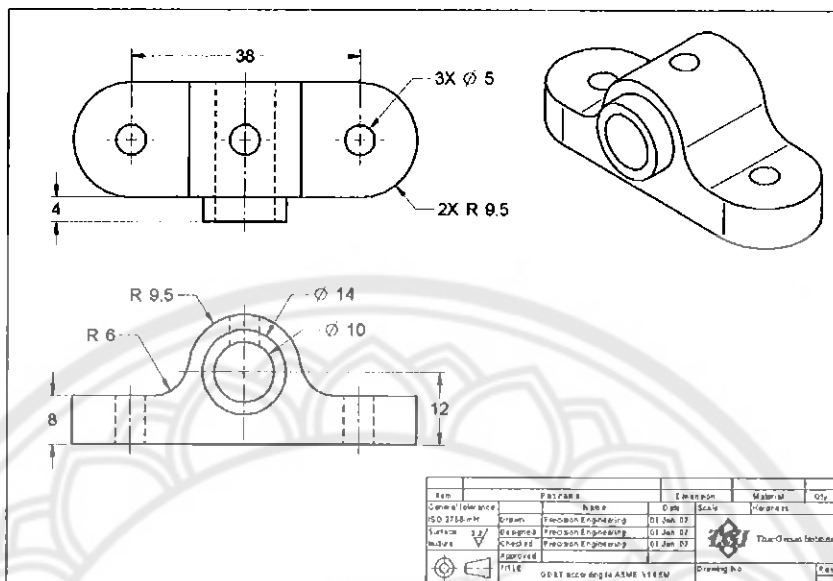

ภาพ 2.14 แสดงภาพการเขียนแบบ

ที่มาภาพประกอบ (<http://www.vcharkarn.com>)

2.2 เทคนิคการทำ

เทคนิคการทำงานที่เราจะใส่ไปในงานของเรานั้นเราต้องศึกษาความเป็นไปได้มาก่อน ดูเทคนิคขั้นตอนการทำมาอย่างละเอียด แล้วนำมาคุยกับช่างว่ามีความเป็นไปได้สูงไหม ผลิดในเทคนิคที่เราเสนอไปได้หรือไม่ เพราะเทคนิคงานแต่ละงานอาจจะไม่เหมือนกันและถ้าเราเลือกเทคนิคที่แปลกใหม่อาจจะทำให้งานเราน่าสนใจและโดดเด่นจากงานอื่นได้ แต่เราต้องศึกษาเรียนรู้มาอย่างดีและต้องคุยสอบถามกับช่างอย่างตลอดเวลาให้เวลาช่างลองทำงาน ลองผิดลองถูก อย่างเช่นเทคนิคการสานผักตบชวาเป็นชุดคอมพิวเตอร์

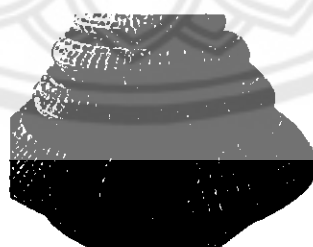

ภาพ 2.15 ภาพนี้ เป็นภาพเทคนิคการสานผักตบชวาเป็นคอมพิวเตอร์ ลายนี้มีชื่อว่าลาย เม็ดมะยม

งานวิจัยที่เกี่ยวข้อง

งานวิจัยที่เกี่ยวข้องกับการออกแบบชุดโคมไฟจากผักตบชวาภายใต้แรงบันดาลใจ ความรุ่งเรืองของกรุงรัตนโกสินทร์ตอนต้น

ศิลปะการจักสานจากผักตบชวา

ปิยวรรณ แสงฤทธิ์.(2555) การศึกษาและพัฒนารูปแบบกระเป๋าถือจากผักตบชวาสำหรับนักท่องเที่ยวชาวต่างชาติกรณีศึกษา กระเป๋าจักสานศูนย์ศิลปาชีพบางไทร

การวิจัยนี้มีวัตถุประสงค์เพื่อการศึกษา และพัฒนารูปแบบกระเป๋าจักสานที่ผลิตจากผักตบชวาภายในศูนย์ศิลปาชีพบางไทร ตำบลช้างใหญ่ อำเภอบางไทร จังหวัดพระนครศรีอยุธยา โดยมีการศึกษาวิจัยตามความมุ่งหมายของการศึกษา กล่าวคือ เพื่อศึกษาและวิเคราะห์ผลงานกระเป๋าจักสานที่ทำจากผักตบชวาในประเด็นรูปแบบ เทคนิค และวัสดุที่ใช้ในการผลิต จากนั้นนำผลที่ได้มาประยุกต์ใช้นางวิชาการออกแบบกระเป๋าถือที่ทำจากผักตบชวา จากนั้นสร้างแบบประเมินความพึงพอใจที่มีต่อความสอดคล้องกับความต้องการของนักท่องเที่ยวต่างชาติ และเป็นแนวทางในการสร้างรายได้เพิ่มเติมให้แก่ชุมชน ซึ่งงานวิจัยนี้ได้รวบรวมข้อมูลทั้งจากสัมภาษณ์ แบบสอบถาม และการวิเคราะห์ข้อมูลกระเป๋าจักสานจากผักตบชวาที่มีจำหน่ายในศูนย์ศิลปาชีพบางไทร เพื่อเป็นฐานข้อมูลในการออกแบบกระเป๋าจากผักตบชวาอีกต่อไป

ผลการวิจัยพบว่า กระเป๋าจักสานจากผักตบชวาที่จำหน่ายในศูนย์ศิลปาชีพบางไทรนั้นมีรูปทรงสี่เหลี่ยม และมักใช้สีตามธรรมชาติเป็นส่วนใหญ่ ในด้านลวดลายแบ่งออกเป็น 3 กลุ่ม ได้แก่ ลายแม่บท ลายพัฒนา ลายถัก กระเป๋าส่วนใหญ่มีการขึ้นรูปจากผักตบชวาเป็นอย่างเดียว จากนั้นจึงมีการตกแต่งด้วยผ้า ริบบิ้น ลูกบิดไม้ หรือดอกไม้ประดิษฐ์ ในด้านการสร้างสรรค์ผลงานพบว่า กระเป๋าจากผักตบชวามีกระบวนการผลิตเหมือนกัน โดยเริ่มต้นจากการขึ้นรูปกระเป๋า ประกอบหูหิ้ว ตกแต่งและเคลือบเงาเป็นขั้นตอนสุดท้าย จากนั้นผู้วิจัยได้นำผลที่ได้จากการศึกษา และวิเคราะห์ดังกล่าวมาทดลองเพื่อพัฒนารูปแบบกระเป๋าตามหลักการในการพัฒนารูปแบบผลิตภัณฑ์ โดยได้นำผลจากแบบสอบถามความพึงพอใจของนักท่องเที่ยวต่างชาติที่มีต่อกระเป๋าจักสาน ประกอบกับผลการศึกษา และวิเคราะห์แนวโน้มกระเป๋า 2012 มาใช้เป็นข้อมูลในการออกแบบ ทั้งนี้เพื่อให้ได้แบบร่างทั้งหมดของกระเป๋าที่มีรูปแบบร่างทั้งหมดนั้นมาให้นักท่องเที่ยวต่างชาติเลือก เพื่อคัดให้ได้แบบร่างของกระเป๋าที่มีรูปแบบความต้องการของผู้บริโภคจำนวนทั้งสิ้น 28 แบบ และนำแบบร่างทั้งหมดมาให้นักท่องเที่ยวต่างชาติเลือก เพื่อคัดให้ได้แบบร่างที่มีผู้เลือกอยู่ทั้งหมด 7 แบบ จากนั้นจึงนำผลที่ได้ไปพัฒนาต่อผู้ให้ผู้เชี่ยวชาญประเมิน และเลือกรูปแบบที่นำมาผลิตชิ้นงานจริงจำนวน 3 แบบ ซึ่งเป็นแนวทางในการสร้างสรรค์ผลงาน และพัฒนารูปแบบผลิตภัณฑ์กระเป๋าจักสานที่ผลิตจากผักตบชวา ศูนย์ศิลปาชีพบาง

โทร ที่มีความสอดคล้องกับความต้องการของผู้บริโภค และสามารถเป็นแนวทางในการสร้างรายได้ให้แก่ชุมชน

ประภาณี โพธิ์ทอง (2551) การศึกษาและพัฒนา รูปแบบผลิตภัณฑ์จักสานผักตบชวา ครั้งนี้มีวัตถุประสงค์ของการวิจัย เพื่อศึกษาความต้องการของผู้บริโภคในการประยุกต์รูปแบบผลิตภัณฑ์ผักตบชวากับวัสดุอื่น เพื่อพัฒนาผลิตภัณฑ์เครื่องจักสานผักตบชวากับวัสดุอื่น เพื่อประยุกต์ให้เกิดผลิตภัณฑ์รูปทรงแบบใหม่ และศึกษาความคิดเห็นที่มีต่อผลิตภัณฑ์เครื่องจักสานผักตบชวาที่ได้รับการพัฒนาแล้ว

ประชากรที่ใช้ในการวิจัยนี้คือผู้บริโภคผลิตภัณฑ์เครื่องจักสานผักตบชวาในตลาดนัดสวนจตุจักร กรุงเทพฯ เลือกลุ่มตัวอย่างโดยการสุ่มแบบเจาะจงโดยแบ่งเป็น 2 กลุ่มดังนี้ กลุ่มที่ 1 กลุ่มตัวอย่างคือผู้บริโภคผลิตภัณฑ์ เพื่อใช้แบบสอบถามความต้องการในการประยุกต์ผักตบชวากับวัสดุอื่น จำนวน 100 คน กลุ่มที่ 2 กลุ่มตัวอย่างคือผู้บริโภคผลิตภัณฑ์ จำนวน 100 คน และผู้จำหน่ายผลิตภัณฑ์ จำนวน 10 คน เพื่อตอบแบบสอบถามความคิดเห็นต่อผลิตภัณฑ์

เครื่องมือที่ใช้ในการวิจัยประกอบด้วย แบบสอบถามความต้องการในการประยุกต์ผักตบชวากับวัสดุอื่นๆ แบบสัมภาษณ์ผู้เชี่ยวชาญด้านการออกแบบและพัฒนาผลิตภัณฑ์และแบบสอบถามความคิดเห็นต่อผู้ผลิตภัณฑ์ จำนวน 3 ขั้นตอน และวิเคราะห์ข้อมูลด้วยโปรแกรม SPSS for windows 9.0 ประมวลผล ค่าร้อยละ ค่าเฉลี่ย และค่าเบี่ยงเบนมาตรฐาน เพื่อเราจะได้รู้ความชอบของผู้ซื้อและจะได้ออกแบบและผลิตงานจักสานจากผักตบชวาออกมาได้ตรงความต้องการของผู้ซื้อ

ปัทมาวดี จุลภักดิ์ (2554) โครงการออกแบบคอมพิวเตอร์สำหรับตกแต่งภายในอาคาร : ความ

บันเทิงใจจากกระเบื้องเพชร. มีจุดประสงค์เพื่อการออกแบบคอมพิวเตอร์เพื่อการตกแต่งภายในอาคารแบบ Modern Style ที่มีแนวคิดมาจากกระเบื้องเพชรผสมผสานให้เข้ากับการตกแต่งบ้านที่ฝักอาศัย Modern Style ที่เน้นความเรียบง่ายและใช้รูปทรงแบบต่างๆเช่น รูปทรงเรขาคณิต หรือ รูปทรงอิสระ นำมาเป็นแนวทางการออกแบบคอมพิวเตอร์ให้เหมาะสมกับการตกแต่งเพื่อให้เกิดความสวยงามแปลกใหม่ให้เข้ากับยุคสมัยในปัจจุบันได้อย่างเหมาะสม

บทที่ 3

วิธีดำเนินการวิจัย

การออกแบบชุดคอมพิวเตอร์จากผักตบชวา ภายใต้แรงบันดาลใจ ความรุ่งเรืองของกรุงรัตนโกสินทร์ตอนต้น เพื่อศึกษารูปแบบการจักสานผักตบชวามาเป็นคอมพิวเตอร์ที่ใช้ในอาคาร โรงแรม รีสอร์ท โดยนำเอาลายของการจักสานผักตบชวาที่มีมาตั้งแต่เริ่มต้นของชุมชนมาเป็นลายหลักและนำมาผสมผสานกับเทคนิคการตัดลวดโดยมีแรงบันดาลใจของโครงสร้างและลวดลายคือ ภายใต้แรงบันดาลใจ ความรุ่งเรืองของกรุงรัตนโกสินทร์ตอนต้น เพื่อส่งเสริมศิลปะการจักสานผักตบชวา และส่งเสริมให้เห็นความรุ่งเรืองของกรุงรัตนโกสินทร์ตอนต้นว่ามีความสวยงามความเจริญรุ่งเรืองในสมัยนั้นมากแค่ไหน เพื่อประเมินความพึงพอใจในกลุ่มตัวอย่าง ด้านการรับรู้อัตลักษณ์ของรูปแบบคอมพิวเตอร์ที่ออกแบบเพื่อ อาคาร สถานที่ โรงแรมและรีสอร์ท มีวิธีการดำเนินการวิจัยดังนี้

- 1 ประชากรและกลุ่มตัวอย่าง
- 2 เครื่องมือและการพัฒนาเครื่องมือ
- 3 การเก็บรวบรวมข้อมูล
- 4 การวิเคราะห์ข้อมูล

ประชากรและกลุ่มตัวอย่าง

- 1.ขอบเขตของประชากรและกลุ่มตัวอย่าง
 - 1.1 ขอบเขตของประชากรที่ใช้ในการวิจัย จำนวน 100 คน
 - 1.2 ขอบเขตของกลุ่มประชากรที่ใช้ในการวิจัย นักธุรกิจ โรงแรมและรีสอร์ทและผู้พักในรีสอร์ทกับโรงแรม

เครื่องมือที่ใช้ในการวิจัย

การวิจัย การออกแบบชุดคอมพิวเตอร์จากผักตบชวาภายใต้แรงบันดาลใจความรุ่งเรืองของกรุงรัตนโกสินทร์ตอนต้น ผู้วิจัยจำแนกเครื่องมือในการวิจัยดังนี้

1. เครื่องมือที่ใช้ในการเก็บข้อมูลในส่วนการศึกษาอัตลักษณ์ลวดลายของศิลปะการจักสานผักตบชวา เช่น การสัมภาษณ์ผู้ใช้งาน การสัมภาษณ์ผู้พบเห็น ว่ามีความรู้สึกอย่างไร ไปในทิศทางไหนความเหมาะสมมีหรือใหม่ ความสวยงาม เป็นต้น

2. เครื่องมือที่ใช้ในการเก็บข้อมูลที่ใช้ในการศึกษาความเหมาะสมของรูปแบบและลวดลายของโคมไฟที่ส่งเสริมในด้านศิลปะการจักสานผักตบชวา ภายใต้แรงบันดาลใจความรุ่งเรืองของกรุงรัตนโกสินทร์ตอนต้น ว่ามีความเหมาะสมหรือใหม่อย่างไรที่ใช้ศิลปะด้านการจักสาน ภายใต้แรงบันดาลใจความรุ่งเรืองของกรุงรัตนโกสินทร์ตอนต้น

3. เครื่องมือที่ใช้เก็บข้อมูลศึกษาความพึงพอใจด้านการรับรู้อัตลักษณ์ ที่มีต่อรูปแบบของโคมไฟจักสานผักตบชวา ภายใต้แรงบันดาลใจความรุ่งเรืองของกรุงรัตนโกสินทร์ตอนต้น ว่ามีความพึงพอใจกับงานตัวนี้มากน้อยแค่ไหน

4. ขั้นตอนในการสร้างเครื่องมือในการเก็บข้อมูลในการวิจัย ผู้วิจัยจะใช้รูปแบบสอบถามชุดเดียวกันหมด หัวข้อในการตั้งคำถามมีขั้นตอนในต่อไปนี้

1. เตรียมข้อมูล
2. เลือกชนิดของคำถาม
3. กำหนดคำถามที่ต้องการ
4. ร่างแบบสอบถาม

ร่างแบบสอบถามจะแยกออกเป็น 4 ส่วนคือ

- 1 ส่วนที่เป็นเนื้อหาระดับความพึงพอใจ
- 2 ส่วนของคำชี้แจงแสดงรายละเอียดของแบบสอบถาม
- 3 ส่วนที่เป็นสถานภาพของผู้ตอบแบบสอบถาม
- 4 ส่วนที่เป็นข้อเสนอแนะของผู้ตอบแบบสอบถาม

5 ส่วนตรวจสอบแบบสอบถามและคุณภาพของงาน

6 จัดพิมพ์แบบสอบถาม

การเก็บรวบรวมข้อมูล

1.การออกแบบโคมไฟ โดยใช้ศิลปะการจักสานจักสานผักตบชวา ภายใต้แรงบันดาลใจความรุ่งเรืองของกรุงรัตนโกสินทร์ตอนต้น มีขั้นตอนการเก็บรวบรวมข้อมูลดังนี้

1.1 เก็บรวบรวมข้อมูลจากเอกสาร หนังสือเอกสาร และสื่อ ต่างๆ การศึกษาข้อมูลเรื่องการออกแบบโคมไฟและเรื่องการจักสานผักตบชวา

1.2 รวบรวมข้อมูลหลังจากการสัมภาษณ์จากปราชญ์พื้นถิ่นและกลุ่มผู้ผลิตโคมไฟและผู้จักสานผักตบชวา

2. .การออกแบบโคมไฟ โดยใช้ศิลปะการจักสานจักสานผักตบชวา ภายใต้แรงบันดาลใจความรุ่งเรืองของกรุงรัตนโกสินทร์ตอนต้น หลังจากการเก็บข้อมูลต่างๆแล้ว ก็เป็นการร่างขั้นตอนแนวคิดและสรุปแนวคิด

3.การเก็บรวบรวมข้อมูลในส่วนของการศึกษาความพึงพอใจด้านการรับรู้อัตลักษณ์ที่มีต่อการออกแบบโคมไฟ โดยใช้ศิลปะการจักสานจักสานผักตบชวา ภายใต้แรงบันดาลใจความรุ่งเรืองของกรุงรัตนโกสินทร์ตอนต้น

การวิเคราะห์ข้อมูล

1.การศึกษาลวดลาย ของการจักสานผักตบชวา ขั้นตอนของการวิเคราะห์ข้อมูล สรุปผล เก็บข้อมูลรายละเอียดต่างๆที่เกี่ยวข้องกับการจักสานผักตบชวา

2.การวิเคราะห์ข้อมูลในส่วนของการออกแบบโคมไฟโดยใช้ศิลปะของการจักสานผักตบชวา หลังจากการเก็บข้อมูลและทฤษฎีที่เกี่ยวข้องต่างๆนำผลที่ได้จากการวิเคราะห์ตรวจสอบข้อมูล และสรุปผล

3. วิเคราะห์ข้อมูลของส่วนของเครื่องมือที่ใช้ในการวิจัย (แสดงสรุปขั้นตอนการดำเนินงาน)

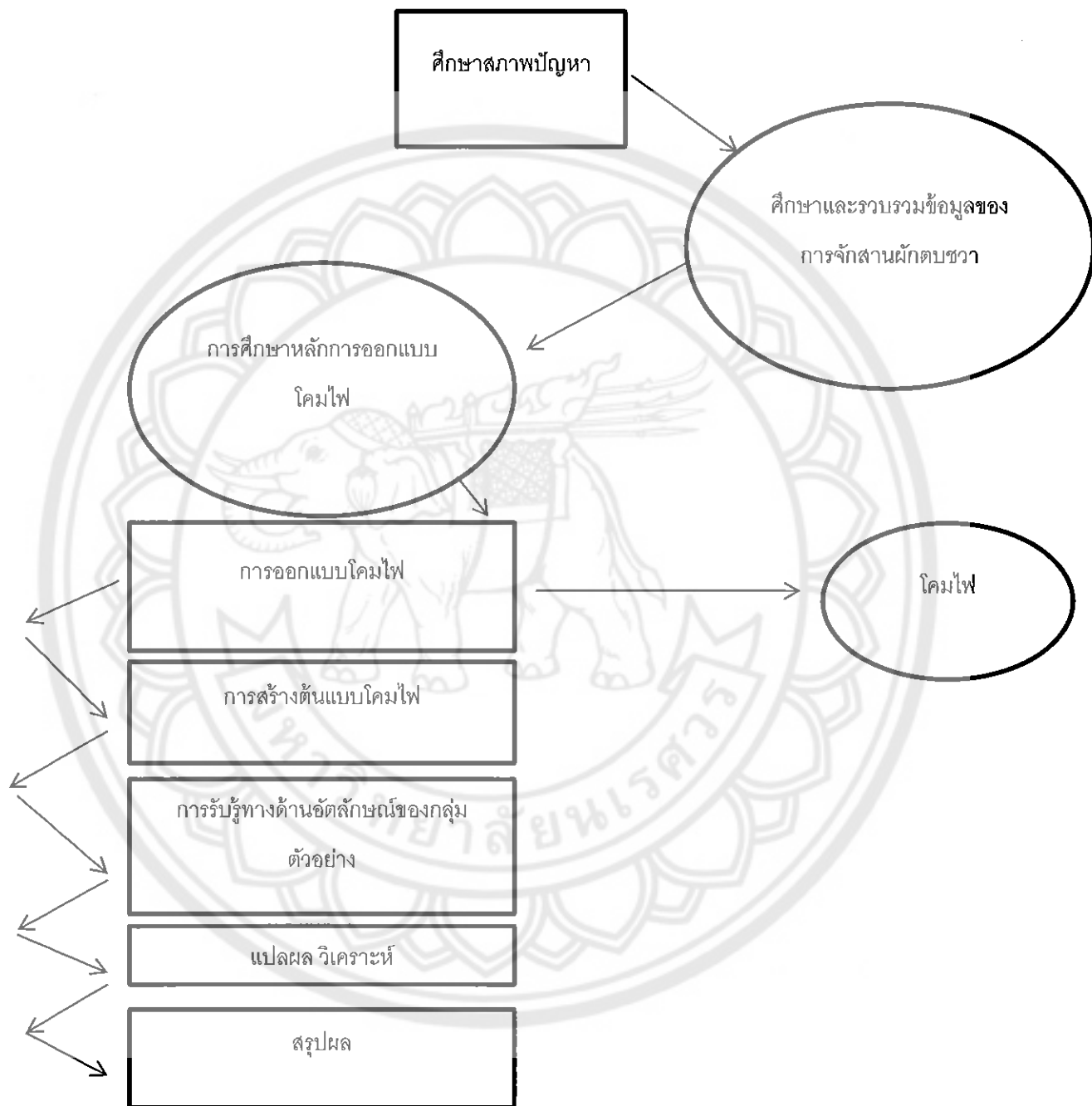

บทที่ 4

ผลการวิจัย

การออกแบบโคมไฟโดยใช้ศิลปะการจักสานจากผักตบชวาภายใต้แรงบันดาลใจความรุ่งเรืองของกรุงรัตนโกสินทร์ตอนต้น เพื่อส่งเสริมการจักสานจากผักตบชวาให้มั่นคงมากยิ่งขึ้น และส่งเสริมใจความรุ่งเรืองของกรุงรัตนโกสินทร์ตอนต้น ให้คนได้รู้จักมากยิ่งขึ้นและหันมาสนใจ ผู้วิจัยวิเคราะห์ข้อมูลและจำแนกตามจุดมุ่งหมายของการศึกษา คือ

1. เพื่อศึกษารูปแบบกรรมวิธีการจักสานจากผักตบชวา
2. เพื่อออกแบบโคมไฟที่เหมาะสมสำหรับติดตั้งอาคารสถานที่ โรงแรม และรีสอร์ท
3. เพื่อประเมินความพึงพอใจของกลุ่มตัวอย่างด้านการรับรู้อัตลักษณ์ของรูปแบบโคมไฟที่ออกแบบเพื่อตกแต่งสถานที่ โรงแรมและรีสอร์ท

ผลของการศึกษาอัตลักษณ์ศิลปะด้านการจักสานผักตบชวา

1. ผลของการศึกษาอัตลักษณ์ศิลปะด้านการจักสานผักตบชวา จากการสืบค้นข้อมูลมีดังนี้

ลายการจักสานจากผักตบชวานั้นเป็นลายดั้งเดิมและมีความสวยงามความละเอียดในการทำมาก่อนจะนำผักตบชวามาทำได้นั้นจะต้องถูกกระบวนการเลือกวัสดุนั้นก็คือต้นผักตบชวา เลือกตัดมาที่สภาพดีและนำมาตากแดด มารีด มาตากเปีย หรือนำมาทำเป็นเชือกก็แล้วแต่ที่เราจะทำลายไหนเพราะแต่ละลายใช้ลักษณะของวัสดุที่ทำมาจากผักตบชวาไม่เหมือนกัน



ลายข้าวหลามตัด

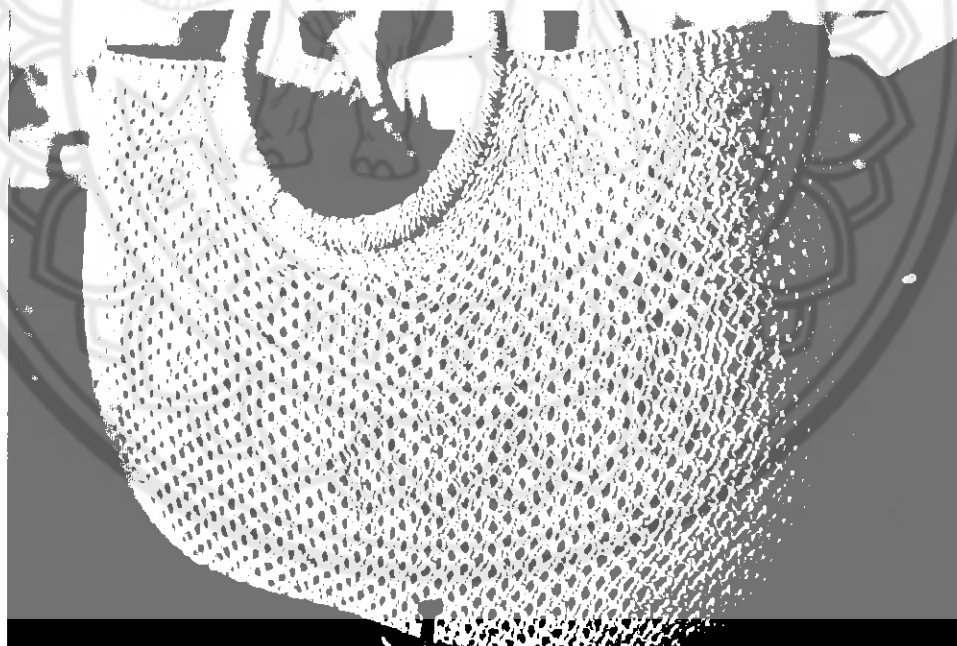

ลายตัวหนอน

ภาพ 4.1 ภาพแสดงลายการจักสาน



ลายโซว์ตัน

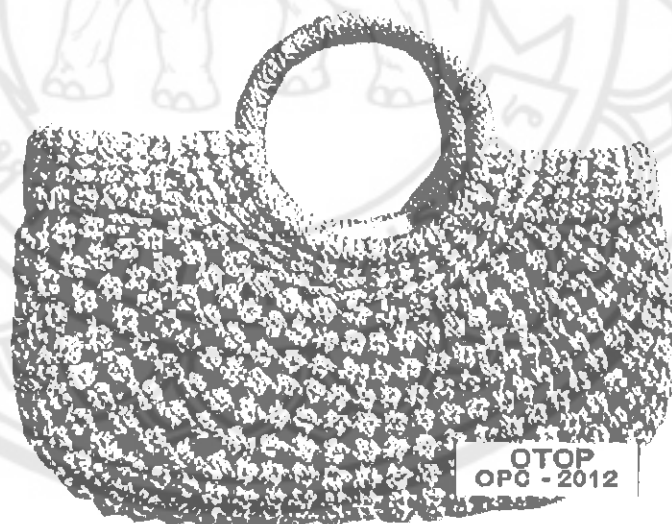

ลายเม็ดมะยม

ภาพ 4.2 ภาพแสดงลายการจักสาน

ที่มา : www.otoptoday.com

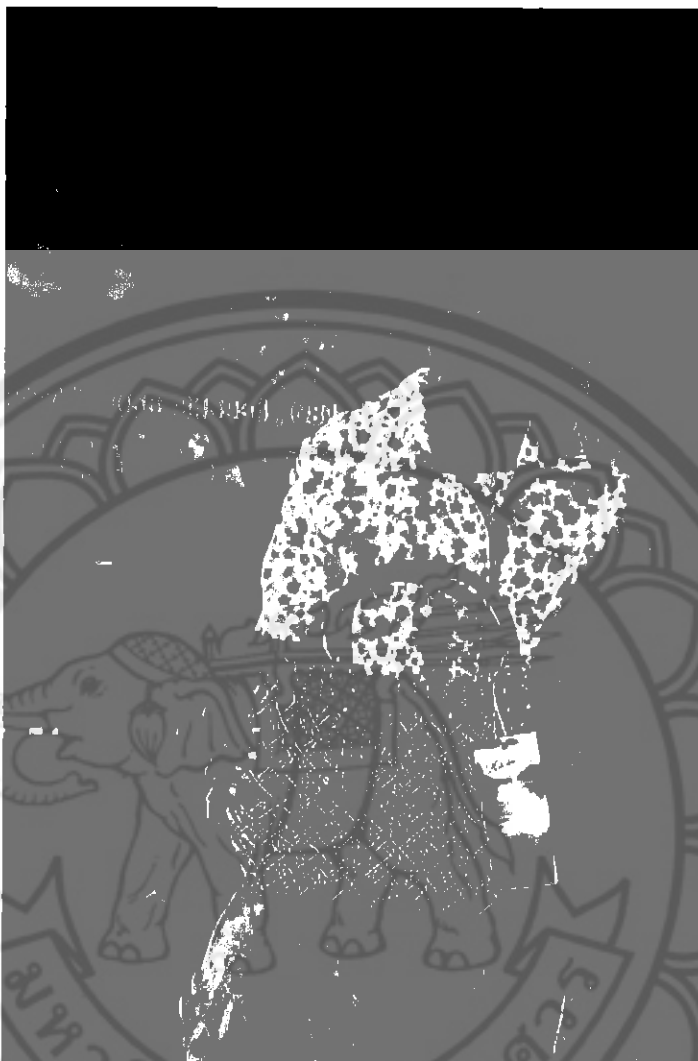

ภาพ 4.3 แสดงภาพ นางสาวอ่อมแก้ว ตลสา

บทสัมภาษณ์ นางสาวอ่อมแก้ว ตลสา

ประวัติความเป็นมา

การจักสานผลิตภัณฑ์จากผักตบชวา นั้นนับได้ว่าเป็นการนำเอาความรู้ ทักษะ ความสามารถในการผลิตที่สืบทอดจากบรรพบุรุษในท้องถิ่นมาใช้ในการผลิตได้เป็นอย่างดี เพราะคนไทยเรามีภูมิปัญญาความรู้ในด้านการจักสานกระบุง ตะกร้ามาตั้งแต่สมัยปู่ยาตาดายแล้ว ซึ่งปัจจุบันเราก็นำความรู้นั้นมาประยุกต์ให้เกิดเป็นผลิตภัณฑ์ด้านการจักสานรูปแบบต่าง ๆ มากมาย และก่อให้เกิดรายได้อีกทางหนึ่งด้วย

การจักสานผักตบชวา นับว่าเป็นการใช้ภูมิปัญญาไทยของชาวบ้านตำบลวังหลุม ในการแก้ไขปัญหาของชุมชน ทำให้เกิดเป็นอาชีพที่สร้างรายได้และสร้างชื่อเสียงแก่คนในชุมชนดังกล่าวของ

นางอ่อมแก้ว ดลสา ประธานกลุ่มจักสานผักตบชวา ว่า "ชาวบ้านมีกินและมีใช้ เพราะภูมิปัญญาในด้านการจักสานผักตบชวา" โดยเฉพาะการจักสานผักตบชวาของชาวบ้านตำบลวังหลุม มีแรงบันดาลใจจากการผลักดัน และส่งเสริมของนายคำพันธ์ ดลสา อดีตผู้ใหญ่บ้านหมู่ที่ 3 บ้านวังหลุม ซึ่งเป็นคนนำชาวบ้านและสมาชิกกลุ่มไปตัดผักตบชวาตามแหล่งน้ำต่าง ๆ จนจัดตั้งเป็นกลุ่มจักสานผักตบชวาในระยะต่อมา

กลุ่มจักสานผักตบชวาบ้านวังหลุม ก่อตั้งเมื่อวันที่ 13 มีนาคม 2532 สมาชิกครั้งแรก จำนวน 15 คน ปัจจุบันมีสมาชิก 240 คน

ขั้นตอนการ/ขั้นตอนการผลิต

1. กระบวนการผลิต

1.1 การตัดผักตบชวา ต้องเลือกตัดต้นผักตบชวาที่ไม่อ่อนหรือแก่จนเกินไป มีความยาวประมาณ 70-80 ซม.

1.2 เมื่อตัดเสร็จแล้วนำไปล้างน้ำให้สะอาด นำไปตากแดดให้แห้ง 7 วัน

1.3 หลังจากเก็บผักแล้วจึงนำมาคัดต้น โดยต้นเล็กจะนำไปทำเป็นต้นยืน ต้นใหญ่นำมากรีดเพื่อนำไปปักเปีย ทำเส้นไพร หรือเชือก ขึ้นอยู่กับรูปแบบของกระเป๋าที่ต้องการสาน

1.4 ก่อนจํานำเส้นผักตบชวาไปจักสาน ไม่ว่าจะนำไปทำเส้นไพร พักเปีย หรือพันเชือกจะต้องนำผักตบชวาไปตากแห้งแล้วไปชุบน้ำให้เปียก เพื่อให้ผักนุ่ม แล้วจึงนำไปสานตามรูปแบบที่ต้องการ

1.5 นำกระเป๋าที่ขึ้นรูปแล้วไปอบด้วยกํามะถัน 1 คืน แล้วนำไปตากแดดให้แห้ง ทาด้วยน้ำมันเคลือบเงา แล้วจึงนำไปตากแดดอีกครั้งหนึ่งจนแห้งสนิท

1.6 นำกระเป๋าไปบุผ้าซับ ดิตชิบ ดิตหุไม้หรือสายหนัง(ตามความต้องการของตลาดหรือลูกค้า) ตรวจสอบความเรียบร้อยพร้อมออกจำหน่าย

3. วัสดุที่ใช้ในการผลิต

1. ต้นผักตบชวา เปีย เส้นไพร

2. เข็ม ด้าย กรรไกร เข็มหมุด สายวัด

3. หุ่นโพน หุ่นไม้

4. น้ำมันเคลือบเงา

5. ผ้าซับ ซิป

6. หุ่นไม้ หุ่นพลาสติก สายหนัง

4. ตลาด/แหล่งจำหน่าย

การจำหน่ายผลิตภัณฑ์ ณ ที่ทำการกลุ่มจักสานผักตบชวาบ้านวังหลุม หมู่ที่ 3 ตำบลวังหลุม อำเภอตะพานหิน จังหวัดพิจิตร และจังหวัดภายในประเทศ ได้แก่ พิษณุโลก เชียงใหม่ กรุงเทพฯ ชลบุรี ตลาดต่างประเทศ ได้แก่ ญี่ปุ่น ออสเตรเลีย ฮาวาย ยุโรป ฝรั่งเศส ฮองกงและสหรัฐอเมริกา เป็นต้น

5. รางวัล

- รางวัลประกวดกิจกรรมกลุ่มแม่บ้านเกษตรกรดีเด่นระดับจังหวัด จากกรมส่งเสริมการเกษตร
- รางวัลหมู่บ้านหัตถกรรมดีเด่น จากมูลนิธิอนุสรณ์หม่อมงามจิตต์ บุรฉัตร
- ได้รับการคัดสรรเป็นผลิตภัณฑ์ดีเด่นระดับห้าดาว ภาคเหนือ ประเภทเครื่องใช้และเครื่องประดับ ตกแต่ง ตามโครงการคัดสรรสุดยอดหนึ่งตำบลหนึ่งผลิตภัณฑ์ (OTOP Product Champion)
- รางวัลที่ 1 การประกวดผลิตภัณฑ์หัตถกรรม ประเภทกระเป๋าเส้นใยพืช งานศิลปาชีพบางไทร ครั้งที่ 19 จากศูนย์ศิลปาชีพบางไทร ในสมเด็จพระนางเจ้าสิริกิติ์ พระบรมราชินีนาถ

ผลการออกแบบโคมไฟ จากการจักสานผักตบชวา 1 ลักษณะของโคมไฟที่ใช้กันทั่วไปมีหลายรูปแบบหลายลักษณะทั้งในบ้าน สถานที่ อาคารต่างๆ โรงแรม

รีสอร์ท และโคมไฟที่ทำจากผักตบชวานั้นมีน้อยมากในหมู่โคมไฟเพราะอาจจะไปแข่งกับงานจักสานประเภทอื่นยากเช่น โคมไฟจักสานไม้ไผ่ โคมไฟจักสานหวาย เป็นต้น เพราะงานจักสานผักตบชวาไม่สามารถขึ้นรูปได้ด้วยตัวผักตบชวาเองเพราะลักษณะของตัวผักตบชวาไม่แข็งพอที่จะขึ้นรูปได้ด้วยตัวเองจึงเป็นจุดอ่อนของผักตบชวา

ในการศึกษาการออกแบบโคไฟ โดยใช้ศิลปะการจักสานผักตบชวาภายใต้แรงบันดาลใจความ
รุ่งเรืองของกรุงรัตนโกสินทร์ตอนต้น จากการเก็บข้อมูล การศึกษา สัมภาษณ์ผู้เชี่ยวชาญและปราชญ์
พื้นถิ่น ได้ออกแบบโคไฟเป็นระยะขั้นตอนเพื่อประเมินความพึงพอใจดังนี้

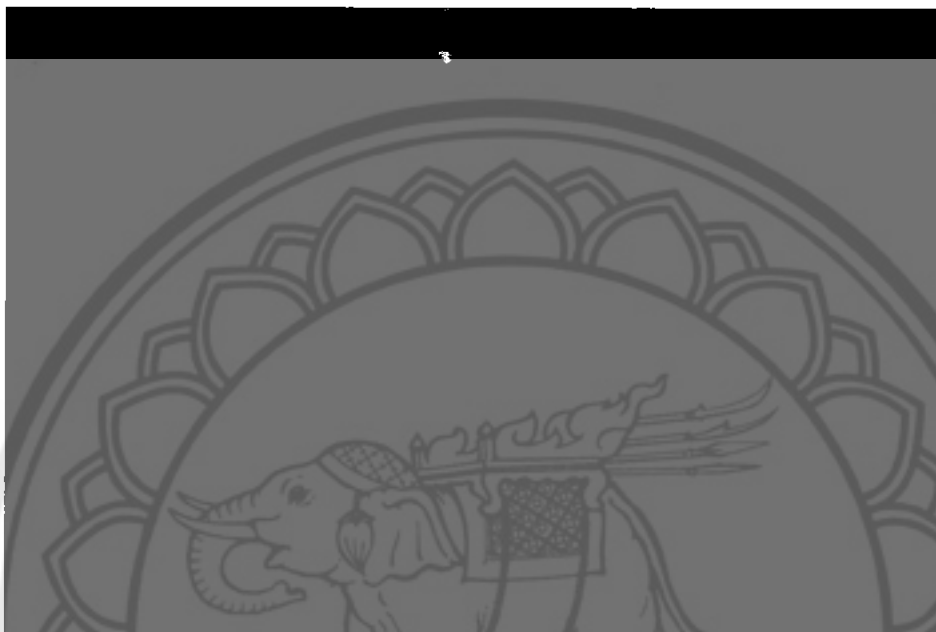

ภาพ 4.4 แสดงการย่อมนสีของผักตบชวา



ลายโซว์ตัน

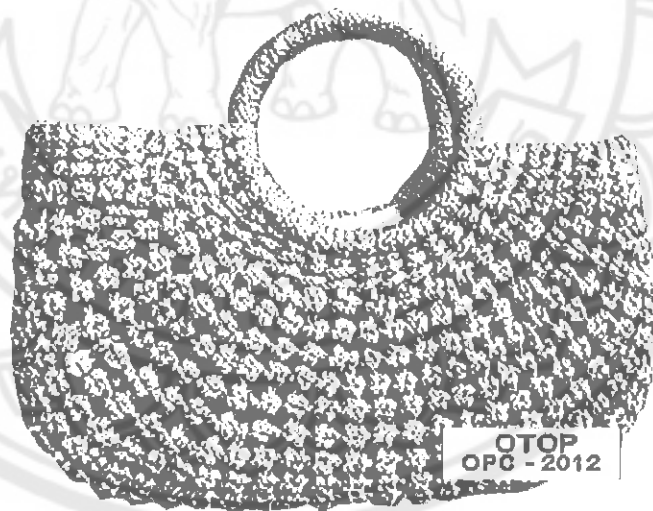

ลายเม็ดมะยม

ภาพ 4.5 ภาพแสดงลวดลายการจักผักตบชวา

ที่มา : www.otoptoday.com



ลายข้าวหลามตัด

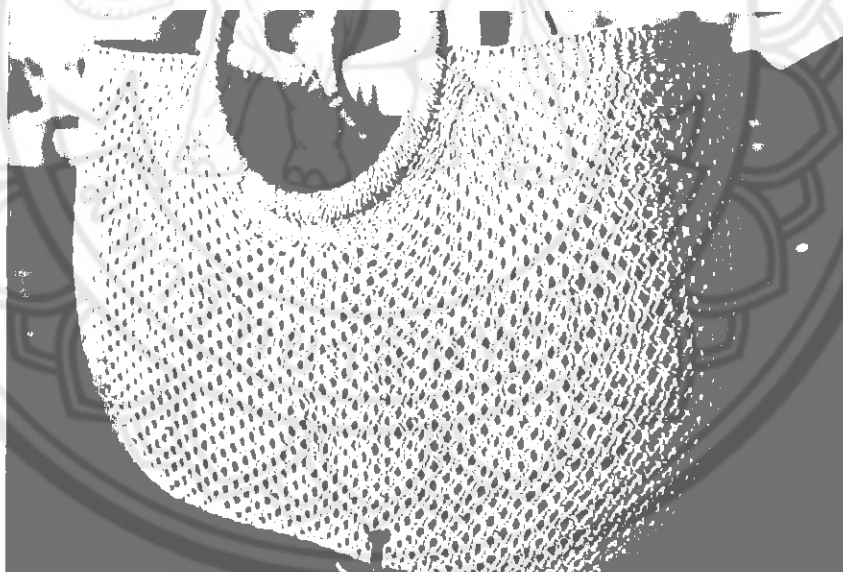

ลายตัวหนอน

ภาพ 4.6 ภาพแสดงการจัดสานผ้าทอชนวน

กระบวนการคิดการออกแบบ ออกมาเป็นชุดโคมไฟ

การศึกษาลวดลาย ได้ถูกผ่านกระบวนการคิดการออกแบบแล้วก็ออกมาเป็นชุดโคมไฟ มีอยู่สามโคมไฟในหนึ่งชุดมีตั้งพื้น ติดผนัง แควนเพดาน ดังต่อไปนี้

โคมไฟอันที่ 1

ได้แนวคิดมาจากยุคความรุ่งเรืองของกรุงรัตนโกสินทร์ตอนต้น ได้นำเอาเทคนิคการสานของศิลปะและความสวยงามของเครื่องแขวนดอกไม้สดและความเชื่ออันเป็นสิริมงคลของเครื่องแขวนดอกไม้สด และรูปทรงการสะท้อนของสถาปัตยกรรมจากแสงที่เห็นเป็นรูปทรงสะท้อนของสถาปัตยกรรมจากแสงที่เห็นเป็นภาพมุมกลับที่สวยงามเพื่อสื่อถึงการสะท้อนความเป็นไทย

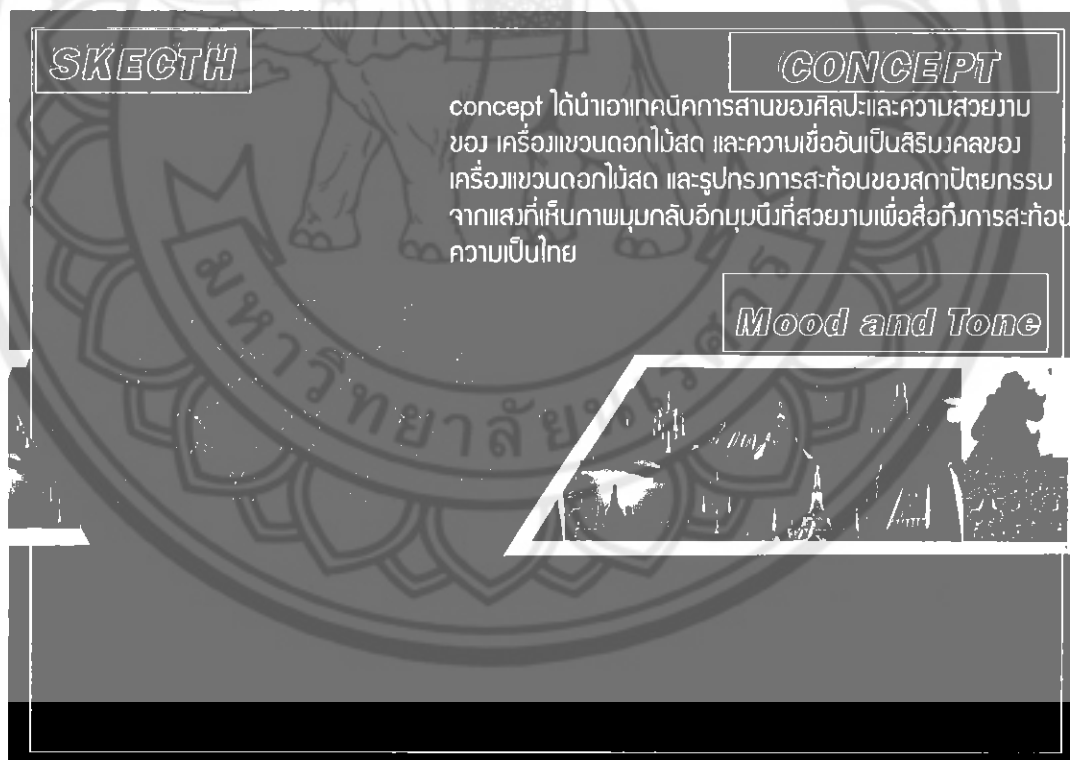

ภาพ 4.7 แสดงตัวอย่างแบบร่างระยะที่ 1 ของโคมไฟ โคมที่ 1

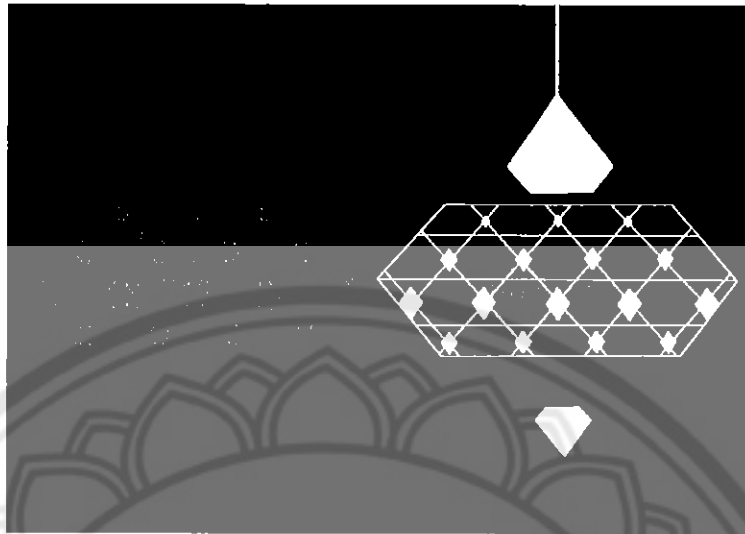

ภาพ 4.8 แสดงตัวอย่างแบบร่างระยะที่ 1 ของโคมไฟ โคมที่ 1



ภาพ 4.9 แสดงตัวอย่างแบบร่างระยะที่ 1 ของโคมไฟ โคมที่ 1

โคมไฟอันที่ 2

ได้แนวคิดมาจากยุคความรุ่งเรืองของกรุงรัตนโกสินทร์ตอนต้น ได้นำเอาเทคนิคการสานของศิลปะและความสวยงามของเครื่องแขวนดอกไม้สดและความเชื่ออันเป็นสิริมงคลของเครื่องแขวนดอกไม้สด และรูปทรงการสะท้อนของสถาปัตยกรรมจากแสงที่เห็นเป็นรูปทรงสะท้อนของสถาปัตยกรรมจากแสงที่เห็นเป็นภาพมุมกลับที่สวยงามเพื่อสื่อถึงการสะท้อนความเป็นไทย



ภาพ 4.10 แสดงตัวอย่างแบบร่างระยะที่ 1 ของโคมไฟ โคมที่ 2

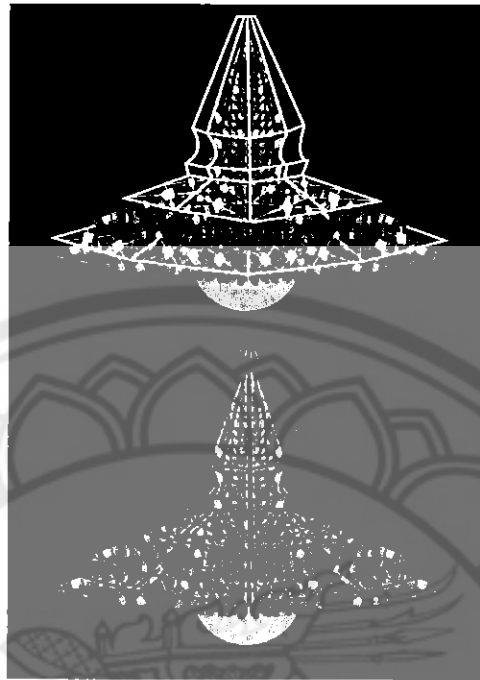

ภาพ 4.11 แสดงตัวอย่างแบบร่างระยะที่ 1 ของโคมไฟ โคมที่ 2



ภาพ 4.11 แสดงตัวอย่างแบบร่างระยะที่ 1 ของโคมไฟ โคมที่ 2

คอมโพอันที่ 3

ได้แนวคิดมาจากยุคความรุ่งเรืองของกรุงรัตนโกสินทร์ตอนต้น ได้นำเอาเทคนิคการสานของศิลปะ และความสวยงามของเครื่องแขวนดอกไม้สดและความเชื่ออันเป็นสิริมงคลของเครื่องแขวนดอกไม้สด และรูปทรงการสะท้อนของสถาปัตยกรรมจากแสงที่เห็นเป็นรูปทรงสะท้อนของสถาปัตยกรรมจากแสง ที่เห็นเป็นภาพมุมกลับที่สวยงามเพื่อสื่อถึงการสะท้อนความเป็นไทย



ภาพ 4.12 แสดงตัวอย่างแบบร่างระยะที่ 1 ของคอมโพ โคมไฟ โคมที่ 3

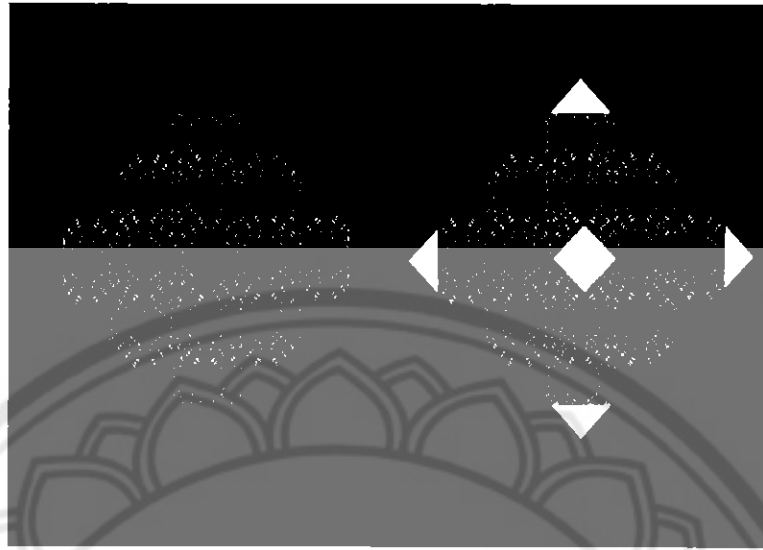

ภาพ 4.13 แสดงตัวอย่างแบบร่างระยะที่ 1 ของโคมไพ โคมที่ 3



ภาพ 4.14 แสดงตัวอย่างขั้นตอนการจักสานผักตบชวา ของโคมไพ โคมที่ 3

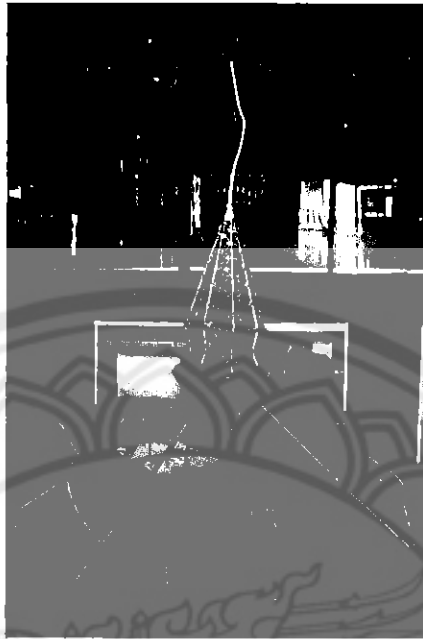

ภาพ 4.15 แสดงตัวอย่างขั้นตอนการจักสานผักตบชวา ของโคมไฟ โคมที่ 3

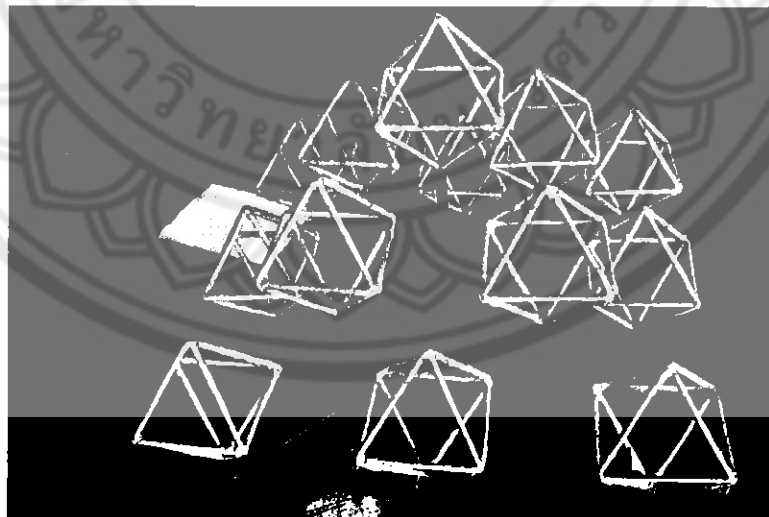

ภาพ 4.15 แสดงตัวอย่างขั้นตอนการจักสานผักตบชวา ของโคมไฟ โคมที่ 3

ผลงานงานจริง

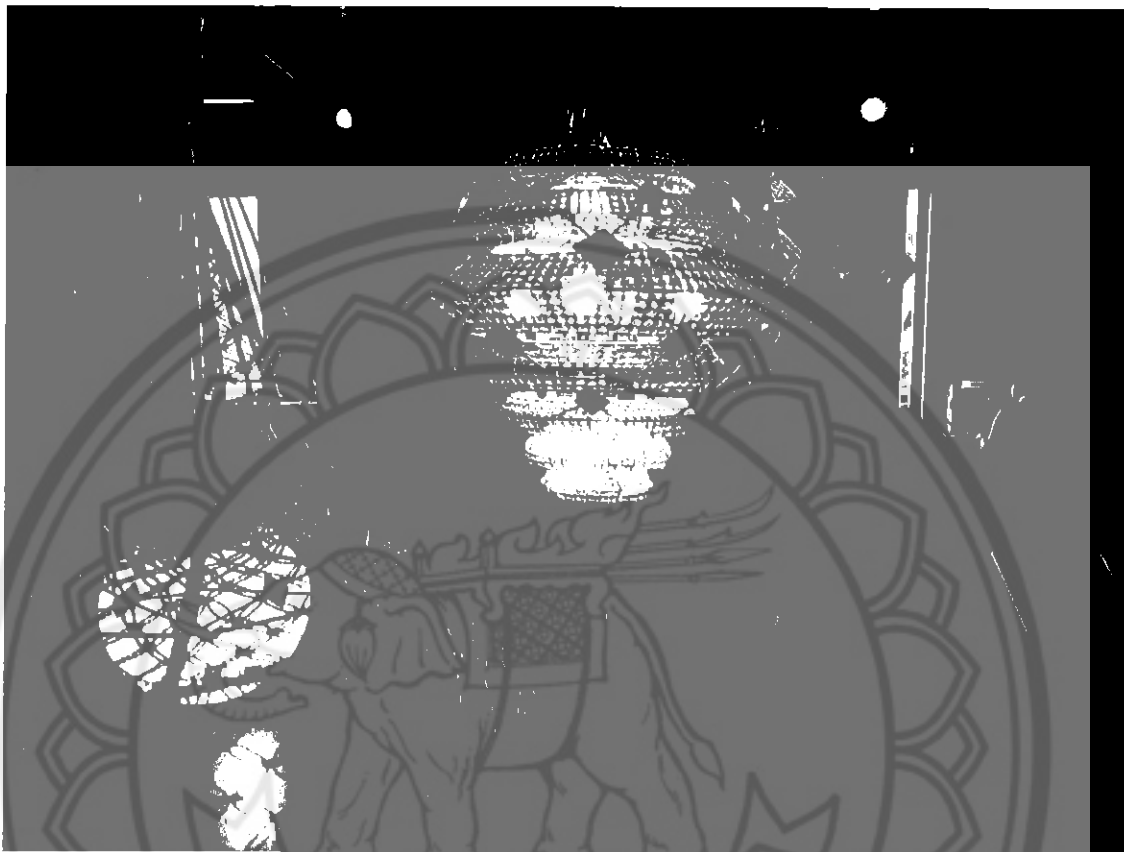

ภาพ 4.16 แสดงโคมไฟ ผลงานจริง



ภาพ 4.17 แสดงโคมไฟ ผลงานจริง



ภาพ 4.18 แสดงโคมไฟ ผลงานจริง

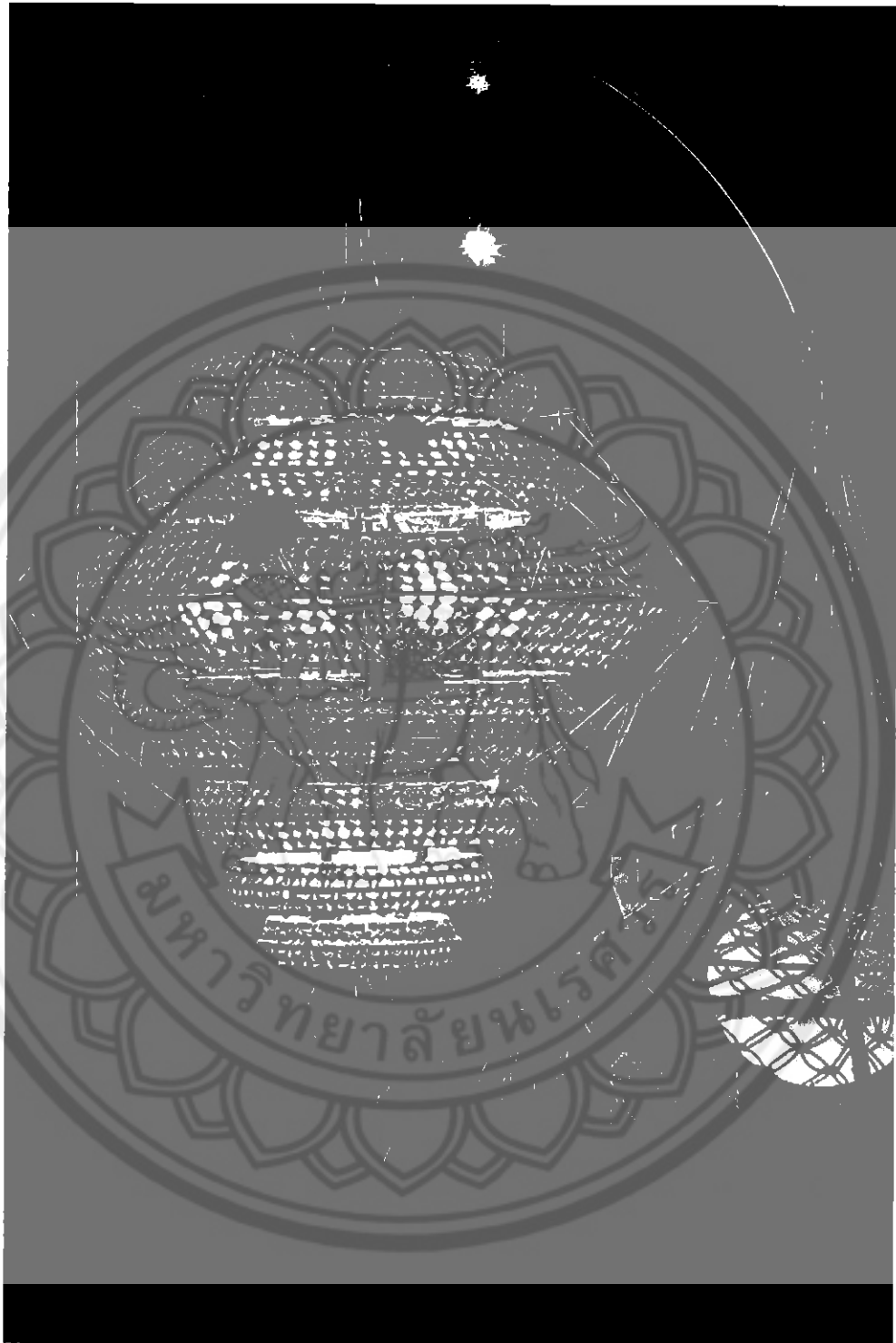

ภาพ 4.19 แสดงโคมไฟ ผลงานจริง

บทที่ 5

บทสรุป

การออกแบบคอมพิวเตอร์ โดยใช้ศิลปะการจักสานผักตบชวาภายใต้แรงบันดาลใจมาจากยุคความรุ่งเรืองของกรุงรัตนโกสินทร์ตอนต้น เพื่อส่งเสริมศิลปะด้านการจักสานผักตบชวาและส่งเสริมศิลปะอันสวยงามในยุคความรุ่งเรืองของกรุงรัตนโกสินทร์ตอนต้น มีวัตถุประสงค์คือ 1 เพื่อศึกษารูปแบบและกรรมวิธีการจักสานผักตบชวา เพื่อส่งเสริมในด้านการจักสานผักตบชวา และเพื่อศึกษายุคความรุ่งเรืองของกรุงรัตนโกสินทร์ตอนต้นเพื่อนำมาเป็นแรงบันดาลใจในการทำงานจักสานผักตบชวาในรูปแบบของชุดคอมพิวเตอร์

สรุปผลการวิจัย

1. ผลการศึกษาอัตลักษณ์ของศิลปะการออกแบบชุดคอมพิวเตอร์จากผักตบชวาภายใต้แรงบันดาลใจมาจากยุคความรุ่งเรืองของกรุงรัตนโกสินทร์ตอนต้น

1.1 ศิลปวัฒนธรรมไทยสมัยรัตนโกสินทร์ตอนต้น

ในสมัยรัตนโกสินทร์ตอนต้น นับว่าเป็นการสืบสานวัฒนธรรมไทยเมื่อครั้งกรุงศรีอยุธยาให้กลับมาเจริญรุ่งเรืองขึ้นใหม่ นอกจากนี้ก็มีการปรับปรุงเพิ่มเติมสิ่งใหม่ๆ ให้วัฒนธรรมไทยในยุคนี้ด้วย นับได้ว่าเป็นการธำรงรักษาไว้ซึ่งวัฒนธรรมไทยที่มีมาแต่อยุธยาให้กลับเจริญรุ่งเรือง หลังจากประสบกับวิกฤตการณ์สงครามสู้รบระหว่างไทยกับพม่ามาแล้ว

สภาพทางสังคมของไทยตั้งแต่อดีต ได้ผูกพันกับพระพุทธศาสนาโดยตลอด ความเจริญรุ่งเรืองทางวัฒนธรรมจึงมีส่วนสัมพันธ์อย่างใกล้ชิดกับความเจริญรุ่งเรืองทางศาสนาด้วย ศิลปกรรมและวรรณกรรมต่างๆ ที่บรรจงสร้างด้วยความประณีตก็เกิดจากแรงศรัทธาทางศาสนาทั้งสิ้น

1. การทำนุบำรุงทางด้านพระพุทธศาสนา

ในสมัยรัชกาลที่ 1 (พ.ศ.2325-2352) พระองค์ทรงโปรดเกล้าฯให้ทำการสังคายนาพระไตรปิฎกที่วัดมหาธาตุยุวราชรังสฤษฎิ์ ใน พ.ศ.2331 โดยใช้เวลาประชุมกันประมาณ 5 เดือน

ในสมัยรัชกาลที่ 2 (พ.ศ.2352-2367) พระองค์โปรดเกล้าฯ ให้จัดงานพระราชกุศลอย่างใหญ่โตในวันวิสาขบูชา เหมือนดังที่เคยทำกันในสมัยอยุธยา คือ ทำบุญกันทั่วไปเป็นเวลา 3 วัน สัตว์ที่เคยถูกฆ่าเป็นอาหารนั้นโปรดให้ปล่อยให้หมดภายใน 3 วัน มิให้มีการฆ่าสัตว์โดยเด็ดขาด

ในสมัยรัชกาลที่ 3 (พ.ศ.2367-2394) พระองค์ทรงมีพระราชศรัทธาในพระพุทธศาสนาอย่างมาก พระองค์ทรงทำนุบำรุงคณะสงฆ์ ตลอดจนทรงสร้างและปฏิสังขรณ์พระพุทธรูปและวัดวาอารามมากมาย ในสมัยนี้ศาสนาคริสต์นิกายโรมันคาทอลิกและนิกายโปรเตสแตนต์ได้มีโอกาสเผยแพร่ในประเทศไทยโดยพวกมิชชันนารี ทำให้คนไทยบางส่วนหันไปนับถือศาสนาคริสต์ ขณะเดียวกันในวงการพระพุทธศาสนาของไทยก็มีการเคลื่อนไหวที่จะปฏิรูปข้อวัตรปฏิบัติของคณะสงฆ์ไทยให้สอดคล้องกับคำสอนในพระไตรปิฎก โดยเจ้าฟ้ามงกุฎ ซึ่งทรงผนวชมาตั้งแต่สมัยรัชกาลที่ 2 และได้เสด็จมาเป็นเจ้าอาวาสวัดบวรนิเวศวิหาร (พ.ศ.2370-2394) ทรงเป็นผู้มีบทบาทอย่างสำคัญในการปฏิรูปครั้งนั้น จนกระทั่งได้ทรงตั้งนิกายใหม่ เรียกว่า "ธรรมยุติกนิกาย"

2. การทำนุบำรุงศิลปกรรม

การทำนุบำรุงด้านศิลปกรรมในสมัยรัชกาลที่ 1 ในบรรดาศิลปกรรมของไทยซึ่งรัชกาลที่ 1 ทรงให้ ความสนพระทัยมากนั้น ได้แก่ บรรดาตึกกรมต่างๆ ที่สร้างขึ้น ล้วนมีการตกแต่งลวดลายอย่างงดงาม ทั้งภายในและภายนอก ทั้งโดยปูนและโดยไม้แกะสลัก ตึกที่ทรงให้จัดสร้างขึ้นส่วนมากเป็นวัด เช่น วัดพระศรีรัตนศาสดาราม วัดพระเชตุพนวิมลมังคลาราม เป็นต้น นอกจากนี้ก็มีพระที่นั่งต่างๆ เช่น พระที่นั่งอมรินทรวินิจฉัย, พระที่นั่งไพศาลทักษิณ, พระที่นั่งจักรพรรดิพิมาน, พระที่นั่งดุสิตมหาปราสาท เป็นต้น

รัชกาลที่ 1 ทรงสนพระทัยทางด้านวรรณคดี ดังนั้นในสมัยนี้จึงมีบทวรรณคดีที่สำคัญหลายเรื่อง เช่น รามเกียรติ์ นอกจากนี้ก็มีการแปลวรรณกรรมต่างชาติมาเป็นภาษาไทย เช่น หนังสือสามก๊ก , ราชธาธิราช เป็นต้น

การทำนุบำรุงด้านศิลปกรรมในสมัยรัชกาลที่ 2 ทรงสนพระทัยในเรื่องการก่อสร้างและตกแต่งตึก กรมต่างๆ พระองค์โปรดเกล้าฯ ให้สร้าง "สวนขวา" ขึ้นในพระบรมมหาราชวัง ทรงริเริ่มสร้างพระปรางค์ วัดอรุณราชวราราม (แต่สร้างสำเร็จเรียบร้อยในสมัยรัชกาลที่ 3) พระปรางค์จะตกแต่งด้วยถ้วยและชามจีนซึ่งทุบให้แตกบ้าง แล้วติดกับฝาทำเป็นลวดลายรูปต่าง ๆ เช่น ดอกไม้ พระองค์ทรงมีพระปรีชาสามารถทางด้านแกะสลัก ดังจะเห็นได้จากประตูวัดพระเชตุพนวิมลมังคลาราม ประตูวัดสุทัศน์ เทพวรากรม เป็นต้น

รัชกาลที่ 2 โปรดการฟ้อนรำอย่างโบราณของไทยเป็นอันมาก ทั้งโขนและละคร ทรงปรับปรุง จังหวะและท่ารำต่างๆ โดยพระองค์เอง พระองค์โปรดให้มีพระราชนิพนธ์บทละครขึ้นใหม่ ทั้งที่เป็นเรื่องเดิมและเรื่องใหม่ หรือเอาเรื่องเดิมมาแต่งขึ้นใหม่ บทพระราชนิพนธ์ในรัชกาลที่ 2 มีทั้งหมด 7 เรื่อง เรื่อง "อิเหนา" เป็นเรื่องที่พระองค์ทรงพระราชนิพนธ์เองตลอดทั้งเรื่อง ส่วนอีก 6 เรื่อง โปรดเกล้าฯ ให้กวีท่านอื่นๆ ร่วมงานด้วย

การทำนุบำรุงด้านศิลปกรรมในสมัยรัชกาลที่ 3 การผลิตงานทางด้านศิลปะในสมัยรัชกาลที่ 3 จัดว่ามีลักษณะเยี่ยมยอดในวงการศิลปะของไทยไม่แพ้ในสมัยอื่น ในสมัยรัชกาลที่ 3 ทรงมุ่งซ่อมแซมและปรับปรุงปราสาทมากกว่าจะสร้างใหม่ โดยระมัดระวังรักษาแบบดั้งเดิมเอาไว้ พระองค์ทรงปฏิสังขรณ์และขยายเขตวัดวชิราารามมากมาย ทรงสร้างวัดด้วยพระราชทรัพย์ส่วนพระองค์ขึ้น 5 วัด ให้เชื้อพระวงศ์และขุนนางสร้างอีก 6 วัด วัดสำคัญที่สร้างในสมัยนี้ได้แก่ วัดเทพธิดาราม, วัดราชนัดดา, วัดเฉลิมพระเกียรติ, วัดบวรนิเวศวรวิหาร, วัดบวรสถาน, วัดประยูรวงศ์, วัดกัลยาณมิตร เป็นต้น สิ่งก่อสร้างมากมายที่เป็นตัวอย่างของสถาปัตยกรรมทางศาสนาของไทย เช่น โบสถ์ วิหาร ศาลาการเปรียญ พระสถูป พระมณฑป หอระฆัง เป็นต้น โบสถ์และวิหารที่สร้างขึ้นมีลักษณะคล้ายคลึงกัน คือเป็นรูปสี่เหลี่ยมผืนผ้า มีหลังคาลาดเป็นชั้น มุงกระเบื้องสี ผนังก่ออิฐถือปูนประดับลวดลาย และมีเสาใหญ่รายรอบรับชายคา โบสถ์ขนาดใหญ่และสวยงามที่สร้างในรัชกาลนี้คือ โบสถ์วัดสุทัศน์เทพวราราม ซึ่งสร้างแบบสามัญญ์ ส่วนโบสถ์วัดบวรนิเวศวรวิหารสร้างเป็นแบบมีมุขยื่นออกมาทั้งสองข้างทางด้านปลาย

สถาปัตยกรรมแบบไทยอย่างอื่นๆ ที่มีความสำคัญรองลงมา คือ พระมณฑป ศาลา หอระฆัง และระเบียงโบสถ์ สิ่งก่อสร้างเหล่านี้มีอยู่สิ่งหนึ่งที่ก่อสร้างในสมัยรัชกาลที่ 3 และเป็นงานที่ดีที่สุด คือ ระเบียงรอบพระวิหารที่วัดสุทัศน์เทพวราราม ซึ่งมีหน้าบันแกะสลักไว้อย่างงดงาม

ผลงานทางสถาปัตยกรรมอีกอย่างหนึ่งที่ได้ก่อสร้างไว้บริเวณวัด และจัดอยู่ในจำพวกสิ่งก่อสร้างปลีกย่อยคือ เรือสำเภาซึ่งก่อด้วยอิฐ รัชกาลที่ 3 ทรงมีรับสั่งให้สร้างขึ้นเพื่อว่าในอนาคตเมื่อไม่มีการสร้างเรือสำเภากันอีกแล้ว ประชาชนจะได้แลเห็นว่าเรือสำเภานั้นมีรูปร่างลักษณะเป็นอย่างไร วัดที่พระองค์ทรงรับสั่งให้สร้างสิ่งอันเป็นประวัติศาสตร์นี้ คือ "วัดยานนาวา"

ในสมัยรัชกาลที่ 3 ภาพเขียนแบบไทยต่างๆ ส่วนมากไม่โดดเด่น ที่เขียนขึ้นมาส่วนใหญ่เพื่อความมุ่งหมายในการประดับให้สวยงามเท่านั้น ส่วนงานช่างแกะสลักในสมัยรัชกาลที่ 3 ก็เกี่ยวข้องกับเรื่องราวทางพระพุทธศาสนามากกว่างานช่างในสาขาจิตรกรรม โดยเฉพาะองค์สมเด็จพระสัมมาสัมพุทธเจ้า เป็นเครื่องบันดาลใจอันสำคัญยิ่งที่ก่อให้เกิดผลงานทางด้านศิลปะประเภทนี้

ทางด้านวรรณกรรม รัชกาลที่ 3 ทรงสนับสนุนวรรณคดีทางศาสนาและประวัติศาสตร์ ดังเช่น หนังสือเรื่อง "มลินทปัญญา" เป็นต้น แต่ในสมัยนี้ไม่สนับสนุนให้มีการแสดงละครภายในพระบรมมหาราชวัง ทั้งยังไม่โปรดปรานนักแสดงหรือนักประพันธ์คนใดเลย

กล่าวโดยสรุป ในสมัยรัตนโกสินทร์ตอนต้น การทำนุบำรุงและฟื้นฟูทางด้านศิลปวัฒนธรรมได้ดำเนินไปอย่างต่อเนื่อง นับตั้งแต่รัชกาลที่ 1 จนถึงรัชกาลที่ 3 และการทำนุบำรุงก็กระทำโดยวิธีรักษาแบบเดิมไว้ตั้งแต่สมัยอยุธยา แต่ในขณะเดียวกันก็เพิ่มเติมสิ่งใหม่ๆ ผสมผสานเข้าไปด้วย ทำให้ศิลปวัฒนธรรมของไทยในยุคนี้เจริญรุ่งเรืองมาก

1.2 สรุปการศึกษาการจักสานผักตบชวา

การจักสานผักตบชวาเป็นผลิตภัณฑ์ต่างๆ เมื่อเตรียมก้านผักตบชวาซึ่งเป็นวัตถุดิบตลอดจนวัสดุอุปกรณ์ที่จำเป็นต้องใช้ไว้พร้อมแล้ว ก็ทำการจักสานผักตบชวาให้เป็นผลิตภัณฑ์ต่างๆ ได้ โดยวิธีการจักสานผลิตภัณฑ์แต่ละชนิดจะมีรูปแบบลวดลายและวิธีการจักสานแตกต่างกันไปผลิตภัณฑ์บางชนิดต้องใช้แบบหุ่นไม้เพื่อกำหนดรูปร่างโครงสร้างและกำหนดขนาดของผลิตภัณฑ์ที่ทำ การจักสานผักตบชวาของชาวคลองนกระทูนได้มีการพัฒนากระบวนการผลิตอย่างต่อเนื่องและตลอดเวลาเพื่อให้ผลิตภัณฑ์มีความสวยงาม มีความคงทน มีคุณภาพ โดยทำการพัฒนาลวดลายการจักสานให้มีความประณีตสวยงามตลอดจนพัฒนาการผลิตให้ได้ผลิตภัณฑ์ที่หลากหลาย โดยใช้ภูมิปัญญาของตนเองเป็นหลัก จะใช้เทคโนโลยีก็เพียงแต่การป้องกันการขึ้นราในใยผักตบชวาเพื่อให้ผลิตภัณฑ์มีคุณภาพและมีอายุการใช้งานยืนยาวยิ่งขึ้นตามความต้องการของผู้บริโภค ปัจจุบันนี้ชาวคลองนกระทูนได้พัฒนาการผลิตเครื่องใช้จากผักตบชวาได้หลากหลายและเป็นที่ต้องการของผู้บริโภค ได้แก่ รองเท้า ที่รองของร้อน กระเป๋าถือ กระเป๋าสะพายที่ใส่กระดาษต้นไม้ กล้องใส่กระดาษทิชชู กระเป๋าหนังสือ เปลญวน ถาดรูปไก่ รองเท้าผักตบชวา โคมไฟ แจกัน และเฟอร์นิเจอร์ เช่น ฉากกั้นห้องม่านบังตา

เทคนิค/เคล็ดลับในการผลิต

การเลือกก้านผักตบชวาที่ไม่อ่อนและไม่แก่จนเกินไป จากนั้นนำมาตากให้แห้ง ก่อนที่จะนำผักตบชวามาทำเป็นผลิตภัณฑ์ จะต้องมีการป้องกันการเกิดเชื้อราเสียก่อน คือ การรมควันด้วยกำมะถันเพื่อป้องกันการเกิดเชื้อราจากความชื้น

เมื่อได้ผลิตภัณฑ์ตามรูปแบบตามที่ต้องการแล้วขั้นตอนสุดท้ายอยู่ที่การตกแต่งให้มีความสวยงาม เช่น ลงน้ำยาเคลือบเงาให้เกิดความคงทน ใส่สายสะพาย ตกแต่งดอกไม้

การบุผ้าในกระเป๋า ติดซิปปิดสายสะพาย หรือหุ้มหิ้ว ตามความต้องการของลูกค้าตามสมัยนิยม หรือตามรูปแบบต่างๆ ที่ต้องการต้องใช้เทคนิค ประสบการณ์ และความคิดสร้างสรรค์ใหม่ๆ อยู่อย่างต่อเนื่อง

ผลิตภัณฑ์วางจำหน่ายติดตราหยีห้อ

2. ผลของการออกแบบโคมไฟ โดยใช้ศิลปะการจักสานผักตบชวาภายใต้แรงบันดาลใจยุคความรุ่งเรืองของกรุงรัตนโกสินทร์ตอนต้น

2.1 จากการศึกษาความเหมาะสมของการออกแบบโคมไฟ โดยใช้ศิลปะการจักสานผักตบชวาภายใต้แรงบันดาลใจยุคความรุ่งเรืองของกรุงรัตนโกสินทร์ตอนต้น จากการศึกษาเรื่องลวดลายของการจักสานผักตบชวาและโครงสร้างที่ได้แรงบันดาลใจมาจากยุคความรุ่งเรืองของกรุงรัตนโกสินทร์ตอนต้นแล้วจึงได้บทสรุปว่าจะใช้ลาย เม็ดมะยมกับลายดอกพิกุล ในการนำมาจักสานใน

ตัวงานและปรับปรุงพัฒนาให้เข้าการใช้งานและโครงสร้างที่ได้ถูกกระบวนการคิดและออกแบบมาอย่างลงตัว จากนั้นผู้วิจัยจึงทำการออกแบบคอมพิวเตอร์โดยออกแบบ ออกมาเป็น 1 ชุด ใน 1 ชุดมี 3 ชิ้นงาน ชิ้นงานที่ 1 เป็นคอมพิวเตอร์ผนัง ชิ้นงานที่ 2 เป็นคอมพิวเตอร์แขวนเพดาน ชิ้นงานที่ 3 เป็นคอมพิวเตอร์ ตั้งพื้น

ข้อเสนอแนะ

การออกแบบคอมพิวเตอร์ โดยใช้ศิลปะในการจักสานผักตบชวา ภายใต้แรงบันดาลใจจากความรุ่งเรืองของกรุงรัตนโกสินทร์ตอนต้น เพื่อส่งเสริมการจักสานผักตบชวาและศิลปะอันสวยงามในยุคศตวรรษที่ 21 ของกรุงรัตนโกสินทร์ตอนต้น

1. การศึกษาลวดลายในการจักสานผักตบชวา ไม่ว่าจะศึกษาในสื่อต่างๆ หนังสือ หรือ จาก ปรากฏการณ์ที่นั้น หาข้อมูลได้ยากมาก ตามสื่อต่างๆ ในเรื่องประวัติหรือลวดลายของการจักสาน ผักตบชวาต่างๆยังไม่ชัดเจนไม่มีหน้าเชื่อถือมากนักและยังไม่มีการอัปเดตข้อมูลอยู่ตลอดเวลาจึงทำให้ การศึกษาการรวบรวมข้อมูลเป็นไปได้ยากลำบาก

2. การออกแบบคอมพิวเตอร์โดยใช้ศิลปะในการจักสานผักตบชวา ภายใต้แรงบันดาลใจจากความรุ่งเรืองของกรุงรัตนโกสินทร์ตอนต้น ควรทำการศึกษารวบรวมข้อมูลให้มากไม่ว่าจะเป็นเรื่องการจัก สานผักตบชวาเรื่องเทคนิคในการจักสาน หรือเทคนิคในการขึ้นโครงสร้างจากเหล็กหรือวัสดุเสริมอื่นๆ ก็ตาม ก่อนที่จะออกแบบเพื่อความเป็นไปได้ของงาน และควรที่จะศึกษารวบรวมข้อมูลเรื่องราวที่จะ นำมาเป็นแรงบันดาลใจในการออกแบบ เพื่อที่จะได้มีผลงานที่มีผลงานที่มีเรื่องราวที่ทำให้ผลงานดูมี ราคาดูมีความหมายมากยิ่งขึ้น



บรรณานุกรม

มหาวิทยาลัยราชภัฏสุรินทร์

บรรณานุกรม

- นรพล งามฤทธิ. (2550). การออกแบบคอมไฟ ความบันเทิงจากริงฝิ่ง. วิทยานิพนธ์ ศป.ม., มหาวิทยาลัยศิลปากร, กรุงเทพฯ, สืบค้นเมื่อ 10 มีนาคม 2558,
จาก <http://www.thapra.lib.su.ac.th/>
- ปัทมาวดี จุลภักดี. (2554). โครงการออกแบบคอมไฟสำหรับประดับตกแต่งภายใน : ความบันเทิงจากกระบองเพชร. วิทยานิพนธ์ ศป.ม., มหาวิทยาลัยศิลปากร, กรุงเทพฯ, สืบค้นเมื่อ 10 มีนาคม 2558, จาก <http://www.thapra.lib.su.ac.th/>
- นฤตม ปิ่นทอง. (2549). คอมไฟจากลายปลาบนเครื่องสุโขทัย. วิทยานิพนธ์ ศป.ม., มหาวิทยาลัยศิลปากร, กรุงเทพฯ, สืบค้นเมื่อ 10 มีนาคม 2558, จาก <http://www.thapra.lib.su.ac.th/>
- Kinginthailand. (2555). สมัยรัตนโกสินทร์ตอนต้น. (รัชกาลที่1-3) สืบค้นเมื่อ 13 มีนาคม 2558,
จาก <https://kinginthailand.wordpress.com>
- นานาสาระ. ประวัติศาสตร์ไทยสมัยรัตนโกสินทร์. สืบค้นเมื่อ 15 มีนาคม 2558,
จาก <http://allknowledges.tripod.com/>
- Akanek.com. โทนสีแบบไหนให้อารมณ์โดนใจ. สืบค้นเมื่อ 15 มีนาคม 2558
จาก <http://community.akanek.com>



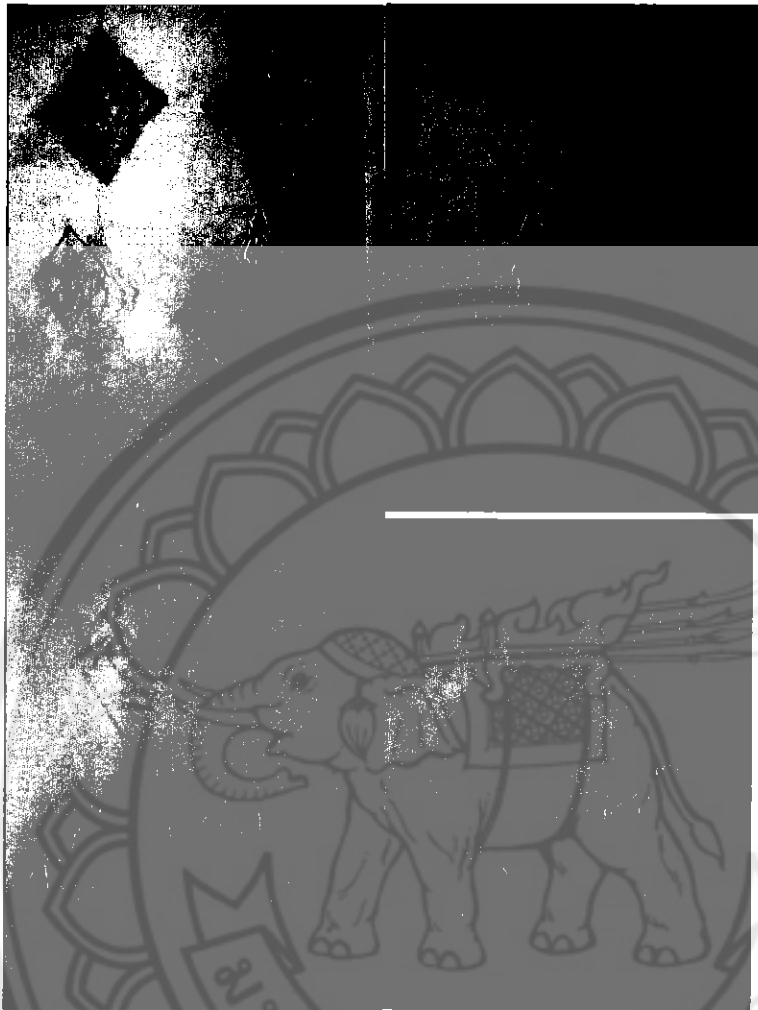

ภาพ 4.20 ภาพสเกตช์มือจากดินสอ การออกแบบชุดโดมไฟจากผักตบชวาภายใต้แรงบันดาลใจ ความรุ่งเรืองของกรุงรัตนโกสินทร์ตอนต้น



ภาพ 4.21 แสดงโคมไฟ ผลงานจริง





ภาพ 4.22 แสดงโคมไฟ ผลงานจริง



ภาพ 4.23 แสดงโคมไฟ ผลงานจริง

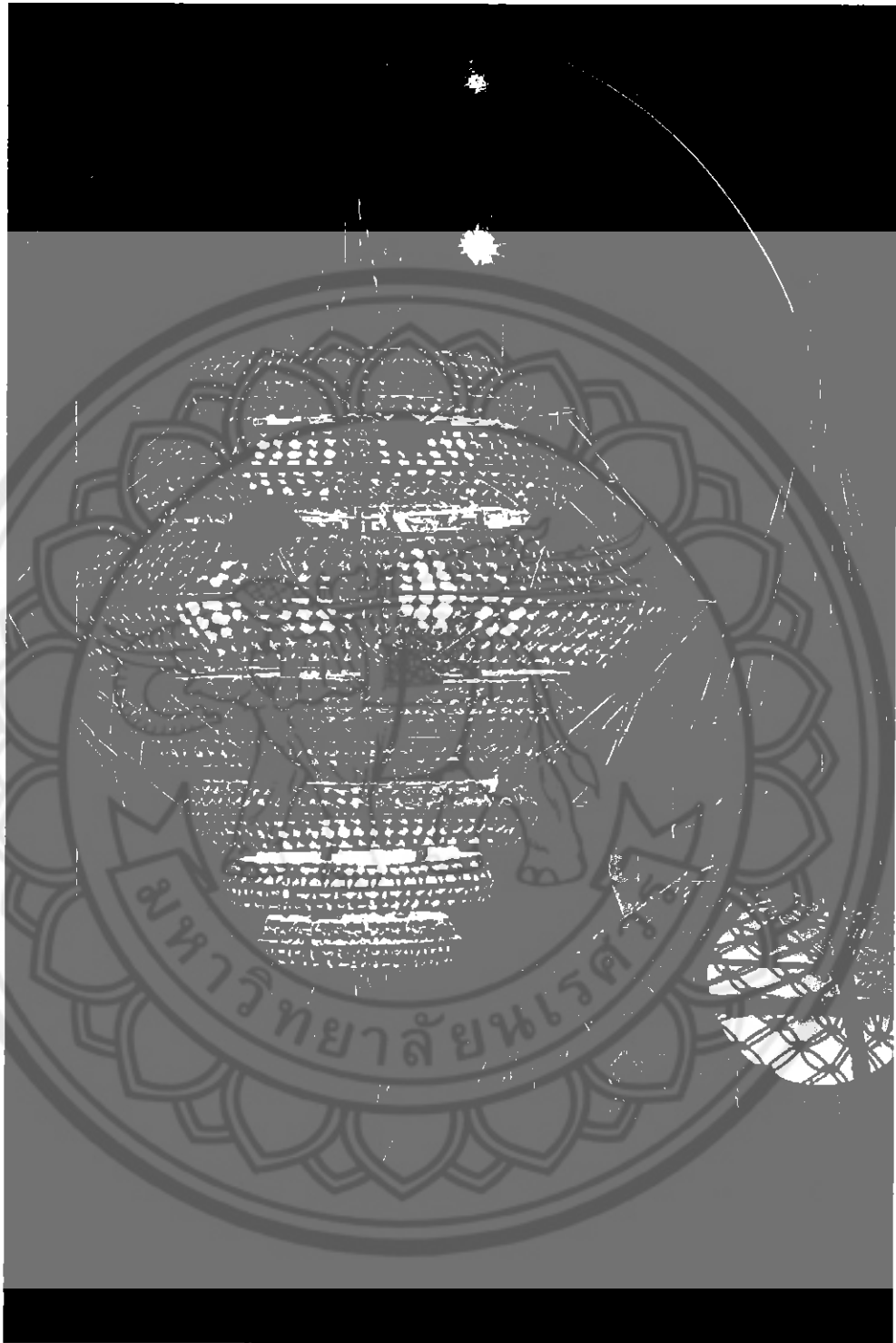

ภาพ 4.25 แสดงโคมไฟ ผลงานจริง



ประวัติผู้วิจัย

ชื่อ-ชื่อสกุล นายชัยวัฒน์ พูลคล้าย
 วัน เดือน ปี เกิด 14 กุมภาพันธ์ 2536
 ที่อยู่ปัจจุบัน 225 หมู่ 8 ตำบล หัวดง อำเภอ เมือง จังหวัด พิจิตร
 66170

ประวัติการศึกษา

พ.ศ.2553

สำเร็จการศึกษาระดับมัธยมศึกษา

จากโรงเรียนพิจิตรพิทยาคม

อำเภอเมืองพิจิตร จังหวัดพิจิตร

พ.ศ.

สำเร็จการศึกษาระดับปริญญาตรี (ออกแบบผลิตภัณฑ์
และบรรจุภัณฑ์)

คณะสถาปัตยกรรมศาสตร์

มหาวิทยาลัยนเรศวร

