



การพัฒนาผลสัมฤทธิ์การแต่งคำประพันธ์โคลงสี่สุภาพของนักเรียน ชั้นมัธยมศึกษาปีที่ 3
ด้วยกระบวนการ Active learning ร่วมกับ เทคนิค memory model



ฟ้าอำพร สิงห์ทอง

การค้นคว้าอิสระเสนอบัณฑิตวิทยาลัย มหาวิทยาลัยนครสวรรค์
เพื่อเป็นส่วนหนึ่งของการศึกษา หลักสูตรการศึกษามหาบัณฑิต
สาขาวิชาภาษาไทย
ปีการศึกษา 2565
ลิขสิทธิ์เป็นของมหาวิทยาลัยนครสวรรค์

การพัฒนาผลสัมฤทธิ์การแต่งคำประพันธ์โคลงสี่สุภาพของนักเรียน ชั้นมัธยมศึกษาปีที่ 3
ด้วยกระบวนการ Active learning ร่วมกับ เทคนิค memory model



การค้นคว้าอิสระเสนอบัณฑิตวิทยาลัย มหาวิทยาลัยนเรศวร
เพื่อเป็นส่วนหนึ่งของการศึกษา หลักสูตรการศึกษามหาบัณฑิต
สาขาวิชาภาษาไทย
ปีการศึกษา 2565
ลิขสิทธิ์เป็นของมหาวิทยาลัยนเรศวร

การค้นคว้าอิสระ เรื่อง "การพัฒนาผลสัมฤทธิ์การแต่งคำประพันธ์โคลงสี่สุภาพของนักเรียน ชั้น
มัธยมศึกษาปีที่ 3 ด้วยกระบวนการ Active learning ร่วมกับ เทคนิค memory model"

ของ พ้าอำพร สิงห์ทอง

ได้รับการพิจารณาให้นับเป็นส่วนหนึ่งของการศึกษาตามหลักสูตร
ปริญญาการศึกษามหาบัณฑิต สาขาวิชาภาษาไทย

.....
(ผู้ช่วยศาสตราจารย์ ดร.อ้อมรจิต แป้นศรี)

อาจารย์ที่ปรึกษาการค้นคว้าอิสระ

.....
(ผู้ช่วยศาสตราจารย์ ดร.ชำนาญ ปาณาวงษ์)

หัวหน้าภาควิชาการศึกษา



ชื่อเรื่อง	การพัฒนาผลสัมฤทธิ์การแต่งคำประพันธ์โคลงสี่สุภาพของนักเรียน ชั้นมัธยมศึกษาปีที่ 3 ด้วยกระบวนการ Active learning ร่วมกับ เทคนิค memory model
ผู้วิจัย	ฟ้าอำพร สิงห์ทอง
ประธานที่ปรึกษา	ผู้ช่วยศาสตราจารย์ ดร.อ้อมจจิต แป้นศรี
ประเภทสารนิพนธ์	การค้นคว้าอิสระ กศ.ม. ภาษาไทย, มหาวิทยาลัยนเรศวร, 2565
คำสำคัญ	การแต่งคำประพันธ์โคลงสี่สุภาพ, กระบวนการ Active learning, เทคนิค memory model

บทคัดย่อ

การวิจัยนี้มีจุดมุ่งหมายเพื่อ 1)เปรียบเทียบผลสัมฤทธิ์การแต่งคำประพันธ์โคลงสี่สุภาพ ก่อนและหลังการจัดกิจกรรมด้วยกระบวนการ Active learning ร่วมกับ เทคนิค memory model 2)เปรียบเทียบผลสัมฤทธิ์การแต่งคำประพันธ์โคลงสี่สุภาพกับเกณฑ์ร้อยละ 80 และ 3) ศึกษาความพึงพอใจของนักเรียนที่มีต่อการจัดกิจกรรมด้วยกระบวนการ Active learning ร่วมกับ เทคนิค memory model ประชากร ได้แก่ นักเรียนชั้นมัธยมศึกษาปีที่ 3 ภาคเรียนที่ 2 ปีการศึกษา 2565 โรงเรียนพรานกระต่ายพิทยาคม 9 ห้องเรียน จำนวน 295 คน กลุ่มตัวอย่าง ได้แก่ นักเรียนชั้นมัธยมศึกษาปีที่ 3/1 โรงเรียนพรานกระต่ายพิทยาคม ปีการศึกษา 2565 จำนวน 35 คน ได้มาโดยการสุ่มอย่างง่าย เครื่องมือที่ใช้ในการวิจัย ได้แก่ 1) แผนการจัดการเรียนรู้ การจัดกิจกรรมด้วยกระบวนการ Active learning ร่วมกับเทคนิค memory model 2) แบบทดสอบวัดผลสัมฤทธิ์การแต่งคำประพันธ์โคลงสี่สุภาพ และ 3) แบบสอบถามความพึงพอใจของนักเรียนที่มีต่อการจัดกิจกรรมด้วยกระบวนการ Active learning ร่วมกับเทคนิค memory model สถิติที่ใช้ในการวิเคราะห์ข้อมูล ได้แก่ ค่าเฉลี่ย ร้อยละ ส่วนเบี่ยงเบนมาตรฐาน การทดสอบ t-test dependent

ผลการวิจัยพบว่า 1) ผลสัมฤทธิ์การแต่งคำประพันธ์โคลงสี่สุภาพหลังการจัดการเรียนรู้ของนักเรียนสูงกว่าก่อนการจัดการเรียนรู้อย่างมีนัยสำคัญทางสถิติที่ระดับ .05 2) นักเรียนที่ได้รับการจัดการเรียนรู้ด้วยกระบวนการ Active learning ร่วมกับเทคนิค memory model มีผลสัมฤทธิ์ทางการเรียนสูงกว่าเกณฑ์ร้อยละ 80 อย่างมีนัยสำคัญทางสถิติที่ระดับ .05 และ 3) นักเรียนมีความพึงพอใจหลังการจัดการเรียนรู้โดยการออกแบบการเรียนรู้ อยู่ในระดับมากที่สุด มีค่าเฉลี่ย เท่ากับ

4.80 และ ส่วนเบี่ยงเบนมาตรฐาน (S.D.) เท่ากับ 0.39



Title	THE DEVELOPMENT OF KLONG SIE SUPARP COMPOSING ACHIEVEMENT FOR MATTHAYOMSUKSA THREE STUDENTS WITH ACTIVE LEARNING SKILL AND MEMORY MODEL TECHNIQUE
Author	Fa-amporn Singtong
Advisor	Assistant Professor Omthajit Pansri, Ph.D.
Academic Paper	M.Ed. Independent Study in Thai Language, Naresuan University, 2022
Keywords	Klong Sie Suparp Composing, Active learning process, memory model technique

ABSTRACT

This research aims to 1) to compare the achievements of composing poems before and after organizing activities using Active learning process and memory model technique 2) to compare the achievements of composing poems with 80% criteria and 3) to study satisfaction of students on activities organized by Active learning process combined with memory model technique. The population is Mathayomsuksa 3 students, semester 2, academic year 2022, Prankratoi Pittayakhom school, there are 9 classrooms, 295 students. The sample group is Mathayomsuksa 3/1 students, 35 students at Prankratoi Pittayakhom school, academic year 2022 obtained by simple randomization. The tools used in the research were: 1) a learning management plan Activity management using Active learning process combined with memory model technique 2) Achievement test for composing poems and 3) Student satisfaction questionnaire on activities organized by Active learning process combined with memory model technique. Statistics that used for data analysis were mean, percentage, standard deviation, dependent t-test.

The results showed that 1) the students' achievement in composing poetry after the learning management was higher than before the learning management at the statistical significance level of .05; The Active learning

process combined with the memory model technique had learning achievement higher than the 80% criterion at the statistical significance level of .05 and 3) students were satisfied after learning management by learning design. At the highest level, the mean was 4.80 and the standard deviation (S.D.) was 0.39.



ประกาศคุณูปการ

การค้นคว้าอิสระฉบับนี้สำเร็จสมบูรณ์ได้เพราะผู้ช่วยศาสตราจารย์ ดร.อ้อมจิตต์ แป้นศรี อาจารย์ที่ปรึกษาการค้นคว้าอิสระ ที่ได้ให้คำแนะนำและคำปรึกษาถึงแนวทางที่ถูกต้อง ตรวจสอบแก้ไข ข้อบกพร่องต่าง ๆ จนทำให้การค้นคว้าอิสระเล่มนี้สำเร็จลุล่วงไปด้วยดี จึงขอขอบพระคุณเป็นอย่างสูงไว้ ณ โอกาสนี้

ขอขอบพระคุณ ผู้ช่วยศาสตราจารย์ ดร.สุชาดา เจียพงษ์ รองศาสตราจารย์ ดร.กาญจนา วิชาปกรณัมและรองศาสตราจารย์ ดร.กฤษยาภาณูจน์ โตพิทักษ์ คณะกรรมการผู้ทรงคุณวุฒิในการสอบ การค้นคว้าอิสระ ที่ได้ให้คำแนะนำเพื่อปรับปรุงแก้ไขการค้นคว้าอิสระฉบับนี้ให้มีความสมบูรณ์มากยิ่งขึ้น และขอบคุณผู้เชี่ยวชาญ ผู้ช่วยศาสตราจารย์ จิรัฏฐ์ เพ็งแดง ผู้ช่วยศาสตราจารย์อมรา ศรีแก้ว นายนิกุล เปียมมาลย์ รองผู้อำนวยการกลุ่มบริหารงานวิชาการ วิทยาลัยอาชีวศึกษา ชำนาญการพิเศษ โรงเรียนพรานกระต่ายพิทยาคม จังหวัดกำแพงเพชร ที่ได้เกียรติเป็นผู้เชี่ยวชาญทุกท่านที่ให้ความอนุเคราะห์ในการตรวจสอบ ให้คำแนะนำ แก้ไขเครื่องมือที่ใช้เพื่อให้ครอบคลุมและมีคุณภาพมากยิ่งขึ้น จนทำให้การค้นคว้าอิสระเล่มนี้มีความสมบูรณ์ที่สุด

ขอขอบพระคุณคณาจารย์ผู้ประสิทธิ์ประสาทวิชาทุกท่านอีกทั้งคณะครูและบุคลากรทางการศึกษารวมทั้งนักเรียนชั้นมัธยมศึกษาปีที่ 3 โรงเรียนพรานกระต่ายพิทยาคม จังหวัดกำแพงเพชร สังกัดสำนักงานเขตพื้นที่การศึกษามัธยมศึกษากำแพงเพชรที่ได้ให้ความร่วมมืออำนวยความสะดวกเป็นอย่างดีในการเก็บข้อมูล

ประโยชน์ทั้งหมดและคุณค่าของการค้นคว้าอิสระฉบับนี้ ผู้ศึกษาค้นคว้าขอขอบเป็นกตัญญู กตเวทิตาแด่คณาจารย์ผู้ประสิทธิ์ประสาทวิชาและผู้มีพระคุณทุกท่าน ตลอดจนผู้เขียนบทความ หนังสือต่าง ๆ ที่ได้ให้ความรู้แก่ผู้ศึกษาที่ได้ทำให้ข้าพเจ้าเป็นผู้มีการศึกษา มีความรู้ และมีประสบการณ์จนตราบเท่าทุกวันนี้ ท้ายที่สุดหวังว่าการค้นคว้าอิสระฉบับนี้ จะเป็นประโยชน์ต่อการศึกษาค้นคว้าให้กับผู้ที่สนใจไม่มากนักน้อย

ฟ้าอำพร สิงห์ทอง

สารบัญ

	หน้า
บทคัดย่อภาษาไทย.....	ค
บทคัดย่อภาษาอังกฤษ.....	จ
ประกาศคุุณุปการ.....	ช
สารบัญ.....	ช
สารบัญตาราง.....	ฉ
สารบัญรูปภาพ.....	ฐ
บทที่ 1 บทนำ.....	14
ความเป็นมาและความสำคัญของปัญหา.....	14
จุดมุ่งหมายของงานวิจัย.....	18
ขอบเขตของงานวิจัย.....	18
นิยามศัพท์เฉพาะ.....	19
สมมติฐานของการวิจัย.....	20
กรอบแนวคิดการวิจัย.....	21
บทที่ 2 เอกสารและงานวิจัยที่เกี่ยวข้อง.....	22
1. หลักสูตรแกนกลางการศึกษาขั้นพื้นฐาน พุทธศักราช 2551 กลุ่มสาระการเรียนรู้ ภาษาไทย.....	23
2. เอกสารและงานวิจัยที่เกี่ยวข้องกับคำประพันธ์โคลงสี่สุภาพ.....	23
3. เอกสารและงานวิจัยที่เกี่ยวข้องกับกระบวนการสอนแบบ Active Learning.....	28
4. เอกสารและงานวิจัยที่เกี่ยวข้องกับเทคนิค Memory Model.....	32

5. เอกสารที่เกี่ยวกับความพึงพอใจ	35
บทที่ 3 วิธีดำเนินการวิจัย.....	39
ประชากรและกลุ่มตัวอย่าง.....	39
ตัวแปรที่ใช้ในการวิจัย	39
เครื่องมือและการพัฒนาเครื่องมือ	39
การดำเนินการสร้างเครื่องมือในการวิจัย	40
การเก็บรวบรวมข้อมูล.....	44
สถิติที่ใช้ในการวิเคราะห์ข้อมูล.....	45
บทที่ 4 ผลการวิเคราะห์ข้อมูล	49
ตอนที่ 1 ผลการเปรียบเทียบผลสัมฤทธิ์การแต่งคำประพันธ์โคลงสี่สุภาพก่อนและหลัง การจัดกิจกรรมด้วยกระบวนการ Active Learning ร่วมกับ เทคนิค Memory Model ของนักเรียนชั้นมัธยมศึกษาปีที่ 3	50
ตอนที่ 2 ผลการเปรียบเทียบผลสัมฤทธิ์การแต่งคำประพันธ์โคลงสี่สุภาพกับเกณฑ์ร้อยละ 80 สำหรับนักเรียนชั้นมัธยมศึกษาปีที่ 3.....	50
ตอนที่ 3 ผลความพึงพอใจของนักเรียนที่มีต่อการออกแบบการเรียนรู้การแต่งคำ ประพันธ์โคลงสี่สุภาพก่อนและหลังการจัดกิจกรรมด้วยกระบวนการ Active Learning ร่วมกับ เทคนิค Memory Model สำหรับนักเรียนชั้นมัธยมศึกษาปีที่ 3 ..	51
บทที่ 5 บทสรุป.....	54
จุดมุ่งหมายของการศึกษา	54
สรุปผลการวิจัย.....	54
อภิปรายผล	54
ข้อเสนอแนะ	58
บรรณานุกรม	59

ภาคผนวก.....	66
ภาคผนวก ก รายชื่อผู้เชี่ยวชาญในการประเมินและตรวจสอบเครื่องมือ	67
ภาคผนวก ข หนังสือขอความอนุเคราะห์ตรวจแก้ไขเครื่องมือที่ใช้ในการวิจัย	69
ภาคผนวก ค แบบประเมินความเหมาะสมของแผนการจัดการเรียนรู้เพื่อการพัฒนา ผลสัมฤทธิ์การแต่งคำ ประพันธ์โคลงสี่สุภาพ โดยการจัดกิจกรรมการเรียนรู้แบบ Active Learning ร่วมกับ เทคนิค Memory Model	73
ภาคผนวก ง ผลความสอดคล้องของแบบทดสอบการแต่งคำประพันธ์โคลงสี่สุภาพ สำหรับนักเรียน ชั้นมัธยมศึกษาปีที่ 3	88
ภาคผนวก จ ผลการวิเคราะห์ค่าความยาก (p) และค่าอำนาจจำแนกรายข้อ (r) ของ แบบทดสอบการแต่งคำประพันธ์โคลงสี่สุภาพสำหรับนักเรียนชั้นมัธยมศึกษาปีที่ 3	91
ภาคผนวก ฉ ผลความสอดคล้องของแบบสอบถามความพึงพอใจของนักเรียนที่มีต่อ การพัฒนาผลสัมฤทธิ์การ แต่งคำประพันธ์โคลงสี่สุภาพโดยการจัดกิจกรรมการ เรียนรู้แบบ Active Learning ร่วมกับ เทคนิค Memory Model ของนักเรียนชั้น มัธยมศึกษาปีที่ 3	94
ภาคผนวก ช ผลคะแนนก่อนเรียนและหลังเรียนด้วยการจัดกระบวนการเรียนรู้ แบบ Active Learning ร่วมกับ เทคนิค Memory Model.....	98
ภาคผนวก ซ แบบทดสอบการแต่งคำประพันธ์โคลงสี่สุภาพ สำหรับนักเรียนชั้น มัธยมศึกษาปีที่ 3 จำนวน 20 ข้อ	101
ภาคผนวก ฌ แผนการจัดการเรียนรู้เพื่อการพัฒนาผลสัมฤทธิ์การแต่งคำประพันธ์โคลง สี่สุภาพ โดยการจัดกิจกรรมการเรียนรู้แบบ Active Learning ร่วมกับ เทคนิค Memory Model.....	106
ประวัติผู้วิจัย	118

สารบัญตาราง

	หน้า
ตาราง 1 แสดงตัวชี้วัดและสาระการเรียนรู้แกนกลางภาษาไทย ระดับชั้นมัธยมศึกษาปีที่ 3	23
ตาราง 2 แสดงแบบแผนการวิจัย	44
ตาราง 3 ผลการเปรียบเทียบผลสัมฤทธิ์การแต่งคำประพันธ์โคลงสี่สุภาพก่อนและหลังการจัดกิจกรรมด้วยกระบวนการ Active Learning ร่วมกับ เทคนิค Memory Model ของนักเรียนชั้นมัธยมศึกษาปีที่ 3	50
ตาราง 4 ผลการเปรียบเทียบผลสัมฤทธิ์การแต่งคำประพันธ์โคลงสี่สุภาพของนักเรียนชั้นมัธยมศึกษาปีที่ 3 เทียบกับเกณฑ์ร้อยละ 80	51
ตาราง 5 แสดงผลความพึงพอใจของนักเรียนที่มีต่อการออกแบบการเรียนรู้การแต่งคำประพันธ์โคลงสี่สุภาพก่อนและหลังการจัดกิจกรรมด้วยกระบวนการ Active Learning ร่วมกับ เทคนิค Memory Model สำหรับนักเรียนชั้นมัธยมศึกษาปีที่ 3	51
ตาราง 6 แบบประเมินแผนการจัดการเรียนรู้	74
ตาราง 7 แสดงผลการประเมินความเหมาะสมของแผนการจัดการเรียนรู้เพื่อการพัฒนาผลสัมฤทธิ์การแต่งคำประพันธ์โคลงสี่สุภาพ โดยการจัดกิจกรรมการเรียนรู้แบบ Active Learning ร่วมกับ เทคนิค Memory Model โดยผู้เชี่ยวชาญ 3 ท่าน ในแผนการจัดการเรียนรู้ที่ 1 เรื่อง รู้จักคำคล้องจอง	76
ตาราง 8 แสดงผลการประเมินความเหมาะสมของแผนการจัดการเรียนรู้เพื่อการพัฒนาผลสัมฤทธิ์การแต่งคำประพันธ์โคลงสี่สุภาพ โดยการจัดกิจกรรมการเรียนรู้แบบ Active Learning ร่วมกับ เทคนิค Memory Model โดยผู้เชี่ยวชาญ 3 ท่าน ในแผนการจัดการเรียนรู้ที่ 2 เรื่อง ลองคำเป็นคำตาย	78
ตาราง 9 แสดงผลการประเมินความเหมาะสมของแผนการจัดการเรียนรู้เพื่อการพัฒนาผลสัมฤทธิ์การแต่งคำประพันธ์โคลงสี่สุภาพ โดยการจัดกิจกรรมการเรียนรู้แบบ Active	

Learning ร่วมกับ เทคนิค Memory Model โดยผู้เชี่ยวชาญ 3 ท่าน ในแผนการจัดการเรียนรู้ที่ 3 เรื่อง รู้จักสหายโท-เอก.....	80
ตาราง 10 แสดงผลการประเมินความเหมาะสมของแผนการจัดการเรียนรู้เพื่อการพัฒนาผลสัมฤทธิ์การแต่งคำประพันธ์โคลงสี่สุภาพ โดยการจัดกิจกรรมการเรียนรู้แบบ Active Learning ร่วมกับ เทคนิค Memory Model โดยผู้เชี่ยวชาญ 3 ท่าน ในแผนการจัดการเรียนรู้ที่ 4 เรื่อง แยกปัจเจกเอกโทษ โทโทษ.....	82
ตาราง 11 แสดงผลการประเมินความเหมาะสมของแผนการจัดการเรียนรู้เพื่อการพัฒนาผลสัมฤทธิ์การแต่งคำประพันธ์โคลงสี่สุภาพ โดยการจัดกิจกรรมการเรียนรู้แบบ Active Learning ร่วมกับ เทคนิค Memory Model โดยผู้เชี่ยวชาญ 3 ท่าน ในแผนการจัดการเรียนรู้ที่ 5 เรื่อง เข้าโหมดฉันท์ลักษณะ.....	84
ตาราง 12 แสดงผลการประเมินความเหมาะสมของแผนการจัดการเรียนรู้เพื่อการพัฒนาผลสัมฤทธิ์การแต่งคำประพันธ์โคลงสี่สุภาพ โดยการจัดกิจกรรมการเรียนรู้แบบ Active Learning ร่วมกับ เทคนิค Memory Model โดยผู้เชี่ยวชาญ 3 ท่าน ในแผนการจัดการเรียนรู้ที่ 6 เรื่อง มีทักษะแต่งโคลง.....	86
ตาราง 13 แสดงผลการพิจารณาความตรงเชิงเนื้อหาของแบบทดสอบการแต่งคำประพันธ์โคลงสี่สุภาพสำหรับนักเรียนชั้นมัธยมศึกษาปีที่ 3	89
ตาราง 14 แสดงผลการวิเคราะห์ค่าความยาก (p) และค่าอำนาจจำแนกรายข้อ (r) ของแบบทดสอบการแต่งคำประพันธ์โคลงสี่สุภาพสำหรับนักเรียนชั้นมัธยมศึกษาปีที่ 3	92
ตาราง 15 แสดงผลการพิจารณาความสอดคล้องของแบบสอบถามความพึงพอใจของนักเรียนที่มีต่อการพัฒนาผลสัมฤทธิ์การแต่งคำประพันธ์โคลงสี่สุภาพโดยการจัดกิจกรรมการเรียนรู้แบบ Active Learning ร่วมกับ เทคนิค Memory Model ของนักเรียนชั้นมัธยมศึกษาปีที่ 3	95
ตาราง 16 แบบสอบถามความพึงพอใจ.....	96
ตาราง 17 แสดงผลคะแนนก่อนเรียนและหลังเรียนด้วยการจัดกระบวนการเรียนรู้แบบ Active Learning ร่วมกับ เทคนิค Memory Model	99

สารบัญรูปภาพ

	หน้า
รูปภาพ 1 กรอบแนวคิดในการวิจัย	21
รูปภาพ 2 แสดงแผนผังชั้นทฤษฎีโคลงสี่สุภาพ	26
รูปภาพ 3 ขั้นตอนการออกแบบการเรียนรู้ด้วยกระบวนการ Active Learning ร่วมกับ เทคนิค Memory Model.....	107

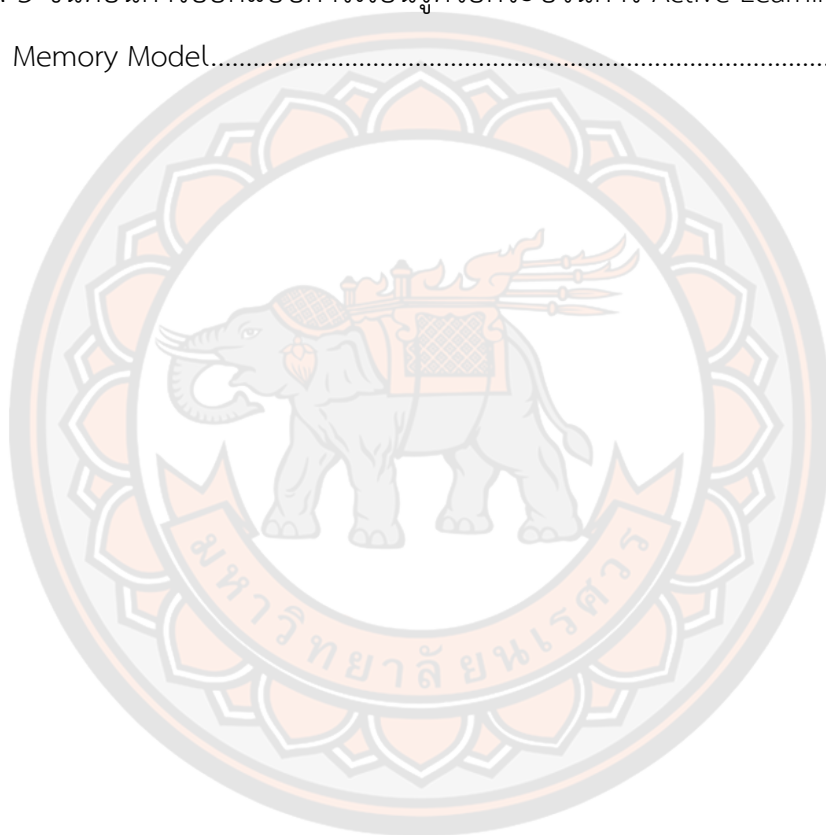

บทที่ 1

บทนำ

ความเป็นมาและความสำคัญของปัญหา

ภาษาไทยเป็นเอกลักษณ์ของชาติ อันก่อให้เกิดความเป็นเอกภาพและเสริมสร้างบุคลิกภาพของคนในชาติให้มีความเป็นไทย เป็นเครื่องมือในการติดต่อสื่อสารเพื่อสร้างความเข้าใจและความสัมพันธ์ที่ดีต่อกัน ทำให้สามารถประกอบกิจกรรม การงาน และดำรงชีวิตร่วมกันในสังคมประชาธิปไตยอย่างสันติสุข และเป็นเครื่องมือในการแสวงหาความรู้ ประสบการณ์จากแหล่งข้อมูลสารสนเทศต่าง ๆ เพื่อพัฒนาความรู้ กระบวนการคิดวิเคราะห์ วิจัย และสร้างสรรค์ ให้ทันต่อการเปลี่ยนแปลงทางสังคมและความก้าวหน้าทางวิทยาศาสตร์ เทคโนโลยี ตลอดจนนำไปใช้ในการพัฒนาอาชีพให้มีความมั่นคงทางเศรษฐกิจ นอกจากนี้ยังเป็นสื่อแสดงภูมิปัญญาของบรรพบุรุษด้านวัฒนธรรม ประเพณี สุนทรียภาพ เป็นสมบัติล้ำค่าควรแก่การเรียนรู้ อนุรักษ์และสืบสานให้คงอยู่คู่ชาติไทยตลอดไป กระทรวงศึกษาธิการ (2551, หน้า 37)

นิศรา วงษ์สุบรรณ (2553, หน้า 2) กล่าวว่า “การเรียนการสอนวิชาภาษาไทยนั้นถือเป็นวิชาที่ใช้ทักษะ ผู้ที่จะสามารถใช้ภาษาไทยได้ดีจะต้องเป็นผู้ที่มีความรู้ความเข้าใจเกี่ยวกับหลักเกณฑ์ทางภาษา อีกทั้งยังต้องฝึกฝนทักษะทางภาษาที่มีทั้งหมด 4 ทักษะ คือ ทักษะการฟัง ทักษะการพูด ทักษะการอ่าน และทักษะการเขียน ให้มีประสิทธิภาพ เพื่อนำไปใช้ให้ถูกต้องและเหมาะสม” ซึ่งในหลักสูตรแกนกลางการศึกษาขั้นพื้นฐาน พุทธศักราช 2551 (2551, หน้า 37) กลุ่มสาระการเรียนรู้ภาษาไทยก็ได้กำหนดให้ผู้เรียนได้เรียนรู้ทั้งหมด 5 สาระ คือ การอ่าน การเขียน การฟัง การดูและการพูด หลักการใช้ภาษา วรรณคดีและวรรณกรรม โดยที่ผู้เรียนจะต้องศึกษาและใช้ให้ถูกต้อง

ภาษาไทยเป็นภาษาที่มีความงดงาม ไพเราะ ไม่ว่าจะเป็นทั้งเรื่องของคำและความหมาย เมื่อพิจารณาตามลักษณะของภาษาแล้วนั้น ก็จะพบว่าภาษาไทยเป็นภาษาที่สละสลวย มีการใช้ถ้อยคำสำนวน งดงามทั้งร้อยแก้วและร้อยกรอง โดยเฉพาะอย่างยิ่งในบทกวีหรือร้อยกรองประเภทต่าง ๆ ไม่ว่าจะเป็น โคลง ฉันท์ กาพย์ กลอน หรือร้อย ซึ่งสามารถถ่ายทอดออกมาได้หลากหลายรูปแบบไม่ว่าจะเป็น ปริศนาคำทาย เพลงกล่อมเด็ก เพลงพื้นบ้าน หรือแม่แต่นิทาน วรรณคดีเรื่องต่าง ๆ ที่เป็นที่ยืนยันได้ว่าภาษาไทยเป็นวัฒนธรรมทางภาษาอันดีงามที่ครูผู้สอนควรสนับสนุนให้ผู้เรียนได้เรียนรู้ เพื่อคำนึงถึงคุณค่าการเขียนบทร้อยกรองไว้ กระทรวงศึกษาธิการจึงได้กำหนดเนื้อหาของการเรียนแต่งบทร้อยกรองไว้ในหลักสูตรแกนกลางการศึกษาขั้นพื้นฐาน พุทธศักราช 2551 กลุ่มสาระการเรียนรู้ภาษาไทย สาระที่ 4 หลักการใช้ภาษา มาตรฐาน ท 4.1 เข้าใจธรรมชาติของภาษาและหลัก

ภาษาไทย การเปลี่ยนแปลงของภาษาและพลังของภาษา ภูมิปัญญาทางภาษาและรักษาภาษาไทยไว้ เป็นสมบัติของชาติ ชั้นมัธยมศึกษาปีที่ 3 ข้อที่ 6 แต่งบทร้อยกรอง ประเภทโคลงสี่สุภาพ หลักสูตร แกนกลางการศึกษาขั้นพื้นฐาน พุทธศักราช 2551 (2551, หน้า 53)

การแต่งบทร้อยกรองจำเป็นต้องมีความรู้และความเข้าใจเรื่องการใช้หลักภาษาอย่างถูกต้อง เพื่อจะทำให้ผู้เรียนใช้ภาษาได้อย่างมีประสิทธิภาพเพื่อเป็นองค์ประกอบหนึ่งที่จะช่วยให้ผู้เรียน สามารถเลือกใช้คำได้เหมาะสมเพื่อสามารถจะนำมาเรียบเรียงใช้ในบทร้อยกรองได้อย่างถูกต้อง เนื่องจากการเขียนบทร้อยกรองเป็นงานเขียนที่มีความยากและซับซ้อนกว่างานเขียนประเภทอื่น ๆ เพราะแต่ละประเภทต่างมีลักษณะบังคับเฉพาะตัว ซึ่งต้องใช้ความสามารถและจินตนาการในการ เขียนและถ่ายทอดอารมณ์เพื่อให้เห็นได้อย่างเด่นชัดเพื่อสื่อสารกับผู้อ่าน

จากความสำคัญของการแต่งคำประพันธ์ข้างต้นพบว่า ปัจจุบันพบปัญหาที่เกี่ยวข้องกับเรื่อง การเรียนการสอน เรื่องการแต่งคำประพันธ์ประเภทโคลงสี่สุภาพ เกิดจากผู้เรียนที่ไม่เข้าใจเรื่องฉันทลักษณ์ของคำประพันธ์ประเภทโคลงสี่สุภาพ ไม่มีคลังคำศัพท์มากพอที่จะใช้ในการแต่ง รวมถึงไม่ เข้าใจในเรื่องของคำเอกและคำโท อีกทั้งไม่เคยได้รับการฝึกฝนอย่างเป็นประจำ จึงส่งผลให้ผู้เรียนขาด ประสิทธิภาพในการเรียนรู้เรื่องการแต่งคำประพันธ์ประเภทโคลงสี่สุภาพ ซึ่งจากการจัดการเรียนการสอนนักเรียนชั้นมัธยมศึกษาปีที่ 3 ในปีการศึกษา 2564 ที่ผ่านมามีนักเรียนชั้นมัธยมศึกษาปีที่ 3 โรงเรียนพรานกระต่ายพิทยาคม อยู่ 67 คน จาก 208 คน คิดเป็นร้อยละ 32.21 (งานวิชาการ โรงเรียนพรานกระต่ายพิทยาคม, 2565) ที่ยังไม่ผ่านเกณฑ์การประเมินเรื่องการแต่งคำประพันธ์ ประเภทโคลงสี่สุภาพ อีกทั้งยังไม่ความเข้าใจเกี่ยวกับหลักการแต่งคำประพันธ์ประเภทโคลงสี่สุภาพ ครูผู้สอนจึงนำปัญหาดังกล่าวมาแก้ไขโดยร่วมรับฟังจากผู้เรียนว่ามีความต้องการพัฒนาตนเองในเรื่องการ แต่งคำประพันธ์ประเภทโคลงสี่สุภาพ ครูผู้สอนจึงเสนอแนวทางในการพัฒนา ปรับปรุง แก้ไข เพื่อให้ นักเรียนสามารถการแต่งคำประพันธ์ประเภทโคลงสี่สุภาพ ให้มีความน่าสนใจซึ่งต้องมีการเรียนรู้และ พัฒนาอย่างมีประสิทธิภาพ

สาเหตุที่ทำให้การเรียนการสอนเรื่องการแต่งคำประพันธ์ประเภทโคลงสี่สุภาพไม่ได้ผลลัพธ์ ดีเท่าที่ควรพบว่าสามารถแบ่งสาเหตุได้ 2 ประการ คือ ปัญหาที่เกิดจากผู้เรียน และปัญหาที่เกิดจาก กลวิธีการสอนของผู้สอน ซึ่งสอดคล้องกับงานวิจัยของ นิตยา ไพบูลย์ (2547, หน้า 3) ที่พบว่า ปัญหา ที่ทำให้การสอนแต่งร้อยกรองไม่ประสบผลสำเร็จ ประการแรกเกิดจากตัวนักเรียนที่คิดว่าตนเองไม่มี ความสามารถในการเขียนบทร้อยกรองและเบื่อหน่ายวิธีการสอนของครู ประการที่สองเกิดจาก ครูผู้สอนที่ไม่สนใจและไม่ให้ความสำคัญกับการเขียนบทร้อยกรอง รวมทั้งมีเวลาในการสอนน้อย ตลอดจนครูไม่มีความสามารถในด้านการแต่งร้อยกรอง ขาดการสื่อสารและสื่อการสอนด้วยวิธีการ สอนที่เหมาะสม

เนื่องจากในหลักสูตรแกนกลางการศึกษาขั้นพื้นฐาน พุทธศักราช 2551 ได้กำหนดให้นักเรียนชั้นมัธยมศึกษาปีที่ 3 แต่งคำประพันธ์ประเภทโคลงสี่สุภาพ โรงเรียนพรานกระต่ายพิทยาคม จึงได้จัดการเรียนการสอนตอบสนองตามหลักสูตรดังกล่าว แต่จากสอบถามผู้เรียนชั้นมัธยมศึกษาปีที่ 3 โรงเรียนพรานกระต่ายพิทยาคมเกี่ยวกับปัญหาในการแต่งบทร้อยกรองประเภทโคลงสี่สุภาพของนักเรียนที่เรียนวิชาภาษาไทย สามารถสรุปปัญหาได้ดังนี้ คือ นักเรียนส่วนใหญ่คิดว่าตนเองไม่มีความสามารถที่จะแต่งบทร้อยกรองประเภทโคลงสี่สุภาพได้ดี เนื่องจากการแต่งร้อยกรองประเภทโคลงสี่สุภาพเป็นเรื่องที่ยาก นักเรียนไม่คุ้นเคยกับโคลงสี่สุภาพ ซึ่งส่วนใหญ่จะคุ้นเคยกับกาพย์ยานี 11 หรือกลอนสุภาพมากกว่า เพราะมีหลักการในการแต่งที่ง่ายกว่า ไม่มีการบังคับเยอะเท่าโคลงสี่สุภาพ ซึ่งข้อคิดเห็นนี้สอดคล้องกับความคิดเห็นของ ปาจารย์ บุชยกุล (2522, หน้า 25-26) ซึ่งกล่าวไว้ว่า “คำประพันธ์ประเภทโคลง นับว่าเป็นคำประพันธ์ที่ยากมาก ผู้ที่จะแต่งให้ได้เพราะต้องคำนึงถึงหลักเกณฑ์ใจความ เสียงสูงต่ำของคำที่ใช้ การวางสัมผัส ตลอดจนการเลือกใช้คำที่ให้อ่านหรือผู้ฟังเข้าใจได้ง่าย”

ในฐานะที่ผู้วิจัยเป็นครูผู้สอนวิชาภาษาไทย ชั้นมัธยมศึกษาปีที่ 3 ได้สังเกตจากการสอนการแต่งคำประพันธ์ประเภทโคลงสี่สุภาพก็พบปัญหาเช่นเดียวกัน คือ นักเรียนรู้สึกว่าการแต่งโคลงสี่สุภาพเป็นเรื่องที่ยากเกินไป เพราะนอกเหนือจากสัมผัสที่ต้องคล้องจองกันแล้ว ยังมีการบังคับตำแหน่งเอกโทซึ่งไม่มีในการแต่งบทร้อยกรองประเภทอื่น ส่งผลให้มีเจตคติไม่ดีต่อการแต่งโคลงสี่สุภาพ ปัญหาที่เกิดขึ้นเป็นปัญหาที่ผู้สอนจำเป็นต้องหาหนทางแก้ไขให้แก่ผู้เรียน เนื่องจากปัญหาดังกล่าวส่งผลให้ผลสัมฤทธิ์ที่เกิดขึ้นไม่ดีเท่าที่ควร ดังนั้นผู้สอนจำเป็นต้องศึกษากลวิธีการสอนเพื่อให้ นักเรียนสามารถแต่งโคลงสี่สุภาพได้

หลักสูตรแกนกลางการศึกษาขั้นพื้นฐาน พุทธศักราช 2551 กำหนดให้ผู้สอนจัดการเรียนรู้ โดยเน้นผู้เรียนเป็นสำคัญ เพื่อพัฒนาความรู้ของผู้เรียนให้เต็มศักยภาพ โดยมุ่งเน้นให้ผู้เรียนมีบทบาทในการเรียนรู้มากขึ้น ด้วยแนวทางการเรียนการสอนเชิงรุก หรือ Active Learning โดยสำนักงานคณะกรรมการการศึกษาขั้นพื้นฐาน (2562, หน้า 207-208) ได้กล่าวถึงการจัดกิจกรรมที่ทำให้ผู้เรียนเกิดความกระตือรือร้นในการเรียนด้วยเทคนิคและวิธีการที่หลากหลาย โดยมีครูผู้สอนเป็นผู้อำนวยความสะดวกจัดกิจกรรมให้ผู้เรียน โดยมีจุดมุ่งหมายให้ผู้เรียนได้คิดแก้ไขปัญหาด้วยตนเองฝึกปฏิบัติจนเกิดประสบการณ์ตรง ผู้เรียนจะมีปฏิสัมพันธ์กับเพื่อนและครูผู้สอนผ่านกิจกรรมที่ได้จัดขึ้นและเกิดองค์ความรู้จากการได้ลงมือทำผ่านทักษะด้านต่าง ๆ ไม่ว่าจะเป็น การฟัง การพูด การอ่าน การเขียน การอภิปราย การสะท้อนสิ่งที่ได้เรียนรู้ ซึ่งสอดคล้องกับ วทัญญู วุฒิวรรณ (2553, หน้า 17) ที่ได้กล่าวถึงการเรียนการสอนเชิงรุกไว้ว่า “เป็นการเรียนรู้แบบกระตือรือร้น เป็นการเรียนรู้เพื่อสนับสนุนให้นักเรียนเกิดการคิดค้นคว้าเพื่อแก้ไขปัญหาและหาคำตอบ เพื่อให้ผู้เรียนได้เรียนรู้อย่างมีประสิทธิภาพโดยมุ่งให้ผู้เรียนสามารถสร้างความรู้ด้วยตนเองแก้ไขปัญหาได้ รวมทั้งสามารถนำ

ความรู้ที่เรียนไปใช้ในการพัฒนาตนเองและดำเนินชีวิตประจำวัน ซึ่งสิ่งเหล่านี้จะเกิดขึ้นได้ต้องมีครูเป็นผู้วางแผนกิจกรรมหรือสถานการณ์ที่น่าสนใจ เพื่อให้ผู้เรียนได้ลงมือปฏิบัติและเรียนรู้อย่างเต็มที่”

ด้วยแนวคิดการเรียนการสอนเชิงรุก หรือ Active Learning ที่กล่าวมานั้นเป็นการจัดกิจกรรมการเรียนรู้ที่หลากหลายวิธีการโดย Mckinney (2008, อ้างถึงใน สถาพร พงษ์พิบูล, 2558) ได้เสนอตัวอย่างการจัดกิจกรรมการเรียนการสอนที่ส่งเสริมรูปแบบการจัดการเรียนรู้เชิงรุก (Active Learning) ให้ผู้เรียนเกิดองค์ความรู้ครบกระบวนการอย่างเต็มตามศักยภาพไว้หลากหลายเทคนิคและวิธีการ โดยวิธีการที่ได้รับความนิยมคือ การเรียนการสอนโดยใช้กิจกรรมเป็นฐาน การเรียนรู้โดยใช้ปัญหาเป็นฐาน การเรียนรู้โดยใช้โครงงานเป็นฐาน โดยในแต่ละรูปแบบการจัดการเรียนการสอนนั้นจะมีวิธีการจัดกิจกรรมที่ปลีกย่อยอีกมากมายหลากหลายวิธีการ ที่สามารถนำเข้ามาบูรณาการในการเรียนการสอนในช่วงขั้นการสร้างเชื่อมโยงในแผนการจัดการเรียนรู้โดยมีการเลือกกิจกรรมที่เหมาะสมกับเนื้อหาเพื่อส่งเสริมให้การเรียนการสอนเป็นไปได้อย่างมีประสิทธิภาพ

นอกจากจะมีการจัดกิจกรรมขั้นการสร้างเชื่อมโยง ด้วยแนวคิดการเรียนการสอนเชิงรุก หรือ Active Learning ซึ่งมีรูปแบบการจัดกิจกรรมที่หลากหลายแล้วนั้น กระบวนการจัดการเรียนรู้ก็เป็นส่วนหนึ่งที่สำคัญในการจัดการเรียนการสอนโดยผู้สอนได้นำเทคนิคกระบวนการจัดการเรียนรู้แบบ Memory Model เข้ามาใช้ในกระบวนการสอน โดยเทคนิคนี้มีวัตถุประสงค์ช่วยให้ผู้เรียนจดจำเนื้อหาสาระที่เรียนรู้ได้ดี ได้นานและได้เรียนรู้กลวิธีการจำซึ่งสามารถนำไปใช้ในการเรียนรู้สาระอื่น ๆ ได้

การเรียนโดยใช้เทคนิคช่วยความจำต่าง ๆ นอกจากจะช่วยให้ผู้เรียนสามารถจดจำเนื้อหาสาระต่าง ๆ ที่เรียนได้ดีและได้นานแล้ว ยังช่วยให้ผู้เรียนเกิดการเรียนรู้กลวิธีการจำ ซึ่งสามารถนำไปใช้ในการเรียนรู้สาระอื่น ๆ ได้อีกมาก สอดคล้องกับ ทิศนา แคมณี (2545, หน้า 223 - 230) ที่ได้เสนอรูปแบบการเรียนการสอนที่เน้นการพัฒนาด้านพุทธิพิสัย (Cognitive domain) ว่าเป็นรูปแบบการเรียนการสอนที่มุ่งช่วยให้ผู้เรียนเกิดความรู้ความเข้าใจใน เนื้อหาสาระต่าง ๆ ซึ่งเนื้อหาสาระอาจจะอยู่ในรูปของข้อมูล ข้อเท็จจริง มโนทัศน์ หรือความคิดรวบยอด ซึ่งมีหลายรูปแบบ โดยเทคนิคกระบวนการจัดการเรียนรู้แบบ Memory Model ก็เป็นรูปแบบการเรียนการสอนที่เน้นการพัฒนาด้านพุทธิพิสัย (Cognitive domain) รูปแบบหนึ่ง เรียกอีกอย่างว่า การเรียนการสอนแบบเน้นความจำ

เทคนิคกระบวนการจัดการเรียนรู้แบบ Memory Model นั้นถูกพัฒนาขึ้นโดย Joyce & Weil(1996, หน้า 209-231 อ้างถึงใน ทิศนา แคมณี, 2545 หน้า 229) โดยอาศัยหลักอยู่ 6 ประการ คือการตระหนักรู้ (awareness) การเชื่อมโยง (assosiation) ระบบการเชื่อมโยง (link system) การเชื่อมโยงที่น่าขบขัน (ridiculous assosiation) ระบบการใช้คำทดแทน และการใช้คำสำคัญ (key

word) โดยในกระบวนการจัดการเรียนรู้ในการเรียนการสอนสาระใด ๆ ผู้สอนสามารถช่วยให้ผู้เรียนจดจำเนื้อหาสาระนั้นได้ดีและนานโดยการดำเนินการด้วยขั้นตอนการสอน 4 ขั้นตอน คือ ขั้นที่ 1 การสังเกตหรือศึกษาสาระอย่างตั้งใจ ขั้นที่ 2 การสร้างความเชื่อมโยง ขั้นที่ 3 การใช้จินตนาการเพื่อให้จดจำสาระได้ดีขึ้น และขั้นที่ 4 การใช้เทคนิคต่าง ๆ เพื่อใช้แทนขั้นตอนการสอน 3 ขั้นตอนแบบเดิมที่มีเพียง ขั้นนำ ขั้นสอน และขั้นสรุป

จากปัญหาและหลักการที่ได้กล่าวมาข้างต้น ผู้วิจัยจึงมีความสนใจที่จะใช้กระบวนการ Active Learning ร่วมกับ เทคนิค Memory Model เพื่อการพัฒนาผลสัมฤทธิ์การแต่งคำประพันธ์โคลงสี่สุภาพของนักเรียน ชั้นมัธยมศึกษาปีที่ 3 ซึ่งรูปแบบการจัดกิจกรรมทั้ง 2 วิธีนี้มีความสนับสนุนซึ่งกันและกัน โดยใช้เทคนิค Memory Model ที่มีขั้นตอนการจัดการเรียนรู้ทั้งหมด 4 ขั้นตอน คือ ขั้นที่ 1 การสังเกตหรือศึกษาสาระอย่างตั้งใจ ขั้นที่ 2 การสร้างความเชื่อมโยง ขั้นที่ 3 การใช้จินตนาการเพื่อให้จดจำสาระได้ดีขึ้น และขั้นที่ 4 การใช้เทคนิคต่าง ๆ มาใช้ในการเรียนการสอนโดยมีการใช้กระบวนการ Active Learning มาสนับสนุนในขั้นที่ 2 คือขั้นการสร้างเชื่อมโยง โดยใช้กิจกรรม จาก Active Learning เป็นฐานในการจัดกิจกรรมการเรียนรู้ในรูปแบบที่หลากหลาย เพื่อส่งเสริมการเรียนรู้เชิงรุกและกระตุ้นให้ผู้เรียนเกิดความสนใจในการเรียน พร้อมทั้งส่งเสริมความจำระยะยาวด้านเนื้อหา ส่งผลให้มีการพัฒนาผลสัมฤทธิ์การแต่งคำประพันธ์โคลงสี่สุภาพของนักเรียนชั้นมัธยมศึกษาปีที่ 3 อยู่ในเกณฑ์ที่มีระดับสูงขึ้นและได้รับการพัฒนาศักยภาพได้อย่างสูงสุด

จุดมุ่งหมายของงานวิจัย

1. เพื่อเปรียบเทียบผลสัมฤทธิ์การแต่งคำประพันธ์โคลงสี่สุภาพก่อนและหลังการจัดกิจกรรมด้วยกระบวนการ Active Learning ร่วมกับ เทคนิค Memory Model
2. เพื่อเปรียบเทียบผลสัมฤทธิ์การแต่งคำประพันธ์โคลงสี่สุภาพกับเกณฑ์ร้อยละ 80
3. เพื่อศึกษาความพึงพอใจของนักเรียนชั้นมัธยมศึกษาปีที่ 3 โรงเรียนพรานกระต่ายพิทยาคมที่มีต่อการจัดกิจกรรมด้วยกระบวนการ Active Learning ร่วมกับ เทคนิค Memory Model

ขอบเขตของงานวิจัย

ในการวิจัยครั้งนี้มีขอบเขตการวิจัย 4 ด้าน ได้แก่ ขอบเขตด้านประชากรและกลุ่มตัวอย่าง ขอบเขตด้านตัวแปรที่ศึกษา ขอบเขตด้านเนื้อหา และขอบเขตด้านระยะเวลา

1. ประชากรและกลุ่มตัวอย่าง

1.1 ประชากร คือ นักเรียนชั้นมัธยมศึกษาปีที่ 3 โรงเรียนพรานกระต่ายพิทยาคม อำเภอพรานกระต่าย จังหวัดกำแพงเพชร จำนวน 295 คน ทั้งหมด 9 ห้องเรียน

1.2 กลุ่มตัวอย่างนักเรียนชั้นมัธยมศึกษาปีที่ 3/1 โรงเรียนพรานกระต่ายพิทยาคม อำเภอพรานกระต่าย จังหวัดกำแพงเพชร ปีการศึกษา 2565 จำนวน 35 คน ได้มาโดยการสุ่มอย่างง่าย (Simple random sampling) โดยใช้ห้องเรียนเป็นหน่วยสุ่ม

2.ตัวแปรที่ศึกษา

ตัวแปรที่ศึกษาสำหรับงานวิจัยในครั้งนี้ประกอบด้วย

1.ตัวแปรต้น ได้แก่ การจัดกิจกรรมการเรียนรู้ด้วยกระบวนการ Active Learning ร่วมกับ เทคนิค Memory Model

2.ตัวแปรตาม ได้แก่

2.1 ผลสัมฤทธิ์การแต่งคำประพันธ์โคลงสี่สุภาพของนักเรียนชั้นมัธยมศึกษาปีที่ 3

2.2 ความพึงพอใจของนักเรียนชั้นมัธยมศึกษาปีที่ 3 โรงเรียนพรานกระต่ายพิทยาคม ที่มีต่อการจัดกิจกรรมด้วยกระบวนการ Active Learning ร่วมกับเทคนิค Memory Model

3.เนื้อหา

เนื้อหาที่ใช้ในการจัดกิจกรรมการเรียนรู้ในการวิจัยครั้งนี้เป็นเนื้อหาที่สอดคล้องตามตัวชี้วัดและสาระแกนกลางการศึกษาขั้นพื้นฐาน พุทธศักราช 2551 เนื้อหาสาระการเรียนรู้ภาษาไทย ในสาระที่ 4 หลักภาษา คือ การแต่งคำประพันธ์ประเภทโคลงสี่สุภาพ

แผนที่ 1 รู้จักคำคล้องจอง	1 คาบ
แผนที่ 2 ลองคำเป็นคำตาย	1 คาบ
แผนที่ 3 รู้จักสหายโท-เอก	1 คาบ
แผนที่ 4 แยกปัจจัยเอกโทช โทโทช	1 คาบ
แผนที่ 5 เข้าโหมดฉันท์ลักษณะ	2 คาบ
แผนที่ 6 มีทักษะแต่งโคลง	2 คาบ

4.ระยะเวลา

ผู้วิจัยดำเนินการทดลองในภาคเรียนที่ 2 ปีการศึกษา 2565 ใช้เวลาทดลอง 3 สัปดาห์ สัปดาห์ละ 3 คาบ คาบละ 55 นาที จำนวน 9 คาบ รวมเวลาดูแลหลังเรียน

นิยามศัพท์เฉพาะ

ผู้วิจัยได้นิยามความหมายของคำศัพท์เฉพาะเพื่อให้เกิดความเข้าใจตรงกันในการวิจัย ดังนี้

1.ผลสัมฤทธิ์การแต่งคำประพันธ์ หมายถึง ความสามารถที่เกิดจากมาจากความเข้าใจในการแต่งโคลงสี่สุภาพได้อย่างถูกต้อง ซึ่งจะสามารถวัดได้จากแบบทดสอบที่ผู้วิจัยสร้างขึ้นตามเนื้อหา เรื่อง การแต่งคำประพันธ์โคลงสี่สุภาพของนักเรียน ชั้นมัธยมศึกษาปีที่ 3 ด้วยกระบวนการ Active Learning ร่วมกับ เทคนิค Memory Model เป็นแบบปรนัย 4 ตัวเลือก จำนวน 20 ข้อ

2.เทคนิค Memory Model หมายถึง กระบวนการจัดการเรียนรู้ 4 ขั้นตอนที่ช่วยส่งเสริมพัฒนาการในการจดจำรูปแบบต่าง ๆ ที่สามารถช่วยให้ผู้เรียนเกิดการเรียนรู้เกี่ยวกับกลวิธีการจำเนื้อหาต่าง ๆ ด้วยตนเอง ส่งผลให้เกิดเป็นความทรงจำระยะยาวในการจดจำเนื้อหาในการจัดการเรียนรู้ได้อย่างเป็นระบบ

3.การจัดกิจกรรมการเรียนรู้ด้วยกระบวนการ Active Learning ร่วมกับ เทคนิค Memory Model หมายถึง การเรียนโดยจัดให้ผู้เรียนเป็นศูนย์กลางในการจัดการเรียนการสอน โดยจะต้องเน้นกระบวนการในห้องเรียนมากกว่าเนื้อหาวิชาด้วยการลงมือปฏิบัติจริงผ่านการจัดกิจกรรมเป็นฐานในห้องเรียน ที่จะมีครูเป็นผู้ชี้แนวทางแนะนำให้ ส่งผลให้ผู้เรียนเกิดการเรียนรู้ขั้นสูงและสามารถนำความรู้ไปประยุกต์ใช้ในชีวิตประจำวันได้ โดยการจัดกิจกรรมการเรียนการสอนแบบ Active Learning จะถูกจัดให้อยู่ในขั้นตอนที่ 2 คือขั้นการสร้างเชื่อมโยง ของเทคนิค Memory Model เพื่อนำกิจกรรมการเรียนการสอนแบบ Active Learning มาใช้กระตุ้นผู้เรียนด้วยกิจกรรมที่หลากหลาย

4.การจัดกิจกรรมการเรียนรู้ หมายถึง แผนกิจกรรมที่ใช้ในการเรียนการสอนสาระที่ 4: หลักภาษา มีขั้นตอนการจัดกิจกรรมการเรียนรู้ด้วยกระบวนการ Active Learning ร่วมกับเทคนิค Memory Model มีจำนวน 6 แผน ใช้ในการจัดกิจกรรมการเรียน จำนวน 8 คาบเรียน (ไม่รวมทดสอบหลังเรียน)

5.แบบประเมินความพึงพอใจ หมายถึง ความรู้สึกชอบ รู้สึกพอใจของนักเรียนชั้นมัธยมศึกษาปีที่ 3 ที่มีต่อการจัดกิจกรรมการเรียนรู้ด้วยกระบวนการ Active Learning ร่วมกับเทคนิค Memory Model เป็นแบบประเมินค่า 5 ระดับ คือ เห็นด้วยในระดับมากที่สุด เห็นด้วยในระดับมาก เห็นด้วยในระดับปานกลาง เห็นด้วยในระดับน้อย และเห็นด้วยในระดับน้อยที่สุด

6.นักเรียน หมายถึง นักเรียนชั้นมัธยมศึกษาปีที่ 3 ห้อง 1 ภาคเรียนที่ 2 ปีการศึกษา 2565 โรงเรียนพรานกระต่ายพิทยาคม สำนักงานเขตพื้นที่การศึกษามัธยมศึกษากำแพงเพชร

สมมติฐานของการวิจัย

- 1.นักเรียนชั้นมัธยมศึกษาปีที่ 3 มีผลสัมฤทธิ์การแต่งคำประพันธ์โคลงสี่สุภาพหลังการจัดกิจกรรมด้วยกระบวนการ Active Learning ร่วมกับ เทคนิค Memory Model สูงกว่าก่อนเรียน
- 2.นักเรียนชั้นมัธยมศึกษาปีที่ 3 มีผลสัมฤทธิ์การแต่งคำประพันธ์โคลงสี่สุภาพสูงกว่าเกณฑ์ร้อยละ 80 ที่ตั้งไว้
- 3.นักเรียนชั้นมัธยมศึกษาปีที่ 3 มีความพึงพอใจต่อการจัดกิจกรรมด้วยกระบวนการ Active Learning ร่วมกับ เทคนิค Memory Model

กรอบแนวคิดการวิจัย

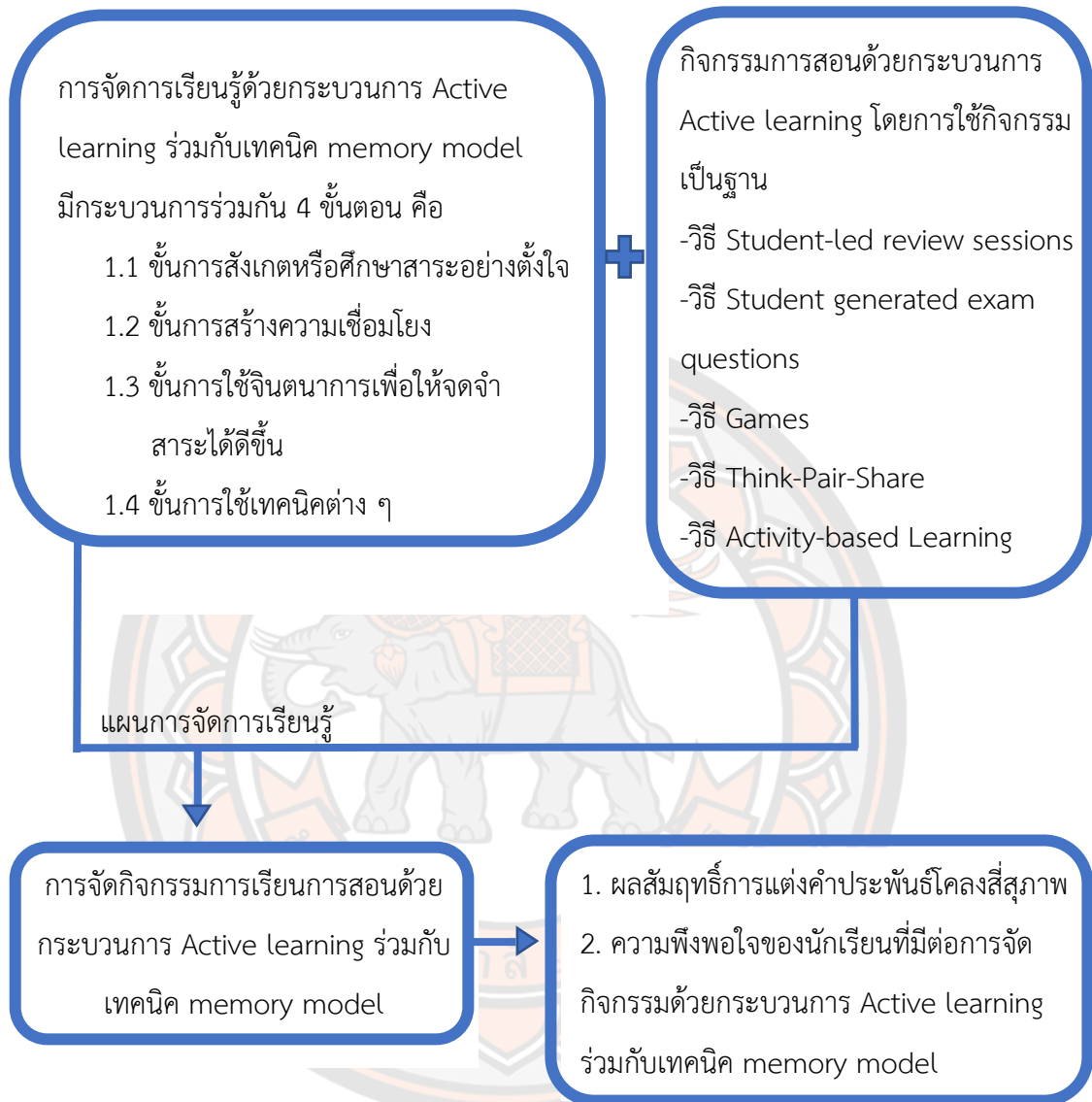

รูปภาพ 1 กรอบแนวคิดในการวิจัย

บทที่ 2

เอกสารและงานวิจัยที่เกี่ยวข้อง

งานวิจัย เรื่อง การพัฒนาผลสัมฤทธิ์การแต่งคำประพันธ์โคลงสี่สุภาพของนักเรียน ชั้นมัธยมศึกษาปีที่ 3 ด้วยกระบวนการ Active Learning ร่วมกับ เทคนิค Memory Model ผู้วิจัยได้ศึกษาเอกสารและงานวิจัยที่เกี่ยวข้องดังนี้

- 1.หลักสูตรแกนกลางการศึกษาขั้นพื้นฐาน พ.ศ. 2551 กลุ่มสาระการเรียนรู้ภาษาไทย
 - 1.1 สาระการเรียนรู้ กลุ่มสาระการเรียนรู้ภาษาไทย
 - 1.2 ตัวชี้วัดและสาระการเรียนรู้แกนกลางสาระที่ 4 หลักภาษา ชั้นมัธยมศึกษาปีที่ 3
- 2.เอกสารและงานวิจัยที่เกี่ยวข้องกับคำประพันธ์โคลงสี่สุภาพ
 - 2.1 ความหมายของร้อยกรอง
 - 2.2 ประเภทของร้อยกรอง
 - 2.3 ฉันทลักษณ์โคลงสี่สุภาพ
 - 2.4 การแต่งโคลงสี่สุภาพ
- 3.เอกสารและงานวิจัยที่เกี่ยวข้องกับกระบวนการสอนแบบ Active Learning
 - 3.1 ความหมายของกระบวนการสอนแบบ Active Learning
 - 3.2 ลักษณะสำคัญของการจัดการเรียนรู้แบบ Active Learning
 - 3.3 รูปแบบของกระบวนการสอนแบบ Active Learning
- 4.เอกสารและงานวิจัยที่เกี่ยวข้องกับเทคนิค Memory Model
 - 4.1 ความหมายของการจำ
 - 4.2 รูปแบบการสอนสอนโดยใช้เทคนิค Memory Model
- 5.เอกสารที่เกี่ยวกับความพึงพอใจ
 - 5.1 ความหมายของความพึงพอใจ
 - 5.2 แนวคิดและทฤษฎีที่เกี่ยวข้องกับความพึงพอใจ
 - 5.3 วิธีการวัดความพึงพอใจ

1. หลักสูตรแกนกลางการศึกษาขั้นพื้นฐาน พุทธศักราช 2551 กลุ่มสาระการเรียนรู้ภาษาไทย

1.1 สาระและมาตรฐานการเรียนรู้ กลุ่มสาระการเรียนรู้ภาษาไทย

ตัวชี้วัดและสาระการเรียนรู้แกนกลางกลุ่มสาระการเรียนรู้ภาษาไทย ตามหลักสูตรแกนกลางการศึกษาขั้นพื้นฐาน พุทธศักราช 2551 ชั้นมัธยมศึกษาปีที่ 3

สาระที่ 4 หลักการใช้ภาษาไทย

มาตรฐาน ท 4.1 เข้าใจธรรมชาติของภาษาและหลักภาษาไทย การเปลี่ยนแปลงของภาษาและพลังของภาษา ภูมิปัญญาทางภาษา และรักษาภาษาไทยไว้เป็นสมบัติของชาติ

ตัวชี้วัด ท 4.1 ม.3/6 แต่งบทร้อยกรอง ประเภทโคลงสี่สุภาพ

1.2 ตัวชี้วัดและสาระการเรียนรู้แกนกลาง สาระที่ 4 หลักการใช้ภาษาไทย ชั้นมัธยมศึกษาปีที่ 3

ตัวชี้วัดและสาระการเรียนรู้แกนกลางกลุ่มสาระการเรียนรู้ภาษาไทยตามหลักสูตรแกนกลางการศึกษาขั้นพื้นฐาน พุทธศักราช 2551

ตาราง 1 แสดงตัวชี้วัดและสาระการเรียนรู้แกนกลางภาษาไทย ระดับชั้นมัธยมศึกษาปีที่ 3

ชั้น	รหัสตัวชี้วัด	ตัวชี้วัด	สาระการเรียนรู้แกนกลาง
ม.3	ท 4.1ม.3/6	6. แต่งบทร้อยกรอง	โคลงสี่สุภาพ

2. เอกสารและงานวิจัยที่เกี่ยวข้องกับคำประพันธ์โคลงสี่สุภาพ

2.1 ความหมายของร้อยกรอง

พระยาอนูมานราชชน (2515, หน้า 6) ให้ความหมายร้อยกรองไว้ว่า “ถ้อยคำที่นำมาประกอบกัน มีขนาดมาตรา เสียงสูงต่ำ หนักเบา และสั้นยาว ตามแบบรูป (pattern) ที่กำหนดไว้ แบบรูปที่กล่าวนี้มีมากด้วยกัน ขนาดมาตรา ได้แก่ ถ้อยคำที่เป็นบทหนึ่ง ๆ โดยกำหนดเป็นมาตราวัดขึ้นไว้เป็นหน่วยหนึ่ง ๆ ถ้าต้องการจะแต่งต่อก็ซ้ำรูปนั้นเรื่อยไปทุกบท คำมาตราวัดที่กล่าวนี้ ภาษาอังกฤษเรียกว่า metre ในภาษาบาลีสันสกฤตเรียกว่า ฉันท บทรประพันธ์ร้อยกรองบทหนึ่ง ๆ ภาษาอังกฤษเรียกว่า stanza บาลีเรียกว่า คาถา สันสกฤต เรียกว่า โคลง”

กุลทรัพย์ เกษแม่นกิจ (2551, หน้า 52) กล่าวถึงความหมายของร้อยกรองว่า “งานสร้างสรรค์ทางภาษาซึ่งมีรูปแบบและกฎเกณฑ์ข้อบังคับเฉพาะแต่ละรูปแบบ เช่น กำหนดจำนวนคำในแต่ละวรรค การรับส่งสัมผัส กำหนดเสียงวรรณยุกต์ กำหนดเสียงของคำ เพื่อแสดงออกซึ่งความคิด ความเห็น ประสบการณ์หรือจินตนาการ หรือเล่าเรื่องเหตุการณ์ให้เป็นที่ปรากฏ โดยมีความงาม ความไพเราะ และสาระที่มีคุณค่า เป็นส่วนประกอบสำคัญ”

พจนานุกรมศัพท์วรรณกรรมไทย ฉบับราชบัณฑิตยสถาน (2552, หน้า 377-378) ให้ความหมายร้อยกรองว่า “หมายถึงการนำคำประกอบกันขึ้น ให้มีลักษณะตามรูปแบบที่กำหนดไว้ และมีกฎเกณฑ์ข้อบังคับต่าง ๆ เดิมเรียกกันหลายอย่างตามหลักฐานที่ปรากฏครั้งแรกในโคลงยวน พายเรียกว่า กานท์ก็มี กาพย์ก็มี สำนวนภาษาที่เป็นร้อยกรองนั้น แต่โบราณเรียกเป็นหลายอย่างทั้ง กานท์ กลอน กาพย์ และฉันท์ เรียกเป็นชื่อเฉพาะร้อยกรองแต่ละชนิด ครั้นเมื่อพระบาทสมเด็จพระมงกุฎเกล้าเจ้าอยู่หัวตั้งวรรณคดีสโมสรขึ้น เมื่อวันที่ 23 กรกฎาคม 2457 ได้ทรงกำหนดเรียก โคลง ฉันท์ กลอน รวมกันว่า กวีนิพนธ์”

สรุปได้ว่า ร้อยกรอง คือ ถ้อยคำที่ถูกเรียบเรียงให้มีระเบียบตามฉันทลักษณ์ที่กำหนดไว้ตามข้อบังคับต่าง ๆ เพื่อเกิดความไพเราะ สวยงาม สามารถถ่ายทอดความรู้สึกนึกคิด อารมณ์ ความรู้สึก และจินตนาการอย่างหลากหลาย แตกต่างจากถ้อยคำธรรมดา

2.2 ประเภทของร้อยกรอง

พระยาอุปกิตศิลปสาร (2546, หน้า 351 - 353) “กล่าวถึงประเภทของกานท์หรือคำประพันธ์ของไทยไว้ดังนี้

- 1) ร่าย เป็นกานท์โบราณของไทยจะเห็นได้จากคำกานท์ของไทยเหนือ เช่น กาพย์พระมณี หรือคำแอ้วซึ่งเป็นร่ายทั้งสิ้น
- 2) โคลง เป็นคำกานท์โบราณ แต่มักมีเฉพาะแต่ในวรรณคดีสูงเพราะแต่งยาก
- 3) กาพย์ เป็นกานท์ที่ปรับปรุงขึ้นภายหลัง โดยอาศัยแบบแผนทางบาลี สันสกฤตปนกับคำไทย
- 4) ฉันท์ เป็นคำกานท์ที่ไทยปรับปรุงขึ้นต่อจากกาพย์ โดยใช้ตำราบาลีที่ชื่อว่า “วุตโตทัย” เป็นหลัก
- 5) กลอน เป็นคำกานท์ที่ปรับปรุงขึ้นภายหลังสุด และโดยมากใช้เป็นคำร้องต่าง ๆ เช่น เสภา บทละคร เป็นต้น
- 6) เพลงต่าง ๆ คำกานท์พวกนี้ไม่มีใครมีในหนังสือวรรณคดี แต่ใช้ร้องกันอยู่ทั่วไป และมีข้อบังคับต่าง ๆ”

ประทีป วาทิกทินกร (2548, หน้า 49-77) ได้จำแนกประเภทของร้อยกรองตามลักษณะการแต่งเป็น 5 ประเภทใหญ่ ๆ ดังนี้

- 1) โคลง โคลงเป็นร้อยกรองที่มีวิธีเรียบเรียงถ้อยคำเข้าคณะโดยกำหนด คำเอก คำโท และสัมผัสเป็นสำคัญ โคลงแบ่งออกเป็น 3 ชนิดใหญ่ คือ โคลงสุภาพ โคลงดั้น และโคลงโบราณ
- 2) ฉันท์ ฉันท์เป็นร้อยกรองที่มีระเบียบบังคับคำหนักเบา หรือ คำครุ คำลหุ คณะ และสัมผัส การแต่งฉันท์ได้แบบอย่างมาจากอินเดีย ซึ่งมีตำราแต่งฉันท์ภาษาบาลี ชื่อคัมภีร์วุตโตทัย

ฉันทน์ในคัมภีร์รูดโตทัย มี 2 ประเภท คือ ฉันทน์วรรณพฤติ และฉันทน์มาตราพฤติ และฉันทน์ที่ไทยนำมา เป็นแบบอย่างเป็นฉันทน์วรรณพฤติ แต่ก็ไม่ได้นำมาทั้งหมดคงเลือกแต่งเฉพาะบางชนิดเท่านั้น

3) กภาพย์ กภาพย์เป็นร้อยกรองที่มีระเบียบบังคับคล้ายกับฉันทน์เพียงแต่กภาพย์มีได้ กำหนดครุหลุเท่านั้น กภาพย์ที่นิยมแต่ง เช่น กภาพย์ยานี กภาพย์ฉับ กภาพย์สุรางคนางค์ กภาพย์ห่อ-โคลง กภาพย์ขับไม้ เป็นต้น

4) กลอน กลอนเป็นร้อยกรองประเภทที่บังคับ คณะ สัมผัส และเสียงวรรณยุกต์ กลอนแบ่งออกเป็นหลายชนิด และมีชื่อเรียกต่างกันไปหลายอย่าง เช่น กลอนสุภาพ กลอนสัทวา กลอนดอกสร้อย กลอนเสภา กลอนบทละคร กลอนเพลง เป็นต้น

5) ร่าย ร่ายเป็นร้อยกรองประเภทที่บังคับ คณะ สัมผัส และบางชนิดก็บังคับคำ เอกคำโทด้วย ลักษณะคณะของร่ายที่เห็นได้ชัดประการหนึ่งก็คือ ไม่กำหนดว่าต้องมีบทละกี่วรรค จะ แต่งให้ยาวเท่าไรก็ได้ เพียงแต่มีสัมผัสทุกวรรค และจบลงตามข้อบังคับเท่านั้น ร่ายมีหลายประเภท เช่น ร่ายสุภาพ ร่ายตัน ร่ายยาว ร่ายโบราณ เป็นต้น ถ้านำร่ายไปแต่งร่วมกับโคลงจะเรียกร้อยกรอง ชนิดนั้นว่า ลิลิต

สรุปได้ว่า ร้อยกรอง หรือคำประพันธ์มี 5 ประเภท ได้แก่ โคลง ฉันทน์ กภาพย์ กลอน และ ร่าย นอกจากนี้ ยังมีประเภทที่นำร้อยกรองบางประเภทมาแต่งรวมกัน เช่น ร่ายแต่งร่วมกับโคลง เรียกว่า ลิลิต โคลงแต่งร่วมกับกภาพย์ เรียกว่า กภาพย์ห่อโคลง

2.3 ฉันทลักษณ์โคลงสี่สุภาพ

กุหลาบ มัลลิกะมาส และวิฑู โสภวงศ์ (2533, หน้า 137) “กล่าวถึงลักษณะบังคับของ โคลง ไว้ว่า

1) คณะ โคลงสี่สุภาพมีคณะคือ บทหนึ่งมี 4 บาท บาทหนึ่งมี 2 วรรค วรรคหน้า 5 คำ วรรคหลัง 2 คำ วรรคสุดท้ายมี 4 คำ อาจมีคำสร้อยในบาท 1 และบาท 3 ได้อีกวรรคละ 2 คำ ดังนั้นโคลงสี่สุภาพบาทหนึ่ง มีคำอย่างน้อย 30 คำ อย่างมาก 34 คำ จำนวนคำ ในโคลงไม่เหมือนใน กลอน คือไม่ยืดหยุ่นขยายออกไปเหมือนกลอน วรรคหลังของบาทที่ 4 ซึ่งมีอยู่ 4 คำนั้นต้องเขียน ติดกันไม่แยกเป็น 2 ช่วง ช่วงละ 2 คำ

2) กำหนดเสียง เอก โท ของโคลงสี่สุภาพ กำหนดให้มีคำเอก 7 แห่ง และคำโท 4 แห่ง แต่อาจสลับคำเอก คำโทได้บ้างคือ ใช้คำโทในที่เอก และใช้คำเอกในที่โท ยังมีเอกโทโทษ เป็นการแปลงวรรณยุกต์ให้เสียงคงเดิม แต่รูปวรรณยุกต์ผิดไป

3) สัมผัส บทหนึ่งมีสัมผัสบังคับ 3 แห่ง คือ คำสุดท้ายของบาทที่ 1 สัมผัสกับคำที่ 5 ของบาทที่ 2 และบาทที่ 3 ส่วนสัมผัสไม่บังคับนั้น โคลงสี่สุภาพไม่นิยมสัมผัสในแบบสัมผัสสระ แต่ นิยมสัมผัสอักษร โดยเฉพาะสัมผัสอักษรข้ามวรรค ในกรณีที่แต่งมากกว่า 1 บท จึงจะมีสัมผัสเชื่อม ระหว่างบท”

แผนผังโคลงสี่สุภาพ

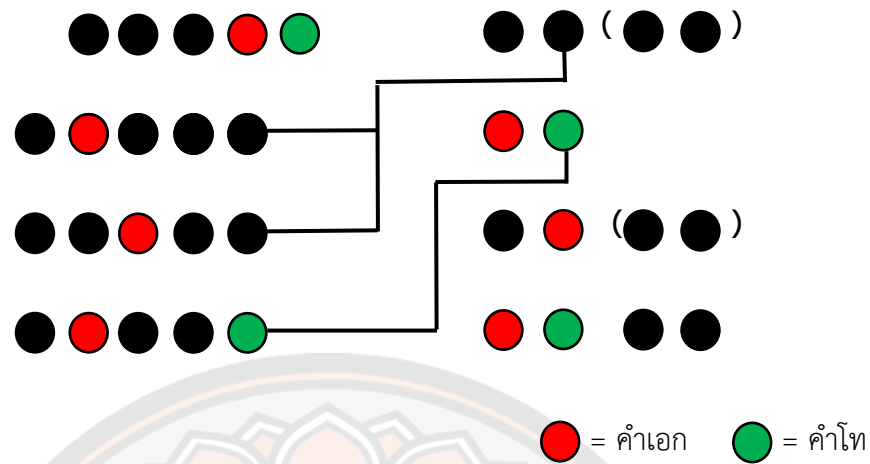

รูปภาพ 2 แสดงแผนผังฉันทลักษณ์โคลงสี่สุภาพ

สรุปได้ว่า โคลงสี่สุภาพเป็นโคลงชนิดหนึ่งที่กวีหรือคนส่วนใหญ่นิยมแต่งมากที่สุด ด้วยลักษณะที่แตกต่าง และเสน่ห์ของการบังคับใช้คำตามฉันทลักษณ์ที่มีวรรณยุกต์เอก โท จึงทำให้โคลงสี่สุภาพมีความไพเราะ และน่าสนใจแตกต่างจากคำประพันธ์ประเภทอื่น

2.4 การแต่งโคลงสี่สุภาพ

วารภรณ์ บำรุงกุล (2542, หน้า 67 -70) กล่าวว่า “รายละเอียดของเทคนิคหรือกลวิธีในการแต่งโคลงย่อมแตกต่างกันไปตามประเภทและชนิดของโคลง แต่เทคนิคหรือกลวิธีโดยส่วนร่วมอาจสรุปได้ ดังนี้

- 1) ถ้าต้องการจะเขียนอะไร ก็ให้นึกเรื่องเป็นความเรียงเสียก่อน
- 2) นำความเรียงนั้นมาเขียนต่อกันทีละวรรค วรรคละ 5 คำ เช่นนี้เรื่อยไป หากเป็นโคลงสี่ก็ให้แยกเป็นวรรคละ 5 คำ และวรรคละ 2 คำ จำนวนสี่ครั้งด้วยกัน
- 3) พยายามดัดแปลง แก้ไขให้คำต่าง ๆ รับผิดชอบกันตามกฎข้อบังคับของโคลงแต่ละประเภท พร้อมทั้งดูเรื่องข้อบังคับคำเอกคำโทด้วย ถ้าหาคำเอกไม่ได้ ให้ใช้คำเอกโทหหรือคำตายแทน ถ้าหาคำโทไม่ได้ ให้ใช้คำโทหหรือคำเป็นแทน
- 4) ในการจบโคลง ต้องพิจารณาว่าเป็นโคลงประเภทใด หรือชนิดใดเพื่อจะได้จบด้วยจำนวนคำในวรรคสุดท้ายได้ถูกต้อง”

สุวิทย์ นवलสังข์ทอง (2555, หน้า 36) กล่าวว่า “การแต่งโคลงสี่สุภาพ ควรรู้สิ่งต่อไปนี้

- 1) คณะ บทหนึ่งมีสี่บาท ๆ ละสองวรรค ๆ แรกมี 5 คำ วรรคหลังมี 2 คำ เว้นบาทที่ 4 คำ อาจมีสร้อยต่อท้ายบาทหนึ่งกับบาทสามได้อีกสองคำตามแต่ผู้แต่งจะเห็นควร

- 1) เอกโท มีคำที่บังคับเอกโท รวมเอกเจ็ด โทสี่แห่งดั่งแบบแผนบังคับ คือ

บาทหนึ่ง คำที่สี่ ห้า เป็นเอกโท หรืออาจสลับเป็นโท เอก ได้เฉพาะที่ตรงนี้ บาทสอง คำที่สองเป็นเอก
วรรคหลังสองคำเป็น เอก โท บาทสาม คำที่สามเป็นเอก และคำที่เจ็ดหรือคำท้ายวรรคหลังเป็นโท
บาทสี่ คำที่สองเป็นเอก และคำที่ห้าเป็นโท หรือสองคำต้นวรรคหลังของบทนี้เป็นเอก โท อนึ่ง
จำเพาะคำในทีเอก อาจใช้คำ ตาย แทนได้

2) สัมผัส คำท้ายบาทหนึ่งสัมผัส กับคำที่ห้าของบาทสองและบาทสามกับคำท้าย
ของบาทสองซึ่งเป็นที โท สัมผัสกับคำที่ห้าซึ่งเป็นทีโทของบาทสี่ ดังในตัวอย่างคำ หมายถึง สัมผัสกับ คำ
ราย ผาย และ คำ รู้ สัมผัส กับ คำ ผู้ ถ้าจะแต่งหลายบทติดต่อกันคำท้ายของบทส่งสัมผัสไปยังคำที่
หนึ่งสองสามหรือสี่ของบาทหนึ่งบทถัดไปด้วย”

ข้อสังเกต โคลงสี่สุภาพไม่บังคับสัมผัสใน แต่เป็นที่นิยมว่าสัมผัสในของโคลงสี่สุภาพ
มีอยู่สองที่ คือ ระหว่างช่วงคำที่สองกับคำที่สาม หรือที่สี่ ถ้ามีสัมผัสสระหรืออักษรจะทำให้โคลง
ไพเราะขึ้น กับอีกที่หนึ่ง คือ คำเชื่อมระหว่างวรรคแรกกับวรรคหลังของทุกบาท ถ้าสัมผัสอักษรก็จะ
ทำให้โคลงไพเราะมากขึ้นด้วย ดังตัวอย่าง

อยู่ชยาศลมาแล้ว	ลอยสวรรค์ ลงถุ
สิงหาสน์ปรารภรัตนันบรร	เจ็ดหล้า
บุญเพรงพระหากสรรคร์	ศาสน์รุ่ง <u>เรื่อง</u> แฮ
บ่งอบายเบิกฟ้า	ฝึกพันใจเมือง

(นิราศนรินทร์ : นรินทร์ธิเบศร์)

คำที่ขีดเส้นใต้เป็นสัมผัสอักษรทั้งสิ้น เว้นแต่คำ หาสน์ กับ รัตนัน เป็นสัมผัสสระสั้นยาวซึ่ง
อนุโลมในที่สัมผัสใน

หมายเหตุ ในการแต่งโคลงสี่สุภาพยังมีคำแนะนำที่ควรปฏิบัติเพิ่มเติมอีก คือ

- 1) คำสร้อยต้องเขียนแยกห่างออกไปเล็กน้อย
- 2) วรรคหลังบาทที่ 4 ต้องเขียนติดกันทั้ง 4 คำ ห้ามแยกกันโดยเด็ดขาด
- 3) คำที่ไม่ได้กำหนดบังคับคำเอกคำโทนั้นเราจะใช้วรรณยุกต์อะไรก็ได้
- 4) อย่าใช้คำที่มีรูปวรรณยุกต์เอกโทที่คำที่ 4 บาทที่ 1 และคำที่ 5 ของบาท
ที่ 2 และบาทที่ 3
- 5) อย่าให้คำสร้อยเป็นเสียงสัมผัสสระกับคำท้ายวรรคในบาทเดียวกัน
- 6) อย่าให้คำที่ 5 เป็นเสียงสัมผัสกับคำที่ 7 ในบาทเดียวกัน
- 7) ห้ามใช้คำตายที่ใช้ไม้โทในตำแหน่งคำโท
- 8) ห้ามใช้คำตายและคำที่มีรูปวรรณยุกต์ที่คำสุดท้ายของบท
- 9) ควรหาคำให้ตรงจังหวะคือ 2-3 หรือ 3-2 และอย่าให้คร่อมคำ

3. เอกสารและงานวิจัยที่เกี่ยวข้องกับกระบวนการสอนแบบ Active Learning

3.1 ความหมายของกระบวนการสอนแบบ Active Learning

ศิริพร มโนพิเชษฐวัฒนา (2547, หน้า 27) กล่าวว่า การเรียนรู้แบบ Active learning เป็นการเรียนรู้ที่ผู้เรียนได้มีบทบาทในการรับผิดชอบต่อการเรียนรู้ของตนเองอย่าง กระปรี้กระเปร่า โดยการลงมือทำ และคิดสิ่งที่ตนกำลังกระทำ จากข้อมูลหรือกิจกรรมการเรียนการสอนที่ได้รับผ่านทางการอ่าน พุด ฟังคิด เขียน อภิปราย แก้ปัญหาและมีปฏิสัมพันธ์ทางสังคม เพื่อทดแทนการสอนแบบบรรยาย จากแนวความคิดการเรียนรู้แบบ Active Learning ซึ่งเน้นให้ผู้เรียนได้รับประสบการณ์ตรงจากการที่ผู้เรียนได้ทำกิจกรรมต่าง ๆ มีโอกาสคิดแก้ปัญหาด้วยตนเอง ตลอดจนการมีปฏิสัมพันธ์ระหว่างผู้เรียนและผู้สอน รวมถึงการให้ผู้เรียน ได้มีโอกาสฝึกฝนและทำซ้ำบ่อย ๆ ทำให้รู้ความสามารถและศักยภาพของ ตนเองซึ่งนำไปสู่การพัฒนาขีดความสามารถในการจัดการและการสร้างแรงจูงใจให้ตนเองได้ประสบความสำเร็จในการเรียนรู้และเป็นความรู้อย่างยั่งยืน จากธรรมชาติของการเรียนรู้แบบ Active Learning มุ่งเน้นให้ผู้เรียนมีส่วนร่วมในบทบาทการเรียนรู้ของตนเองเป็นสำคัญและมีกิจกรรมการเรียนการสอนที่หลากหลาย เพื่อช่วยให้ผู้เรียนได้พัฒนาตนเองเกิดความคิดสร้างสรรค์ในการ พัฒนาความรู้ ความเข้าใจและทักษะต่าง ๆ

ปราวีณยา สุวรรณณัฐโชติ (2553, หน้า 13) ได้กล่าวเกี่ยวกับ Active Learning ว่า การเรียนรู้แบบกระตือรือร้น (Active Learning) นอกจากจะขึ้นอยู่กับวิธีการเรียนของผู้เรียนแล้ว ภายใต้การจัดการเรียนการสอนของผู้สอนที่จัดกระบวนการเรียนการสอนที่เน้นการคิดวิเคราะห์และแก้ปัญหา รวมถึงการจัดสภาพแวดล้อม การเรียนรู้ที่เอื้อและเปิดโอกาสให้ผู้เรียนได้แสวงหาคัดสรร และสร้างความรู้ได้ด้วยตนเองผ่านการทำกิจกรรมต่าง ๆ เช่น ให้ผู้เรียนได้อธิบายสิ่งที่ได้เรียนรู้ไปแล้ว ด้วยการเขียนสรุป การจดบันทึกเป็นภาษาของตนเอง ตั้งคำถามและตอบคำถาม เน้นการอภิปราย ปัญหา รวม แลกเปลี่ยนเรียนรู้ เป็นต้น จะทำให้ผู้เรียนมีส่วนร่วมในการเรียนการสอนและแสวงหาความรู้อยู่เสมอในการเรียนรู้แบบกระตือรือร้น บทบาทของผู้สอนเปลี่ยนจากผู้ถ่ายทอดความรู้เป็นผู้อำนวยความสะดวกในการเรียนรู้

พูนสุข อุดม (2554) กล่าวว่า การเรียนรู้ที่เน้นบทบาทและการมีส่วนร่วมของผู้เรียน หรือการเรียนรู้เชิงรุก (Active Learning) เป็นกระบวนการเรียนการสอนอย่างหนึ่ง เป็นการเรียนรู้ผ่านการปฏิบัติหรือการลงมือทำซึ่ง "ความรู้" ที่เกิดขึ้นก็เป็นความรู้ที่ได้จากประสบการณ์ จากกระบวนการในการจัดกิจกรรมการเรียนรู้ ผู้เรียนมีโอกาสลงมือกระทำมากกว่าการฟังเพียงอย่างเดียว ผู้เรียนได้เรียนรู้โดยการอ่าน การ เขียน การโต้ตอบ และการวิเคราะห์ปัญหา อีกทั้งให้ผู้เรียนได้ใช้กระบวนการคิดขั้นสูง ได้แก่ การ วิเคราะห์ การสังเคราะห์และการประเมินค่า

สรุปได้ว่า Active Learning คือการให้ผู้เรียนได้มีบทบาทในการแสวงหาความรู้และเรียนรู้อย่างมีปฏิสัมพันธ์จนเกิดองค์ความรู้ได้ด้วยตนเอง ทำให้เกิดความเข้าใจเพื่อจะไปนำประยุกต์ใช้ และสร้างสรรค์สิ่งต่าง ๆ เกิดการพัฒนาอย่างเต็มความสามารถของผู้เรียน

3.2 ลักษณะสำคัญของกระบวนการสอนแบบ Active Learning

กระบวนการสอนแบบ Active Learning เป็นกระบวนการเรียนรู้เชิงรุกที่เน้นผู้เรียนเป็นสำคัญโดยมีครูผู้สอนเป็นผู้ควบคุมเพื่อให้การเรียนการสอนดำเนินไปอย่างมีประสิทธิภาพโดยมีนักการศึกษาและนักวิชาการได้กล่าวถึงกระบวนการสอนแบบ Active Learning ไว้ดังนี้

นนทสิทธิ์ ธาราวิทย์ (2559, หน้า 23-34) อธิบายถึงลักษณะการจัดการเรียนรู้เชิงรุก (Active Learning) ดังนี้

- 1) ผู้สอนมีการกำหนดเป้าหมาย เพื่อให้ผู้เรียนเกิดการพัฒนาทักษะ มากกว่าการอธิบายเนื้อหา เพื่อสร้างแรงจูงใจในการเรียนรู้ตลอดชีวิต
- 2) ผู้เรียนมีส่วนร่วมในการกำหนดวางแผนการจัดการเรียนรู้และนำเสนอผลงาน
- 3) ผู้เรียนสามารถสะท้อนความรู้ได้ทันทีหลังจากการจัดกิจกรรม
- 4) ควรเน้นกิจกรรมที่มีการแลกเปลี่ยนเรียนรู้ระหว่างผู้เรียนกับผู้สอน
- 5) เปิดโอกาสให้ผู้เรียน แสดงความคิดเห็น เกี่ยวกับเนื้อหาที่ได้เรียนรู้
- 6) ผู้สอนควรออกแบบการเรียนรู้ให้สอดคล้องกับความสนใจและความแตกต่างระหว่างบุคคลของผู้เรียน เน้นการเรียนรู้ที่สัมพันธ์กับชีวิตจริง และสภาพจริง
- 7) จัดการเรียนรู้ที่เอื้อต่อการคิดในระดับสูง เช่นการคิดวิเคราะห์ สังเคราะห์ และการประเมินผล
- 8) บูรณาการวิชาต่าง ๆ และสถานการณ์จริงเพื่อให้ผู้เรียนนำไปประยุกต์ใช้ได้
- 9) จัดกิจกรรมการเรียนรู้และบรรยากาศที่เอื้อต่อการทำงานร่วมกัน และไม่ทำให้ผู้เรียน รู้สึกเบื่อหน่าย
- 10) จัดการเรียนรู้ ได้ทุกสถานการณ์ทั้งในห้องเรียนนอกห้องเรียน ซึ่งผู้เรียนสามารถเรียนรู้ได้ โดยไม่มีข้อจำกัด

Bonwell, Charles C., and James, A Eison (1991 อ้างถึงใน กมล โพธิเย็น, 2564 หน้า 16) ได้สรุปถึงธรรมชาติของการเรียนรู้เชิงรุก Active Learning ว่าจะต้องประกอบด้วยคุณลักษณะสำคัญ ดังนี้

- 1) เป็นการเรียนรู้ที่มุ่งลดการถ่ายทอดความรู้จากผู้สอนไปยังผู้เรียนให้น้อยลง และพัฒนาทักษะที่จำเป็นให้เกิดขึ้นกับผู้เรียน
- 2) ผู้เรียนมีส่วนร่วมในชั้นเรียนโดยลงมือกระทำมากกว่านั่งฟังเพียงอย่างเดียว
- 3) ผู้เรียนมีส่วนร่วมในกิจกรรม เช่น อ่าน อภิปราย และเขียน

- 4) ผู้เรียนได้พัฒนาการคิดระดับสูงในการวิเคราะห์ สังเคราะห์ และประเมินผล
- 5) ทั้งผู้เรียนและผู้สอนรับข้อมูลกลับจากการแสดงความคิดเห็นได้อย่างรวดเร็ว

สำนักวิชาการและมาตรฐานการศึกษา (2560) การจัดการเรียนรู้แบบ Active Learning นั้นสามารถจัดกิจกรรมการเรียนรู้ที่ให้ผู้เรียน อย่างหลากหลาย เช่น กระบวนการกลุ่ม การจัดการเรียนรู้โดยใช้โครงงาน การเรียนรู้ผ่านเทคโนโลยี โดยเน้นผู้เรียนเป็นสำคัญ ฝึกให้ผู้เรียนเรียนรู้ด้วยตนเอง ผู้เรียนทำเองจนสำเร็จตามเป้าหมาย มีการพัฒนาความคิดให้แก่ผู้เรียน ผู้สอนจะเป็นผู้กระตุ้น ชักถาม ระดมความคิด โดยคำนึงถึงหลักการสำคัญดังนี้

- 1) สิ่งที่กำหนดให้ผู้เรียนทำต้องเกี่ยวข้องกับผู้เรียนโดยตรง
- 2) กิจกรรมสะท้อนให้เห็นว่าผู้เรียนได้เรียนรู้อะไรบ้าง
- 3) มีการแลกเปลี่ยนเรียนรู้ระหว่างครูผู้สอนและผู้เรียน
- 4) ผู้เรียนสามารถเปรียบเทียบงานกับชีวิตจริง
- 5) ผู้เรียนสามารถสร้างสถานการณ์ตามที่คุณสอนกำหนด
- 6) ผู้เรียนสามารถนำไปใช้ในชีวิตรจริง

จากการศึกษาลักษณะของการจัดการเรียนรู้แบบ Active Learning ที่นักการศึกษาเสนอไว้ข้างต้นสรุปได้ว่าหลักการของการจัดการเรียนรู้เชิงรุก ควรมีลักษณะดังนี้

- 1) ใช้วิธีการและกิจกรรมการเรียนรู้ที่หลากหลาย
- 2) ผู้เรียนมีส่วนร่วมในการเรียนการสอน
- 3) ผู้เรียนสร้างองค์ความรู้ด้วยตนเอง
- 4) ฝึกให้ผู้เรียนมีทักษะการคิดขั้นสูง
- 5) สิ่งที่กำหนดให้ผู้เรียนทำต้องเกี่ยวข้องกับผู้เรียนโดยตรง
- 6) ผู้เรียนสามารถนำไปใช้ในชีวิตรจริง
- 7) ครูผู้สอนเป็นผู้ชี้แนะประสบการณ์และอำนวยความสะดวกในการเรียนรู้
- 8) มีแหล่งเรียนรู้ที่หลากหลาย

สรุปได้ว่า การจัดการเรียนรู้แบบ Active Learning คือการสอนที่เน้นผู้เรียนเป็นสำคัญ โดยการนำกิจกรรมเป็นฐานในการจัดการเรียนรู้ โดยในกระบวนการเรียนรู้จะถูกจัดด้วยกิจกรรมที่หลากหลายแตกต่างกันไปแต่ละเนื้อหา โดยจะคำนึงถึงผลที่จะเกิดขึ้นกับตัวผู้เรียนให้มากที่สุด ผู้เรียนจะมีการสร้างองค์ความรู้และประยุกต์ใช้ได้ด้วยตนเองโดยมีครูผู้สอนคอยชี้แนะแนวทางในการศึกษา

3.3 รูปแบบของกระบวนการสอนแบบ Active Learning

จากการศึกษาลักษณะสำคัญของกระบวนการสอนแบบ Active Learning สามารถอธิบายได้ว่าเป็นกิจกรรมการสอนที่ครอบคลุมวิธีการสอนหลากหลายรูปแบบโดยมีนักวิชาการและนักการศึกษาได้ให้แนวคิดไว้หลายรูปแบบ ดังนี้

พรทิพย์ วงศ์ไพบุลย์ (2560 หน้า 335) ได้เสนอรูปแบบการจัดการเรียนรู้ Active Learning ที่เน้นบทบาทและการมีส่วนร่วมของผู้เรียนเป็นหลัก ดังนี้

- 1) กิจกรรมการเรียนรู้โดยใช้กิจกรรมเป็นฐาน (Activity-Based Learning)
- 2) กิจกรรมการเรียนรู้เชิงประสบการณ์ (Experiential Learning)
- 3) กิจกรรมการเรียนรู้โดยใช้ปัญหาเป็นฐาน (Problem-Based Learning)
- 4) กิจกรรมการเรียนรู้โดยใช้โครงงานเป็นฐาน (Project-Based Learning)
- 5) กิจกรรมการเรียนรู้ที่เน้นกระบวนการคิด (Thinking Based Learning)
- 6) กิจกรรมการเรียนรู้การบริการเป็นหลัก (Service Learning)

McKinney (2008 อ้างถึงใน สถาพร พงษ์พิบูลย์ 2558 ออนไลน์) ได้เสนอตัวอย่างรูปแบบหรือเทคนิค การจัดกิจกรรมการเรียนรู้ที่จะช่วยให้ผู้เรียนเกิดการเรียนรู้ Active Learning ได้แก่

- 1) การเรียนรู้แบบแลกเปลี่ยนความคิด (Think-Pair-Share) คือการจัดกิจกรรมการเรียนรู้ที่ให้ผู้เรียนคิดเกี่ยวกับประเด็นที่กำหนด และนำเสนอความคิดเห็นต่อผู้เรียนทั้งหมด (Share)
- 2) การเรียนรู้แบบร่วมมือ (Collaborative learning group) คือการจัดกิจกรรมการเรียนรู้ที่ให้ผู้เรียนได้ทำงานร่วมกับผู้อื่น
- 3) การเรียนรู้แบบทบทวนโดยผู้เรียน (Student-led review sessions) คือ การจัดกิจกรรมการเรียนรู้ที่เปิดโอกาสให้ผู้เรียนได้ทบทวนความรู้และพิจารณาข้อสงสัยต่าง ๆ ในการปฏิบัติกิจกรรมการเรียนรู้ โดยครูจะคอยช่วยเหลือกรณีที่มีปัญหา
- 4) การเรียนรู้แบบใช้เกม (Games) คือการจัดกิจกรรมการเรียนรู้ที่ผู้สอนนำเกมเข้าบูรณาการในการเรียนการสอน ซึ่งใช้ได้ทั้งในขั้นการนำ เข้าสู่บทเรียน การสอน การมอบหมายงาน และหรือขั้นการประเมินผล
- 5) การเรียนรู้แบบวิเคราะห์วิดีโอ (Analysis or reactions to videos) คือ การจัดกิจกรรมการเรียนรู้ที่ให้ผู้เรียนได้ดูวิดีโอ และสะท้อนความคิดกับสิ่งที่ได้ดู
- 6) การเรียนรู้แบบโต้เถียง (Student debates) คือ การจัดกิจกรรมการเรียนรู้ที่จัดให้ผู้เรียนได้ นำเสนอข้อมูลที่ได้จากประสบการณ์และการเรียนรู้ เพื่อยืนยันแนวคิดของตนเองหรือกลุ่ม
- 7) การเรียนรู้แบบผู้เรียนสร้างแบบทดสอบ (Student generated exam questions) คือการจัดกิจกรรมการเรียนรู้ที่ให้ผู้เรียนสร้างแบบทดสอบจากสิ่งที่ได้เรียนรู้มาแล้ว

8) การเรียนรู้แบบกระบวนการวิจัย (Mini-research proposals or project) คือ การจัดกิจกรรมการเรียนรู้ที่อิงกระบวนการวิจัย หรืออาจเรียกว่าการสอนแบบโครงการ (project-based learning) หรือ การสอนแบบใช้ปัญหาเป็นฐาน (problem-based learning)

9) การเรียนรู้แบบกรณีศึกษา (Analyze case studies) คือ การจัดกิจกรรมการเรียนรู้ที่ให้ผู้เรียน ได้อ่านกรณีตัวอย่างที่ต้องการศึกษา จากนั้นให้ผู้เรียน

10) การเรียนรู้แบบการเขียนบันทึก (Keeping journals or logs) คือการจัดกิจกรรมการเรียนรู้ที่ผู้เรียนจดบันทึกเรื่องราวต่างๆที่ได้เห็นหรือเหตุการณ์ที่เกิดขึ้นในแต่ละวัน รวมทั้งเสนอความคิดเห็นเพิ่มเติม เกี่ยวกับบันทึกที่เขียน

11) การเรียนรู้แบบการเขียนจดหมายข่าว (Write and produce a newsletter) คือ การจัด กิจกรรมการเรียนรู้ที่ให้ผู้เรียนร่วมกันผลิตจดหมายข่าว

12) การเรียนรู้แบบแผนผังความคิด (Concept mapping) คือ การจัดกิจกรรมการเรียนรู้ที่ให้ผู้เรียนออกแบบแผนผังความคิด เพื่อนำเสนอความคิดรวบยอด และความเชื่อมโยงกันของกรอบความคิด

นอกจากนี้ สำนักงานคณะกรรมการการศึกษาขั้นพื้นฐาน (2564) ได้เสนอรูปแบบวิธีการจัดกิจกรรมการเรียนรู้ ที่เน้นบทบาทและการมีส่วนร่วมของผู้เรียน ไว้ดังต่อไปนี้

- 1)รูปแบบการเรียนรู้โดยใช้กิจกรรมเป็นฐาน (Activity-Based Learning)
- 2)รูปแบบการเรียนรู้เชิงประสบการณ์ (Experiential Learning)
- 3)รูปแบบการเรียนรู้โดยใช้ปัญหาเป็นฐาน (Problem-Based Learning)
- 4)รูปแบบการเรียนรู้โดยใช้โครงการเป็นฐาน (Project-Based Learning)

สรุปได้ว่า รูปแบบของกระบวนการสอนแบบ Active Learning มีรูปแบบที่หลากหลายและแตกต่างกันไปแล้วแต่กิจกรรม โดยครูผู้สอนมีหน้าที่คัดเลือกกิจกรรมที่เหมาะสมกับเนื้อหาเพื่อนำไปสร้างแผนการจัดการเรียนรู้เพื่อส่งเสริมผลสัมฤทธิ์ในการสอนในเนื้อหาที่แตกต่างกันให้มีประสิทธิภาพ

4. เอกสารและงานวิจัยที่เกี่ยวข้องกับเทคนิค Memory Model

4.1 ความหมายของการจำ

ลัวน สายยศ และอังคณา สายยศ (2541, หน้า 161) กล่าวว่า “ความจำเป็นความสามารถในการระลึกนึกออกสิ่งที่ได้เรียนรู้ ได้มีประสบการณ์ ได้รับรู้มาแล้ว ความจำเป็นความสามารถพื้นฐานอย่างหนึ่งของมนุษย์ซึ่งจะขาดเสียมิได้ ความคิดทั้งหลายก็มาจากการหาความสัมพันธ์ของความจำนั่นเอง แบบทดสอบวัดความจำจึงใช้วัดความสามารถในการระลึกนึกออกว่า สมองได้สิ่งสมอะไรไว้ จากที่เห็น ๆ มาแล้ว และมีอยู่มากน้อยเพียงใดด้วย”

อารี พันธุ์ณี (2546, หน้า 181) ให้ความหมายของความจำว่า หมายถึงการที่สมองของบุคคลเก็บหรือสะสมประสบการณ์ต่างๆไว้ได้ สามารถระลึกได้และถ่ายทอดออกมาได้ถูกต้อง หรือสามารถทำงานและกิจกรรมได้ โดยประหยัดทั้งเวลาและกำลังงาน

จิราภา เต็งไตรรัตน์และคณะ (2547, หน้า 138) ให้นิยามความจำไว้ว่า ความจำ คือ ความสามารถที่จะคงสิ่งที่เรียนรู้ได้และสามารถระลึกได้ การเรียนรู้ทุกอย่างต้องมีการคงสิ่งที่เรียนมาแล้วไว้บ้าง

สุรางค์ โค้วตระกูล (2552, หน้า 268) ให้ความเห็นว่า ความจำ หมายถึง ความสามารถที่จะเก็บสิ่งที่เรียนรู้ไว้ได้เป็นเวลานาน และสามารถค้นหามาใช้ได้หรือระลึกได้

สรุปได้ว่า การจำ คือ การเก็บรักษาสิ่งที่ได้รับการถ่ายทอดที่เกิดจากการเรียนรู้หรือการแสดง ให้ปรากฏในความทรงจำที่ระลึกได้ อาจจะเป็นการเก็บรักษาไว้ในช่วงเวลาหนึ่ง หรือสามารถเก็บรักษาไว้ได้ในระยะยาวได้ในกรอบของสมอง

4.2 รูปแบบการสอนโดยใช้เทคนิค Memory Model

รูปแบบการสอนนี้เป็นการสอนที่เน้นให้ผู้เรียนจดจำเนื้อหาสาระที่เรียนรู้ได้ดี ได้นาน และได้เรียนรู้กลวิธีการจำด้วยตัวเองเพื่อนำไปปรับใช้กับเนื้อหาการเรียนอื่น ๆ โดยมีนักการศึกษาและนักวิชาการได้ให้ความหมายและอธิบายเกี่ยวกับรูปแบบการสอนโดยใช้เทคนิค Memory Model ไว้ดังนี้

Joyce & Weil (1996, หน้า 209-231 อ้างถึงใน ทิศนา แคมณี, 2545 หน้า 229) กล่าวถึงรูปแบบการเรียนการสอนเน้นความจำ (Memory Model) ไว้ดังนี้

รูปแบบการเรียนการสอนเน้นความจำ (Memory Model)

รูปแบบนี้พัฒนาขึ้นโดยอาศัยหลัก 6 ประการเกี่ยวกับ

1) การตระหนักรู้ (Awareness) ซึ่งกล่าวว่า การที่บุคคลจะจดจำสิ่งใดได้ดีนั้น จะต้องเริ่มจากการรับรู้สิ่งนั้น หรือการสังเกตสิ่งนั้นอย่างตั้งใจ

2) การเชื่อมโยง (Association) กับสิ่งที่รู้แล้วหรือจำได้

3) ระบบการเชื่อมโยง (Link System) คือระบบในการเชื่อมความคิดหลายความคิดเข้าด้วยกันในลักษณะที่ความคิดหนึ่งจะไปกระตุ้นให้สามารถจำอีกความคิดหนึ่งได้

4) การเชื่อมโยงที่น่าขบขัน (Ridiculous Association) การเชื่อมโยงที่จะช่วยให้บุคคลจดจำได้ดีนั้น มักจะเป็นสิ่งที่แปลกไปจากปกติธรรมดา การเชื่อมโยงในลักษณะที่แปลกเป็นไปไม่ได้ ขวนให้ขบขัน มักจะประทับในความทรงจำของบุคคลเป็นเวลานาน

5) ระบบการใช้คำทดแทน

6) การใช้คำสำคัญ (key word) ได้แก่ การใช้คำ อักษร หรือพยางค์เพียงตัวเดียว เพื่อช่วยกระตุ้นให้จำสิ่งอื่น ๆ ที่เกี่ยวข้องกันได้

วัตถุประสงค์ของรูปแบบ (Memory Model)

รูปแบบนี้มีวัตถุประสงค์ช่วยให้ผู้เรียนจดจำเนื้อหาสาระที่เรียนรู้ได้ดี ได้นานและได้เรียนรู้กลวิธีการจำ ซึ่งสามารถนำไปใช้ในการเรียนรู้สาระอื่น ๆ ได้อีก

กระบวนการเรียนการสอนของรูปแบบ

ในการเรียนการสอนเนื้อหาสาระใด ๆ ผู้สอนสามารถช่วยให้ผู้เรียนจดจำเนื้อหาสาระนั้นได้ดีและได้นานโดยดำเนินการดังนี้

ขั้นที่ 1 การสังเกตหรือศึกษาสาระอย่างตั้งใจ

ผู้สอนช่วยให้ผู้เรียนตระหนักในสาระที่เรียน โดยการใช้เทคนิคต่าง ๆ เช่น ให้อ่านเอกสารแล้วขีดเส้นใต้คำ/ประเด็นที่สำคัญ ให้ตั้งคำถามจากเรื่องที่อ่าน ให้หาคำตอบของคำถามต่าง ๆ เป็นต้น

ขั้นที่ 2 การสร้างความเชื่อมโยง

เมื่อผู้เรียนได้ศึกษาสาระที่ต้องการเรียนรู้แล้ว ให้ผู้เรียนเชื่อมโยงเนื้อหาส่วนต่าง ๆ ที่ต้องการจดจำกับสิ่งที่ตนคุ้นเคย เช่น กับคำ ภาพ หรือความคิดต่าง ๆ (ตัวอย่างเช่น เด็กจำไม่ได้ว่าค่ายบางระจันอยู่จังหวัดอะไร จึงโยงความคิดว่า ชาวบางระจันเป็นคนกล้าหาญหรือคิดคำสำคัญที่สามารถกระตุ้นความจำในข้อมูลอื่น ๆ ที่เกี่ยวข้องกัน เช่น สูตร 4M หรือทดแทนคำที่ไม่คุ้นด้วย คำภาพ หรือความหมายอื่น หรือการใช้การเชื่อมโยงความคิดเข้าด้วยกัน

ขั้นที่ 3 การใช้จินตนาการ

เพื่อให้จดจำสาระได้ดีขึ้น ให้ผู้เรียนใช้เทคนิคการเชื่อมโยงสาระต่าง ๆ ให้เห็นเป็นภาพที่น่าขบขัน เกินความเป็นจริง

ขั้นที่ 4 การฝึกใช้เทคนิคต่าง ๆ

ที่ทำไว้ข้างต้นในการทบทวนความรู้และเนื้อหาสาระต่าง ๆ จนกระทั่งจดจำได้

ณภัทริน เกาพาน (2553, หน้า 58) กล่าวถึงรูปแบบการสอนโดยรวมของการใช้เทคนิค Memory Model ไว้ว่า สิ่งสำคัญในการสนับสนุนให้การเรียนมีประสิทธิภาพ ข้อมูลต่าง ๆ ที่เราเก็บไว้ในความจำ จะถูกกระบวนการคิดและการตัดสินใจรวบรวมและกลั่นกรองออกมาเป็นพฤติกรรม ซึ่งการที่บุคคลจะจำสิ่งใดได้ดีนั้นจะต้องเริ่มจากการรับรู้สิ่งนั้นหรือการสังเกตสิ่งนั้นอย่างตั้งใจ และเชื่อมโยงกับสิ่งที่รู้แล้วหรือจำได้ ดังนั้นจึงมีแนวคิดและทฤษฎีเกี่ยวกับการเรียนการสอนเพื่อเน้นให้นักเรียนเกิดการเรียนรู้ซึ่งแนวคิดในการเรียนรู้เพื่อพัฒนาปัญญาได้เข้ามามีอิทธิพลต่อแนวคิดของนักการศึกษาและครูผู้สอนทุกระดับ

5. เอกสารที่เกี่ยวกับความพึงพอใจ

5.1 ความหมายของความพึงพอใจ

นักวิชาการและนักการศึกษาได้เสนอแนวคิดและทฤษฎีที่เกี่ยวข้องกับความพึงพอใจไว้ดังต่อไปนี้
 กาญจนา หาพันธุ์ (2552, หน้า 35) ได้กล่าวไว้ว่า ความพึงพอใจหมายถึงความรู้สึกที่ดี เจตคติที่ดีของบุคคล ความรู้สึกชอบหรือพอใจที่มีต่อองค์ประกอบและสิ่งจูงใจในด้านต่าง ๆ และเมื่อได้รับการตอบสนองต่อความต้องการก็จะทำให้เกิดความรู้สึกในสิ่งนั้น ๆ เป็นความสัมพันธ์ระหว่าง ความคาดหวังกับผลประโยชน์ที่ได้รับ

โยธิน ศิริเอ๋ย (2559, หน้า 4) ได้ให้ความหมายของความพึงพอใจไว้ว่า ความพึงพอใจ เป็นทัศนอย่างหนึ่งที่เป็นนามธรรม เป็นความรู้สึกส่วนตัวทั้งทางด้านบวกและลบขึ้นอยู่กับ การได้รับการตอบสนองเป็นสิ่งที่กำหนดพฤติกรรมในการแสดงออกของบุคคลที่มีผลต่อการเลือกที่จะปฏิบัติสิ่งใดสิ่งหนึ่ง

ตลฤดี ไชยศิริ (2563, หน้า 75) ได้สรุปความหมายของความพึงพอใจไว้ว่า ความพึงพอใจ หมายถึง ความรู้สึกหรือพฤติกรรมตอบสนองต่องานหรือกิจกรรมที่ปฏิบัติ ซึ่งระดับความพึงพอใจของแต่ละบุคคลจะเกิดความพึงพอใจแตกต่างกันไปขึ้นอยู่กับว่าการกระทำหรือสิ่งแวดล้อมนั้นตอบสนองต่อความต้องการหรือบรรลุจุดมุ่งหมายนั้นได้มากน้อยเพียงใด

สรุปได้ว่า ความพึงพอใจเป็นความรู้สึกหรือพฤติกรรมของแต่ละบุคคลที่จะแสดงออกมาตามสถานการณ์ มีทั้งด้านบวกและด้านลบขึ้นอยู่กับการกระทำหรือสิ่งแวดล้อมเป็นตัวกำหนดให้บรรลุตามจุดมุ่งหมายที่ตั้งไว้

5.2 แนวคิดและทฤษฎีที่เกี่ยวข้องกับความพึงพอใจ

นักวิชาการและนักการศึกษาได้เสนอแนวคิดและทฤษฎีที่เกี่ยวข้องกับความพึงพอใจไว้ดังต่อไปนี้

บุษบา ชูแสง (2549, หน้า 10) อ้างอิงในมาสโลว์ (Maslow, 1954, p. 80-91) ได้ตั้งสมมุติฐานของทฤษฎีความต้องการตามลำดับขั้นไว้ 3 ประการ คือ

- 1)มนุษย์มีความต้องการและความต้องการนี้จะไม่มีที่สิ้นสุด
- 2)ความต้องการของบุคคลใดบุคคลหนึ่งจะถูกจัดเรียงลำดับความสำคัญจากความต้องการพื้นฐานทางร่างกายไปสู่ความต้องการที่มีความซับซ้อนหรือเกี่ยวกับจิตใจ
- 3)บุคคลจะมีความต้องการในลำดับต่อไป เมื่อความต้องการระดับพื้นฐานได้รับการตอบสนองความพอใจตามสมควรแล้ว

มาสโลว์ (Maslow) ได้แบ่งลำดับความต้องการของมนุษย์ไว้ 5 ลำดับขั้นตามความสำคัญดังนี้

- 1)ความต้องการพื้นฐานทางด้านร่างกาย (Physiological Needs)

- 2)ความต้องการความมั่นคงปลอดภัย (Safety Needs)
- 3)ความต้องการความรักและสังคม (Belonging and Love Needs)
- 4)ความต้องการการได้รับการยกย่องนับถือในตนเอง (Esteem Needs)
- 5)ความต้องการพัฒนาศักยภาพของตน (Self-actualization)

บุญญาพัชร อาจหาญ (2555, หน้า 8) อ้างอิงในเชลลี (Shelli, 1995, p. 9 อ้างถึงในปรากฏการ กองแก้ว, 2546, หน้า 17) ได้ศึกษาแนวคิดเกี่ยวกับความพึงพอใจ สรุปได้ว่าเป็นความรู้สึกสองแบบของมนุษย์ คือ ความรู้สึกในทางบวกและความรู้สึกในทางลบ ความรู้สึกในทางบวกเป็นความรู้สึกที่เมื่อเกิดขึ้นแล้วทำให้ความรู้สึกที่มีระบบย้อนกลับและความสุขนี้สามารถทำให้เกิดความสุขหรือความรู้สึกทางบวกเพิ่มขึ้นได้อีก ดังนั้นจะเห็นได้ว่าความสุขเป็นความรู้สึกที่สลับซับซ้อนและมีความสุขนี้จะมีผลต่อบุคคลมากกว่าความรู้สึกในทางบวกอื่น ๆ ความรู้สึกทางลบ ความรู้สึกทางบวกและความสุขมีความสัมพันธ์กันอย่างสลับซับซ้อนและระบบความสัมพันธ์ของความรู้สึกทั้งสามนี้เรียกว่าระบบความพึงพอใจ

จूरี่รัตน์ เมืองสิงห์ (2556, หน้า 42) อ้างอิงในทฤษฎีความพึงพอใจของ ซิกมันด์ ฟรอยด์ (S.M. Freud) กล่าวคือ ซิกมันด์ ฟรอยด์ ตั้งสมมุติฐานว่าบุคคลมักไม่รู้ตัวมากนักว่าพลังทางจิตวิทยามีส่วนช่วยสร้างให้เกิดพฤติกรรม ฟรอยด์ พบว่า บุคคลเพิ่มและควบคุมสิ่งเร้าหลายอย่าง สิ่งเร้าเหล่านี้อยู่นอกเหนือการควบคุมอย่างสิ้นเชิง บุคคลจึงมีความฝัน พูดคำที่ไม่ตั้งใจพูด มีอารมณ์อยู่เหนือเหตุผลและมีพฤติกรรมหลอกหลอนหรือเกิดอาการวิตกกังวลอย่างมาก ขณะที่ ชริณี เดชจินดา (2535, หน้า 52 อ้างถึงใน จूरี่รัตน์ เมืองสิงห์, 2556 หน้า 42) ได้เสนอทฤษฎีการแสวงหาความพึงพอใจไว้ว่า บุคคลพอใจจะกระทำสิ่งใด ๆ ที่ให้มีความสุขและจะหลีกเลี่ยงไม่กระทำในสิ่งที่เขาจะได้รับความทุกข์หรือความยากลำบาก โดยอาจแบ่งประเภทความพอใจกรณีนี้ได้ 3 ประเภท ดังนี้

- 1)ความพอใจด้านจิตวิทยา (psychological hedonism) เป็นทรศณะของความพึงพอใจว่ามนุษย์โดยธรรมชาติจะมีความแสวงหาความสุขส่วนตัวหรือหลีกเลี่ยงจากความทุกข์ใดๆ
- 2)ความพอใจเกี่ยวกับตนเอง (egoistic hedonism) เป็นทรศณะของความพอใจว่ามนุษย์จะพยายามแสวงหาความสุขส่วนตัว แต่ไม่จำเป็นว่าการแสวงหาความสุขต้องเป็นธรรมชาติของมนุษย์เสมอไป
- 3)ความพอใจเกี่ยวกับจริยธรรม (ethical hedonism) ทรศณะนี้ถือว่ามนุษย์แสวงหาความสุขเพื่อผลประโยชน์ของมวลมนุษย์หรือสังคมที่ตนเป็นสมาชิกอยู่และเป็นผู้ได้รับผลประโยชน์ผู้หนึ่งด้วย

สรุปได้ว่า แนวคิดและทฤษฎีที่เกี่ยวข้องกับความพึงพอใจของนักวิชาการและนักการศึกษาหลายท่านได้ให้แนวทางที่ตรงกันว่าเป็นความรู้สึกสองแบบของมนุษย์ คือ ความรู้สึกในทางบวกและความรู้สึกในทางลบ ซึ่งล้วนมาจากความต้องการของมนุษย์จนนำไปสู่ความพึงพอใจในที่สุด

5.3 วิธีวัดความพึงพอใจ

นักวิชาการและนักการศึกษา ได้กล่าวถึงการวัดความพึงพอใจไว้สรุปได้ดังนี้

โยธิน ศิริเอ๋ย (2559, หน้า 6) อังอิงใน ปริญญา จเรรัชต์ และคณะ (2546, หน้า 5)

กล่าวไว้ว่า “วิธีการวัดความพึงพอใจสามารถกระทำได้หลายวิธี ได้แก่

- 1) การใช้แบบสอบถาม โดยผู้สอบถามจะออกแบบสอบถามเพื่อต้องการทราบความคิดเห็นซึ่งสามารถทำได้ในลักษณะที่กำหนดคำตอบให้เลือกหรือตอบคำถามอิสระ คำถามดังกล่าวอาจถามความพึงพอใจในด้านต่าง ๆ เช่น การบริการ การบริหาร และเงื่อนไขต่าง ๆ เป็นต้น
- 2) การสัมภาษณ์ เป็นวิธีวัดความพึงพอใจทางตรงทางหนึ่งซึ่งต้องอาศัยเทคนิคและวิธีการที่ดีที่จะทำให้ได้ข้อมูลที่เป็นจริงได้
- 3) การสังเกต เป็นวิธีการวัดความพึงพอใจโดยสังเกตพฤติกรรมของบุคคลเป้าหมายไม่ว่าจะแสดงออกจากการพูด กิริยาท่าทางวิธีนี้จะต้องอาศัยการกระทำอย่างจริงจังและการสังเกตอย่างมีระเบียบแบบแผน”

รัชฎาพร พันธุ์ทวี (2560, หน้า 8-9) ได้กล่าวไว้ว่า “การวัดความพึงพอใจนั้นจะวัดในเรื่องใดย่อมแตกต่างกันไปตามวัตถุประสงค์ของผู้ที่จะศึกษาแต่มีวิธีที่นิยมใช้กันดังนี้

- 1) การสัมภาษณ์ วิธีนี้ผู้ศึกษาจะมีแบบสัมภาษณ์ที่มีคำถาม ซึ่งได้รับการทดสอบหาความเที่ยงตรงและความเชื่อมั่นแล้วทำการสัมภาษณ์กลุ่มตัวอย่าง ข้อดีของวิธีนี้คือผู้สัมภาษณ์อธิบายคำถามให้ผู้ตอบเข้าใจได้สามารถใช้กับกลุ่มตัวอย่างที่อ่านเขียนหนังสือไม่ได้ แต่มีข้อเสียคือการสัมภาษณ์ต้องใช้เวลาและอาจมีข้อผิดพลาดในการสื่อความหมาย
- 2) การใช้แบบสอบถาม เป็นวิธีที่มีผู้นิยมใช้มากที่สุด มีลักษณะเป็นคำถามที่ได้ทดสอบความเที่ยงตรงและความเชื่อมั่นแล้ว กลุ่มตัวอย่างเลือกตอบหรือเติมคำ ข้อดีของวิธีนี้ คือ ได้คำตอบที่มีความหมายแน่นอน มีความสะดวกรวดเร็วในการสำรวจ สามารถใช้กับกลุ่มตัวอย่างที่มีขนาดใหญ่ ข้อเสียคือ ผู้ตอบต้องสามารถอ่านออกเขียนได้และมีความสามารถในการคิดเป็น ความพึงพอใจเป็นสถานะที่มีความต่อเนื่องไม่สามารถบอกจุดเริ่มต้นหรือสิ้นสุดของความพึงพอใจได้ แบบสอบถามจึงนิยมสร้างแบบมาตรฐานขึ้น

ตลฤดี ไชยศิริ (2563, หน้า 76-77) ได้ศึกษาการวัดความพึงพอใจและสามารถสรุปได้ว่าวิธีการวัดความพึงพอใจนั้นมีหลายวิธี เช่น แบบสังเกต แบบสัมภาษณ์ แบบวัดทัศนคติ วัดความสนใจ เป็นต้น ซึ่งในการเลือกใช้เครื่องมือการวัดความพึงพอใจควรคำนึงถึงกลุ่มเป้าหมายหรือองค์ประกอบอื่น ๆ ดังนั้นการเลือกใช้วิธีการทำแบบสอบถามความพึงพอใจซึ่งมีขอบเขตหัวข้อคำถามอย่างชัดเจน โดยเป็นการวัดแบบมาตราส่วนประมาณค่าตามแบบของลิเคิร์ต (Likert) ประกอบด้วยชุดของข้อความและมีตัวเลือก 5 ตัว สำหรับเลือกตอบ คือ มากที่สุด มาก ปานกลาง น้อย น้อยที่สุด

สรุปได้ว่าวิธีวัดความพึงพอใจมีหลายวิธี เช่น แบบสังเกต แบบสัมภาษณ์แบบสอบถาม

แบบวัดทัศนคติ วัดความสนใจ เป็นต้น ดังนั้นการเลือกใช้วิธีการทำแบบสอบถามความพึงพอใจซึ่งมีขอบเขตหัวข้อคำถามอย่างชัดเจน โดยเป็นการวัดแบบมาตราส่วนประมาณค่าตามแบบของลิเคิร์ท (Likert) ประกอบด้วยชุดของข้อความและมีตัวเลือก 5 ตัว สำหรับเลือกตอบ คือ มากที่สุด มาก ปานกลาง น้อย น้อยที่สุด



บทที่ 3

วิธีดำเนินการวิจัย

งานวิจัย เรื่อง การพัฒนาผลสัมฤทธิ์การแต่งคำประพันธ์โคลงสี่สุภาพของนักเรียน ชั้นมัธยมศึกษาปีที่ 3 ด้วยกระบวนการ Active Learning ร่วมกับ เทคนิค Memory Model ผู้วิจัยได้มีการดำเนินการวิจัยดังนี้

ประชากรและกลุ่มตัวอย่าง

ประชากร คือ นักเรียนชั้นมัธยมศึกษาปีที่ 3 ภาคเรียนที่ 2 ปีการศึกษา 2565 โรงเรียนพรานกระต่ายพิทยาคม สำนักงานเขตพื้นที่การศึกษามัธยมศึกษากำแพงเพชร จำนวน 9 ห้องเรียน รวม 295 คน

กลุ่มตัวอย่าง คือ นักเรียนชั้นมัธยมศึกษาปีที่ 3/1 โรงเรียนพรานกระต่ายพิทยาคม อำเภอพรานกระต่าย จังหวัดกำแพงเพชร ปีการศึกษา 2565 จำนวน 35 คน ได้มาจากการสุ่มอย่างง่าย (Simple Random Sampling) โดยใช้ห้องเรียนเป็นหน่วยสุ่ม

ตัวแปรที่ใช้ในการวิจัย

ตัวแปรที่ศึกษาสำหรับงานวิจัยในครั้งนี้ประกอบด้วย

ตัวแปรต้น ได้แก่ การจัดกิจกรรมการเรียนรู้ด้วยกระบวนการ Active Learning ร่วมกับเทคนิค Memory Model

ตัวแปรตาม ได้แก่

1. ผลสัมฤทธิ์การแต่งคำประพันธ์โคลงสี่สุภาพของนักเรียนชั้นมัธยมศึกษาปีที่ 3
2. ความพึงพอใจของนักเรียนชั้นมัธยมศึกษาปีที่ 3 โรงเรียนพรานกระต่ายพิทยาคมที่มีต่อการจัดกิจกรรมด้วยกระบวนการ Active Learning ร่วมกับเทคนิค Memory Model

เครื่องมือและการพัฒนาเครื่องมือ

เครื่องมือที่ใช้ในการวิจัย ประกอบด้วย

1. แผนการจัดการเรียนรู้ การจัดกิจกรรมด้วยกระบวนการ Active Learning ร่วมกับเทคนิค Memory Model ของนักเรียนชั้นมัธยมศึกษาปีที่ 3 จำนวน 6 แผน 8 คาบเรียน (ไม่รวมสอบ)

แผนที่ 1 รู้จักคำคล้องจอง 1 คาบ

แผนที่ 2 ลองคำเป็นคำตาย 1 คาบ

แผนที่ 3 รู้จักสหายโท-เอก	1 คาบ
แผนที่ 4 แยกปัจเจกเอกโทษ โทโทษ	1 คาบ
แผนที่ 5 เข้าโหมตฉันทลักษณ์	2 คาบ
แผนที่ 6 มีทักษะแต่งโคลง	2 คาบ

2. แบบทดสอบวัดผลสัมฤทธิ์การแต่งคำประพันธ์โคลงสี่สุภาพ สำหรับนักเรียนชั้นมัธยมศึกษาปีที่ 3 แบบปรนัย 4 ตัวเลือก จำนวน 20 ข้อ

3. แบบสอบถามความพึงพอใจของนักเรียนที่มีต่อการจัดกิจกรรมด้วยกระบวนการ Active Learning ร่วมกับเทคนิค Memory Model ของนักเรียนชั้นมัธยมศึกษาปีที่ 3

การดำเนินการสร้างเครื่องมือในการวิจัย

การสร้างและหาคุณภาพเครื่องมือที่ใช้ในการวิจัย ผู้วิจัยได้ดำเนินการ ดังนี้

1. **แผนการจัดการเรียนรู้** การจัดกิจกรรมด้วยกระบวนการ Active Learning ร่วมกับเทคนิค Memory Model ของนักเรียนชั้นมัธยมศึกษาปีที่ 3

ผู้วิจัยมีขั้นตอนการจัดทำแผนการจัดการเรียนรู้ ดังนี้

- 1.1 สํารวจและวิเคราะห์ปัญหาการเรียนการสอนวิชาภาษาไทย
- 1.2 ศึกษาหลักสูตรสถานศึกษา กลุ่มสาระการเรียนรู้ภาษาไทย โรงเรียนพรานกระต่ายพิทยาคม ระดับชั้นมัธยมศึกษาปีที่ 3
- 1.3 ศึกษาเอกสาร แนวคิด ทฤษฎีและงานวิจัยที่เกี่ยวข้องกับการจัดการเรียนรู้ด้วยกระบวนการ Active Learning
- 1.4 ศึกษาเอกสาร แนวคิด ทฤษฎีและงานวิจัยที่เกี่ยวข้องกับการจัดการเรียนรู้ด้วยเทคนิค Memory Model
- 1.5 ศึกษาเอกสาร ตำรา คู่มือครูและงานวิจัยที่เกี่ยวกับแผนการจัดการเรียนรู้ เรื่อง การแต่งคำประพันธ์โคลงสี่สุภาพของนักเรียนชั้นมัธยมศึกษาปีที่ 3
- 1.6 สร้างแผนการจัดการเรียนรู้การแต่งคำประพันธ์โคลงสี่สุภาพของนักเรียนชั้นมัธยมศึกษาปีที่ 3 จำนวน 6 แผน ระยะเวลาในการสอน 8 ชั่วโมง (ภาคผนวก ฉ, หน้า 106) ตามรูปแบบของแผนการจัดเรียนรู้โรงเรียนพรานกระต่ายพิทยาคม (ไม่รวมการทดสอบก่อนและหลังการจัดการเรียนรู้)

แผนที่ 1 รู้จักคำคล้องจอง	1 คาบ
แผนที่ 2 ลองคำเป็นคำตาย	1 คาบ
แผนที่ 3 รู้จักสหายโท-เอก	1 คาบ
แผนที่ 4 แยกปัจเจกเอกโทษ โทโทษ	1 คาบ

แผนที่ 5 เข้าโหมดฉันทลักษณ์ 2 คาบ

แผนที่ 6 มีทักษะแต่งโคลง 2 คาบ

1.7 นำแผนการจัดการเรียนรู้ เสนอต่ออาจารย์ที่ปรึกษาการค้นคว้าอิสระเพื่อตรวจสอบความถูกต้อง ความชัดเจนของภาษา และปรับปรุงแก้ไขข้อบกพร่อง ตามที่อาจารย์ที่ปรึกษาการค้นคว้าอิสระเสนอแนะ

1.8 นำแผนการจัดการเรียนรู้ที่ปรับปรุงแก้ไขตามข้อเสนอแนะของอาจารย์ที่ปรึกษาการค้นคว้าอิสระ เสนอต่อผู้เชี่ยวชาญจำนวน 3 ท่าน (ภาคผนวก ก, หน้า 67) เพื่อประเมินความถูกต้องของเนื้อหาสาระ ความเหมาะสมระหว่างเนื้อหาสาระกับจุดประสงค์การเรียนรู้ การวัดและประเมินผลการเรียนรู้ เป็นมาตราส่วนประมาณค่า (Rating Scale) 5 ระดับ คือ

ระดับ 5 หมายถึง มีความเหมาะสมมากที่สุด

ระดับ 4 หมายถึง มีความเหมาะสมมาก

ระดับ 3 หมายถึง มีความเหมาะสมปานกลาง

ระดับ 2 หมายถึง มีความเหมาะสมน้อย

ระดับ 1 หมายถึง มีความเหมาะสมน้อยที่สุด

ซึ่งผู้วิจัยกำหนดเกณฑ์ที่ใช้ในการแปลผลของค่าที่วัดไว้ ดังนี้

ค่าเฉลี่ย 4.51 - 5.00 หมายถึง แผนการจัดการเรียนรู้มีความเหมาะสมระดับมากที่สุด

ค่าเฉลี่ย 3.51 - 4.50 หมายถึง แผนการจัดการเรียนรู้มีความเหมาะสม ระดับมาก

ค่าเฉลี่ย 2.51 - 3.50 หมายถึง แผนการจัดการเรียนรู้มีความเหมาะสมระดับปานกลาง

ค่าเฉลี่ย 1.51 - 2.50 หมายถึง แผนการจัดการเรียนรู้มีความเหมาะสมระดับน้อย

ค่าเฉลี่ย 1.00 - 1.50 หมายถึง แผนการจัดการเรียนรู้มีความเหมาะสมระดับน้อยที่สุด

ผลการวิเคราะห์ค่าเฉลี่ยที่ยอมรับได้ คือ มีค่าตั้งแต่ 3.50 ขึ้นไป

1.9 ปรับปรุงแก้ไขแผนการจัดการเรียนรู้ตามข้อเสนอแนะของผู้เชี่ยวชาญ และนำไปทดลองใช้ (Try Out) กับนักเรียนชั้นมัธยมศึกษาปีที่ 4 ห้อง 1 ภาคเรียนที่ 2 ปีการศึกษา 2565 โรงเรียนพรานกระต่ายพิทยาคม

1.10 นำแผนการจัดการเรียนรู้ที่ปรับปรุงแก้ไขตามความเหมาะสมของเนื้อหา กิจกรรมการเรียนรู้และเวลาในการปฏิบัติกิจกรรม เพื่อนำไปใช้กับนักเรียนกลุ่มตัวอย่าง

2. แบบทดสอบวัดผลสัมฤทธิ์ เรื่อง การแต่งคำประพันธ์โคลงสี่สุภาพ สำหรับนักเรียนชั้นมัธยมศึกษาปีที่ 3

ผู้วิจัยมีขั้นตอนการสร้างแบบทดสอบวัดผลสัมฤทธิ์ เรื่อง การแต่งคำประพันธ์โคลงสี่สุภาพ สำหรับนักเรียนชั้นมัธยมศึกษาปีที่ 3 ดังนี้

2.1 ศึกษาหลักสูตรแกนกลางการศึกษาขั้นพื้นฐาน พ.ศ. 2551 และหลักสูตรสถานศึกษา กลุ่มสาระการเรียนรู้ภาษาไทย โรงเรียนพรานกระต่ายพิทยาคม จังหวัดกำแพงเพชร ระดับชั้นมัธยมศึกษาปีที่ 3

2.2 ศึกษาค้นคว้าและรวบรวมข้อมูลเกี่ยวกับการสร้างแบบทดสอบวัดผลสัมฤทธิ์ด้านการแต่งคำประพันธ์โคลงสี่สุภาพ ด้วยกระบวนการ Active Learning ร่วมกับ เทคนิค Memory Model จากเอกสารและงานวิจัยที่เกี่ยวข้อง

2.3 สร้างแบบทดสอบวัดผลสัมฤทธิ์ด้านการแต่งคำประพันธ์โคลงสี่สุภาพ แบบปรนัย ชนิดเลือกตอบ 4 ตัวเลือก จำนวน 30 ข้อ และทำตารางวิเคราะห์แบบทดสอบ ประกอบด้วย สาระมาตรฐานการเรียนรู้ และตัวชี้วัด (ภาคผนวก ซ, หน้า 101)

2.4 นำแบบทดสอบวัดผลสัมฤทธิ์ด้านการแต่งคำประพันธ์โคลงสี่สุภาพ ที่สร้างขึ้นเสนอต่ออาจารย์ที่ปรึกษาการค้นคว้าอิสระ เพื่อตรวจสอบความถูกต้องและปรับปรุงแก้ไขตามข้อเสนอแนะ

2.5 แบบทดสอบวัดผลสัมฤทธิ์ด้านการแต่งคำประพันธ์โคลงสี่สุภาพ ที่ปรับปรุงแก้ไขตามข้อเสนอแนะของอาจารย์ที่ปรึกษา เสนอต่อผู้เชี่ยวชาญจำนวน 3 ท่าน (ภาคผนวก ก) เพื่อตรวจสอบความตรงของเนื้อหา โดยพิจารณาค่าดัชนีความสอดคล้อง (IOC) ใช้เกณฑ์การประเมิน ดังนี้

+1	หมายถึง	แน่ใจว่าข้อสอบวัดจุดประสงค์นั้น
0	หมายถึง	ไม่แน่ใจว่าข้อสอบวัดจุดประสงค์นั้น
-1	หมายถึง	แน่ใจว่าข้อสอบไม่วัดจุดประสงค์นั้น

ซึ่งเมื่อพิจารณาค่าดัชนีความสอดคล้อง (IOC) ที่ต้องมีค่าตั้งแต่ 0.5 ขึ้นไป พบว่าแบบทดสอบวัดผลสัมฤทธิ์ด้านการแต่งคำประพันธ์โคลงสี่สุภาพ มีค่าดัชนีความสอดคล้องระหว่าง 0.67-1.00 จำนวน 30 ข้อ (ภาคผนวก ง)

2.6 ปรับปรุงแก้ไขแบบทดสอบวัดผลสัมฤทธิ์ด้านการแต่งคำประพันธ์โคลงสี่สุภาพตามข้อเสนอแนะของผู้เชี่ยวชาญ และนำไปทดลองใช้ (Try Out) กับนักเรียนชั้นมัธยมศึกษาปีที่ 4 ภาคเรียนที่ 2 ปีการศึกษา 2565 โรงเรียนพรานกระต่ายพิทยาคม(ห้องเรียนอื่นที่ไม่ใช่กลุ่มประชากร) จังหวัดกำแพงเพชร จำนวน 35 คน เพื่อนำไปวิเคราะห์คุณภาพหาค่าความยากง่าย (p) และค่าอำนาจจำแนก (r) ของแบบทดสอบ

2.7 นำผลการทดสอบมาตรวจให้คะแนน และทำการวิเคราะห์คุณภาพของแบบทดสอบเป็นรายข้อ โดยพิจารณาจากเกณฑ์ค่าอำนาจจำแนกตั้งแต่ 0.20 ขึ้นไป ซึ่งแบบทดสอบวัดผลสัมฤทธิ์ด้านการแต่งคำประพันธ์โคลงสี่สุภาพ ที่ผ่านเกณฑ์มีค่าความยากง่ายตั้งแต่ 0.50-0.79 และมีค่าอำนาจจำแนกตั้งแต่ 0.24-0.59

2.8 คัดเลือกแบบทดสอบจำนวน 20 ข้อ ที่ผ่านเกณฑ์กำหนด เพื่อมาหาค่าความเชื่อมั่นทั้งฉบับโดยใช้สูตร KR-20 ของคูเดอร์-ริชาร์ดสัน(kuder - Richardson) มีค่าเท่ากับ 0.84

2.9 นำแบบทดสอบวัดผลสัมฤทธิ์ด้านการแต่งคำประพันธ์โคลงสี่สุภาพ จำนวน 20 ข้อ ไปใช้ทดสอบก่อนและหลังเรียนกับกลุ่มตัวอย่าง

3.แบบสอบถามความพึงพอใจของนักเรียนที่มีต่อการจัดกิจกรรมการเรียนรู้ด้วยกระบวนการ Active Learning ร่วมกับ เทคนิค Memory Model ของนักเรียนชั้นมัธยมศึกษาปีที่ 3

ผู้วิจัยมีขั้นตอนการสร้างแบบสอบถามความพึงพอใจ ดังนี้

3.1 ศึกษาเอกสาร และงานวิจัยที่เกี่ยวข้องกับการสร้างแบบทดสอบความพึงพอใจ เพื่อเป็นแนวทางในการสร้างแบบสอบถามความพึงพอใจต่อการจัดกิจกรรมการเรียนรู้ด้วยกระบวนการ Active Learning ร่วมกับ เทคนิค Memory Model

3.2 กำหนดเกณฑ์ในการให้คะแนน เนื้อหา และเลือกรูปแบบเครื่องมือที่จะวัด

3.3 สร้างแบบสอบถามความพึงพอใจต่อการจัดกิจกรรมการเรียนรู้ด้วยกระบวนการ Active Learning ร่วมกับ เทคนิค Memory Model ของนักเรียนชั้นมัธยมศึกษาปีที่ 3 ลักษณะของรูปแบบการวัดเป็นแบบใช้มาตราส่วนประมาณค่า (Rating Scale) ตามวิธีของลิเคิร์ต (Likert Scale) โดยมีระดับคะแนน ดังนี้

5 หมายถึง มีความพึงพอใจ ระดับมากที่สุด

4 หมายถึง มีความพึงพอใจ ระดับมาก

3 หมายถึง มีความพึงพอใจ ระดับปานกลาง

2 หมายถึง มีความพึงพอใจ ระดับน้อย

1 หมายถึง มีความพึงพอใจ ระดับน้อยที่สุด

ใช้เกณฑ์ในการแปลความหมาย ดังนี้ (บุญสม ศรีสะอาด, 2545, หน้า 105-106)

ค่าเฉลี่ย 4.51 – 5.00 หมายถึง มีความพึงพอใจระดับ มากที่สุด

ค่าเฉลี่ย 3.51 – 4.50 หมายถึง มีความพึงพอใจระดับ มาก

ค่าเฉลี่ย 2.51 – 3.50 หมายถึง มีความพึงพอใจระดับ ปานกลาง

ค่าเฉลี่ย 1.51 – 2.50 หมายถึง มีความพึงพอใจระดับ น้อย

ค่าเฉลี่ย 1.00 – 1.50 หมายถึง มีความพึงพอใจระดับ น้อยที่สุด

3.4 นำแบบสอบถามความพึงพอใจที่มีต่อการเรียนรู้ด้วยกระบวนการ Active Learning ร่วมกับ เทคนิค Memory Model ของนักเรียนชั้นมัธยมศึกษาปีที่ 3 ที่ผู้วิจัยสร้างขึ้นไปให้อาจารย์ที่ปรึกษาตรวจสอบคุณภาพด้านความตรงเชิงเนื้อหา ความชัดเจนของคำถาม ความถูกต้องด้านภาษา และให้ข้อเสนอแนะ ทำการปรับปรุงแก้ไขตามคำแนะนำของอาจารย์ที่ปรึกษา

3.5 นำแบบสอบถามความพึงพอใจที่มีต่อการเรียนรู้ด้วยกระบวนการ Active Learning ร่วมกับ เทคนิค Memory Model ที่ผู้วิจัยสร้างขึ้น เสนอผู้เชี่ยวชาญตรวจให้คะแนนคุณภาพด้านความตรงเชิงเนื้อหาของแบบสอบถาม (Content validity) และนำข้อมูลที่รวบรวมจากความคิดเห็นของผู้เชี่ยวชาญมาคำนวณหาค่าดัชนีความสอดคล้อง (IOC) โดยใช้ดัชนีความสอดคล้อง (Index of Item Objective Congruence) ซึ่งมีค่าเท่ากับ 0.5 ขึ้นไป ถือว่ามีความสอดคล้องอยู่ในเกณฑ์ที่ยอมรับได้ โดยกำหนดเกณฑ์การพิจารณา ดังนี้

- +1 หมายถึง แน่ใจว่าข้อคำถามมีความสอดคล้องกับจุดประสงค์ที่วัด
 - 0 หมายถึง ไม่แน่ใจว่าข้อคำถามมีความสอดคล้องกับจุดประสงค์ที่วัด
 - 1 หมายถึง แน่ใจว่าข้อคำถามไม่มีความสอดคล้องกับจุดประสงค์ที่วัด
- แบบสอบถามความพึงพอใจมีค่า IOC = 1.00

3.6 นำแบบสอบถามความพึงพอใจที่มีต่อการเรียนรู้ด้วยกระบวนการ Active Learning ร่วมกับ เทคนิค Memory Model ที่ปรับปรุงแก้ไขแล้วไปใช้กับนักเรียนกลุ่มตัวอย่าง

การเก็บรวบรวมข้อมูล

แบบแผนการวิจัยครั้งนี้เป็นการวิจัยเชิงทดลองแบบกลุ่มเดียวสอบก่อนและสอบหลัง (The one-group pretest-posttest design) ในการวัดผลสัมฤทธิ์ด้านการแต่งคำประพันธ์โคลงสี่สุภาพของนักเรียนในระดับชั้นมัธยมศึกษาปีที่ 3 เป็นรูปแบบตารางได้ ดังนี้

ตาราง 2 แสดงแบบแผนการวิจัย

ทดสอบก่อนเรียน		การจัดกระทำ		ทดสอบหลังเรียน
T1		X		T2
เมื่อ	T1	หมายถึง	การทำแบบทดสอบก่อนเรียน	
	X	หมายถึง	การจัดกิจกรรมการเรียนรู้ด้วยกระบวนการ Active Learning ร่วมกับ เทคนิค Memory Model	
	T2	หมายถึง	การทำแบบทดสอบหลังเรียน	

ผู้วิจัยทำการทดลองและเก็บรวบรวมข้อมูลกับนักเรียนกลุ่มตัวอย่าง ภายในระยะเวลา 3 สัปดาห์ สัปดาห์ละ 3 คาบ คาบละ 55 นาที จำนวน 9 คาบ รวมเวลาทดสอบก่อนเรียนและทดสอบหลังเรียน ภาคเรียนที่ 2 ปีการศึกษา 2565 โดยดำเนินการตามขั้นตอน ดังนี้

1) ปฐมนิเทศนักเรียนที่จะทำการทดลองเกี่ยวกับการแต่งคำประพันธ์โคลงสี่สุภาพโดยการจัดกิจกรรมการเรียนรู้ด้วยกระบวนการ Active Learning ร่วมกับ เทคนิค Memory Model

2)นักเรียนทำแบบทดสอบก่อนเรียนด้วยแบบทดสอบวัดผลสัมฤทธิ์ด้านการแต่งคำประพันธ์โคลงสี่สุภาพ จำนวน 20 ข้อ จากนั้นตรวจให้คะแนนและบันทึกเก็บไว้เป็นคะแนนทดสอบก่อนเรียน

3)ผู้วิจัยดำเนินการทดลองซึ่งทำการทดลองตามแผนการจัดการเรียนรู้ด้วยกระบวนการ Active Learning ร่วมกับ เทคนิค Memory Model จำนวน 6 แผน (รวมเวลา 8 ชั่วโมง)

4)ทำการสอบหลังเรียนด้วยแบบทดสอบวัดผลสัมฤทธิ์ด้านการแต่งคำประพันธ์โคลงสี่สุภาพ จำนวน 20 ข้อ จากนั้นตรวจให้คะแนนและบันทึกเก็บไว้เป็นคะแนนทดสอบหลังเรียน

5)นักเรียนทำแบบสอบถามความพึงพอใจของนักเรียนที่มีต่อการจัดกิจกรรมการเรียนรู้ด้วยกระบวนการ Active Learning ร่วมกับ เทคนิค Memory Model

6)นำข้อมูลที่ได้มาวิเคราะห์ด้วยวิธีการทางสถิติเพื่อทดสอบสมมุติฐาน สรุป และอภิปรายผล

สถิติที่ใช้ในการวิเคราะห์ข้อมูล

1) ค่าเฉลี่ย (Mean) มีสูตรดังนี้ (อิทธิพัทธ์ สุวทันพรกุล, 2561, หน้า 242, อ้างถึงใน จิตตินันท์ สุวรรณภาพ, 2564, หน้า 53)

$$\bar{X} = \frac{\sum X}{N}$$

เมื่อ	\bar{X}	แทน	ค่าเฉลี่ย
	$\sum X$	แทน	ผลรวมของคะแนนทั้งหมด
	N	แทน	จำนวนข้อมูลทั้งหมด

2) ค่าร้อยละ (Percentage) มีสูตรดังนี้ (บุญชม ศรีสะอาด, 2545, หน้า 104, อ้างถึงใน สรา ยุทธ ศรีภา, 2560, หน้า 59)

$$P = \frac{f}{N} \times 100$$

เมื่อ	P	แทน	ร้อยละ
	f	แทน	ความถี่ที่ต้องการแปลงให้เป็นร้อยละ
	N	แทน	จำนวนความถี่ทั้งหมด

- 3) ค่าเบี่ยงเบนมาตรฐาน (Standard Deviation) มีสูตรดังนี้ (ปกรณ์ ประจัญบาน, 2552, หน้า 227-228, อ้างถึงใน จิตตินันท์ สุวรรณภาพ, 2564, หน้า 53)

$$S.D. = \sqrt{\frac{n \sum x^2 - (\sum x)^2}{n(n-1)}}$$

เมื่อ	S.D.	แทน	ส่วนเบี่ยงเบนมาตรฐาน
	$\sum x^2$	แทน	ผลรวมของคะแนนยกกำลังสอง
	$(\sum x)^2$	แทน	กำลังสองคะแนนรวม
	n	แทน	จำนวนข้อมูลทั้งหมด

- 4) ค่าดัชนีความสอดคล้อง (IOC) ใช้สูตรดังนี้ (รัตนะ บันสนธิ์, 2552, หน้า 82, อ้างถึงใน จิตตินันท์ สุวรรณภาพ, 2564, หน้า 53-54)

$$IOC = \frac{\sum R}{N}$$

เมื่อ	IOC	แทน	ค่าดัชนีความสอดคล้องของข้อคำถามนั้นๆ
	\sum	แทน	การรวม
	R	แทน	ความคิดเห็นของผู้เชี่ยวชาญ
	N	แทน	จำนวนผู้เชี่ยวชาญ

- 5) ค่าความยาก (P) ของแบบทดสอบวัดผลสัมฤทธิ์การแต่งคำประพันธ์โคลงสี่สุภาพรายข้อ มีสูตรดังนี้ (ปกรณ์ ประจัญบาน, 2552, หน้า 166)

$$P = \frac{R}{N}$$

เมื่อ	P	แทน	ค่าความยาก
	R	แทน	จำนวนผู้ตอบถูก
	N	แทน	จำนวนผู้เข้าสอบทั้งหมด

6) ค่าอำนาจจำแนก (r) ของแบบทดสอบวัดผลสัมฤทธิ์การแต่งคำประพันธ์โคลงสี่สุภาพ มีสูตร
ดังนี้ (ปกรณ์ ประจัญบาน, 2552, หน้า 164)

$$r = \frac{Ru - Rl}{f}$$

เมื่อ r แทน ค่าอำนาจจำแนก

Ru แทน จำนวนคนกลุ่มสูงตอบถูก

Rl แทน จำนวนคนกลุ่มต่ำตอบถูก

f แทน จำนวนคนในกลุ่มสูงหรือกลุ่มต่ำซึ่งเท่ากัน

7) ค่าความเชื่อมั่น (*Reliability*) ของแบบทดสอบวัดผลสัมฤทธิ์การแต่งคำประพันธ์โคลงสี่
สุภาพ โดยใช้สูตร $KR-20$ ดังนี้ (อนุวัติ คุณแก้ว, 2555, หน้า 110)

$$r_{KR-20} = \left(\frac{K}{K-1} \right) \left(1 - \frac{\sum pq}{s^2} \right)$$

เมื่อ r_{KR-20} แทน ค่าความเชื่อมั่นของแบบทดสอบ

K แทน จำนวนข้อมูล

P แทน สัดส่วนของผู้ทำถูกในข้อหนึ่งๆ เท่ากับ
จำนวนคนทำถูกหารด้วยจำนวนคน
สอบทั้งหมด

s^2 แทน คำนวนความแปรปรวนของแบบทดสอบ
หาได้จากสูตร

$$s^2 = \frac{N\sum x^2 - (\sum x)^2}{N^2}$$

8) เปรียบเทียบค่าเฉลี่ยด้วยการทดสอบนัยสำคัญของความแตกต่างระหว่างคะแนนเฉลี่ยที่ได้จากการทดสอบก่อนเรียนและหลังเรียน โดยสถิติทดสอบที่แบบไม่อิสระ (*t-test Dependent*) ใช้สูตรดังนี้ (รัตนะ บัวสนธ์, 2552, หน้า 109)

$$t = \frac{\sum D}{\sqrt{\frac{n \sum D^2 - (\sum D)^2}{(n-1)}}}, df=n-1$$

เมื่อ	t	แทน	ค่าสถิติที่
	D	แทน	ผลต่างระหว่างข้อมูลแต่ละคู่
	$\sum D^2$	แทน	กำลังสองของผลต่างระหว่างข้อมูลแต่ละคู่
	n	แทน	จำนวนคู่ของข้อมูล (หรือจำนวนคน)
	df	แทน	องศาหรือชั้นความเป็นอิสระ

บทที่ 4

ผลการวิเคราะห์ข้อมูล

งานวิจัย เรื่อง การพัฒนาผลสัมฤทธิ์การแต่งคำประพันธ์โคลงสี่สุภาพของนักเรียน ชั้นมัธยมศึกษาปีที่ 3 ด้วยกระบวนการ Active Learning ร่วมกับ เทคนิค Memory Model วัดและประเมินผลก่อนและหลังการทดลอง มีจุดมุ่งหมายของการศึกษาคือ 1.เพื่อเปรียบเทียบผลสัมฤทธิ์การแต่งคำประพันธ์โคลงสี่สุภาพก่อนและหลังการจัดกิจกรรมด้วยกระบวนการ Active Learning ร่วมกับ เทคนิค Memory Model 2.เพื่อเปรียบเทียบผลสัมฤทธิ์การแต่งคำประพันธ์โคลงสี่สุภาพกับเกณฑ์ร้อยละ 80 3.เพื่อศึกษาความพึงพอใจของนักเรียนชั้นมัธยมศึกษาปีที่ 3 โรงเรียนพรานกระต่ายพิทยาคมที่มีต่อการจัดกิจกรรมด้วยกระบวนการ Active Learning ร่วมกับ เทคนิค Memory Model

เก็บรวบรวมข้อมูลโดยการนำเครื่องมือที่ใช้ในการทดลอง ได้แก่ แผนการจัดการเรียนรู้การจัดกิจกรรมด้วยกระบวนการ Active Learning ร่วมกับเทคนิค Memory Model ของนักเรียนชั้นมัธยมศึกษาปีที่ 3 แบบทดสอบวัดผลสัมฤทธิ์ เรื่อง การแต่งคำประพันธ์โคลงสี่สุภาพ สำหรับนักเรียนชั้นมัธยมศึกษาปีที่ 3 แบบสอบถามความพึงพอใจของนักเรียนที่มีต่อการจัดกิจกรรมการเรียนรู้ด้วยกระบวนการ Active Learning ร่วมกับ เทคนิค Memory Model ของนักเรียนชั้นมัธยมศึกษาปีที่ 3 ไปใช้กับนักเรียนกลุ่มตัวอย่างจำนวน 35 คน โดยมีการทดสอบวัดผลสัมฤทธิ์การแต่งคำประพันธ์โคลงสี่สุภาพก่อนเรียน แล้วจึงจัดกิจกรรมการเรียนรู้ เรื่อง การแต่งคำประพันธ์โคลงสี่สุภาพด้วยกระบวนการ Active Learning ร่วมกับเทคนิค Memory Model จากนั้นจึงทำการทดสอบวัดผลสัมฤทธิ์การแต่งคำประพันธ์โคลงสี่สุภาพหลังเรียน และสอบถามความพึงพอใจของนักเรียนชั้นมัธยมศึกษาปีที่ 3 โรงเรียนพรานกระต่ายพิทยาคมที่มีต่อการจัดกิจกรรมด้วยกระบวนการ Active Learning ร่วมกับ เทคนิค Memory Model

การศึกษาค้นคว้าครั้งนี้ ผู้วิจัยนำเสนอผลการวิเคราะห์ข้อมูลออกเป็น 3 ตอน ดังนี้

ตอนที่ 1 ผลการเปรียบเทียบผลสัมฤทธิ์การแต่งคำประพันธ์โคลงสี่สุภาพก่อนและหลังการจัดกิจกรรมด้วยกระบวนการ Active Learning ร่วมกับ เทคนิค Memory Model ของนักเรียนชั้นมัธยมศึกษาปีที่ 3

ตอนที่ 2 ผลการเปรียบเทียบผลสัมฤทธิ์การแต่งคำประพันธ์โคลงสี่สุภาพกับเกณฑ์ร้อยละ 80 สำหรับนักเรียนชั้นมัธยมศึกษาปีที่ 3

ตอนที่ 3 ผลความพึงพอใจของนักเรียนที่มีต่อการออกแบบการเรียนรู้การแต่งคำประพันธ์โคลงสี่สุภาพก่อนและหลังการจัดกิจกรรมด้วยกระบวนการ Active Learning ร่วมกับ เทคนิค Memory Model สำหรับนักเรียนชั้นมัธยมศึกษาปีที่ 3

ผลการวิเคราะห์ข้อมูล

ตอนที่ 1 ผลการเปรียบเทียบผลสัมฤทธิ์การแต่งคำประพันธ์โคลงสี่สุภาพก่อนและหลังการจัดกิจกรรมด้วยกระบวนการ Active Learning ร่วมกับ เทคนิค Memory Model ของนักเรียนชั้นมัธยมศึกษาปีที่ 3

ผลการเปรียบเทียบผลสัมฤทธิ์การแต่งคำประพันธ์โคลงสี่สุภาพก่อนและหลังการจัดกิจกรรมด้วยกระบวนการ Active Learning ร่วมกับ เทคนิค Memory Model ของนักเรียนชั้นมัธยมศึกษาปีที่ 3 ปรากฏผล ดังตารางที่ 3

ตาราง 3 ผลการเปรียบเทียบผลสัมฤทธิ์การแต่งคำประพันธ์โคลงสี่สุภาพก่อนและหลังการจัดกิจกรรมด้วยกระบวนการ Active Learning ร่วมกับ เทคนิค Memory Model ของนักเรียนชั้นมัธยมศึกษาปีที่ 3

การทดสอบ	N	คะแนนเต็ม	\bar{X}	S.D.	\bar{D}	t	Sig. (1-tailed)
ก่อนเรียน	35	20	8.91	2.84			
หลังเรียน	35	20	17.09	1.54	8.18	27.94*	.000

* มีนัยสำคัญทางสถิติที่ระดับ .05

จากตารางที่ 3 พบว่า ผลสัมฤทธิ์การแต่งคำประพันธ์โคลงสี่สุภาพของนักเรียนชั้นมัธยมศึกษาปีที่ 3 หลังการจัดกิจกรรมด้วยกระบวนการ Active Learning ร่วมกับ เทคนิค Memory Model มีค่าเฉลี่ย (\bar{X}) เท่ากับ 17.09 และ ส่วนเบี่ยงเบนมาตรฐาน (S.D.) เท่ากับ 1.54 สูงกว่าก่อนเรียน ซึ่งมีค่าเฉลี่ย (\bar{X}) เท่ากับ 8.91 และ ส่วนเบี่ยงเบนมาตรฐาน (S.D.) เท่ากับ 2.84 อย่างมีนัยสำคัญทางสถิติที่ระดับ .05

ตอนที่ 2 ผลการเปรียบเทียบผลสัมฤทธิ์การแต่งคำประพันธ์โคลงสี่สุภาพกับเกณฑ์ร้อยละ 80 สำหรับนักเรียนชั้นมัธยมศึกษาปีที่ 3

ผลการเปรียบเทียบผลสัมฤทธิ์การแต่งคำประพันธ์โคลงสี่สุภาพของนักเรียนชั้นมัธยมศึกษาปีที่ 3 เทียบกับเกณฑ์ร้อยละ 80 ปรากฏผล ดังตารางที่ 4

ตาราง 4 ผลการเปรียบเทียบผลสัมฤทธิ์การแต่งคำประพันธ์โคลงสี่สุภาพของนักเรียนชั้นมัธยมศึกษาปีที่ 3 เทียบกับเกณฑ์ร้อยละ 80

การทดสอบ	n	คะแนนเต็ม	เกณฑ์ร้อยละ 80	\bar{X}	S.D.	t	Sig. (1-tailed)
หลังเรียน	35	20	16	17.09	1.54	4.17	.000

* มีนัยสำคัญทางสถิติที่ระดับ .05

จากตารางที่ 4 พบว่า ผลสัมฤทธิ์การแต่งคำประพันธ์โคลงสี่สุภาพของนักเรียนชั้นมัธยมศึกษาปีที่ 3 หลังการจัดกิจกรรมด้วยกระบวนการ Active Learning ร่วมกับ เทคนิค Memory Model เทียบกับเกณฑ์ร้อยละ 80 ซึ่งเทียบเท่า 16 คะแนน พบว่านักเรียนจำนวน 35 คน ได้คะแนนเฉลี่ยหลังเรียนมีค่าเท่ากับ 17.09 สูงกว่าคะแนนเฉลี่ยของเกณฑ์ร้อยละ 80 ซึ่งมีค่าเท่ากับ 16 อยู่ 1.09 คะแนนจากการทดสอบความแตกต่างของเฉลี่ยระหว่างคะแนนหลังเรียนกับคะแนนเฉลี่ยของเกณฑ์ร้อยละ 80 ด้วยสถิติทดสอบ t ได้ค่า t เท่ากับ 4.17 อย่างมีนัยสำคัญทางสถิติที่ระดับ .05

ตอนที่ 3 ผลความพึงพอใจของนักเรียนที่มีต่อการออกแบบการเรียนรู้การแต่งคำประพันธ์โคลงสี่สุภาพก่อนและหลังการจัดกิจกรรมด้วยกระบวนการ Active Learning ร่วมกับ เทคนิค Memory Model สำหรับนักเรียนชั้นมัธยมศึกษาปีที่ 3

การศึกษาความพึงพอใจของนักเรียนที่มีต่อการออกแบบการเรียนรู้การแต่งคำประพันธ์โคลงสี่สุภาพก่อนและหลังการจัดกิจกรรมด้วยกระบวนการ Active Learning ร่วมกับ เทคนิค Memory Model สำหรับนักเรียนชั้นมัธยมศึกษาปีที่ 3 ผู้วิจัยได้นำเสนอผลการวิเคราะห์ ปรากฏผลดังตารางที่ 5

ตาราง 5 แสดงผลความพึงพอใจของนักเรียนที่มีต่อการออกแบบการเรียนรู้การแต่งคำประพันธ์โคลงสี่สุภาพก่อนและหลังการจัดกิจกรรมด้วยกระบวนการ Active Learning ร่วมกับ เทคนิค Memory Model สำหรับนักเรียนชั้นมัธยมศึกษาปีที่ 3

รายการประเมิน	\bar{X}	S.D.	ระดับความพึงพอใจ
1.ด้านบรรยากาศในการเรียน			
1.1 ระยะเวลาในการจัดกระบวนการเรียนรู้แบบ Active Learning ร่วมกับ เทคนิค Memory Model มีความเหมาะสมกับเนื้อหา	4.80	0.41	มากที่สุด

รายการประเมิน	\bar{X}	S.D.	ระดับ ความพึง พอใจ
2.ด้านบรรยากาศ			
2.1 บรรยากาศในการเรียนรู้ส่งเสริมให้นักเรียนเกิดความ กระตือรือร้นในการเรียนรู้	4.86	0.36	มากที่สุด
2.2 นักเรียนมีการแลกเปลี่ยนความคิดเห็นกับสมาชิก ภายในกลุ่มได้อย่างอิสระ	4.74	0.44	มากที่สุด
2.3 นักเรียนมีความสุขและสนุกที่จะเรียนรู้	4.77	0.43	มากที่สุด
2.4 นักเรียนมีสัมพันธภาพที่ดีระหว่างเพื่อนและครู	4.69	0.47	มากที่สุด
3.ด้านการจัดกิจกรรมการเรียนรู้			
3.1 การจัดกิจกรรมการเรียนรู้แบบ Active Learning ร่วมกับ เทคนิค Memory Model ส่งเสริมให้นักเรียนมีความ เข้าใจในการการแต่งคำประพันธ์โคลงสี่สุภาพ	4.86	0.36	มากที่สุด
3.2 การจัดกิจกรรมการเรียนรู้แบบ Active Learning ร่วมกับ เทคนิค Memory Model ส่งเสริมกระบวนการทำงาน กลุ่มให้กับนักเรียน	4.83	0.38	มากที่สุด
3.3 การจัดกิจกรรมการเรียนรู้แบบ Active Learning ร่วมกับ เทคนิค Memory Model ส่งเสริมให้นักเรียนมีความ กระตือรือร้นในการค้นหาคำตอบในสิ่งที่ต้องการเรียนรู้	4.97	0.17	มากที่สุด
4.ด้านประโยชน์			
4.1 นักเรียนมีทักษะการแต่งคำประพันธ์โคลงสี่สุภาพดีขึ้น	4.63	0.49	มากที่สุด
4.2 นักเรียนมีทักษะการคิดวิเคราะห์และแก้ปัญหา	4.77	0.43	มากที่สุด
4.3 นักเรียนมีการยอมรับฟังความคิดเห็นของผู้อื่น	4.83	0.38	มากที่สุด
4.4 นักเรียนนำความรู้ที่ได้รับประยุกต์ใช้ในชีวิตประจำวัน	4.83	0.38	มากที่สุด
รวมเฉลี่ย	4.80	0.39	มากที่สุด

จากตารางที่ 5 พบว่า ความพึงพอใจของนักเรียนที่มีต่อการออกแบบการเรียนรู้ การแต่งคำประพันธ์โคลงสี่สุภาพก่อนและหลังการจัดกิจกรรมด้วยกระบวนการ Active Learning ร่วมกับ เทคนิค Memory Model สำหรับนักเรียนชั้นมัธยมศึกษาปีที่ 3 ในภาพรวมมีความพึงพอใจ อยู่ในระดับมากที่สุด มีค่าเฉลี่ย (\bar{X}) เท่ากับ 4.80 และ ส่วนเบี่ยงเบนมาตรฐาน (S.D.) เท่ากับ 0.39 โดยเมื่อพิจารณารายข้อพบว่า ข้อที่นักเรียนมีความพึงพอใจสูงสุด คือ ข้อที่ 3.3 การจัดกิจกรรมการเรียนรู้แบบ Active Learning ร่วมกับ เทคนิค Memory Model ส่งเสริมให้นักเรียนมีความ กระตือรือร้นในการค้นหาคำตอบในสิ่งที่ต้องการเรียนรู้ มีค่าเฉลี่ย (\bar{X}) เท่ากับ 4.97 และ ส่วน เบี่ยงเบนมาตรฐาน (S.D.) เท่ากับ 0.17 รองลงมา คือ ข้อที่ 2.1 บรรยากาศในการเรียนรู้ส่งเสริมให้ นักเรียนเกิดความกระตือรือร้นในการเรียนรู้ มีค่าเฉลี่ย (\bar{X}) เท่ากับ 4.86 และ ส่วนเบี่ยงเบนมาตรฐาน (S.D.) เท่ากับ 0.36 และข้อที่ 3.1 การจัดกิจกรรมการเรียนรู้แบบ Active Learning ร่วมกับ เทคนิค Memory Model ส่งเสริมให้นักเรียนมีความเข้าใจในการแต่งคำประพันธ์โคลงสี่สุภาพ มีค่าเฉลี่ย (\bar{X}) เท่ากับ 4.86 และ ส่วนเบี่ยงเบนมาตรฐาน (S.D.) เท่ากับ 0.36 เท่ากัน เมื่อเรียงตามลำดับ

บทที่ 5

บทสรุป

งานวิจัย เรื่อง การพัฒนาผลสัมฤทธิ์การแต่งคำประพันธ์โคลงสี่สุภาพของนักเรียน ชั้นมัธยมศึกษาปีที่ 3 ด้วยกระบวนการ Active Learning ร่วมกับ เทคนิค Memory Model ผู้วิจัยสรุปผลการวิจัย อภิปรายผล และมีข้อเสนอแนะ ดังนี้

จุดมุ่งหมายของการศึกษา

1. เพื่อเปรียบเทียบผลสัมฤทธิ์การแต่งคำประพันธ์โคลงสี่สุภาพก่อนและหลังการจัดกิจกรรมด้วยกระบวนการ Active Learning ร่วมกับ เทคนิค Memory Model
2. เพื่อเปรียบเทียบผลสัมฤทธิ์การแต่งคำประพันธ์โคลงสี่สุภาพกับเกณฑ์ร้อยละ 80
3. เพื่อศึกษาความพึงพอใจของนักเรียนชั้นมัธยมศึกษาปีที่ 3 โรงเรียนพรานกระต่ายพิทยาคมที่มีต่อการจัดกิจกรรมด้วยกระบวนการ Active Learning ร่วมกับ เทคนิค Memory Model

สรุปผลการวิจัย

1. ผลการเปรียบเทียบผลสัมฤทธิ์การแต่งคำประพันธ์โคลงสี่สุภาพก่อนและหลังการจัดกิจกรรมด้วยกระบวนการ Active Learning ร่วมกับ เทคนิค Memory Model พบว่านักเรียนมีคะแนนหลังการจัดการเรียนรู้สูงกว่าก่อนการจัดการเรียนรู้ อย่างมีนัยสำคัญทางสถิติที่ระดับ .05
2. ผลการเปรียบเทียบผลสัมฤทธิ์การแต่งคำประพันธ์โคลงสี่สุภาพของนักเรียนชั้นมัธยมศึกษาปีที่ 3 เทียบกับเกณฑ์ร้อยละ 80 ซึ่งเทียบเท่ากับ 16 คะแนน พบว่านักเรียน 35 คนได้คะแนนเฉลี่ยหลังเรียนมีค่าเท่ากับ 17.09 สูงกว่าคะแนนเฉลี่ยของเกณฑ์ร้อยละ 80 ซึ่งมีค่าเท่ากับ 16 อยู่ 1.09 คะแนน ซึ่งสูงกว่าเกณฑ์อย่างมีนัยสำคัญทางสถิติที่ระดับ .05
3. ผลการศึกษาความพึงพอใจของนักเรียนที่มีต่อการออกแบบการเรียนรู้การแต่งคำประพันธ์โคลงสี่สุภาพก่อนและหลังการจัดกิจกรรมด้วยกระบวนการ Active Learning ร่วมกับ เทคนิค Memory Model สำหรับนักเรียนชั้นมัธยมศึกษาปีที่ 3 โดยภาพรวมมีความพึงพอใจอยู่ในระดับมากที่สุด มีค่าเฉลี่ย (\bar{X}) เท่ากับ 4.80 และ ส่วนเบี่ยงเบนมาตรฐาน (S.D.) เท่ากับ 0.39

อภิปรายผล

การวิจัยการพัฒนาผลสัมฤทธิ์การแต่งคำประพันธ์โคลงสี่สุภาพของนักเรียน ชั้นมัธยมศึกษาปีที่ 3 ด้วยกระบวนการ Active Learning ร่วมกับ เทคนิค Memory Model ผู้วิจัยอภิปรายผล ดังนี้

1. ผลสัมฤทธิ์การแต่งคำประพันธ์โคลงสี่สุภาพของนักเรียน ชั้นมัธยมศึกษาปีที่ 3 ด้วยกระบวนการ Active Learning ร่วมกับ เทคนิค Memory Model หลังการจัดการเรียนรู้สูงกว่าก่อนการจัดการเรียนรู้ อย่างมีนัยสำคัญทางสถิติที่ระดับ .05 ซึ่งสอดคล้องกับสมมติฐานการวิจัย ข้อที่ 1 คือ นักเรียนชั้นมัธยมศึกษาปีที่ 3 มีผลสัมฤทธิ์การแต่งคำประพันธ์โคลงสี่สุภาพหลังการจัดกิจกรรมด้วยกระบวนการ Active Learning ร่วมกับ เทคนิค Memory Model สูงกว่าก่อนเรียน ทั้งนี้เป็นเพราะว่า นักเรียนได้รับการพัฒนาผลสัมฤทธิ์การแต่งคำประพันธ์โคลงสี่สุภาพของนักเรียน ด้วยกระบวนการ Active Learning ร่วมกับ เทคนิค Memory Model เป็นจำนวนทั้งหมด 6 เรื่อง ได้แก่ การทำความรู้จักคำคล้องจอง คำเป็นคำตาย คำเอกคำโท คำเอกโทสโทโทส ฉันทลักษณ์ของโคลงสี่สุภาพ และการฝึกแต่งโคลงสี่สุภาพอย่างง่าย ซึ่งการออกแบบการเรียนรู้การแต่งคำประพันธ์โคลงสี่สุภาพด้วยกระบวนการ Active Learning ร่วมกับ เทคนิค Memory Model เป็นการจัดการเรียนการสอนแบบให้นักเรียนมีส่วนร่วมในการทำกิจกรรมในชั้นเรียนด้วยตนเอง โดยมีครูผู้สอนเป็นคนออกแบบการเรียนรู้ด้วยการใช้กิจกรรมด้วยกระบวนการ Active Learning แบบหลากหลายกิจกรรม และให้นักเรียนลงมือปฏิบัติโดยมีครูผู้สอนเป็นผู้ชี้แนะแนวทางให้ตลอดชั่วโมงเรียน การออกแบบการเรียนรู้การแต่งคำประพันธ์โคลงสี่สุภาพด้วยกระบวนการ Active Learning ร่วมกับ เทคนิค Memory Model ประกอบด้วย 4 ขั้นตอน คือ ขั้นที่ 1 การสังเกตหรือศึกษาระอย่างตั้งใจ ขั้นที่ 2 การสร้างความเชื่อมโยง ขั้นที่ 3 การใช้จินตนาการเพื่อให้จดจำสาระได้ดีขึ้น และขั้นที่ 4 การใช้เทคนิคต่าง ๆ มาใช้ในการเรียนการสอนโดยมีการใช้กระบวนการ Active Learning มาสนับสนุนในขั้นที่ 2 คือขั้นการสร้างความเชื่อมโยง โดยใช้กิจกรรม จาก Active Learning เป็นฐานในการจัดกิจกรรมการเรียนรู้ในรูปแบบที่หลากหลาย เพื่อส่งเสริมการเรียนรู้เชิงรุกและกระตุ้นให้ผู้เรียนเกิดความสนใจในการเรียน พร้อมทั้งส่งเสริมความจำระยะยาวด้านเนื้อหา โดยกิจกรรมที่ใช้ในการจัดการเรียนรู้ที่ใช้กระบวนการ Active Learning คือ 1) วิธี Student-led review sessions (เป็นการเปิดโอกาสให้ผู้เรียนได้พิจารณาความรู้และสิ่งต่าง ๆ ในกิจกรรมการเรียนรู้ โดยมีครูเป็นผู้ช่วยเหลือ) 2) วิธี Student generated exam questions (คือการจัดกิจกรรมการเรียนรู้ที่ให้ผู้เรียนสร้างแบบทดสอบจากสิ่งที่ได้เรียนรู้มาแล้ว) 3) วิธีแบบ Games (คือการจัดกิจกรรมการเรียนรู้ที่ผู้สอนนำเกมเข้ามาบูรณาการในการเรียนการสอนเพื่อความสนุก) 4) วิธี Think-Pair-Share (เป็นการเรียนรู้แบบแลกเปลี่ยนความคิด) และ 5) วิธี Activity-based Learning (ในการยึดหลักการให้ผู้เรียนเรียนรู้ด้วยการปฏิบัติจริง Learning by Doing และสามารถแก้ปัญหาได้) โดยกิจกรรมที่กล่าวมานั้นเป็นกิจกรรมที่นักเรียนได้มีส่วนร่วมในชั้นเรียนจริง โดยจะต้องเน้นกระบวนการในห้องเรียนมากกว่าเนื้อหาวิชาด้วยการลงมือปฏิบัติจริงผ่านการจัดกิจกรรมเป็นฐานในห้องเรียน ที่จะมีครูเป็นผู้ชี้แนะแนวทาง ส่งผลให้ผู้เรียนเกิดการเรียนรู้ขั้นสูงและสามารถนำความรู้ไปประยุกต์ใช้ในชีวิตประจำวันได้ สอดคล้องกับงานวิจัยของ วราภรณ์ ศรีกระรัตน์ (2563) ที่ได้ศึกษาการพัฒนาชุดกิจกรรมการเรียนรู้

เพื่อส่งเสริมความสามารถในการแต่งบทร้อยกรองตามรูปแบบการสอนแบบซินเนคติกส์ร่วมกับแนวความคิดการเรียนรู้แบบร่วมมือ สำหรับนักเรียนชั้นมัธยมศึกษาปีที่ 1 ผลการวิจัยพบว่า ผลสัมฤทธิ์ทางการเรียนของนักเรียนหลังเรียนด้วยชุดกิจกรรมการเรียนรู้ที่พัฒนาขึ้นสูงกว่าก่อนเรียน อย่างมีนัยสำคัญทางสถิติที่ระดับ .01 ซึ่งเป็นไปตามสมมติฐานที่ตั้งไว้ ทั้งนี้เนื่องมาจากกระบวนการเรียนรู้ ที่ผู้วิจัยได้ใช้จัดการเรียนการสอนที่เน้นกิจกรรมที่ให้ผู้เรียนได้ลงมือปฏิบัติจริง ใช้กิจกรรมในการกระตุ้นการเรียนรู้ เน้นกิจกรรมสอดแทรกในเนื้อหาและกิจกรรมเนื้อหาเหมาะสมกับผู้เรียน เพื่อให้ผู้เรียนเกิดความสนใจในการได้เรียนรู้ด้วยตัวเอง และเข้าใจเนื้อหาอย่างชัดเจน และสอดคล้องกับ นาทยามะเส็ง (2564) ได้ทำงานวิจัยเรื่อง การพัฒนารูปแบบการจัดการเรียนรู้แบบ Active Learning เรื่อง ชนิดของคำ เพื่อพัฒนาทักษะการอ่านและการเขียน กลุ่มสาระการเรียนรู้ภาษาไทย ชั้นประถมศึกษาปีที่ 6 ผลการวิจัยพบว่า นักเรียนมีคะแนนเฉลี่ยก่อนเรียนเท่ากับ 11.61 และหลังเรียนเท่ากับ 25.11 เมื่อนำไปเปรียบเทียบกับผลสัมฤทธิ์ทางการเรียนพบว่าคะแนนก่อนเรียนและหลังเรียนมีความแตกต่างกันอย่างมีนัยสำคัญทางสถิติที่ระดับ .01 ทั้งนี้เป็นเพราะผู้วิจัยได้ทำการวิจัยโดยรูปแบบและพัฒนา (research and development R&D) ที่มุ่งเน้นนำผลงานวิจัยไปใช้ประโยชน์ได้โดยตรงอย่างเป็นรูปธรรม เห็นผลชัดเจนในการพัฒนาตามเป้าหมายที่กำหนดไว้ โดยการเรียนการสอนต้องลงมือปฏิบัติ นำความรู้ที่เกิดขึ้นได้จากประสบการณ์กระบวนการในการจัดกิจกรรมการเรียนรู้ที่นักเรียนต้องมีโอกาสลงมือทำมากกว่าการฟังเพียงอย่างเดียว โดยมีการจัดกิจกรรมให้นักเรียนมีการอ่าน การเขียน การโต้ตอบและการวิเคราะห์ปัญหาอีกทั้งยังให้นักเรียนได้ใช้กระบวนการคิดขั้นสูงอีกด้วย

2. ผลสัมฤทธิ์การแต่งคำประพันธ์โคลงสี่สุภาพของนักเรียนชั้นมัธยมศึกษาปีที่ 3 เทียบกับเกณฑ์ร้อยละ 80 หลังการจัดการเรียนรู้ด้วยกระบวนการ Active Learning ร่วมกับ เทคนิค Memory Model ซึ่งเทียบเท่ากับ 16 คะแนน พบว่านักเรียน 35 คนได้คะแนนเฉลี่ยหลังเรียนมีค่าเท่ากับ 17.09 สูงกว่าคะแนนเฉลี่ยของเกณฑ์ร้อยละ 80 ซึ่งมีค่าเท่ากับ 16 อยู่ 1.09 คะแนน ซึ่งสูงกว่าเกณฑ์อย่างมีนัยสำคัญทางสถิติที่ระดับ .05 ทั้งนี้เนื่องมาจากการจัดการเรียนการสอนด้วยกระบวนการ Active Learning ร่วมกับ เทคนิค Memory Model มีการจัดแบบมีลำดับขั้นตอนสามารถใช้กิจกรรมกระตุ้นการเรียนรู้ของนักเรียนได้จนมีผลสัมฤทธิ์ในการแต่งคำประพันธ์โคลงสี่สุภาพที่ดีขึ้นจนสูงกว่าเกณฑ์ ร้อยละ 80 ซึ่งสอดคล้องกับงานวิจัยของ ลัดดาวัลย์ สาระภัย (2560) ได้ทำงานวิจัยเรื่อง การพัฒนาผลสัมฤทธิ์ทางการเรียนและพฤติกรรมการเรียนรู้วิชาชีววิทยา เรื่องการสังเคราะห์แสง ชั้นมัธยมศึกษาปีที่ 5 โดยใช้กระบวนการเรียนรู้แบบกระตือรือร้น (Active Learning) ผลการวิจัยพบว่า นักเรียนที่ได้รับการจัดการเรียนรู้ด้วยโดยใช้กระบวนการเรียนรู้แบบกระตือรือร้น (Active Learning) มีคะแนนเฉลี่ยผลสัมฤทธิ์ทางการเรียนวิชาชีววิทยา หลังเรียนสูงกว่าเกณฑ์ ร้อยละ 70 อย่างมีนัยสำคัญทางสถิติที่ระดับ .05 โดยนักเรียนมีคะแนนเฉลี่ยเท่ากับ 31.18 คิดเป็นร้อยละ 77.94 ซึ่งเป็นไปตามสมมติฐานที่ตั้งไว้ ทั้งนี้เนื่องมาจากกระบวนการเรียนรู้แบบ

กระตือรือร้น (Active Learning) ที่ผู้วิจัยได้ใช้จัดการเรียนการสอนที่เน้นกิจกรรมที่ให้ผู้เรียนได้ลงมือปฏิบัติจริง ใช้กิจกรรมในการกระตุ้นการเรียนรู้ เน้นกิจกรรมสอดแทรกในเนื้อหาและกิจกรรมเนื้อหาเหมาะสมกับผู้เรียน เพื่อให้ผู้เรียนเกิดความสนใจในการได้เรียนรู้ด้วยตัวเอง และเข้าใจเนื้อหาอย่างชัดเจน ซึ่งเป็นไปตามสมมติฐานที่ตั้งไว้ สอดคล้องกับ ดุษฎี โยเหลา และคณะ (2557) กล่าวว่า การเรียนการสอนแบบ Active Learning เป็นการเรียนรู้แบบร่วมมือ (Collaborative Learning Group) คือ การจัดกิจกรรมการเรียนรู้ที่ให้ผู้เรียนได้ทำงาน ร่วมกับผู้อื่น โดยจัดเป็นกลุ่ม ๆ ละ 4-6 คน สมาชิกในกลุ่มมีความสามารถแตกต่างกันมีการแลกเปลี่ยนความคิดเห็นมีการช่วยเหลือสนับสนุนซึ่งกันและกันและมีความรับผิดชอบร่วมกันทั้งในส่วนตนและส่วนรวม เพื่อให้กลุ่มได้รับความสำเร็จตามเป้าหมายที่กำหนด โดย ดุษฎี โยเหลา (2557) กล่าวอีกด้วยว่า การจัดการเรียนรู้แบบ Active Learning สามารถสร้างให้เกิดขึ้นได้ทั้งในห้องเรียนและนอกห้องเรียน รวมทั้งสามารถใช้ได้กับผู้เรียนทุกระดับ ทั้งการเรียนรู้เป็นรายบุคคล การเรียนรู้แบบกลุ่มเล็กและการเรียนรู้แบบกลุ่มใหญ่ รูปแบบของกิจกรรมการเรียนรู้ที่นิยมมาใช้ในการจัดกิจกรรมการเรียนรู้จะขึ้นอยู่กับวัตถุประสงค์ของกิจกรรมการเรียนรู้เนื้อหา เวลา และจำนวนของผู้เรียน

3. ความพึงพอใจของนักเรียนที่มีต่อการออกแบบการเรียนรู้การแต่งคำประพันธ์โคลงสี่สุภาพ ก่อนและหลังการจัดกิจกรรมด้วยกระบวนการ Active Learning ร่วมกับ เทคนิค Memory Model สำหรับนักเรียนชั้นมัธยมศึกษาปีที่ 3 ผู้วิจัยได้สร้างแบบสอบถามความพึงพอใจ จำนวน 3 ด้าน 12 ข้อ พบว่า โดยภาพรวมมีความพึงพอใจอยู่ในระดับมากที่สุด มีค่าเฉลี่ย (\bar{X}) เท่ากับ 4.80 และ ส่วนเบี่ยงเบนมาตรฐาน (S.D.) เท่ากับ 0.39 ทั้งนี้เป็นเพราะว่า การออกแบบการเรียนรู้การแต่งคำประพันธ์โคลงสี่สุภาพก่อนและหลังการจัดกิจกรรมด้วยกระบวนการ Active Learning ร่วมกับ เทคนิค Memory Model สำหรับนักเรียนชั้นมัธยมศึกษาปีที่ 3 เป็นกิจกรรมการเรียนรู้ที่เปิดโอกาสให้นักเรียนได้ลงมือปฏิบัติจริง ได้ตรวจสอบความรู้และทราบคะแนนของตนเองทันทีหลังการทำกิจกรรม จึงช่วยให้นักเรียนใส่ใจต่อการเรียน และเรียนรู้ที่จะรับผิดชอบต่อการเรียนรู้ด้วยตนเอง นอกจากนี้ผู้วิจัยยังได้จัดกิจกรรมการเรียนรู้ที่ส่งเสริมให้นักเรียนได้ปฏิบัติกิจกรรมอย่างเป็นขั้นตอน ซึ่งมีขั้นตอนไม่ซับซ้อนและเข้าใจได้ง่าย นักเรียนได้ปฏิบัติกิจกรรมการเรียนรู้ด้วยตนเองอย่างเต็มศักยภาพ หลังการเรียนรู้แต่ละครั้งนักเรียนมีโอกาสตรวจสอบผลการเรียนรู้ด้วยตนเอง ช่วยให้นักเรียนเกิดแรงจูงใจในการเรียน สอดคล้องกับ ฌภัทริน เภพาน (2554) ได้ทำการวิจัยเกี่ยวกับการศึกษาผลของการเรียนรู้คำศัพท์ภาษาอังกฤษโดยใช้รูปแบบการเรียนการสอนเน้นความจำจากภาพประกอบ ตามแนวทฤษฎีพหุปัญญา สำหรับนักเรียนระดับประกาศนียบัตรวิชาชีพโรงเรียนธรรมาเทคโนโลยี จังหวัดร้อยเอ็ด ผลการวิจัยพบว่านักเรียนมีความพึงพอใจต่อการจัดการเรียนการสอนโดยใช้รูปแบบการเรียนการสอนเน้นความจำจากภาพประกอบตามแนวทฤษฎีพหุปัญญา อยู่ในระดับมาก อาจเป็นเพราะกิจกรรมและเนื้อหาของการเรียนการสอนที่หลากหลายดังที่ได้กล่าวมา

ข้างต้น ทำให้นักเรียนเกิดความสนใจและตั้งใจเรียนมากขึ้น ซึ่งแตกต่างจากการจัดกิจกรรมการเรียนการสอนวิชาภาษาอังกฤษโดยทั่วไปที่เน้นให้ผู้เรียนจำกฎเกณฑ์การใช้ภาษาและผู้สอนเป็นผู้กำหนดกิจกรรมทั้งหมด ซึ่งนักเรียนไม่มีส่วนร่วมและจากผลสะท้อนกลับของนักเรียนหลังจากการจัดกระบวนการเรียนการสอน พบว่า นักเรียนส่วนใหญ่เห็นว่าการใช้กิจกรรมการเรียนการสอนเน้นความจำจากภาพประกอบตามแนวทฤษฎีพหุปัญญา มาสรุปบทเรียนทำให้นักเรียนมีความสุขในการเรียน อีกทั้งกิจกรรมที่แตกต่างไม่จำเจทำให้นักเรียนเกิดความสนุกสนานให้ความร่วมมือในการปฏิบัติกิจกรรม มีความกระตือรือร้น และช่วยให้นักเรียนสามารถเรียนรู้ได้ดี และได้ง่ายขึ้นเนื่องจากรูปภาพที่ผู้วิจัยนำมาใช้มีความชัดเจนและน่าสนใจ จากเหตุผลที่กล่าวข้างต้น ทำให้นักเรียนชั้นมัธยมศึกษาปีที่ 3 มีความพึงพอใจของนักเรียนที่มีต่อการออกแบบการเรียนรู้การแต่งคำประพันธ์โคลงสี่สุภาพก่อนและหลังการจัดกิจกรรมด้วยกระบวนการ Active Learning ร่วมกับ เทคนิค Memory Model โดยภาพรวมอยู่ในระดับมากที่สุด

ข้อเสนอแนะ

1. ข้อเสนอแนะทั่วไป

1.1 การจัดการเรียนรู้ด้วยกระบวนการ Active Learning ร่วมกับเทคนิค Memory Model หากมีการจัดกลุ่มครูผู้สอนควรแบ่งเด็กให้ในกลุ่มควรมีเด็กทั้ง 3 ประเภท คือ เด็กเก่ง ปานกลาง และอ่อน เพื่อเป็นการช่วยเหลือในการทำกิจกรรมซึ่งกันและกัน เพื่อส่งเสริมและสนับสนุนให้นักเรียนทุกคนได้ร่วมกิจกรรมกันอย่างเต็มที่

1.2 การจัดการเรียนรู้ด้วยกระบวนการ Active Learning ร่วมกับเทคนิค Memory Model ครูผู้สอนควรมีการเสริมแรงในการแต่งคำประพันธ์เพื่อกระตุ้นผู้เรียนให้อยากทำกิจกรรมในการแต่งคำประพันธ์มากขึ้น เช่น มีการแจกคะแนนเมื่อนักเรียนตอบคำถามได้ เพื่อเป็นแต้มสะสมในการแลกของรางวัล เพื่อให้นักเรียนแสดงความสามารถและส่งเสริมศักยภาพในการแต่งคำประพันธ์

2. ข้อเสนอแนะในการวิจัยครั้งต่อไป

2.1 ควรศึกษาเปรียบเทียบผลสัมฤทธิ์การแต่งคำประพันธ์โคลงสี่สุภาพ โดยใช้วิธีการสอนแบบอื่น ๆ เพื่อเปรียบเทียบผลการศึกษาว่าวิธีการสอนแบบใดที่จะช่วยยกระดับผลสัมฤทธิ์การแต่งคำประพันธ์โคลงสี่สุภาพของนักเรียนได้ดีที่สุด

2.2 จากผลการศึกษาพบว่า การจัดการเรียนรู้ด้วยกระบวนการ Active Learning ร่วมกับเทคนิค Memory Model สามารถพัฒนาผลสัมฤทธิ์การแต่งคำประพันธ์โคลงสี่สุภาพของนักเรียนชั้นมัธยมศึกษาปีที่ 3 ได้จริง จึงควรรูปแบบการจัดการเรียนรู้ด้วยกระบวนการ Active Learning ร่วมกับเทคนิค Memory Model ไปทดลองใช้กับเรื่องอื่น ๆ หรือในรายวิชาอื่น ๆ เพื่อพัฒนาความสามารถของนักเรียนต่อไป



บรรณานุกรม

มหาวิทยาลัยพระนคร

บรรณานุกรม

- กมล โปธิเย็น. (2564). *Active Learning: การจัดการเรียนรู้ที่ตอบโจทย์การจัดการศึกษาในศตวรรษที่ 21*. วารสารศึกษาศาสตร์ มหาวิทยาลัยศิลปากร
- กระทรวงศึกษาธิการ. (2551). *หลักสูตรแกนกลางการศึกษาขั้นพื้นฐาน พุทธศักราช 2551*. กรุงเทพฯ: โรงพิมพ์ชุมนุมสหกรณ์การเกษตรแห่งประเทศไทย จำกัด.
- กระทรวงศึกษาธิการ. (2553). *หลักสูตรแกนกลางการศึกษาขั้นพื้นฐาน พุทธศักราช 2551*. (พิมพ์ครั้งที่ 3). กรุงเทพฯ: โรงพิมพ์ชุมนุม สหกรณ์การเกษตรแห่งประเทศไทย จำกัด.
- กาญจนา หาพันธุ์. (2552). *การจัดกิจกรรมการเรียนรู้แบบ 4 MAT ที่มีต่อผลสัมฤทธิ์ทางการเรียน และความพึงพอใจของนักเรียนชั้นประถมศึกษาปีที่ 3 เรื่องมาตราแม่กต*. วิทยานิพนธ์ การศึกษามหาบัณฑิต สาขาวิชาหลักสูตรและการสอน มหาวิทยาลัยขอนแก่น, ขอนแก่น.
- กุลทรัพย์ เกษแม่นกิจ. (2533). *อ่านอย่างไรให้คุณค่า*. วารสารมหาวิทยาลัยศรีนครินทรวิโรฒ ปทุมวัน.
- กุหลาบ มัลลิกะมาส และวิพุธ โสภวงศ์. (2539). *หนังสือเรียนภาษาไทยรายวิชาท 041 การเขียน 1 ชั้นมัธยมศึกษาตอนปลาย (ฉบับปรับปรุง พ.ศ. 2533)*. กรุงเทพฯ: อักษรเจริญทัศน์
- จิตตินันท์ สุวรรณภาพ. (2564). *การพัฒนาความสามารถด้านการอ่านเชิงวิเคราะห์ ด้วยการจัดการเรียนรู้การสอนอ่านแบบพาโนรามา ร่วมกับหนังสืออิเล็กทรอนิกส์ สำหรับนักเรียนชั้นมัธยมศึกษาปีที่ 6*. การค้นคว้าอิสระการศึกษามหาบัณฑิต สาขาวิชาภาษาไทย คณะศึกษาศาสตร์. บัณฑิตวิทยาลัย:มหาวิทยาลัยนเรศวร
- จิราภา เต็งไตรรัตน์ และคณะ. (2547). *จิตวิทยาทั่วไป*. พิมพ์ครั้งที่ 4. กรุงเทพฯ : มหาวิทยาลัยธรรมศาสตร์.
- จूरรัตน์ เมืองสิงห์. (2547). *การจัดกิจกรรมการเรียนรู้โดยใช้ชุดกิจกรรมโครงงาน เรื่องขนมไทยเพื่อพัฒนาทักษะการทำงานร่วมกัน ผลสัมฤทธิ์ทางการเรียน และความพึงพอใจของนักเรียนชั้นประถมศึกษาปีที่ 6 โรงเรียนมานิตวิทยา*. วิทยานิพนธ์ครุศาสตรมหาบัณฑิต, บัณฑิตวิทยาลัย มหาวิทยาลัยราชภัฏเชียงราย.

- ชรินิ เดชจินดา. (2535). ความพึงพอใจของผู้ประกอบการต่อศูนย์บริการจ ากัดการอุตสาหกรรมแขวง
 แสมดำ เขตบางขุนเทียน กรุงเทพมหานคร.วิทยานิพนธ์สังคมศาสตรมหาบัณฑิตสาขา
 สิ่งแวดล้อม, มหาวิทยาลัยมหิดล.
- ณภัทริน เกาพาน. (2554). การศึกษาผลของการเรียนรู้คำศัพท์ภาษาอังกฤษโดยใช้รูปแบบการเรียน
 การสอนเน้นความจำจากภาพประกอบ ตามแนวทฤษฎีพหุปัญญา สำหรับนักเรียนระดับ
 ประกาศนียบัตรวิชาชีพ โรงเรียนธีรภาคเทคโนโลยีจังหวัดร้อยเอ็ด. วารสารมหาวิทยาลัย
 ราชภัฏมหาสารคาม (คณะมนุษยศาสตร์และสังคมศาสตร์)
- ดลยา ไชยศิริ. (2563). การส่งเสริมแรงจูงใจใฝ่สัมฤทธิ์ทางการเรียน โดยใช้การเรียนรู้แบบผสมผสาน
 ร่วมกับแนวคิดเกมมิฟิเคชัน สำหรับนักเรียนชั้นมัธยมศึกษาปีที่ 4 โรงเรียนผดุงวิทยา.
 (วิทยานิพนธ์มหาบัณฑิต) มหาวิทยาลัยราชภัฏมหาสารคาม, มหาสารคาม.
- ดลฤดี ไชยศิริ. (2563). การส่งเสริมแรงจูงใจใฝ่สัมฤทธิ์ทางการเรียน โดยใช้การเรียนรู้แบบผสมผสาน
 ร่วมกับแนวคิดเกมมิฟิเคชัน สำหรับนักเรียนชั้นมัธยมศึกษาปีที่ 4 โรงเรียนผดุงนารี.
 วิทยานิพนธ์ครุศาสตรมหาบัณฑิต, มหาวิทยาลัยราชภัฏมหาสารคาม.
- ดุขฎิ โยเหลา. (2557). การศึกษาการจัดการเรียนรู้แบบ PBL ที่ได้จากโครงการสร้างชุดความรู้เพื่อ
 สร้างเสริมทักษะแห่งศตวรรษที่ 21 ของเด็กและเยาวชน: จากประสบการณ์ความสำเร็จ
 ของโรงเรียนไทย. กรุงเทพฯ: ทิพยวิสุตธี.
- ทศนา แคมมณี. (2545). ศาสตรการลสอน.กรุงเทพมหานคร : สำนักพิมพ์แห่งจุฬาลงกรณ
 มหาวิทยาลัย.
- ทศนา แคมมณี. (2563). ศาสตรการลสอน องค์ความรู้ เพื่อการจัดกระบวนการเรียนรู้ที่มีประสิทธิภาพ.
 (พิมพ์ครั้งที่ 24). กรุงเทพฯ: สำนักพิมพ์แห่งจุฬาลงกรณมหาวิทยาลัย.
- นนทลี พรธาดาวิทย. (2559). การจัดการเรียนรู้แบบ Active Learning (พิมพ์ครั้งที่ 2). กรุงเทพฯ:
 ทริปเพิ้ลเอ็ดดูเคชัน.
- นตยา มะเส็ง. (2564). การพัฒนารูปแบบการจัดการเรียนรู้แบบ Active Learning เรื่อง ชนิดของ
 คำ เพื่อพัฒนาทักษะการอ่านและการเขียน กลุ่มสาระการเรียนรู้ภาษาไทย ชั้น
 ประถมศึกษาปีที่ 6. วารสารการอ่าน สมาคมการอ่านแห่งประเทศไทย.

- นิตยา ไพบูลย์. (2545). *การพัฒนาทักษะการแต่งบทร้อยกรองประเภทกลอนสุภาพของนักเรียนชั้นมัธยมศึกษาปีที่ 1 โดยใช้กิจกรรมการเรียนรู้ตามแนววัฏจักร 4 MAT*. วิทยานิพนธ์ปริญญาศึกษาศาสตรมหาบัณฑิต สาขาวิชาการสอนภาษาไทย บัณฑิตวิทยาลัย มหาวิทยาลัยศิลปากร.
- นิศรา วงษ์สุบรรณ. (2553). *การเปรียบเทียบผลสัมฤทธิ์ทางการเรียนเรื่องการแต่งร้อยกรองประเภทโคลงสี่สุภาพ ของนักเรียนชั้นมัธยมศึกษาปีที่ 2 โดยการจัดการเรียนรู้แบบ 4 MAT กับ การจัดการเรียนรู้ด้วยวิธีสอนแบบปกติ*. มหาวิทยาลัยศิลปากร. กรุงเทพฯ.
- บุญชม ศรีสะอาด. (2560). *การวิจัยเบื้องต้น*. (พิมพ์ครั้งที่ 10). กรุงเทพฯ: สุวีริยาสาส์น.
- ปกรณ์ ประจันบาน. (2552). *สถิติขั้นสูงสำหรับการวิจัยและประเมิน (Advanced Statistics for Research and Evaluation)*. พิษณุโลก: มหาวิทยาลัยนเรศวร.
- ประทีป วาทิกทินกร. (2542). *ลักษณะและการใช้ภาษาไทย*. พิมพ์ครั้งที่ 9. กรุงเทพมหานคร, ภาควิชาภาษาไทยและภาษาตะวันตก คณะมนุษยศาสตร์ มหาวิทยาลัยรามคำแหง.
- ปราวีณยา สุวรรณณัฐโชติ. (2553). *ระบบสนับสนุนผู้เรียนในการจัดการเรียนการสอนทางไกล จุฬาลงกรณ์มหาวิทยาลัย*. ในเอกสารการประชุมวิชาการและเผยแพร่ผลงานวิจัยระดับชาติ เรื่อง การขับเคลื่อนคุณภาพการศึกษาไทย วันศุกร์ที่ 9 กรกฎาคม 2553. กรุงเทพฯ : ฝ่ายวิจัย คณะครุศาสตร์ จุฬาลงกรณ์มหาวิทยาลัย.
- ปุษยาพัชร อัจหาญ. (2555). *ความพึงพอใจของลูกค้าที่มีต่อการ ให้บริการของธนาคารทหารไทย จำกัด (มหาชน) สาขาจันทบุรี จังหวัดจันทบุรี*. หลักสูตรปริญญารัฐประศาสนศาสตรมหาบัณฑิต สาขาวิชาการจัดการภาครัฐและภาคเอกชน วิทยาลัยการบริหารรัฐกิจ มหาวิทยาลัยบูรพา.
- พรทิพย์ วงศ์ไพบูลย์. (2560). *การเรียนรู้เชิงรุกและการมีส่วนร่วมของผู้เรียน (Active Learning)*. วารสารสถาบันวิจัยญาณสังวร.
- พระยาอนุমানราชธน. (2515). *การศึกษาวรรณคดีแห่งวรรณศิลป์*. กรุงเทพฯ : บรรณาการ.
- พูนสุข อุดม. (2553). *ครูผู้สอน : การจัดการเรียนการสอนวิทยาศาสตร์ในสถานศึกษาขั้นพื้นฐาน*. สสวท. 38(165), 60

- โยธิน ศิริเอ้ย. (2559). ความพึงพอใจที่มีต่อการจัดการเรียนการสอน. สืบค้นเมื่อ 17 มกราคม 2565, จาก <http://www.thoengwit.ac.th/projectkru/projdoc/55.pdf/>
- รัชฎาพร พันธุ์ทวี. (2560). ความพึงพอใจของผู้ใช้บริการที่มีต่อการให้บริการของสำนักงานคณบดี คณะมนุษยศาสตร์และสังคมศาสตร์มหาวิทยาลัยราชภัฏเชียงใหม่. (รายงานผลการวิจัย). เชียงใหม่: มหาวิทยาลัยราชภัฏเชียงใหม่.
- รัตน์ะ บัวสนธ์. (2552). วิจัยเชิงคุณภาพทางการศึกษา. กรุงเทพมหานคร: จุฬาลงกรณ์มหาวิทยาลัย.
- ราชบัณฑิตยสถาน. พจนานุกรมศัพท์วรรณกรรมไทย ฉบับราชบัณฑิตยสถาน. (2552). กรุงเทพฯ : ราชบัณฑิตยสถาน.
- โรงเรียนพรานกระต่ายพิทยาคม. (2564). แผนพัฒนาคุณภาพผู้เรียน 8 กลุ่มสาระการเรียนรู้ ปี การศึกษา 2564. กำแพงเพชร: โรงเรียนพรานกระต่ายพิทยาคม.
- ล้วน สายยศ และอังคณา สายยศ. (2541). เทคนิคการสร้างและสอบข้อสอบความถนัดทางการเรียน (พิมพ์ครั้งที่3). กรุงเทพฯ : สุวีริยาสาส์น
- ลัดดาวัลย์ สาระภัย. (2560). การพัฒนาผลสัมฤทธิ์ทางการเรียนและพฤติกรรมการเรียนรู้วิชา ชีววิทยา เรื่อง การสังเคราะห์ด้วยแสง ชั้นมัธยมศึกษาปีที่ 5 โดยใช้กระบวนการเรียนรู้แบบ กระตือรือร้น (Active Learning). (วิทยานิพนธ์ปริญญาโทมหาบัณฑิต), มหาวิทยาลัยราชภัฏ มหาสารคาม, มหาสารคาม.
- วทัญญู วุฒิวรรณ. (2553). ผลการจัดการเรียนการสอนวิทยาศาสตร์เชิงรุกเพื่อส่งเสริมผลสัมฤทธิ์ทางการเรียนวิชาวิทยาศาสตร์และความสามารถในการแก้ปัญหาสำหรับนักเรียน ชั้น มัธยมศึกษา ปีที่1. (วิทยานิพนธ์ปริญญาโทมหาบัณฑิต), มหาวิทยาลัยบูรพา, ชลบุรี.
- วราภรณ์ บำรุงกุล. (2542). ร้อยกรอง. (พิมพ์ครั้งที่ 2). กรุงเทพฯ: ต้นอ้อ.
- วราภรณ์ ศรีกะรัตน์. (2563). การพัฒนาชุดกิจกรรมการเรียนรู้เพื่อส่งเสริมความสามารถในการแต่งบทร้อยกรองตามรูปแบบการสอนแบบซินเนคติกส์ ร่วมกับแนวคิดการเรียนรู้แบบร่วมมือสำหรับนักเรียนชั้นมัธยมศึกษาปีที่ 1. ปริญญาครุศาสตรมหาบัณฑิต มหาวิทยาลัยราชภัฏสกลนคร.

- ศิริพร มโนพิเชษฐวัฒนา. (2547). *การพัฒนารูปแบบการเรียนการสอนวิทยาศาสตร์แบบบูรณาการที่เน้นผู้เรียนมีส่วนร่วมในการเรียนรู้ที่กระตือรือร้น* เรื่อง ร่างกายมนุษย์ วิทยานิพนธ์กศ.ม., มหาวิทยาลัยศรีนครินทรวิโรฒ, กรุงเทพฯ
- สถาพร พงษ์พิบูล. (2558). *เอกสารประกอบการฝึกอบรม “คุณภาพผู้เรียนเกิดจากกระบวนการเรียนรู้”*. สระแก้ว: คณะเทคโนโลยีการเกษตร มหาวิทยาลัยบูรพา วิทยาเขตสระแก้ว.
- สำนักงานคณะกรรมการการศึกษาขั้นพื้นฐาน. (2562). *แนวทางการนิเทศเพื่อพัฒนาและส่งเสริมการจัดการเรียนรู้เชิงรุก (Active Learning)*. สืบค้นเมื่อ 15 มกราคม 2565, จาก http://academic.obec.go.th/images/document/1603180137_d_1.pdf
- สุรางค์ ไคว้ตระกูล. (2552). *จิตวิทยาการศึกษา*. (พิมพ์ครั้งที่ 8). กรุงเทพฯ : จุฬาลงกรณ์มหาวิทยาลัย.
- สุวิทย์ นวลสังข์ทอง. (2554). *การสร้างชุดการสอนวิชาภาษาไทยเรื่อง “การแต่งโคลงสี่สุภาพ” สำหรับนักเรียนชั้นมัธยมศึกษาปีที่ 6*. วิทยานิพนธ์ปริญญาการศึกษามหาบัณฑิต สาขาวิชาภาษาไทยบัณฑิตวิทยาลัย มหาวิทยาลัยทักษิณ.
- อนุวัติ คุณแก้ว. (2565). *การทดสอบ การวัดผลและประเมินผลการศึกษาแนวใหม่*. เพชรบูรณ์: มหาวิทยาลัยราชภัฏเพชรบูรณ์.
- อารี พันธุ์มณี. (2546). *จิตวิทยาสร้างสรรค์การเรียนการสอน*. กรุงเทพฯ : ไบโอม ครีเอทีฟ กรุ๊ป
- อุปกิตศิลปสาร, พระยา. (2544). *หลักภาษาไทย*. กรุงเทพฯ: สำนักพิมพ์ไทยวัฒนาพานิช.

- Bonwell, C.C. and Eison, J.A.. (1991). Active Learning Creating Excitement in The Classroom. ASHEERIC Education Report No.1 , Washington, D.C.: The George Washington University, School of Education and Human Development.
- Joyce, B, & Weil, M. (1996). Model of teaching. 5th ed. Boston : Allyn and Bacon.
- Maslow, Abraham H. Motivation and Personality (New York: Harper and Row Publisher, 1954), under “A Theory of Human Motivation.” Forbes, Accessed 54 April 15, 2018. http://s-f-walker.org.uk/pubsebooks/pdfs/Motivation_and_Personality-Maslow.pdf
- Mckinney, S. E. (2008). Developing teachers for high-poverty schools: The role of the internship experience. *Urban Education*, 43(1), 68-82.

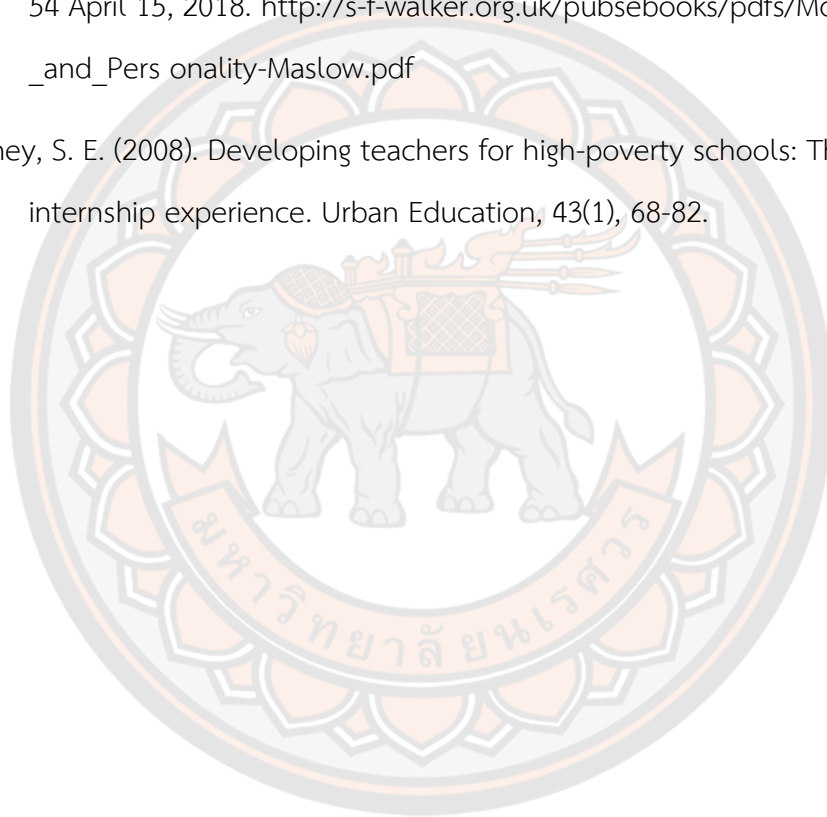



ภาคผนวก

มหาวิทยาลัยนครพนม



ภาคผนวก ก

รายชื่อผู้เชี่ยวชาญในการประเมินและตรวจสอบเครื่องมือ

รายชื่อผู้เชี่ยวชาญในการประเมินและตรวจสอบเครื่องมือ

รายชื่อผู้เชี่ยวชาญ ได้แก่

1. ผู้ช่วยศาสตราจารย์จิรัฏฐ์ เฟ็งแดง

ตำแหน่ง : อาจารย์ประจำสาขาวิชาภาษาไทย

สถานที่ทำงาน : คณะครุศาสตร์ มหาวิทยาลัยราชภัฏกำแพงเพชร

2. ผู้ช่วยศาสตราจารย์อมรา ศรีแก้ว

ตำแหน่ง : อาจารย์ประจำสาขาวิชาภาษาไทย

สถานที่ทำงาน : คณะครุศาสตร์ มหาวิทยาลัยราชภัฏกำแพงเพชร

3. นายนิกุล เปี่ยมาลัย

ตำแหน่ง : รองผู้อำนวยการกลุ่มบริหารงานวิชาการ วิทยาลัยอาชีวศึกษา ชำนาญการพิเศษ

สถานที่ทำงาน : โรงเรียนพรานกระต่ายพิทยาคม จังหวัดกำแพงเพชร

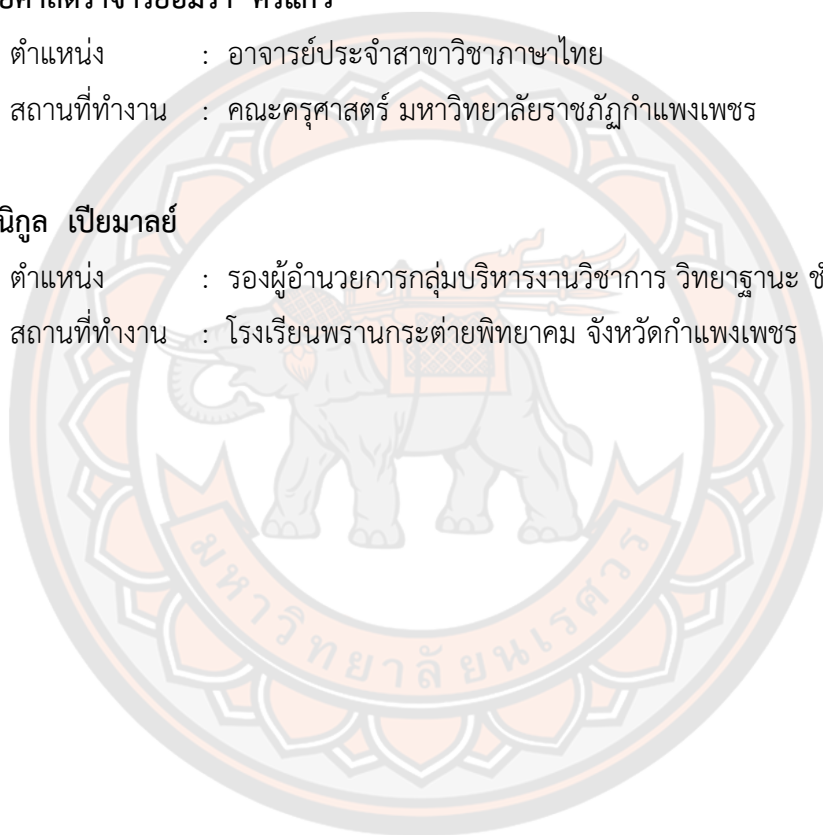



ภาคผนวก ข

หนังสือขอความอนุเคราะห์ตรวจแก้ไขเครื่องมือที่ใช้ในการวิจัย

ที่ อว ๐๖๐๓.๐๒/ว ๓๗๑๐

บัณฑิตวิทยาลัย มหาวิทยาลัยนเรศวร
อำเภอเมือง จังหวัดพิษณุโลก ๖๕๐๐๐

๒๑ ธันวาคม ๒๕๖๕

เรื่อง ขอบความอนุเคราะห์ตรวจแก้ไขเครื่องมือที่ใช้ในการค้นคว้าอิสระ

เรียน ผู้ช่วยศาสตราจารย์จิรัฐ เฟ็งแดง

สิ่งที่ส่งมาด้วย ๑. โครงร่างการค้นคว้าอิสระ จำนวน ๑ ฉบับ

๒. เครื่องมือที่ใช้ในการค้นคว้าอิสระ จำนวน ๑ ฉบับ

ด้วย นางสาวฟ้าอัมพร สิงห์ทอง รหัสประจำตัว ๖๔๐๙๑๐๑๑ นิสิตปริญญาโท สาขาวิชาภาษาไทย สังกัดบัณฑิตวิทยาลัย มหาวิทยาลัยนเรศวร ได้ทำการค้นคว้าอิสระ เรื่อง “การพัฒนาผลสัมฤทธิ์ การแต่งคำประพันธ์โคลงสี่สุภาพของนักเรียน ชั้นมัธยมศึกษาปีที่ ๓ ด้วยกระบวนการ Active learning ร่วมกับ เทคนิค memory model” เพื่อเป็นส่วนหนึ่งของการศึกษาตามหลักสูตรปริญญาการศึกษา มหาบัณฑิต โดยมี ผู้ช่วยศาสตราจารย์ ดร.อ้อมธจิต แบนศรี เป็นอาจารย์ที่ปรึกษาการค้นคว้าอิสระ

ในการค้นคว้าอิสระเกี่ยวกับเรื่องนี้ บัณฑิตวิทยาลัย พิจารณาแล้วเห็นว่าท่านเป็นผู้ที่มีความรู้ ความเชี่ยวชาญในเรื่องนี้เป็นอย่างยิ่ง จึงใคร่ขอเรียนเชิญท่านเป็นผู้ทรงคุณวุฒิตรวจแก้ไขเครื่องมือที่ใช้ ในการค้นคว้าอิสระ ดังแนบมาพร้อมนี้ บัณฑิตวิทยาลัย มหาวิทยาลัยนเรศวร หวังเป็นอย่างยิ่งว่าจะได้รับความอนุเคราะห์จากท่านด้วยดี และขอขอบคุณอย่างสูงมา ณ โอกาสนี้

จึงเรียนมาเพื่อโปรดพิจารณาให้ความอนุเคราะห์

ขอแสดงความนับถือ

(รองศาสตราจารย์ ดร.อนามัย นาอุดม)
รองคณบดีฝ่ายวิชาการ ปฏิบัติราชการแทน
คณบดีบัณฑิตวิทยาลัย มหาวิทยาลัยนเรศวร

๑. งานวิชาการ บัณฑิตวิทยาลัย
โทร. ๐-๕๕๕๖-๘๘๒๗
โทรสาร ๐-๕๕๕๖-๘๘๒๖
๒. นางสาวฟ้าอัมพร สิงห์ทอง
โทร. ๐๙-๑๐๒๔-๔๑๗๕



ที่ อว ๐๖๐๓.๐๒/ว ๓๗๑๐

บัณฑิตวิทยาลัย มหาวิทยาลัยนเรศวร
อำเภอเมือง จังหวัดพิษณุโลก ๖๕๐๐๐

๒๑ ธันวาคม ๒๕๖๕

เรื่อง ขอความอนุเคราะห์ตรวจแก้ไขเครื่องมือที่ใช้ในการค้นคว้าอิสระ

เรียน ผู้ช่วยศาสตราจารย์อมรา ศรีแก้ว

สิ่งที่ส่งมาด้วย ๑. โครงร่างการค้นคว้าอิสระ จำนวน ๑ ฉบับ

๒. เครื่องมือที่ใช้ในการค้นคว้าอิสระ จำนวน ๑ ฉบับ

ด้วย นางสาวฟ้าอัมพร สิงห์ทอง รหัสประจำตัว ๖๕๐๙๑๐๑๑ นิสิตปริญญาโท สาขาวิชาภาษาไทย สังกัดบัณฑิตวิทยาลัย มหาวิทยาลัยนเรศวร ได้ทำการค้นคว้าอิสระ เรื่อง “การพัฒนาผลสัมฤทธิ์การแต่งคำประพันธ์โคลงสี่สุภาพของนักเรียน ชั้นมัธยมศึกษาปีที่ ๓ ด้วยกระบวนการ Active learning ร่วมกับ เทคนิค memory model” เพื่อเป็นส่วนหนึ่งของการศึกษาตามหลักสูตรปริญญาการศึกษามหาบัณฑิต โดยมี ผู้ช่วยศาสตราจารย์ ดร.อ้อมอจิต แป้นศรี เป็นอาจารย์ที่ปรึกษาการค้นคว้าอิสระ

ในการค้นคว้าอิสระเกี่ยวกับเรื่องนี้ บัณฑิตวิทยาลัย พิจารณาแล้วเห็นว่าท่านเป็นผู้ที่มีความรู้ความเชี่ยวชาญในเรื่องนี้เป็นอย่างยิ่ง จึงใคร่ขอเรียนเชิญท่านเป็นผู้ทรงคุณวุฒิตรวจแก้ไขเครื่องมือที่ใช้ในการค้นคว้าอิสระ ดังแนบมาพร้อมนี้ บัณฑิตวิทยาลัย มหาวิทยาลัยนเรศวร หวังเป็นอย่างยิ่งว่าจะได้รับความอนุเคราะห์จากท่านด้วยดี และขอขอบคุณอย่างสูงมา ณ โอกาสนี้

จึงเรียนมาเพื่อโปรดพิจารณาให้ความอนุเคราะห์

ขอแสดงความนับถือ

(รองศาสตราจารย์ ดร.อนามัย นาอุคม)
รองคณบดีฝ่ายวิชาการ ปฏิบัติราชการแทน
คณบดีบัณฑิตวิทยาลัย มหาวิทยาลัยนเรศวร

๑. งานวิชาการ บัณฑิตวิทยาลัย

โทร. ๐-๕๕๙๖-๘๘๒๗

โทรสาร ๐-๕๕๙๖-๘๘๒๖

๒. นางสาวฟ้าอัมพร สิงห์ทอง

โทร. ๐๙-๑๐๒๔-๔๑๗๕

ที่ อว ๐๖๐๓.๐๒/ว ๓๗๑๐



บัณฑิตวิทยาลัย มหาวิทยาลัยนเรศวร
อำเภอเมือง จังหวัดพิษณุโลก ๖๕๐๐๐

๒๑ ธันวาคม ๒๕๖๕

เรื่อง ขออนุมัติคราะห์ตรวจแก้ไขเครื่องมือที่ใช้ในการค้นคว้าอิสระ

เรียน คุณนิกุล เปี่ยมลย์

สิ่งที่ส่งมาด้วย ๑. โครงร่างการค้นคว้าอิสระ จำนวน ๑ ฉบับ

๒. เครื่องมือที่ใช้ในการค้นคว้าอิสระ จำนวน ๑ ฉบับ

ด้วย นางสาวฟ้าอัมพร สิงห์ทอง รหัสประจำตัว ๖๔๐๕๑๐๑๑ นิสิตปริญญาโท สาขาวิชาภาษาไทย สังกัดบัณฑิตวิทยาลัย มหาวิทยาลัยนเรศวร ได้ทำการค้นคว้าอิสระ เรื่อง “การพัฒนาผลสัมฤทธิ์ การแต่งคำประพันธ์โคลงสี่สุภาพของนักเรียน ชั้นมัธยมศึกษาปีที่ ๓ ด้วยกระบวนการ Active Learning ร่วมกับ เทคนิค memory model” เพื่อเป็นส่วนหนึ่งของการศึกษาตามหลักสูตรปริญญาการศึกษา มหาบัณฑิต โดยมี ผู้ช่วยศาสตราจารย์ ดร.อ้อมธจิต แบนศรี เป็นอาจารย์ที่ปรึกษาการค้นคว้าอิสระ

ในการค้นคว้าอิสระเกี่ยวกับเรื่องนี้ บัณฑิตวิทยาลัย พิจารณาแล้วเห็นว่าท่านเป็นผู้ที่มีความรู้ ความเชี่ยวชาญในเรื่องนี้เป็นอย่างดี จึงใคร่ขอเรียนเชิญท่านเป็นผู้ทรงคุณวุฒิตรวจแก้ไขเครื่องมือที่ใช้ ในการค้นคว้าอิสระ ดังแนบมาพร้อมนี้ บัณฑิตวิทยาลัย มหาวิทยาลัยนเรศวร หวังเป็นอย่างยิ่งว่าจะได้รับความอนุเคราะห์จากท่านด้วยดี และขอขอบคุณอย่างสูงมา ณ โอกาสนี้

จึงเรียนมาเพื่อโปรดพิจารณาให้ความอนุเคราะห์

ขอแสดงความนับถือ

(รองศาสตราจารย์ ดร.อนามย์ นาอุดม)
รองคณบดีฝ่ายวิชาการ ปฏิบัติราชการแทน
คณบดีบัณฑิตวิทยาลัย มหาวิทยาลัยนเรศวร

๑. งานวิชาการ บัณฑิตวิทยาลัย

โทร. ๐-๕๕๕๖-๘๘๒๗

โทรสาร ๐-๕๕๕๖-๘๘๒๖

๒. นางสาวฟ้าอัมพร สิงห์ทอง

โทร. ๐๙-๓๐๒๔-๔๑๗๕

ภาคผนวก ค

แบบประเมินความเหมาะสมของแผนการจัดการเรียนรู้เพื่อการพัฒนาผลสัมฤทธิ์การแต่งคำ
ประพันธ์โคลงสี่สุภาพ โดยการจัดกิจกรรมการเรียนรู้แบบ Active Learning ร่วมกับ เทคนิค

Memory Model



แบบประเมินแผนการจัดการเรียนรู้

การพัฒนาผลสัมฤทธิ์การแต่งคำประพันธ์โคลงสี่สุภาพโดยการจัดกิจกรรมการเรียนรู้แบบ Active Learning ร่วมกับ เทคนิค Memory Model ของนักเรียนชั้นมัธยมศึกษาปีที่ 3 (สำหรับผู้เชี่ยวชาญ)

คำชี้แจง ในการประเมินคุณภาพของแผนการจัดการเรียนรู้เพื่อการพัฒนาผลสัมฤทธิ์การแต่งคำประพันธ์โคลงสี่สุภาพ โดยการจัดกิจกรรมการเรียนรู้แบบ Active Learning ร่วมกับ เทคนิค Memory Model ผู้เชี่ยวชาญประเมินโดยใช้เกณฑ์ประเมินค่า 5 ระดับ ตามวิธีของลิเคิร์ต (Likert Scale) มีระดับคะแนน ดังนี้

5 หมายถึง เหมาะสมมากที่สุด

4 หมายถึง เหมาะสมมาก

3 หมายถึง เหมาะสมปานกลาง

2 หมายถึง เหมาะสมน้อย

1 หมายถึง เหมาะสมน้อยที่สุด

โปรดใส่เครื่องหมาย ✓ ในช่องที่ตรงกับระดับความคิดเห็นของท่านมากที่สุด
ตาราง 6 แบบประเมินแผนการจัดการเรียนรู้

รายการประเมิน	ระดับความคิดเห็น				
	5	4	3	2	1
1. แผนการจัดการเรียนรู้					
1.1 จุดประสงค์การเรียนรู้สอดคล้องกับตัวชี้วัดและมาตรฐานการเรียนรู้					
1.2 จุดประสงค์การเรียนรู้มีความชัดเจนวัดได้					
1.3 สาระสำคัญมีความถูกต้องและสอดคล้องกับจุดประสงค์การเรียนรู้และสาระการเรียนรู้					
1.4 สื่อและแหล่งการเรียนรู้สอดคล้องกับสาระการเรียนรู้สามารถช่วยและเร้าความสนใจของผู้เรียนให้เกิดการเรียนรู้ได้					
1.5 การวัดและประเมินผลสอดคล้องกับจุดประสงค์					
1.6 เครื่องมือวัดและประเมินผลมีความเหมาะสม					
1.7 กิจกรรมการเรียนรู้ใช้การออกแบบการเรียนรู้แบบการจัดกระบวนการเรียนรู้ Active Learning ร่วมกับ เทคนิค Memory Model					
2. การออกแบบการเรียนรู้ เทคนิค Memory Model					
2.1 แผนการจัดการเรียนรู้ปรากฏความคิดสำคัญหรือจุดประสงค์การ					

เรียนรู้และทักษะที่ต้องการพัฒนาที่สอดคล้องกับมาตรฐานและตัวชี้วัด

รายการประเมิน	ระดับความคิดเห็น				
	5	4	3	2	1
2.2 แผนการจัดการเรียนรู้ปรากฏหลักฐาน/ชิ้นงาน ที่เกิดจากกระบวนการเรียนรู้ ที่สอดคล้องกับผลที่คาดหวัง/จุดประสงค์การเรียนรู้					
2.3 แผนการจัดการเรียนรู้ปรากฏกระบวนการ/ขั้นตอน เทคนิค Memory Model ของกิจกรรมที่สามารถพัฒนาความรู้และทักษะให้เป็นไปตามผลที่คาดหวัง/จุดประสงค์การเรียนรู้ และมีความเหมาะสมกับวัยของผู้เรียน					
3. การจัดการกระบวนการเรียนรู้ Active Learning					
3.1 ส่งเสริมให้ผู้เรียนระบุคำถาม สังเกตสิ่งเร้าที่ครูกำหนด ตั้งคำถามที่สงสัย ตั้งสมมติฐาน หรือคาดคะเนคำตอบของคำถามที่สงสัย					
3.2 ส่งเสริมให้ผู้เรียนแสวงหาสารสนเทศ ออกแบบ / วางแผน รวบรวม ข้อมูลวิเคราะห์ข้อมูล					
3.3 ส่งเสริมให้ผู้เรียนสร้างความรู้ นำความรู้ที่ได้สื่อความหมายข้อมูลด้วยแบบต่างๆ ของการสื่อสาร สร้างความรู้ / สรุปผลโดยนักเรียน ครู เชื่อมโยงสรุปความรู้ที่ถูกต้อง เพื่อให้เด็กเข้าใจอย่างถูกต้อง					
3.4 ส่งเสริมให้ผู้เรียนมีการสื่อสาร โดยเขียนเพื่อเสนอความรู้ที่ได้จากการสร้างด้วยตนเอง นำเสนอด้วยวาจาหน้าชั้นเรียน หรือในสถานที่ต่างๆ					
3.5 ส่งเสริมให้ผู้เรียนตอบสนองสังคม มีการสร้างผลงาน/ภาระงาน เพื่อเผยแพร่ บริการสังคม นำความรู้ไปใช้หรือประยุกต์ความรู้ไปใช้ในสถานการณ์ใหม่					

ข้อคิดเห็น/ข้อเสนอแนะ

.....

ลงชื่อ ผู้ประเมิน

(.....)

ตำแหน่ง

ตาราง 7 แสดงผลการประเมินความเหมาะสมของแผนการจัดการเรียนรู้เพื่อการพัฒนาผลสัมฤทธิ์ การแต่งคำประพันธ์โคลงสี่สุภาพ โดยการจัดกิจกรรมการเรียนรู้แบบ *Active Learning* ร่วมกับ เทคนิค *Memory Model* โดยผู้เชี่ยวชาญ 3 ท่าน ในแผนการจัดการเรียนรู้ที่ 1 เรื่อง รู้จักคำ คล้องจอง

รายการประเมิน	ระดับความ			เฉลี่ย	S.D.	แปลผล
	คิดเห็นของ					
	ผู้เชี่ยวชาญ					
1	2	3				
1. แผนการจัดการเรียนรู้						
1.1 จุดประสงค์การเรียนรู้สอดคล้องกับตัวชี้วัด และมาตรฐานการเรียนรู้	5	5	5	5.00	0.00	มากที่สุด
1.2 จุดประสงค์การเรียนรู้มีความชัดเจนวัดได้	5	5	5	5.00	0.00	มากที่สุด
1.3 สาระสำคัญมีความถูกต้องและสอดคล้องกับ จุดประสงค์การเรียนรู้และสาระการเรียนรู้	5	5	5	5.00	0.00	มากที่สุด
1.4 สื่อและแหล่งการเรียนรู้สอดคล้องกับสาระ การเรียนรู้สามารถช่วยและ เร้าความสนใจของ ผู้เรียนให้เกิดการเรียนรู้ได้	5	4	4	4.33	0.58	มาก
1.5 การวัดและประเมินผลสอดคล้องกับ จุดประสงค์	5	4	5	4.67	0.58	มากที่สุด
1.6 เครื่องมือวัดและประเมินผลมีความเหมาะสม	5	4	5	4.67	0.58	มากที่สุด
1.7 กิจกรรมการเรียนรู้ใช้การออกแบบการ เรียนรู้แบบการจัดกระบวนการเรียนรู้ <i>Active Learning</i> ร่วมกับ เทคนิค <i>Memory Model</i>	4	4	5	4.33	0.58	มาก
2. การออกแบบการเรียนรู้ เทคนิค <i>Memory Model</i>						
2.1 แผนการจัดการเรียนรู้ปรากฏความคิดสำคัญ หรือจุดประสงค์การเรียนรู้และทักษะที่ต้องการ พัฒนาที่สอดคล้องกับมาตรฐานและตัวชี้วัด	5	4	5	4.67	0.58	มากที่สุด
2.2 แผนการจัดการเรียนรู้ปรากฏหลักฐาน/ ชิ้นงาน ที่เกิดจากกระบวนการเรียนรู้ ที่สอดคล้อง กับผลที่คาดหวัง/จุดประสงค์การเรียนรู้	4	4	5	4.33	0.58	มาก
2.3 แผนการจัดการเรียนรู้ปรากฏกระบวนการ/ ขั้นตอน เทคนิค <i>Memory Model</i> ของกิจกรรมที่	4	4	4	4.00	0.00	มาก

รายการประเมิน	ระดับความ			เฉลี่ย	S.D.	แปลผล
	คิดเห็นของ					
	ผู้เชี่ยวชาญ					
1	2	3				
สามารถพัฒนาความรู้และทักษะให้เป็นที่ไปตามผล ที่คาดหวัง/จุดประสงค์การเรียนรู้ และมีความ เหมาะสม4กับวัยของผู้เรียน						
3. การจัดการกระบวนการเรียนรู้ Active Learning						
3.1 ส่งเสริมให้ผู้เรียนระบุคำถาม สังเกตสิ่งเร้าที่ ครูกำหนด ตั้งคำถามที่สงสัย ตั้งสมมติฐาน หรือ คาดคะเนคำตอบของคำถามที่สงสัย	4	4	4	4.00	0.00	มาก
3.2 ส่งเสริมให้ผู้เรียนแสวงหาสารสนเทศ ออกแบบ / วางแผน รวบรวมข้อมูลวิเคราะห์ ข้อมูล	4	4	5	4.33	0.58	มาก
3.3 ส่งเสริมให้ผู้เรียนสร้างความรู้ นำความรู้ที่ได้ สื่อความหมายข้อมูลด้วยแบบต่างๆ ของการ สื่อสาร สร้างความรู้ / สรุปผลโดยนักเรียน ครู เชื่อมโยงสรุปความรู้ที่ถูกต้อง เพื่อให้เด็กเข้าใจ อย่างถูกต้อง	4	5	4	4.33	0.58	มาก
3.4 ส่งเสริมให้ผู้เรียนมีการสื่อสาร โดยเขียนเพื่อ เสนอความรู้ที่ได้จากการสร้างด้วยตนเอง นำเสนอ ด้วยวาจาหน้าชั้นเรียน หรือในสถานที่ต่างๆ	4	5	5	4.67	0.58	มากที่สุด
3.5 ส่งเสริมให้ผู้เรียนตอบสนองสังคม มีการสร้าง ผลงาน/ภาระงาน เพื่อเผยแพร่ บริการสังคม นำ ความรู้ไปใช้หรือประยุกต์ความรู้ไปใช้ใน สถานการณ์ใหม่	4	3	5	4.00	1.00	มาก
	เฉลี่ย			4.27	0.41	มาก

ตาราง 8 แสดงผลการประเมินความเหมาะสมของแผนการจัดการเรียนรู้เพื่อการพัฒนาผลสัมฤทธิ์ การแต่งคำประพันธ์โคลงสี่สุภาพ โดยการจัดกิจกรรมการเรียนรู้แบบ *Active Learning* ร่วมกับ เทคนิค *Memory Model* โดยผู้เชี่ยวชาญ 3 ท่าน ในแผนการจัดการเรียนรู้ที่ 2 เรื่อง ล่องคำเป็น คำตาย

รายการประเมิน	ระดับความ			เฉลี่ย	S.D.	แปลผล
	ความเห็นของ					
	ผู้เชี่ยวชาญ					
1	2	3				
1. แผนการจัดการเรียนรู้						
1.1 จุดประสงค์การเรียนรู้สอดคล้องกับตัวชี้วัด และมาตรฐานการเรียนรู้	5	5	5	5.00	0.00	มากที่สุด
1.2 จุดประสงค์การเรียนรู้มีความชัดเจนวัดได้	5	5	5	5.00	0.00	มากที่สุด
1.3 สาระสำคัญมีความถูกต้องและสอดคล้องกับ จุดประสงค์การเรียนรู้และสาระการเรียนรู้	5	5	5	5.00	0.00	มากที่สุด
1.4 สื่อและแหล่งการเรียนรู้สอดคล้องกับสาระ การเรียนรู้สามารถช่วยและ เร้าความสนใจของ ผู้เรียนให้เกิดการเรียนรู้ได้	5	4	4	4.33	0.58	มาก
1.5 การวัดและประเมินผลสอดคล้องกับ จุดประสงค์	5	4	5	4.67	0.58	มากที่สุด
1.6 เครื่องมือวัดและประเมินผลมีความเหมาะสม	4	4	5	4.33	0.58	มาก
1.7 กิจกรรมการเรียนรู้ใช้การออกแบบการ เรียนรู้แบบการจัดกระบวนการเรียนรู้ <i>Active Learning</i> ร่วมกับ เทคนิค <i>Memory Model</i>	4	4	5	4.33	0.58	มาก
2. การออกแบบการเรียนรู้ เทคนิค <i>Memory Model</i>						
2.1 แผนการจัดการเรียนรู้ปรากฏความคิดสำคัญ หรือจุดประสงค์การเรียนรู้และทักษะที่ต้องการ พัฒนาที่สอดคล้องกับมาตรฐานและตัวชี้วัด	4	4	5	4.33	0.58	มาก
2.2 แผนการจัดการเรียนรู้ปรากฏหลักฐาน/ ชิ้นงาน ที่เกิดจากกระบวนการเรียนรู้ ที่สอดคล้อง กับผลที่คาดหวัง/จุดประสงค์การเรียนรู้	5	4	5	4.67	0.58	มากที่สุด
2.3 แผนการจัดการเรียนรู้ปรากฏกระบวนการ/ ขั้นตอน เทคนิค <i>Memory Model</i> ของกิจกรรมที่	5	4	4	4.33	0.58	มาก

รายการประเมิน	ระดับความ			เฉลี่ย	S.D.	แปลผล
	คิดเห็นของ					
	ผู้เชี่ยวชาญ					
1	2	3				
สามารถพัฒนาความรู้และทักษะให้เป็นที่ไปตามผล ที่คาดหวัง/จุดประสงค์การเรียนรู้ และมีความ เหมาะสมกับวัยของผู้เรียน						
3. การจัดการกระบวนการเรียนรู้ Active Learning						
3.1 ส่งเสริมให้ผู้เรียนระบุคำถาม สังเกตสิ่งเราที่ ครูกำหนด ตั้งคำถามที่สงสัย ตั้งสมมติฐาน หรือ คาดคะเนคำตอบของคำถามที่สงสัย	5	4	4	4.33	0.58	มาก
3.2 ส่งเสริมให้ผู้เรียนแสวงหาสารสนเทศ ออกแบบ / วางแผน รวบรวมข้อมูลวิเคราะห์ ข้อมูล	4	4	5	4.33	0.58	มาก
3.3 ส่งเสริมให้ผู้เรียนสร้างความรู้ นำความรู้ที่ได้ สื่อความหมายข้อมูลด้วยแบบต่างๆ ของการ สื่อสาร สร้างความรู้ / สรุปผลโดยนักเรียน ครู เชื่อมโยงสรุปความรู้ที่ถูกต้อง เพื่อให้เด็กเข้าใจ อย่างถูกต้อง	4	5	4	4.33	0.58	มาก
3.4 ส่งเสริมให้ผู้เรียนมีการสื่อสาร โดยเขียนเพื่อ เสนอความรู้ที่ได้จากการสร้างด้วยตนเอง นำเสนอ ด้วยวาจาหน้าชั้นเรียน หรือในสถานที่ต่างๆ	4	5	5	4.67	0.58	มากที่สุด
3.5 ส่งเสริมให้ผู้เรียนตอบสนองสังคม มีการสร้าง ผลงาน/ภาระงาน เพื่อเผยแพร่ บริการสังคม นำ ความรู้ไปใช้หรือประยุกต์ความรู้ไปใช้ใน สถานการณ์ใหม่	3	3	5	3.67	1.15	มากที่สุด
	เฉลี่ย			4.49	0.50	มาก

ตาราง 9 แสดงผลการประเมินความเหมาะสมของแผนการจัดการเรียนรู้เพื่อการพัฒนาผลสัมฤทธิ์ การแต่งคำประพันธ์โคลงสี่สุภาพ โดยการจัดกิจกรรมการเรียนรู้แบบ *Active Learning* ร่วมกับ เทคนิค *Memory Model* โดยผู้เชี่ยวชาญ 3 ท่าน ในแผนการจัดการเรียนรู้ที่ 3 เรื่อง รู้จักสหราชอาณาจักร

รายการประเมิน	ระดับความ			เฉลี่ย	S.D.	แปลผล
	ความเห็นของ					
	ผู้เชี่ยวชาญ					
1	2	3				
1. แผนการจัดการเรียนรู้						
1.1 จุดประสงค์การเรียนรู้สอดคล้องกับตัวชี้วัด และมาตรฐานการเรียนรู้	5	5	5	5.00	0.00	มากที่สุด
1.2 จุดประสงค์การเรียนรู้มีความชัดเจนวัดได้	5	5	5	5.00	0.00	มากที่สุด
1.3 สาระสำคัญมีความถูกต้องและสอดคล้องกับ จุดประสงค์การเรียนรู้และสาระการเรียนรู้	5	5	5	5.00	0.00	มากที่สุด
1.4 สื่อและแหล่งการเรียนรู้สอดคล้องกับสาระ การเรียนรู้สามารถช่วยและ เร้าความสนใจของ ผู้เรียนให้เกิดการเรียนรู้ได้	4	4	4	4.00	0.00	มาก
1.5 การวัดและประเมินผลสอดคล้องกับ จุดประสงค์	5	4	5	4.67	0.58	มากที่สุด
1.6 เครื่องมือวัดและประเมินผลมีความเหมาะสม	4	4	5	4.33	0.58	มาก
1.7 กิจกรรมการเรียนรู้ใช้การออกแบบการ เรียนรู้แบบการจัดกระบวนการเรียนรู้ <i>Active Learning</i> ร่วมกับ เทคนิค <i>Memory Model</i>	4	4	5	4.33	0.58	มาก
2. การออกแบบการเรียนรู้ เทคนิค <i>Memory Model</i>						
2.1 แผนการจัดการเรียนรู้ปรากฏความคิดสำคัญ หรือจุดประสงค์การเรียนรู้และทักษะที่ต้องการ พัฒนาที่สอดคล้องกับมาตรฐานและตัวชี้วัด	5	4	5	4.67	0.58	มากที่สุด
2.2 แผนการจัดการเรียนรู้ปรากฏหลักฐาน/ ชิ้นงาน ที่เกิดจากกระบวนการเรียนรู้ ที่สอดคล้อง กับผลที่คาดหวัง/จุดประสงค์การเรียนรู้	5	4	5	4.67	0.58	มากที่สุด
2.3 แผนการจัดการเรียนรู้ปรากฏกระบวนการ/ ขั้นตอน เทคนิค <i>Memory Model</i> ของกิจกรรมที่	5	4	4	4.33	0.58	มาก

รายการประเมิน	ระดับความ			เฉลี่ย	S.D.	แปลผล
	คิดเห็นของ					
	ผู้เชี่ยวชาญ					
1	2	3				
สามารถพัฒนาความรู้และทักษะให้เป็นที่ไปตามผล ที่คาดหวัง/จุดประสงค์การเรียนรู้ และมีความ เหมาะสมกับวัยของผู้เรียน						
3. การจัดการกระบวนการเรียนรู้ Active Learning						
3.1 ส่งเสริมให้ผู้เรียนระบุคำถาม สังเกตสิ่งเราที่ ครูกำหนด ตั้งคำถามที่สงสัย ตั้งสมมติฐาน หรือ คาดคะเนคำตอบของคำถามที่สงสัย	4	4	4	4.00	0.00	มาก
3.2 ส่งเสริมให้ผู้เรียนแสวงหาสารสนเทศ ออกแบบ / วางแผน รวบรวมข้อมูลวิเคราะห์ ข้อมูล	4	4	5	4.33	0.58	มาก
3.3 ส่งเสริมให้ผู้เรียนสร้างความรู้ นำความรู้ที่ได้ สื่อความหมายข้อมูลด้วยแบบต่างๆ ของการ สื่อสาร สร้างความรู้ / สรุปผลโดยนักเรียน ครู เชื่อมโยงสรุปความรู้ที่ถูกต้อง เพื่อให้เด็กเข้าใจ อย่างถูกต้อง	4	5	4	4.33	0.58	มาก
3.4 ส่งเสริมให้ผู้เรียนมีการสื่อสาร โดยเขียนเพื่อ เสนอความรู้ที่ได้จากการสร้างด้วยตนเอง นำเสนอ ด้วยวาจาหน้าชั้นเรียน หรือในสถานที่ต่างๆ	3	5	5	4.33	1.15	มาก
3.5 ส่งเสริมให้ผู้เรียนตอบแทนสังคม มีการสร้าง ผลงาน/ภาระงาน เพื่อเผยแพร่ บริการสังคม นำ ความรู้ไปใช้หรือประยุกต์ความรู้ไปใช้ใน สถานการณ์ใหม่	3	4	5	4.00	1.00	มาก
เฉลี่ย				4.47	0.45	มาก

ตาราง 10 แสดงผลการประเมินความเหมาะสมของแผนการจัดการเรียนรู้เพื่อการพัฒนาผลสัมฤทธิ์การแต่งคำประพันธ์โคลงสี่สุภาพ โดยการจัดกิจกรรมการเรียนรู้แบบ *Active Learning* ร่วมกับ เทคนิค *Memory Model* โดยผู้เชี่ยวชาญ 3 ท่าน ในแผนการจัดการเรียนรู้ที่ 4 เรื่อง แยกปัจเจกเอกโทษ โทโทษ

รายการประเมิน	ระดับความ			เฉลี่ย	S.D.	แปลผล
	ความเห็นของ					
	ผู้เชี่ยวชาญ					
1	2	3				
1. แผนการจัดการเรียนรู้						
1.1 จุดประสงค์การเรียนรู้สอดคล้องกับตัวชี้วัดและมาตรฐานการเรียนรู้	5	5	5	5.00	0.00	มากที่สุด
1.2 จุดประสงค์การเรียนรู้มีความชัดเจนวัดได้	5	5	5	5.00	0.00	มากที่สุด
1.3 สาระสำคัญมีความถูกต้องและสอดคล้องกับจุดประสงค์การเรียนรู้และสาระการเรียนรู้	5	5	5	5.00	0.00	มากที่สุด
1.4 สื่อและแหล่งการเรียนรู้สอดคล้องกับสาระการเรียนรู้สามารถช่วยและ เร้าความสนใจของผู้เรียนให้เกิดการเรียนรู้ได้	4	4	4	4.00	0.00	มาก
1.5 การวัดและประเมินผลสอดคล้องกับจุดประสงค์	5	4	5	4.67	0.58	มากที่สุด
1.6 เครื่องมือวัดและประเมินผลมีความเหมาะสม	5	4	5	4.67	0.58	มากที่สุด
1.7 กิจกรรมการเรียนรู้ใช้การออกแบบการเรียนรู้แบบการจัดกระบวนการเรียนรู้ <i>Active Learning</i> ร่วมกับ เทคนิค <i>Memory Model</i>	5	4	5	4.67	0.58	มากที่สุด
2. การออกแบบการเรียนรู้ เทคนิค <i>Memory Model</i>						
2.1 แผนการจัดการเรียนรู้ปรากฏความคิดสำคัญหรือจุดประสงค์การเรียนรู้และทักษะที่ต้องการพัฒนาที่สอดคล้องกับมาตรฐานและตัวชี้วัด	5	4	5	4.67	0.58	มากที่สุด
2.2 แผนการจัดการเรียนรู้ปรากฏหลักฐาน/ชิ้นงาน ที่เกิดจากกระบวนการเรียนรู้ ที่สอดคล้องกับผลที่คาดหวัง/จุดประสงค์การเรียนรู้	5	4	5	4.67	0.58	มากที่สุด
2.3 แผนการจัดการเรียนรู้ปรากฏกระบวนการ/ขั้นตอน เทคนิค <i>Memory Model</i> ของกิจกรรมที่	5	4	4	4.33	0.58	มาก

รายการประเมิน	ระดับความ			เฉลี่ย	S.D.	แปลผล
	คิดเห็นของ					
	ผู้เชี่ยวชาญ					
1	2	3				
สามารถพัฒนาความรู้และทักษะให้เป็นที่ไปตามผล ที่คาดหวัง/จุดประสงค์การเรียนรู้ และมีความ เหมาะสมกับวัยของผู้เรียน						
3. การจัดการกระบวนการเรียนรู้ Active Learning						
3.1 ส่งเสริมให้ผู้เรียนระบุคำถาม สังเกตสิ่งเราที่ ครูกำหนด ตั้งคำถามที่สงสัย ตั้งสมมติฐาน หรือ คาดคะเนคำตอบของคำถามที่สงสัย	4	4	4	4.00	0.00	มาก
3.2 ส่งเสริมให้ผู้เรียนแสวงหาสารสนเทศ ออกแบบ / วางแผน รวบรวมข้อมูลวิเคราะห์ ข้อมูล	3	4	5	4.00	1.00	มาก
3.3 ส่งเสริมให้ผู้เรียนสร้างความรู้ นำความรู้ที่ได้ สื่อความหมายข้อมูลด้วยแบบต่างๆ ของการ สื่อสาร สร้างความรู้ / สรุปผลโดยนักเรียน ครู เชื่อมโยงสรุปความรู้ที่ถูกต้อง เพื่อให้เด็กเข้าใจ อย่างถูกต้อง	4	5	4	4.33	0.58	มาก
3.4 ส่งเสริมให้ผู้เรียนมีการสื่อสาร โดยเขียนเพื่อ เสนอความรู้ที่ได้จากการสร้างด้วยตนเอง นำเสนอ ด้วยวาจาหน้าชั้นเรียน หรือในสถานที่ต่างๆ	3	5	5	4.33	1.15	มาก
3.5 ส่งเสริมให้ผู้เรียนตอบสนองสังคม มีการสร้าง ผลงาน/ภาระงาน เพื่อเผยแพร่ บริการสังคม นำ ความรู้ไปใช้หรือประยุกต์ความรู้ไปใช้ใน สถานการณ์ใหม่	3	3	5	3.67	1.15	มากที่สุด
	เฉลี่ย			4.47	0.49	มาก

ตาราง 11 แสดงผลการประเมินความเหมาะสมของแผนการจัดการเรียนรู้เพื่อการพัฒนาผลสัมฤทธิ์การแต่งคำประพันธ์โคลงสี่สุภาพ โดยการจัดกิจกรรมการเรียนรู้แบบ *Active Learning* ร่วมกับ เทคนิค *Memory Model* โดยผู้เชี่ยวชาญ 3 ท่าน ในแผนการจัดการเรียนรู้ที่ 5 เรื่อง เข้าโหมดฉันทลักษณ์

รายการประเมิน	ระดับความ			เฉลี่ย	S.D.	แปลผล
	ความเห็นของ					
	ผู้เชี่ยวชาญ					
1	2	3				
1. แผนการจัดการเรียนรู้						
1.1 จุดประสงค์การเรียนรู้สอดคล้องกับตัวชี้วัดและมาตรฐานการเรียนรู้	5	5	5	5.00	0.00	มากที่สุด
1.2 จุดประสงค์การเรียนรู้มีความชัดเจนวัดได้	5	5	5	5.00	0.00	มากที่สุด
1.3 สาระสำคัญมีความถูกต้องและสอดคล้องกับจุดประสงค์การเรียนรู้และสาระการเรียนรู้	5	5	5	5.00	0.00	มากที่สุด
1.4 สื่อและแหล่งการเรียนรู้สอดคล้องกับสาระการเรียนรู้สามารถช่วยและ เร้าความสนใจของผู้เรียนให้เกิดการเรียนรู้ได้	5	4	4	4.33	0.58	มาก
1.5 การวัดและประเมินผลสอดคล้องกับจุดประสงค์	5	4	5	4.67	0.58	มากที่สุด
1.6 เครื่องมือวัดและประเมินผลมีความเหมาะสม	5	4	5	4.67	0.58	มากที่สุด
1.7 กิจกรรมการเรียนรู้ใช้การออกแบบการเรียนรู้แบบการจัดกระบวนการเรียนรู้ <i>Active Learning</i> ร่วมกับ เทคนิค <i>Memory Model</i>	5	4	5	4.67	0.58	มากที่สุด
2. การออกแบบการเรียนรู้ เทคนิค <i>Memory Model</i>						
2.1 แผนการจัดการเรียนรู้ปรากฏความคิดสำคัญหรือจุดประสงค์การเรียนรู้และทักษะที่ต้องการพัฒนาที่สอดคล้องกับมาตรฐานและตัวชี้วัด	4	4	5	4.33	0.58	มาก
2.2 แผนการจัดการเรียนรู้ปรากฏหลักฐาน/ชิ้นงาน ที่เกิดจากกระบวนการเรียนรู้ ที่สอดคล้องกับผลที่คาดหวัง/จุดประสงค์การเรียนรู้	5	4	5	4.67	0.58	มากที่สุด
2.3 แผนการจัดการเรียนรู้ปรากฏกระบวนการ/ขั้นตอน เทคนิค <i>Memory Model</i> ของกิจกรรมที่	5	4	4	4.33	0.58	มาก

รายการประเมิน	ระดับความ			เฉลี่ย	S.D.	แปลผล
	คิดเห็นของ					
	ผู้เชี่ยวชาญ					
1	2	3				
สามารถพัฒนาความรู้และทักษะให้เป็นที่ไปตามผล ที่คาดหวัง/จุดประสงค์การเรียนรู้ และมีความ เหมาะสมกับวัยของผู้เรียน						
3. การจัดการกระบวนการเรียนรู้ Active Learning						
3.1 ส่งเสริมให้ผู้เรียนระบุคำถาม สังเกตสิ่งเราที่ ครูกำหนด ตั้งคำถามที่สงสัย ตั้งสมมติฐาน หรือ คาดคะเนคำตอบของคำถามที่สงสัย	4	4	4	4.00	0.00	มาก
3.2 ส่งเสริมให้ผู้เรียนแสวงหาสารสนเทศ ออกแบบ / วางแผน รวบรวมข้อมูลวิเคราะห์ ข้อมูล	4	4	5	4.33	0.58	มาก
3.3 ส่งเสริมให้ผู้เรียนสร้างความรู้ นำความรู้ที่ได้ สื่อความหมายข้อมูลด้วยแบบต่างๆ ของการ สื่อสาร สร้างความรู้ / สรุปผลโดยนักเรียน ครู เชื่อมโยงสรุปความรู้ที่ถูกต้อง เพื่อให้เด็กเข้าใจ อย่างถูกต้อง	4	5	4	4.33	0.58	มาก
3.4 ส่งเสริมให้ผู้เรียนมีการสื่อสาร โดยเขียนเพื่อ เสนอความรู้ที่ได้จากการสร้างด้วยตนเอง นำเสนอ ด้วยวาจาหน้าชั้นเรียน หรือในสถานที่ต่างๆ	4	5	5	4.67	0.58	มากที่สุด
3.5 ส่งเสริมให้ผู้เรียนตอบสนองสังคม มีการสร้าง ผลงาน/ภาระงาน เพื่อเผยแพร่ บริการสังคม นำ ความรู้ไปใช้หรือประยุกต์ความรู้ไปใช้ใน สถานการณ์ใหม่	4	4	5	4.33	0.58	มาก
	เฉลี่ย			4.56	0.42	มากที่สุด

ตาราง 12 แสดงผลการประเมินความเหมาะสมของแผนการจัดการเรียนรู้เพื่อการพัฒนาผลสัมฤทธิ์การแต่งคำประพันธ์โคลงสี่สุภาพ โดยการจัดกิจกรรมการเรียนรู้แบบ *Active Learning* ร่วมกับ เทคนิค *Memory Model* โดยผู้เชี่ยวชาญ 3 ท่าน ในแผนการจัดการเรียนรู้ที่ 6 เรื่อง มีทักษะแต่งโคลง

รายการประเมิน	ระดับความ			เฉลี่ย	S.D.	แปลผล
	ความเห็นของ					
	ผู้เชี่ยวชาญ					
1	2	3				
1. แผนการจัดการเรียนรู้						
1.1 จุดประสงค์การเรียนรู้สอดคล้องกับตัวชี้วัดและมาตรฐานการเรียนรู้	5	5	5	5.00	0.00	มากที่สุด
1.2 จุดประสงค์การเรียนรู้มีความชัดเจนวัดได้	5	5	5	5.00	0.00	มากที่สุด
1.3 สาระสำคัญมีความถูกต้องและสอดคล้องกับจุดประสงค์การเรียนรู้และสาระการเรียนรู้	5	5	5	5.00	0.00	มากที่สุด
1.4 สื่อและแหล่งการเรียนรู้สอดคล้องกับสาระการเรียนรู้สามารถช่วยและ เร้าความสนใจของผู้เรียนให้เกิดการเรียนรู้ได้	5	4	4	4.33	0.58	มาก
1.5 การวัดและประเมินผลสอดคล้องกับจุดประสงค์	5	4	5	4.67	0.58	มากที่สุด
1.6 เครื่องมือวัดและประเมินผลมีความเหมาะสม	5	4	5	4.67	0.58	มากที่สุด
1.7 กิจกรรมการเรียนรู้ใช้การออกแบบการเรียนรู้แบบการจัดกระบวนการเรียนรู้ <i>Active Learning</i> ร่วมกับ เทคนิค <i>Memory Model</i>	5	4	5	4.67	0.58	มากที่สุด
2. การออกแบบการเรียนรู้ เทคนิค <i>Memory Model</i>						
2.1 แผนการจัดการเรียนรู้ปรากฏความคิดสำคัญหรือจุดประสงค์การเรียนรู้และทักษะที่ต้องการพัฒนาที่สอดคล้องกับมาตรฐานและตัวชี้วัด	5	4	5	4.67	0.58	มากที่สุด
2.2 แผนการจัดการเรียนรู้ปรากฏหลักฐาน/ชิ้นงาน ที่เกิดจากกระบวนการเรียนรู้ ที่สอดคล้องกับผลที่คาดหวัง/จุดประสงค์การเรียนรู้	5	4	5	4.67	0.58	มากที่สุด
2.3 แผนการจัดการเรียนรู้ปรากฏกระบวนการ/ขั้นตอน เทคนิค <i>Memory Model</i> ของกิจกรรมที่	5	4	4	4.33	0.58	มาก

รายการประเมิน	ระดับความ			เฉลี่ย	S.D.	แปลผล
	คิดเห็นของ					
	ผู้เชี่ยวชาญ					
1	2	3				
สามารถพัฒนาความรู้และทักษะให้เป็นที่ไปตามผล ที่คาดหวัง/จุดประสงค์การเรียนรู้ และมีความ เหมาะสมกับวัยของผู้เรียน						
3. การจัดการกระบวนการเรียนรู้ Active Learning						
3.1 ส่งเสริมให้ผู้เรียนระบุคำถาม สังเกตสิ่งเราที่ ครูกำหนด ตั้งคำถามที่สงสัย ตั้งสมมติฐาน หรือ คาดคะเนคำตอบของคำถามที่สงสัย	5	4	4	4.33	0.58	มาก
3.2 ส่งเสริมให้ผู้เรียนแสวงหาสารสนเทศ ออกแบบ / วางแผน รวบรวมข้อมูลวิเคราะห์ ข้อมูล	4	4	5	4.33	0.58	มาก
3.3 ส่งเสริมให้ผู้เรียนสร้างความรู้ นำความรู้ที่ได้ สื่อความหมายข้อมูลด้วยแบบต่างๆ ของการ สื่อสาร สร้างความรู้ / สรุปผลโดยนักเรียน ครู เชื่อมโยงสรุปความรู้ที่ถูกต้อง เพื่อให้เด็กเข้าใจ อย่างถูกต้อง	4	5	4	4.33	0.58	มาก
3.4 ส่งเสริมให้ผู้เรียนมีการสื่อสาร โดยเขียนเพื่อ เสนอความรู้ที่ได้จากการสร้างด้วยตนเอง นำเสนอ ด้วยวาจาหน้าชั้นเรียน หรือในสถานที่ต่างๆ	4	5	5	4.67	0.58	มากที่สุด
3.5 ส่งเสริมให้ผู้เรียนตอบสนองสังคม มีการสร้าง ผลงาน/ภาระงาน เพื่อเผยแพร่ บริการสังคม นำ ความรู้ไปใช้หรือประยุกต์ความรู้ไปใช้ใน สถานการณ์ใหม่	4	3	5	4.00	1.00	มาก
	เฉลี่ย			4.58	0.49	มากที่สุด

ภาคผนวก ง

ผลความสอดคล้องของแบบทดสอบการแต่งคำประพันธ์โคลงสี่สุภาพสำหรับนักเรียน
ชั้นมัธยมศึกษาปีที่ 3



ตาราง 13 แสดงผลการพิจารณาความตรงเชิงเนื้อหาของแบบทดสอบการแต่งคำประพันธ์โคลงสี่สุภาพสำหรับนักเรียนชั้นมัธยมศึกษาปีที่ 3

แบบทดสอบข้อที่	ความคิดเห็นของผู้เชี่ยวชาญคนที่			ค่า IOC	แปลความ
	1	2	3		
1	1	1	1	1.00	สอดคล้อง
2	1	1	1	1.00	สอดคล้อง
3	1	1	1	1.00	สอดคล้อง
4	1	1	1	1.00	สอดคล้อง
5	1	1	1	1.00	สอดคล้อง
6	1	1	1	1.00	สอดคล้อง
7	1	1	1	1.00	สอดคล้อง
8	1	1	1	1.00	สอดคล้อง
9	1	0	1	0.67	สอดคล้อง
10	1	0	1	0.67	สอดคล้อง
11	1	0	1	0.67	สอดคล้อง
12	1	0	1	0.67	สอดคล้อง
13	1	1	1	1.00	สอดคล้อง
14	1	1	1	1.00	สอดคล้อง
15	1	1	1	1.00	สอดคล้อง
16	1	1	1	1.00	สอดคล้อง
17	1	1	1	1.00	สอดคล้อง
18	1	1	1	1.00	สอดคล้อง
19	1	1	1	1.00	สอดคล้อง
20	1	1	1	1.00	สอดคล้อง
21	1	0	1	0.67	สอดคล้อง
22	1	1	1	1.00	สอดคล้อง
23	1	1	1	1.00	สอดคล้อง
24	1	1	1	1.00	สอดคล้อง
25	1	1	1	1.00	สอดคล้อง

แบบทดสอบข้อที่	ความคิดเห็นของผู้เชี่ยวชาญคนที่			ค่า IOC	แปลความ
	1	2	3		
26	1	1	1	1.00	สอดคล้อง
27	1	1	1	1.00	สอดคล้อง
28	1	1	1	1.00	สอดคล้อง
29	1	1	1	1.00	สอดคล้อง
30	1	1	1	1.00	สอดคล้อง



ภาคผนวก จ
ผลการวิเคราะห์ค่าความยาก (p) และค่าอำนาจจำแนกรายข้อ (r)
ของแบบทดสอบการแต่งคำประพันธ์โคลงสี่สุภาพสำหรับนักเรียนชั้นมัธยมศึกษาปีที่ 3



ตาราง 14 แสดงผลการวิเคราะห์ค่าความยาก (p) และค่าอำนาจจำแนกรายข้อ (r) ของแบบทดสอบการแต่งคำประพันธ์โคลงสี่สุภาพสำหรับนักเรียนชั้นมัธยมศึกษาปีที่ 3

แบบทดสอบ ข้อที่	ค่าความยาก (p)	ค่าอำนาจ จำแนก (r)	แปลผลคุณภาพ	ใช้เป็นข้อสอบ ข้อที่
1	1.00	0.00	ตัดทิ้ง	-
2	0.82	0.24	ใช้ได้	ข้อที่ 1
3	0.97	0.06	ตัดทิ้ง	-
4	0.50	0.29	ใช้ได้	ข้อที่ 2
5	0.65	0.35	ใช้ได้	ข้อที่ 3
6	0.91	0.06	ตัดทิ้ง	-
7	1.00	0.00	ตัดทิ้ง	-
8	0.53	0.24	ใช้ได้	ข้อที่ 4
9	0.35	0.24	ใช้ได้	ข้อที่ 5
10	0.41	0.12	ตัดทิ้ง	-
11	0.94	0.00	ตัดทิ้ง	-
12	0.82	0.24	ใช้ได้	ข้อที่ 6
13	0.65	0.47	ใช้ได้	ข้อที่ 7
14	0.62	0.53	ใช้ได้	ข้อที่ 8
15	0.65	0.59	ใช้ได้	ข้อที่ 9
16	0.76	0.24	ใช้ได้	ข้อที่ 10
17	1.00	0.00	ตัดทิ้ง	-
18	1.00	0.00	ตัดทิ้ง	-
19	0.76	0.24	ใช้ได้	ข้อที่ 11
20	0.44	0.18	ตัดทิ้ง	-
21	0.76	0.24	ใช้ได้	ข้อที่ 12
22	0.82	0.24	ใช้ได้	ข้อที่ 13
23	0.74	0.41	ใช้ได้	ข้อที่ 14
24	0.82	0.24	ใช้ได้	ข้อที่ 15
25	0.76	0.47	ใช้ได้	ข้อที่ 16

แบบทดสอบ ข้อที่	ค่าความยาก (p)	ค่าอำนาจ จำแนก (r)	แปลผลคุณภาพ	ใช้เป็นข้อสอบ ข้อที่
26	0.82	0.24	ใช้ได้	ข้อที่ 17
27	0.82	0.24	ใช้ได้	ข้อที่ 18
28	0.97	0.06	ตัดทิ้ง	-
29	0.82	0.35	ใช้ได้	ข้อที่ 19
30	0.82	0.24	ใช้ได้	ข้อที่ 20



ภาคผนวก ฉ

ผลความสอดคล้องของแบบสอบถามความพึงพอใจของนักเรียนที่มีต่อการพัฒนาผลสัมฤทธิ์การ
แต่งคำประพันธ์โคลงสี่สุภาพโดยการจัดกิจกรรมการเรียนรู้แบบ Active Learning ร่วมกับ
เทคนิค Memory Model ของนักเรียนชั้นมัธยมศึกษาปีที่ 3

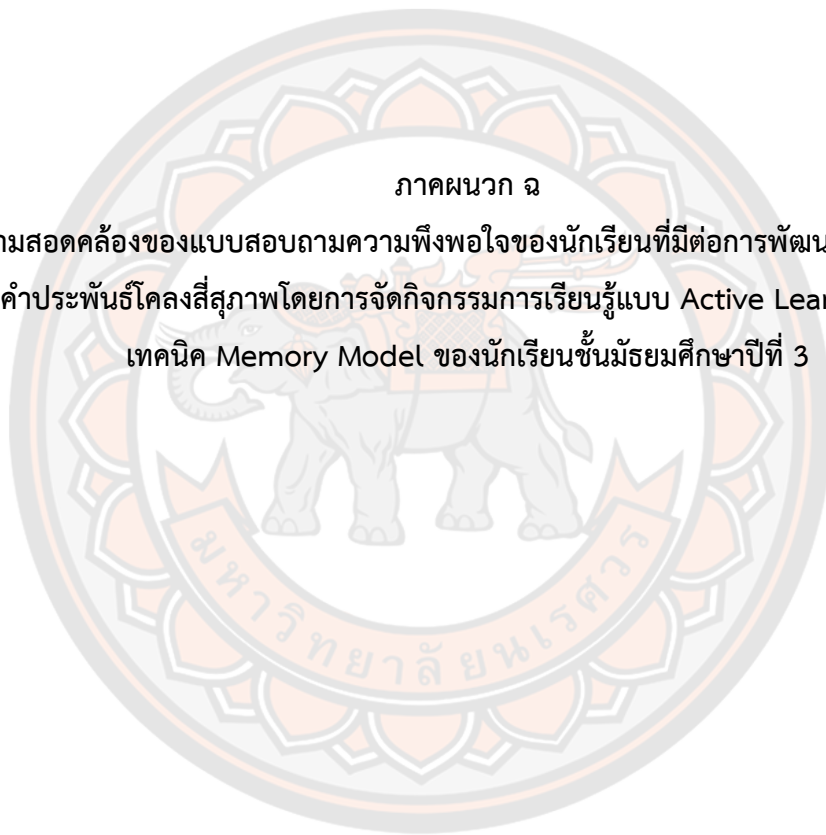

ตาราง 15 แสดงผลการพิจารณาความสอดคล้องของแบบสอบถามความพึงพอใจของนักเรียนที่มีต่อการพัฒนาผลสัมฤทธิ์การแต่งคำประพันธ์โคลงสี่สุภาพโดยการจัดกิจกรรมการเรียนรู้แบบ *Active Learning* ร่วมกับ เทคนิค *Memory Model* ของนักเรียนชั้นมัธยมศึกษาปีที่ 3

รายการประเมิน	ความคิดเห็นของ			IOC	แปลความ
	ผู้เชี่ยวชาญ				
	1	2	3		
1. ด้านระยะเวลา					
1.1 ระยะเวลาในการจัดกระบวนการเรียนรู้แบบ <i>Active Learning</i> ร่วมกับ เทคนิค <i>Memory Model</i> มีความเหมาะสมกับเนื้อหา	1	1	1	1.0	สอดคล้อง
2. ด้านบรรยากาศ					
2.1 บรรยากาศในการเรียนรู้ส่งเสริมให้นักเรียนเกิดความกระตือรือร้นในการเรียนรู้	1	1	1	1.0	สอดคล้อง
2.2 นักเรียนมีการแลกเปลี่ยนความคิดเห็นกับสมาชิกภายในกลุ่มได้อย่างอิสระ	1	1	1	1.0	สอดคล้อง
2.3 นักเรียนมีความสุขและสนุกที่จะเรียนรู้	1	0	1	0.67	สอดคล้อง
2.4 นักเรียนมีสัมพันธภาพที่ดีระหว่างเพื่อนและครู	1	0	1	0.67	สอดคล้อง
3. ด้านการจัดกิจกรรมการเรียนรู้					
3.1 การจัดกิจกรรมการเรียนรู้แบบ <i>Active Learning</i> ร่วมกับ เทคนิค <i>Memory Model</i> ส่งเสริมให้นักเรียนมีความเข้าใจในการอ่านจับใจความสำคัญ	1	1	1	1.0	สอดคล้อง
3.2 การจัดกิจกรรมการเรียนรู้แบบ <i>Active Learning</i> ร่วมกับ เทคนิค <i>Memory Model</i> ส่งเสริมกระบวนการทำงานกลุ่มให้กับนักเรียน	1	1	1	1.0	สอดคล้อง
3.3 การจัดกิจกรรมการเรียนรู้แบบ <i>Active Learning</i> ร่วมกับ เทคนิค <i>Memory Model</i> ส่งเสริมให้นักเรียนมีความกระตือรือร้นในการค้นหาคำตอบในสิ่งที่ต้องการเรียนรู้	1	0	1	0.67	สอดคล้อง
4. ด้านประโยชน์					
4.1 นักเรียนมีทักษะการแต่งคำประพันธ์โคลงสี่สุภาพที่ดีขึ้น	1	1	1	1.0	สอดคล้อง
4.2 นักเรียนมีทักษะการคิดวิเคราะห์และแก้ปัญหา	1	0	1	0.67	สอดคล้อง
4.3 นักเรียนมีการยอมรับฟังความคิดเห็นของผู้อื่น	1	0	1	0.67	สอดคล้อง
4.4 นักเรียนนำความรู้ที่ได้รับประยุกต์ใช้ในชีวิตประจำวัน	1	1	1	1.0	สอดคล้อง

แบบสอบถามความพึงพอใจ

เรื่อง การพัฒนาผลสัมฤทธิ์การแต่งคำประพันธ์โคลงสี่สุภาพโดยการจัดกิจกรรมการเรียนรู้แบบ Active Learning ร่วมกับ เทคนิค Memory Model ของนักเรียนชั้นมัธยมศึกษาปีที่ 3 (สำหรับนักเรียน)

คำชี้แจง แบบสอบถามความพึงพอใจ เรื่อง การพัฒนาผลสัมฤทธิ์การแต่งคำประพันธ์โคลงสี่สุภาพ โดยการจัดกิจกรรมการเรียนรู้แบบ Active Learning ร่วมกับเทคนิค Memory Model ของนักเรียนชั้นมัธยมศึกษาปีที่ 3 มีจำนวน 12 ข้อ โดยให้นักเรียนขีดเครื่องหมาย ✓ ลงในช่องระดับความพึงพอใจที่ตรงกับความพึงพอใจของนักเรียน ซึ่งแบ่งเป็น 5 ระดับ ดังนี้

- ระดับ 5 หมายถึง มีความพึงพอใจมากที่สุด
- ระดับ 4 หมายถึง มีความพึงพอใจมาก
- ระดับ 3 หมายถึง มีความพึงพอใจปานกลาง
- ระดับ 2 หมายถึง มีความพึงพอใจน้อย
- ระดับ 1 หมายถึง มีความพึงพอใจน้อยที่สุด

ตาราง 16 แบบสอบถามความพึงพอใจ

รายการประเมิน	ระดับความพึงพอใจ				
	5	4	3	2	1
1. ด้านระยะเวลา					
1.1 ระยะเวลาในการจัดกระบวนการเรียนรู้แบบ Active Learning ร่วมกับ เทคนิค Memory Model มีความเหมาะสมกับเนื้อหา					
2. ด้านบรรยากาศ					
2.1 บรรยากาศในการเรียนรู้ส่งเสริมให้นักเรียนเกิดความกระตือรือร้นในการเรียนรู้					
2.2 นักเรียนมีการแลกเปลี่ยนความคิดเห็นกับสมาชิกภายในกลุ่มได้อย่างอิสระ					
2.3 นักเรียนมีความสุขและสนุกที่จะเรียนรู้					
2.4 นักเรียนมีสัมพันธภาพที่ดีระหว่างเพื่อนและครู					
3. ด้านการจัดกิจกรรมการเรียนรู้					
3.1 การจัดกิจกรรมการเรียนรู้แบบ Active Learning ร่วมกับ เทคนิค Memory Model ส่งเสริมให้นักเรียนมีความเข้าใจในการแต่งคำประพันธ์โคลงสี่สุภาพ					
3.2 การจัดกิจกรรมการเรียนรู้แบบ Active Learning ร่วมกับ เทคนิค					

รายการประเมิน	ระดับความพึงพอใจ				
	5	4	3	2	1
Memory Model ส่งเสริมกระบวนการทำงานกลุ่มให้กับนักเรียน					
3.3 การจัดกิจกรรมการเรียนรู้แบบ Active Learning ร่วมกับ เทคนิค Memory Model ส่งเสริมให้นักเรียนมีความกระตือรือร้นในการค้นหา คำตอบในสิ่งที่ต้องการเรียนรู้					
4. ด้านประโยชน์					
4.1 นักเรียนมีทักษะการแต่งคำประพันธ์โคลงสี่สุภาพที่ดีขึ้น					
4.2 นักเรียนมีทักษะการคิดวิเคราะห์และแก้ปัญหา					
4.3 นักเรียนมีการยอมรับฟังความคิดเห็นของผู้อื่น					
4.4 นักเรียนนำความรู้ที่ได้รับประยุกต์ใช้ในชีวิตประจำวัน					

ข้อเสนอแนะ/ความคิดเห็นเพิ่มเติม

.....

.....

.....

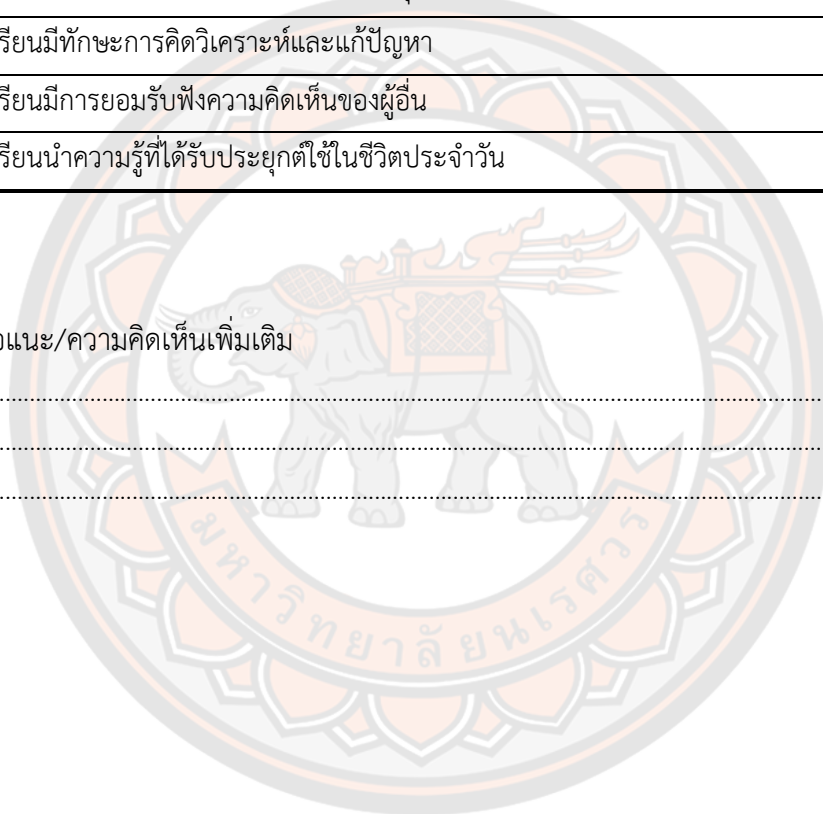



ภาคผนวก ข
ผลคะแนนก่อนเรียนและหลังเรียนด้วยการจัดกระบวนการเรียนรู้
แบบ Active Learning ร่วมกับ เทคนิค Memory Model

ตาราง 17 แสดงผลคะแนนก่อนเรียนและหลังเรียนด้วยการจัดกระบวนการเรียนรู้แบบ *Active Learning* ร่วมกับ เทคนิค *Memory Model*

นักเรียนคนที่	คะแนนเต็ม 20 คะแนน		ค่าความต่าง
	ก่อนเรียน	หลังเรียน	
1	19	29	10
2	19	28	9
3	18	28	10
4	18	28	10
5	16	28	12
6	16	28	12
7	16	28	12
8	15	28	13
9	14	28	14
10	14	27	13
11	14	27	13
12	14	27	13
13	13	26	13
14	13	26	13
15	13	26	13
16	13	25	12
17	13	25	12
18	12	25	13
19	10	24	14
20	10	24	14
21	10	24	14
22	10	24	14
23	10	24	14
24	10	23	13
25	9	23	14

นักเรียนคนที่	คะแนนเต็ม 20 คะแนน		ค่าความต่าง
	ก่อนเรียน	หลังเรียน	
26	9	23	14
27	9	22	13
28	8	22	14
29	8	22	14
30	8	20	12
31	7	20	13
32	6	19	13
33	6	19	13
34	5	19	14
35	5	17	12
รวม	410	856	446
เฉลี่ย	11.71	24.46	12.74

ภาคผนวก ซ
แบบทดสอบการแต่งคำประพันธ์โคลงสี่สุภาพ สำหรับนักเรียนชั้นมัธยมศึกษาปีที่ 3
จำนวน 20 ข้อ



แบบทดสอบการแต่งคำประพันธ์โคลงสี่สุภาพ

คำชี้แจง : ให้นักเรียนเลือกคำตอบที่ถูกต้องเพียงข้อเดียว แล้วฝนคำตอบลงในกระดาษคำตอบด้วยดินสอหรือปากกาสีน้ำเงินให้เต็มวงกลม

1. ข้อใดเป็นคำคล้องจองของ “ปลุกป่าเถิดประโยชน์”

- | | |
|--------|---------|
| ก. กีบ | ข. ก่อ |
| ค. ให้ | ง. เกิด |

2. "คำคล้องจองกัน ช่วยให้ร้อยกรองมีท่วงทำนองเสียงที่ร้อยเรียงเกี่ยวเนื่องกัน" ข้อความนี้ ลักษณะบังคับในข้อใด

- | | |
|-----------|---------------|
| ก. คณະ | ข. สัมผัส |
| ค. จังหวะ | ง. คำเอก คำโท |

3. ข้อความใดมีคำตายมากที่สุด

- | |
|---------------------------------|
| ก. ตะวันคล้อยน้อยหนึ่งถึงบางพระ |
| ข. ดูระยะบ้านนั้นก็แน่นหนา |
| ค. พอพบเรือนเพื่อนชายชื่อนายมา |
| ง. เขาโอภาต้อนรับให้หลับนอน |

4. คำพูดตรงขัดแย้ง

- | | |
|--------------------------------------|------------------|
| ขวานผ่าซากฟังดู | เคื่องหู |
| ใครฟังบ่เชิดชู | กระด้าง |
| คำกล่าวควรติดค้ำ | ชมชื่น นาพ่อ |
| คำประพันธ์บทนี้ใช้คำตายแทนคำเอกกี่คำ | เปลี่ยนแก้คำหวาน |

- | | |
|---------|---------|
| ก. ๑ คำ | ข. ๒ คำ |
| ค. ๓ คำ | ง. ๔ คำ |

5. คำในข้อใดเป็นคำที่มีเสียงเอกทุกคำ

- | | |
|-----------------|---------------|
| ก. ปีติ ไก่ จาก | ข. ไม่ ฝน ผ่า |
| ค. ฟ้า ผาก โอง | ง. ป่า นำ ไส |

6. คำในข้อใดเป็นคำที่มีเสียงโททุกคำ

- | | |
|---------------|-----------------|
| ก. ไม้ ให้ ฝน | ข. คำ ไม่ ป้า |
| ค. ซ้ำ ฟ้า สี | ง. เฝ้า ไป ขวาน |

7. ข้อใดเป็นลักษณะเฉพาะของโคลงสี่สุภาพ
- บังคับครุ ลหุ
 - บังคับเอกโท
 - บังคับจำนวนคำ
 - บังคับวิธีเรียงคำเข้าคณะ
8. คำประพันธ์ในข้อใดมีการใช้คำโทโทษ
- พาทีมีสติรู้ รอคิด
 - ไปฟังคนพูดฟัง ฟันเฟื่อ
 - ชั้นดีมีมากหมั้น สันดาน
 - ทำดีไปเลือกเว้น ผู้ใด ไตเฮย
9. คำประพันธ์ในข้อใดไม่มีคำเอกโทซโทโทษ
- น้ำหมื่นล้างสิ่งหน้า ไฉนหลุด
 - งาสารฤห่อนเหียน หดคีน
 - หย่อมญาเหี้ยวแห่งเรือ บอกร้ายแสงลงดิน
 - เอาอเวระระบับห้าย อาจสิ้นสูญเวร
10. โคลงสี่สุภาพมีการบังคับคำเอก-โทอย่างไร
- เอก ๔ โท ๔
 - เอก ๗ โท ๗
 - เอก ๔ โท ๗
 - เอก ๗ โท ๔
11. โคลงสี่สุภาพบาทใดที่เติมคำสร้อยได้
- บาทที่ ๑ , ๒
 - บาทที่ ๓ , ๔
 - บาทที่ ๑ , ๓
 - บาทที่ ๒ , ๔
12. คำประพันธ์ในข้อใดเป็นบาทแรกในโคลงสี่สุภาพ
- วิชาเหมือนสินค้า อันมีค่าอยู่เมืองไกล
 - เขาย่อมเปรียบเทียบความว่ายามรัก แต่น้ำผักต้มขมขมว่าหวาน
 - รอนรอนสุริยะไอ้อ้อ อัสตง
 - ความเอ๋ยความรัก เริ่มสมัครชั้นต้น ณ หนไหน

13. สิ่งใดในโลกล้วน อนิจจัง
 คงแต่บาปบุญ..... เพียงแท้
 คือเงาติดตัวตริ้ง ตึงแน่น อยู่เนา
 ตามแต่บาปบุญ..... ก่อเกื้อรักษา
- ควรนำคำในข้อใดมาเติมลงในช่องว่างของโคลง จึงจะได้ใจความเหมาะสม
- ก. ฟัง ที่ ข. ทั้ง แท้
 ค. ยัง แล้ ง. ยังมี

**ใช้โคลงบทนี้ตอบคำถามข้อที่ 14-15

ปัญญาสติล้ำ เลิศญาณ
 อำนาจศักดิ์ศฤงคาร มั่งซึ้ง
 มารยาทเรียบเสียมसान เสี่ยมเงื่อน งามนอ
 สามสังครจักตั้ง แต่ช้องสรรเสริญ

14. ข้อใดกล่าวถูกต้องเกี่ยวกับโคลงบทต่อไปนี
- ก. ในตำแหน่งคำเอกใช้คำเอกทุกที่
 ข. ในตำแหน่งคำโทใช้คำโทโทษทั้งหมด
 ค. คำว่า มั่งซึ้ง เป็นคำเอกโทษและโทโทษ
 ง. คำว่า สติ เป็นคำตายวางอยู่ในตำแหน่งคำเอก
15. จากโคลงบทนี้ คำในข้อใดเป็นคำสร้อย
- ก. นอ ข. งามนอ
 ค. สรรเสริญ ง. เลิศญาณ
16. นายรักไพร่ไพร่..... รักนาย
 มีศึกสู้จนตาย ต่อแย้ง
 นายเบียนไพร่กระจาย จากหมู่
 นายบรักไพร่แก่ล้ง ล่อล้างผลาญนาย ฯ
- จงเติมคำในช่องว่างของโคลงต่อไปนีให้ถูกต้องตามฉันทลักษณ์
- ก. พ้อม ข. มาก
 ค. ป่ ง. ย่อม

17. ข้อใดเรียงลำดับได้ถูกต้องตามลักษณะบังคับของโคลงสี่สุภาพ

1) สูงก็สอยด้วยไม้ อางเอื้อมเอาถึง

2) อย่าเอื้อมเด็ดดอกฟ้า มาถนอม

3) สูงสุดมือมักตรอม ออกไช้

4) เด็ดแต่ดอกพะยอม ยามยาก ชมนา

ก. 1 2 3 4 ข. 2 3 4 1

ค. 3 2 1 4 ง. 4 3 2 1

18. นาคีมีพิช..... สุริโย

เลื้อยบ่ท่าเดโช แซ่มซ่า

พิชน้อยหยิงโยโส แมลงปอง

ชูแต่ทางเอง..... อวดอ้างฤทธิ์

ควรนำคำในข้อใดมาเติมลงในช่องว่างของโคลง จึงจะได้ใจความเหมาะสม

ก. เยอะ มี ข. หลาย มาก

ค. เพียง อ้า ง. แท้ จริง

19. บาทที่ 3 ของโคลงสี่สุภาพต่อไปนี้ ข้อใดแต่งถูกต้องตามลักษณะบังคับทุกประการ

ก. นารายณ์บรรทมสินธุ์ นานตื่น

ข. นารายณ์เจ็องเจ้านิทร นานเนาแล้วเฮย

ค. นารายณ์เนื่องนิทรสินธุ์ นานตื่น

ง. นารายณ์เนาในสินธุ์ นานนับ แลนา

20. ข้อใดมีการเปลี่ยนแปลงรูปคำเพื่อให้มีรูปวรรณยุกต์ถูกต้องตามฉันทลักษณ์

ก. เสียงย่อมยอศใคร ทัวหล้า

ข. สิ่งใดในโลกล้วน อนิจจัง

ค. อางประกันกรงถ้า ทัพข้อยศินถึง

ง. บาบส่งจำตกซ้ำ ช่วยได้ฉันท



ภาคผนวก ฅ
แผนการจัดการเรียนรู้เพื่อการพัฒนาผลสัมฤทธิ์การแต่งคำประพันธ์โคลงสี่สุภาพ
โดยการจัดกิจกรรมการเรียนรู้แบบ Active Learning ร่วมกับ เทคนิค Memory Model

ขั้นตอนการออกแบบการเรียนรู้ด้วยกระบวนการ Active Learning
ร่วมกับ เทคนิค memory model

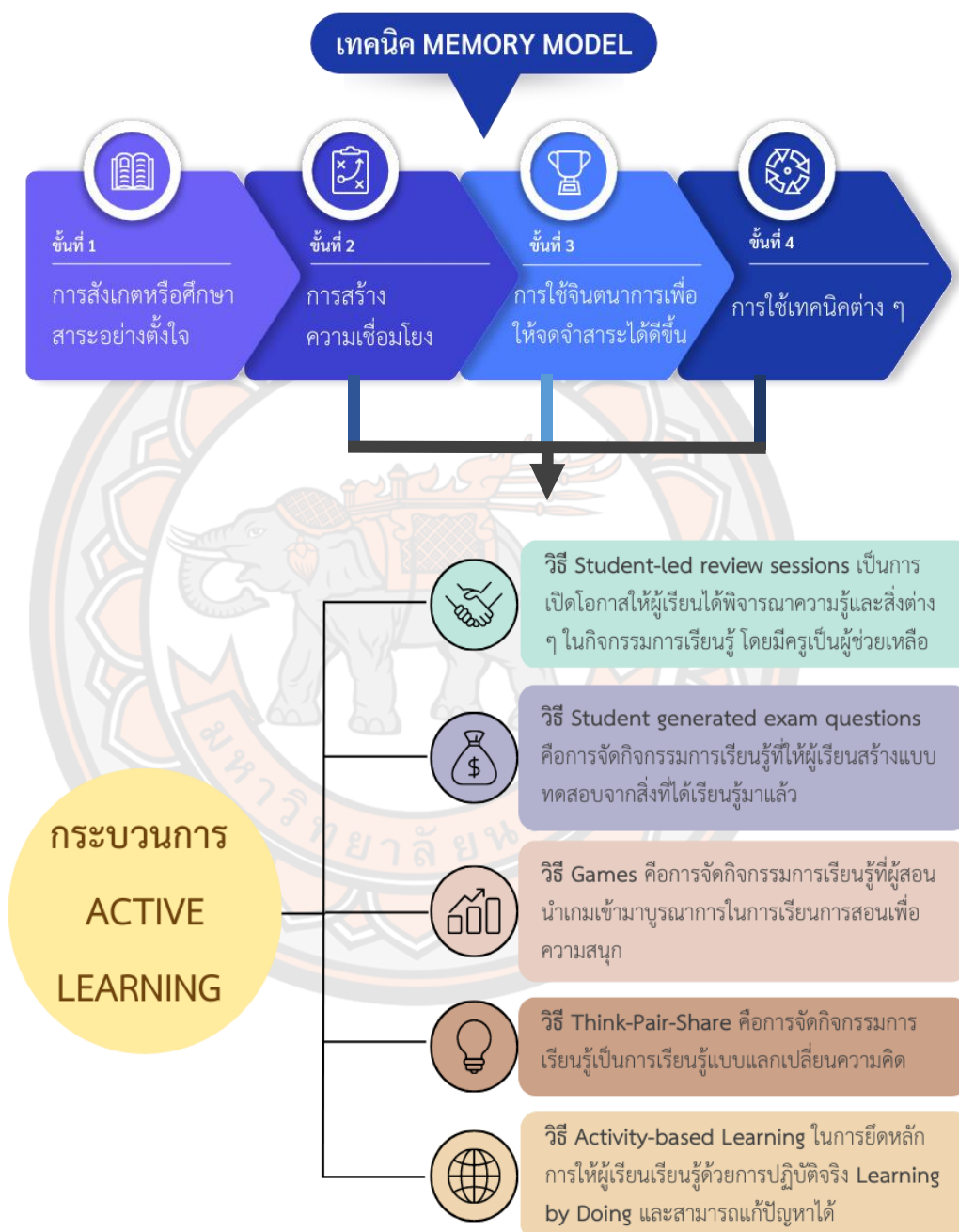

รูปภาพ 3 ขั้นตอนการออกแบบการเรียนรู้ด้วยกระบวนการ **Active Learning** ร่วมกับ เทคนิค **Memory Model**

แผนการจัดการเรียนรู้ที่ 1

รหัสวิชา ท 23102 รายวิชาภาษาไทย 6

ระดับชั้นมัธยมศึกษาปีที่ 3 ภาคเรียนที่ 2 ปีการศึกษา 2565

หน่วยการเรียนรู้เรื่อง การแต่งคำประพันธ์ประเภทโคลงสี่สุภาพ	เวลา 8 ชั่วโมง
หน่วยการเรียนรู้ย่อยที่ 1 เรื่อง รู้จักคำคล้องจอง	เวลา 1 ชั่วโมง

1. มาตรฐานการเรียนรู้/ตัวชี้วัด

มาตรฐาน

ท 4.1 เข้าใจธรรมชาติของภาษาและหลักภาษาไทย การเปลี่ยนแปลงของภาษาและพลังของภาษา ภูมิปัญญาทางภาษา และรักษาภาษาไทยไว้เป็นสมบัติของชาติ

ตัวชี้วัด

ม. 3/6 แต่งบทร้อยกรอง

2. สาระสำคัญ

คำคล้องจอง คือ คำที่ใช้สระหรือพยัญชนะเสียงเดียวกัน และถ้ามีตัวสะกดจะต้องมีตัวสะกดในมาตราเดียวกัน คำคล้องจองเรียกอีกอย่างหนึ่งว่าคำสัมผัส คำคล้องจองมีหลายลักษณะ ในชั้นเรียนนี้จะกล่าวถึงคำคล้องจอง 2 คำ และคำคล้องจอง 3 คำ คำคล้องจอง 2 คำ เช่น ช้วนา ตาปี (นา คล้องจองกับ ตา)

3. จุดประสงค์การเรียนรู้

- 1) นักเรียนอธิบายความหมายของคำคล้องจองได้
- 2) นักเรียนสามารถวิเคราะห์หาคำคล้องจองในบทประพันธ์ได้
- 3) นักเรียนสามารถบอกประโยชน์ของคำคล้องจองและนำไปปรับใช้ได้

4. สาระการเรียนรู้

คำคล้องจอง

5. ชิ้นงาน/ภาระงาน

- 1) แบบฝึกหัดที่ 1 คำคล้องจอง

6. กิจกรรมการเรียนรู้การสอน

หาคำคล้องจองจากเพลงใกล้ตัวที่เป็นที่รู้จัก (โดยใช้วิธี Student-led review sessions เป็นการเปิดโอกาสให้ผู้เรียนได้พิจารณาความรู้และสิ่งต่าง ๆ ในกิจกรรมการเรียนรู้ โดยมีครูเป็นผู้ช่วยเหลือ)
ขั้นที่ 1 การสังเกตหรือศึกษาสาระอย่างตั้งใจ

1. ครูให้นักเรียนพิจารณาเพลงต่อไปนี้

คิดสิคิดสิ คาปูชิโน่ เอสเปรสโซ่ อาราบิก้า โรบัสต้า
อะไรดีนะ มอคค่า ซุปเปอร์ริช อย่าคิดนาน
หรือปาห้องโก๋ปากซอยบ้าน



เพลงคาเฟ่

2. ครูถามนักเรียนว่า เพลงดังกล่าวนี้มีคำไหนที่คล้องจองกันบ้าง นักเรียนทราบได้อย่างไร
ขั้นที่ 2 การสร้างความเชื่อมโยง

3. ให้นักเรียนลองสังเกตคำในเพลงที่ครูกำหนดให้ และลองโยงเส้นคำที่มีการคล้องจองกัน

4. ครูอธิบายความรู้เพิ่มเติมให้แก่ นักเรียน เรื่องคำคล้องจอง

ขั้นที่ 3 การใช้จินตนาการเพื่อให้จดจำสาระได้ดีขึ้น

5. นักเรียนเลือกเพลงที่ตัวเองชอบมา 1 เพลงและจดลงสมุด จากนั้นให้โยงเส้นหาคำที่คล้องจองสัมผัสกันให้ครบทุกคำจนจบเพลง

6. นักเรียนสลับสมุดกันในกลุ่มเพื่อตรวจสอบข้อถูกหรือผิดกันในกลุ่มของตนเอง

ขั้นที่ 4 การใช้เทคนิคต่าง ๆ

7. นักเรียนสรุปความรู้ที่ได้รับจากการศึกษา โดยการหาคำคล้องจองจากโคลงสี่สุภาพจริงในแบบฝึกหัดที่ 1 คำคล้องจอง โดยใช้หลักการเดียวกับการหาคำคล้องจองในเพลง (โดยใช้วิธี Student-led review sessions เป็นการเปิดโอกาสให้ผู้เรียนได้พิจารณาความรู้และสิ่งต่าง ๆ ในกิจกรรมการเรียนรู้ โดยมีครูเป็นผู้ช่วยเหลือ)

7. สื่อ/วัสดุอุปกรณ์/แหล่งเรียนรู้

1. แบบฝึกหัดที่ 1 คำคล้องจอง
2. power point เรื่อง คำคล้องจอง

8. การวัดผลและประเมินผลการเรียนรู้

การวัดและประเมินผล

จุดประสงค์การเรียนรู้	วิธีการ	เครื่องมือ	เกณฑ์การประเมิน
<u>ด้านความรู้</u> นักเรียนอธิบายความหมายของคำคล้องจองได้	ตรวจแบบฝึกหัดที่ 1 คำคล้องจอง	แบบฝึกหัดที่ 1 คำคล้องจอง	ผ่านเกณฑ์คุณภาพระดับ 2 ขึ้นไป
<u>ด้านทักษะกระบวนการ</u> นักเรียนสามารถวิเคราะห์หาคำคล้องจองในบทประพันธ์ได้	ตรวจแบบฝึกหัดที่ 1 คำคล้องจอง	แบบฝึกหัดที่ 1 คำคล้องจอง	ผ่านเกณฑ์คุณภาพระดับ 2 ขึ้นไป

ด้านเจตคติ นักเรียนบอกประโยชน์ของคำ คล้องจองและนำไปปรับใช้ได้	ตรวจแบบฝึกหัดที่ 1 คำคล้องจอง	แบบฝึกหัดที่ 1 คำคล้องจอง	ผ่านเกณฑ์คุณภาพ ระดับ 2 ขึ้นไป
---	----------------------------------	------------------------------	-----------------------------------

เกณฑ์การประเมิน

รายการประเมิน	คำอธิบายระดับคุณภาพ		
	ดีมาก (3)	พอใช้ (2)	ปรับปรุง (1)
แบบฝึกหัดที่ 1 คำคล้องจอง	ทำแบบฝึกหัดได้ ตั้งแต่ 11 ข้อขึ้นไป	ทำแบบฝึกหัดได้ ตั้งแต่ 6-10 ข้อ	ทำแบบฝึกหัดได้ต่ำกว่า 6 ข้อ



บันทึกหลังการสอน**1. ผลการจัดการเรียนการสอน**

.....

.....

.....

.....

.....

.....

.....

.....

.....

.....

.....

.....

.....

.....

.....

.....

.....

.....

.....

.....

.....

.....

.....

2. ปัญหาและอุปสรรค

.....

.....

.....

.....

.....

.....

.....

.....

.....

.....

.....

.....

.....

.....

.....

.....

.....

.....

.....

.....

.....

.....

3. แนวทางแก้ไข

.....

.....

.....

.....

.....

.....

.....

.....

.....

.....

.....

.....

.....

.....

.....

.....

.....

.....

.....

.....

.....

.....

ลงชื่อ.....

(นางสาวฟ้าอำพร สิงห์ทอง)

ครูผู้สอน

แบบฝึกหัดที่ 1 คำคล้องจอง

คำชี้แจง ให้นักเรียนอ่านและทำเครื่องหมายวงกลมแล้วโยงเส้น “คำคล้องจอง” ของคำประพันธ์ต่อไป

๑ เสียงลือเสียงเล่าอ้าง เสียงย่อมยอศไคร สองเขือพี่หลับไหล สองพี่คิดเองอ้า	อันใด พี่เอ๋ย ทั่วหล้า ลืมนั่น ฤพี่ อย่าได้ถามเมื่อ ฯ	๑ น้ำเคี้ยวขุ่นว่าเงี้ยว ทรายเหลือหางขุ่นงาม ตาทรายยี่นิลวาม ลิ่งว่าหว่าหวังหว่า	ขุ่นตาม ว่าหญา พรายเพริศ หว่าดินโดยตาม ฯ
๑ ความรู้ผู้ปราชญ์นั้น ฝนทั้งเท่าเข็มเพียร คนเกียจเกลียดหน่ายเวียน กลอุทกในตระกร้า	นักเรียน ฝ่ายหน้า วนจิต เปี่ยมล้นฤมี ฯ	๑ สังขารหว่าผู้ว่า ทรัพย์ย่อมหว่าคนจง หญิงหว่าแก่ชายหลง มัจจุราชหว่าผู้เฒ่า	ตนทรชนง ว่าเจ้า ขมลูก บรู๊วันตาย ฯ
๑ กละอ่อมเพ็ญเพียบน้ำ โอ่งอ่างพร่องชลชิง ผู้ปราชญ์หอนสูงสิง คนโง่ดรู้น้อยก้อ	ฤตติง เพ็ญหม้อ เยี่ยใหญ่ พลอดนั้นประมาณ ฯ	๑ ไม้มั้ควรค่ามได้ คนลั้มจักข้ามกราย ทำชอบชอบหอนหาย ทำผิดผิดจักให้	โดยหมาย หอนได้ ชอบกลับ สนองนา โทษแท้ถึงตน ฯ
๑ พริกเผ็ดใครให้เผ็ด หนามย่อมแหลมเองใคร จันทน์กฤษณาไฉน วงศ์แห่งนักปราชญ์ได้	ฉันใด เชื่อมได้ ใครอบ หอมฤ เพราะด้วยฉลาดเอง ฯ	๑ นาคีมีพิษเพียง เลื่อยบทำเดโช พิษน้อยหยิ่งโยโส ชูแต่ทางเองอ้า	สุริโย แซมซ่า แมลงป่อง อวดอ้างฤทธิ ฯ
๑ ศรีธาทำจิตหมั่น สงบระงับดับประสงศ์ จิตสะอาดปราศสิ่งพะวง สามส่วนควรไฟเฝ้า	คงตรง สิ่งเศร้า วุ่นขุ่น หมองแฮ แต่ตั้งอธิษฐาน ฯ	๑ ปัญญาสติล้ำ อำนาจศักดิ์ศฤงคาร มารยาทเรียบเสียมसान สามสิ่งควรจักตั้ง	เลิศญาณ มั่งซั่ง เสี้ยมเงื่อน งามนอ แต่ช่องสรรเสริญ ฯ
๑ เว้นวิจารณ์ว่างเว้น เว้นที่ถามอันยัง เว้นเล่าลือขิตสัง- เว้นดั่งกล่าวว่ามี	สดับฟัง ไปรู้ เกตว่าง เว้นนา ปราชญ์ได้ฤมี ฯ	๑ ใครชื่อชื่อต่อตั้ง ใครคดคดผอนผัน ทองแดงว่าสุวรรณ ดูลูกสุสองเฒ่า	ตามกัน ตอบเต้า ยังถ่อง เหมือนฤ ว่าไอ้เป็นลิง ฯ
๑ ทิ้งห้อยสองกันสู้ ปิดเทียบเทียมรัตนอัน ทองเหลืองหลูสุวรรณ พาลว่าตนเองอ้า	พระจันทร์ เอี่ยมซ่า ธรรมชาติ อาจล้ำเลยกวี ฯ	๑ ข้าท้าวเอาจิตท้าว บ่าวท่านเอาใจนาย ศิษย์ท่านผ่อนผันผาย อยู่ที่เรือนตัวนั้น	แมนหมาย แมนหมั่น โดยจิต ครุณา แต่น้ำใจเอง ฯ

แผนการจัดการเรียนรู้ที่ 2

รหัสวิชา ท 23102 รายวิชาภาษาไทย 6

ระดับชั้นมัธยมศึกษาปีที่ 3 ภาคเรียนที่ 2 ปีการศึกษา 2565

หน่วยการเรียนรู้เรื่อง การแต่งคำประพันธ์ประเภทโคลงสี่สุภาพ	เวลา 8 ชั่วโมง
หน่วยการเรียนรู้ย่อยที่ 2 เรื่อง ลองคำเป็นคำตาย	เวลา 1 ชั่วโมง

1. มาตรฐานการเรียนรู้/ตัวชี้วัด

มาตรฐาน

ท 4.1 เข้าใจธรรมชาติของภาษาและหลักภาษาไทย การเปลี่ยนแปลงของภาษาและพลังของภาษาภูมิปัญญาทางภาษา และรักษาภาษาไทยไว้เป็นสมบัติของชาติ

ตัวชี้วัด

ม. 3/6 แต่งบทร้อยกรอง

2. สาระสำคัญ

คำเป็น คำตาย จะมีลักษณะที่แตกต่างกัน โดยคำเป็นจะเป็นคำที่ออกเสียงสระยาว และมีตัวสะกดแม่กน กม กง เกย และแม่เกอว แต่คำตายจะออกเสียงสระเสียงสั้น และมีตัวสะกดแม่ก กต และกบ ที่สำคัญคำเป็นและคำตายจะมีส่วนช่วยในเรื่องของการผันวรรณยุกต์

3. จุดประสงค์การเรียนรู้

- 1) บอกลักษณะของคำเป็น คำตายได้
- 2) สามารถจำแนกคำเป็นและคำตายได้ถูกต้อง
- 3) นักเรียนสามารถบอกประโยชน์ของคำเป็นคำตายและนำไปปรับใช้ได้

4. สาระการเรียนรู้

คำเป็น คำตาย

5. ชิ้นงาน/ภาระงาน

1. แบบฝึกหัดที่ 2 ลองคำเป็นคำตาย

6. กิจกรรมการเรียนการสอน

กิจกรรม “ชื่อฉันที่เห็นนั้นเป็นหรือตาย” คือการแยกคำเป็นคำตายโดยใช้ชื่อและนามสกุลของตนเอง และเพื่อนในกลุ่ม(เป็นการเรียนรู้แบบผู้เรียนสร้างแบบทดสอบ Student generated exam questions คือการจัดกิจกรรมการเรียนรู้ให้ผู้เรียนสร้างแบบทดสอบจากสิ่งที่ได้เรียนรู้มาแล้ว)**ใช้ร่วมกับเทคนิค Memory Model

ขั้นที่ 1 การสังเกตหรือศึกษาสาระอย่างตั้งใจ

1. ครูให้นักเรียนพิจารณาคำต่อไปนี้

พาน พบ

2. ครูถามนักเรียนว่า คำดังกล่าวนี้มีความแตกต่างกันอย่างไร นักเรียนทราบได้อย่างไร
ขั้นที่ 2 การสร้างความเชื่อมโยง

3. ให้นักเรียนลองสังเกตคำบนกระดานที่ครูกำหนดให้ ลองออกเสียงคำสังเกตลักษณะการออกเสียง

4. ครูอธิบายความรู้เรื่องคำเป็นคำตายให้แก่นักเรียน
ขั้นที่ 3 การใช้จินตนาการเพื่อให้จดจำสาระได้ดีขึ้น

5. นักเรียนเขียนชื่อ-สกุลของตัวเองลงสมุดและพิจารณาว่าในแต่ละพยางค์ของชื่อตนเองเป็นพยางค์เป็นหรือพยางค์ตาย โดยใช้กฎ เป็น-นมยวงยาว และ กบด สิ้นมันต้องตาย (เป็นรูปแบบการเชื่อมโยงที่น่าขบขัน (Ridiculous Association) ของเทคนิค Memory Model การเชื่อมโยงที่จะช่วยให้บุคคลจดจำได้ดีนั้น มักจะเป็นสิ่งที่แปลกไปจากปกติธรรมดา การเชื่อมโยงในลักษณะที่แปลกเป็นไปได้ ชวนให้ขบขัน มักจะประทับในความทรงจำของบุคคลเป็นเวลานาน)

6. เมื่อนักเรียนพิจารณาชื่อตัวเองเรียบร้อยแล้ว ให้เขียนชื่อสมาชิกในกลุ่มให้ครบ และพิจารณาชื่อให้ครบทุกคนในกลุ่ม

ขั้นที่ 4 การใช้เทคนิคต่าง ๆ

7. นักเรียนสรุปความรู้ที่ได้รับจากการศึกษา โดยการหาคำเป็นคำตายในคำประพันธ์โคลงสี่สุภาพ แบบฝึกหัดที่ 2 ลองคำเป็นคำตาย (เป็นการเรียนรู้แบบผู้เรียนสร้างแบบทดสอบ Student generated exam questions คือการจัดกิจกรรมการเรียนรู้ให้ผู้เรียนสร้างแบบทดสอบจากสิ่งที่ได้เรียนรู้มาแล้ว)

7. สื่อการเรียนรู้/แหล่งการเรียนรู้

1. แบบฝึกหัดที่ 2 ลองคำเป็นคำตาย
2. power point เรื่อง คำเป็นคำตาย

8. การวัดผลและประเมินผลการเรียนรู้

การวัดและประเมินผล

จุดประสงค์การเรียนรู้	วิธีการ	เครื่องมือ	เกณฑ์การประเมิน
<u>ด้านความรู้</u> บอกลักษณะของคำเป็น คำตายได้	ตรวจแบบฝึกหัดที่ 2 ลองคำเป็นคำตาย	แบบฝึกหัดที่ 2 ลองคำเป็นคำตาย	ผ่านเกณฑ์คุณภาพ ระดับ 2 ขึ้นไป
<u>ด้านทักษะกระบวนการ</u> สามารถจำแนกคำเป็นและคำ	ตรวจแบบฝึกหัดที่ 2 ลองคำเป็นคำตาย	แบบฝึกหัดที่ 2 ลองคำเป็นคำตาย	ผ่านเกณฑ์คุณภาพ ระดับ 2 ขึ้นไป

ตายได้ถูกต้อง			
<u>ด้านเจตคติ</u> นักเรียนบอกประโยชน์ของคำ เป็นคำตายและนำไปปรับ ใช้ได้	ตรวจแบบฝึกหัดที่ 2 ลองคำเป็นคำตาย	แบบฝึกหัดที่ 2 ลองคำเป็นคำตาย	ผ่านเกณฑ์คุณภาพ ระดับ 2 ขึ้นไป

เกณฑ์การประเมิน

รายการประเมิน	คำอธิบายระดับคุณภาพ		
	ดีมาก (3)	พอใช้ (2)	ปรับปรุง (1)
แบบฝึกหัดที่ 2 ลองคำเป็นคำตาย	ทำแบบฝึกหัดได้ ตั้งแต่ 11 ข้อขึ้นไป	ทำแบบฝึกหัดได้ ตั้งแต่ 6-10 ข้อ	ทำแบบฝึกหัดได้ต่ำกว่า 6 ข้อ



บันทึกหลังการสอน**1. ผลการจัดการเรียนการสอน**

.....

.....

.....

.....

.....

.....

.....

.....

.....

.....

.....

.....

.....

.....

.....

.....

.....

.....

.....

.....

.....

.....

.....

2. ปัญหาและอุปสรรค

.....

.....

.....

.....

.....

.....

.....

.....

.....

.....

.....

.....

.....

.....

.....

.....

.....

.....

.....

.....

.....

.....

3. แนวทางแก้ไข

.....

.....

.....

.....

.....

.....

.....

.....

.....

.....

.....

.....

.....

.....

.....

.....

.....

.....

.....

.....

.....

.....

ลงชื่อ.....

(นางสาวฟ้าอำพร สิงห์ทอง)

ครูผู้สอน

แบบฝึกหัดที่ 2 ลองคำเป็นคำตาย

คำชี้แจง ให้นักเรียนอ่านและทำเครื่องหมายวงกลมสีน้ำเงินรอบคำเป็นและทำวงกลมสีแดงรอบคำตายต่อไปนี้ให้ถูกต้อง

