



สำนักหอสมุด

อภิธานนาการ

สัญญาเลขที่ \*R2560C077\*

# รายงานวิจัยสร้างสรรค์ฉบับสมบูรณ์

การวิจัยสร้างสรรค์เรื่องสวรรค์เชิงประจักษ์  
The Creative Arts Research of Empirical Heaven

สำนักหอสมุด มหาวิทยาลัยนเรศวร

วันลงทะเบียน... 22 ก.พ. 2565

เลขทะเบียน... 1 1048486

เลขเรียกหนังสือ... อ. ๒๑

๗๗๘๗

๙๑๙๕

๒๕๕๙

ผู้ช่วยศาสตราจารย์ ดร.สมาพร คล้ายวิเชียร

สนับสนุนโดยกองทุนวิจัยมหาวิทยาลัยนเรศวร

ปี พ.ศ.2559

## สมาพร คล้ายวิเชียร: การวิจัยสร้างสรรค์เรื่องสวรรค์เชิงประจักษ์ (The Creative Arts Research of Empirical Heaven)

### บทคัดย่อ

การวิจัยสร้างสรรค์เรื่องสวรรค์เชิงประจักษ์ มีวัตถุประสงค์ คือ 1) ศึกษาถึงความหมาย ความสำคัญลักษณะ ประเภทองค์ประกอบของสวรรค์ และวิธีเข้าถึงสวรรค์ในพระพุทธศาสนา 2) สร้างสรรค์ผลงานเรื่องสวรรค์เชิงประจักษ์ เพื่อสื่อความหมายถึงการเข้าถึงสวรรค์ในโลกมนุษย์หรือการสร้างความสุขให้แก่ตนเองได้ในชีวิตปัจจุบัน และ 3) สร้างองค์ความรู้ในการสร้างสรรค์เรื่องสวรรค์เชิงประจักษ์ โดยมีขั้นตอน คือ 1) ศึกษาองค์ความรู้ที่เกี่ยวข้องและกำหนดกรอบแนวคิดในการวิจัย 2) การสร้างสรรค์ผลงาน 3) การวิเคราะห์ผลงานสร้างสรรค์เรื่องสวรรค์เชิงประจักษ์ โดยใช้ “Design Chart” เพื่อวิเคราะห์หาค่าความสัมพันธ์ระหว่างส่วนมูลฐานทางศิลปะและหลักการทางศิลปะของยีน มิทเลอร์ และทฤษฎีสี่ของโคบายาชิเพื่อวิเคราะห์ถึงสุนทรียภาพของสื่ออารมณ์ ความรู้สึกในผลงานสร้างสรรค์ ตลอดจนทฤษฎีการวิจารณ์ผลงานศิลปะของเฟลด์แมน

ผลการวิจัยพบว่า พระไตรปิฎกแบ่งนรก-สวรรค์ไว้เป็น 3 ระดับ 1) นรก-สวรรค์ หลังตายซึ่งเริ่มด้วยผลที่จะได้รับในชาตินี้ก่อนว่า ผู้มีศีลประพฤติดีแล้ว จะได้ผลอย่างนั้นๆ หนึ่ง สอง สาม สี่ ทำแล้วสุดท้าย หลังจากแตกกายทำลายขันธ์แล้วจะไปสุคติ 2) นรก-สวรรค์ ที่อยู่ใ้ใจก็คือระดับจิตของเรา 3) นรก-สวรรค์ แต่ละขณะจิต คือคนที่ยังไม่รู้หรือสงสัย 4 ยังไม่เข้าใจในหลักการแห่งสังขจะของอริยชน ก็ยังปรุงแต่งสร้างสวรรค์-นรกกันอยู่ตลอดเวลา ด้วยอายตนะของตน คือ ตา หู จมูก ลิ้น กายและใจ ในการวิจัยนี้มุ่งศึกษานรก-สวรรค์ระดับที่ 2 นรก-สวรรค์ ที่อยู่ใ้ใจ และระดับที่ 3 นรก-สวรรค์ แต่ละขณะจิต ดังนั้น การสร้างสรรค์ผลงาน ปี พ.ศ. 2560 ตีความว่า สวรรค์ คือเมืองฟ้าที่เป็นที่อยู่ของเทวดา เป็นเมืองทิพย์ เป็นที่อยู่อันเปลัดเปล็นรื่นเริงของเทวดา เป็นสถานที่ที่เต็มไปด้วยความสุข เสวยบรมสุขด้วยกายทิพย์ไม่มีความทุกข์ มีความเปลัดเปล็นรื่นรมย์ด้วยความสุข ปี พ.ศ. 2561-2562 มุ่งสนใจนรก-สวรรค์ในระดับจิต คือระดับจิตของเรา ถ้าระดับจิตเราอยู่ในนรกก็เป็นนรก และไปนรก ผลงานใช้สีแสดงสื่อถึงพลังงาน อำนาจสีเหลืองสื่อถึงความสว่าง เจิดจ้า ความอบอุ่น ปลอดภัย ปลอบโยน ปลอ่ยวาง สีเทาสื่อถึงความอึมแอม ซึ่งเทียบเคียงได้กับชุดสี Rich กลุ่มสี Gorgeous ของ Five-Color Image Scale ตามทฤษฎีสี่โคบายาชิสื่อความหมายเกี่ยวกับความร่ำรวย ความมั่งงาม อักขระบทภาวนา พุท (๘) โธ (๘) จัดในวงกลม ซึ่งสัญลักษณ์นี้เป็นตัวแทนของพลัง อำนาจ ความศักดิ์สิทธิ์ แต่การสร้างสรรค์ดังกล่าวก็ยังไม่สามารถทำให้ผู้วิจัยมีความสุขสงบ ดังนั้น ปี พ.ศ. 2563 ผู้วิจัยจึงสนใจ นรก-สวรรค์แต่ละขณะจิต ใช้เทคนิคการขีดเส้นสัญลักษณ์ | เป็นการสร้างสมาธิให้จดจ่ออยู่กับการขีดเส้นจะขีดไปเรื่อยๆ ทีละเส้น เพื่อไม่ส่งจิตออกนอก พยายามให้จิตอยู่กลับตนเอง สัญลักษณ์ ● แทนจิตที่ส่งจิตออกนอก ไปสนใจเรื่องอื่นชั่วขณะ จำนวน ● ที่เพิ่มขึ้นแทนการส่งจิตที่ออกนอกนานขึ้น มีตั้งแต่ ● ถึง ●●●●● และเมื่อใช้สัญลักษณ์ ●●●●● จะแทนการหยุดกิจกรรมในวันนั้น แล้วมาเริ่มต้นในวันอื่นใหม่ โดยเขียนวันเดือนปี เพื่อเป็นการบันทึกในแต่ละวันของผลงานว่าเริ่มสร้างสรรค์ตั้งแต่วันแรกจนถึงวันที่หมดความยาวของผ้า 12 เมตร

คำสำคัญ: สวรรค์เชิงประจักษ์

## Abstract

The purposes of this creative research entitled “Empirical Heaven” were 1) to study the definition, significance, types of heaven, and ways to reach heaven in Buddhism, 2) to create work entitled “Empirical Heaven” in order to communicate the ways to reach heaven in the human world or create happiness for oneself in the present life, and 3) to create knowledge in creating this work with these following steps: 1) studying relevant knowledge and determine the conceptual framework of the research, 2) creating work, and 3) analyzing the work entitled “Empirical Heaven” by using the “Design Chart” for the analysis of the relationship between artistic fundamental and the artistic principle of Gene Miller, the color theory of Kobayashi to analyze the aesthetics of colors, feelings of creative work, and the theory of art criticism of Feldman.

The results of the research showed that the Tripitaka (Buddhist scriptures) divided the hell-heaven into 3 levels: 1) hell-heaven after death, which began with the results that would be obtained in this life before that those who had morally good would receive the results as one, two, three, four, and five, respectively, and then entering beatitude, 2) hell-heaven in the heart of our mind, and 3) hell-heaven in each moment in which those who did not know or understand the principle of the Four Noble Truths would still garnish heaven-hell together all the time with their own senses, namely eyes, ears, nose, tongue, body and mind. In this research, the researcher emphasized the study of hell-heaven at the level 2, hell-heaven in the heart of our mind, and at the level 3, hell-heaven in each moment. Therefore, the creation of work in 2017 interpreted that heaven was the city and home of angels and was a place full of happiness, enjoyment, and pleasure. The work during 2018-2019 focused on hell-heaven at a mental level. If our mental level was in hell, we would go to hell. The work used red to represent power, yellow to represent brilliance, warmth, and comfort, and gray to represent elation. This was comparable to the Rich color set in the Gorgeous color group of the Five-Color Image Scale according to Kobayashi’s color theory which implied wealth, beauty, and the prayer “Put and Toe”, representing the power and holiness. However, this mentioned creation was not able to bring the researcher peace and tranquility. Therefore, in 2020, the researcher was interested in hell-heaven in each moment using the symbolic drawing technique | which was to concentrate on the lines, one by one, to avoid sending the mind out and try to get the mind to be with oneself. The symbol represented the mind that was out and paid attention to other matters momentarily. The number of that increased represented sending the mind that went out for longer period of time, from to . When using the symbol , it represented stopping the activities that day and starting again on another day by writing the date, month, and year in order to record each day of the work that it was created from the first day to the end of the fabric length of 12 meters.

**Keyword:** Empirical Heaven

## กิตติกรรมประกาศ

การวิจัยสร้างสรรค์เรื่องสวรรณคดีชิงประจักษ์นี้ ได้รับความสนับสนุนและความอนุเคราะห์จาก  
หน่วยงานราชการและคณาจารย์ภาควิชาศิลปะและการออกแบบ คณะสถาปัตยกรรมศาสตร์  
มหาวิทยาลัยนเรศวร ทั้งในด้านงบประมาณค่าใช้จ่ายในการศึกษาวิจัย ด้านความรู้ คำแนะนำ และกำลังใจ  
ดังนั้น ผู้วิจัยจึงขอถือโอกาสนี้ ขอขอบพระคุณท่านมา ณ ที่นี้ มหาวิทยาลัยนเรศวรผู้ให้ทุนสนับสนุน  
ค่าใช้จ่ายในการทำวิจัย จนกระทั่งผลงานวิจัยเสร็จสมบูรณ์ ผู้วิจัยขอขอบคุณ บิดา มารดา ครูบาอาจารย์  
คณาจารย์ ญาติสนิท มิตรสหายทุกท่าน ซึ่งคอยให้กำลังใจช่วยเหลือในทุกด้าน



## สารบัญ

	หน้า
บทคัดย่อภาษาไทย.....	ง
บทคัดย่อภาษาอังกฤษ.....	จ
กิตติกรรมประกาศ.....	ฉ
สารบัญ.....	ช
สารบัญตาราง.....	ฌ
สารบัญภาพ.....	ญ
สารบัญแผนภูมิ.....	ฎ
<b>บทที่ 1</b> บทนำ.....	1
ความเป็นมาของปัญหา.....	1
จุดมุ่งหมายของการวิจัย.....	2
ขอบเขตของงานวิจัย.....	2
ระเบียบวิธีวิจัย.....	2
ประโยชน์ที่คาดว่าจะได้รับ.....	3
กรอบแนวคิดในการวิจัย.....	4
<b>บทที่ 2</b> เอกสารและงานวิจัยที่เกี่ยวข้อง.....	5
แนวคิดทฤษฎีเกี่ยวกับสวรรค์.....	6
กระบวนการเชิงประจักษ์.....	11
แนวคิดทฤษฎีเกี่ยวกับศิลปะ.....	12
แนวคิดทฤษฎีจิตวิทยาที่เกี่ยวข้องกับพฤติกรรมศิลปะ.....	24
ทฤษฎีการรับรู้.....	29
ความรู้สึกรู้.....	32
ทฤษฎีการวิจารณ์ผลงานศิลปะ.....	32
งานวิจัยที่เกี่ยวข้อง.....	35
ผลงานศิลปะที่เกี่ยวข้อง.....	37
<b>บทที่ 3</b> วิธีดำเนินงานวิจัย.....	48
ขอบเขตของการวิจัย.....	48
ระเบียบวิธีวิจัย.....	48
ศึกษาองค์ความรู้ที่เกี่ยวข้องและกำหนดกรอบแนวคิดในการวิจัย.....	49
การสร้างสรรค์ผลงาน.....	50
การวิเคราะห์ข้อมูล.....	50

	หน้า
บทที่ 4 ผลการวิเคราะห์ข้อมูล .....	52
การวิเคราะห์สวรรค์เชิงประจักษ์หรือการเข้าถึงสวรรค์ในโลกมนุษย์.....	52
การวิเคราะห์และการวิจารณ์ผลงานสร้างสรรค์สวรรค์เชิงประจักษ์หรือ	
การเข้าถึงสวรรค์ในโลกมนุษย์.....	52
บทที่ 5 สรุปผลการวิจัย.....	72
ผลการศึกษาค้นคว้าความหมาย ความสำคัญ ลักษณะ ประเภทองค์ประกอบ	
ของสวรรค์ และวิธีเข้าถึงสวรรค์ในพระพุทธศาสนา .....	72
การสร้างสรรค์สวรรค์เชิงประจักษ์.....	73
องค์ความรู้ในการสร้างสรรค์สวรรค์เชิงประจักษ์.....	76
บรรณานุกรม .....	78
ภาคผนวก .....	81
ภาคผนวก ก การแสวงหาแนวคิดในการสร้างสรรค์.....	82
ภาคผนวก ข การเผยแพร่ผลงาน.....	93
โครงการปฏิบัติการทางทัศนศิลป์และนิทรรศการนานาชาติ ครั้งที่ 15.	
วิทยาลัยเพาะช่าง มหาวิทยาลัยเทคโนโลยีราชมงคลรัตนโกสินทร์ เขตพระนคร	
กรุงเทพฯ 30 มกราคม - 2 กุมภาพันธ์ 2562	
ประวัติผู้วิจัย .....	98

## สารบัญตาราง

ตาราง	หน้า
2.1 เปรียบเทียบความแตกต่างระหว่างการวิจัยกับการสร้างสรรค์ศิลปะตามทัศนะ ของ ปรีชา เกาทอง.....	16
2.2 อิทธิพลของสีที่มีผลต่ออารมณ์ความรู้สึก.....	23
2.3 Design Chart ของ ยืน มิลเลอร์.....	33
4.1 การวิเคราะห์แนวคิดในการสร้างสรรค์ของผลงาน ชื่อ เกราะเพชร .....	53
4.2 การวิเคราะห์รูปแบบผลงานสร้างสรรค์ ชื่อ เกราะเพชร.....	55
4.3 การวิเคราะห์แนวคิดในการสร้างสรรค์ของผลงาน ชื่อ พุทธคุณ .....	57
4.4 การวิเคราะห์รูปแบบผลงานสร้างสรรค์ ชื่อ พุทธคุณ.....	59
4.5 การวิเคราะห์แนวคิดในการสร้างสรรค์ของผลงานชื่อ นโม .....	61
4.6 การวิเคราะห์รูปแบบผลงานสร้างสรรค์ ชื่อ นโม .....	62
4.7 การวิเคราะห์แนวคิดในการสร้างสรรค์ของผลงานชื่อ Way to heaven No.1 .....	64
4.8 การวิเคราะห์รูปแบบผลงานสร้างสรรค์ ชื่อ Way to heaven No.1 .....	66
4.9 การวิเคราะห์แนวคิดในการสร้างสรรค์ของผลงานชื่อ Way to heaven No.2.....	68
4.10 การวิเคราะห์รูปแบบผลงานสร้างสรรค์ ชื่อ Way to heaven No.2.....	70

## สารบัญภาพ

ภาพ	หน้า
2.1 วิธีการสร้างสรรค์ผลงานศิลปะของ ปรีชา เกาทอง.....	15
2.2 คำศัพท์ที่สื่อความหมายด้านอารมณ์ความรู้สึกของโคบายาชิ.....	17
2.3 Five-Color Image Scale.....	17
2.4 Archangel Gabriel.....	37
2.5 Noli Me Tangere ศิลปิน จีออตโต.....	38
2.6 Annunciation ศิลปิน จุสโต เด เมนาบัวอี.....	39
2.7 ศิลปิน Descent into Hell ศิลปิน ไชเม เซร์รา.....	39
2.8 Dome of the Zodiac ศิลปิน เปเซลโล.....	40
2.9 Noli Me Tangere ศิลปิน ฟรา แองเจลิโก.....	40
2.10 Assumption of the Virgin ศิลปิน ทิเชียน.....	41
2.11 The Burial of Count Orgaz ศิลปิน เอล เกรโก.....	41
2.12 Queen Elizabeth I ศิลปิน มาร์กส์ กีราร์ตส์ ผู้ลูก.....	42
2.13 Christ Embracing St. Bernard ศิลปิน ฟรันซิสโก รีบาลตา.....	42
2.14 Vishnu Visvarupa, Preserver of the Universe, Reperesented as the Whole World.....	43
2.15 จินตนาการแห่งสวรรค์ ศิลปิน สุวัฒน์ แสนขัตติยรัตน์.....	44
2.16 อาณาจักรวาล ศิลปิน ปัญญา วิจินธนสาร.....	44
2.17 ทูตสวรรค์ ศิลปิน Sun Yuan และ Peng Yu.....	45
2.18 วัดร่องชุ่น ศิลปิน เฉลิมชัย โฆษิตพิพัฒน์.....	46
2.19 Medication for the Soul (after D. Hirst), 2010 ยาทาทางใจ ศิลปิน จีรภัทร ทศนสมบุรณ์.....	46
4.1 เกราะเพชร.....	54
4.2 การวิเคราะห์สีของผลงานสร้างสรรค์ ชื่อ เกราะเพชร.....	56
4.3 พุทธคุณ.....	58
4.4 การวิเคราะห์สีของผลงานสร้างสรรค์ ชื่อ พุทธคุณ.....	60
4.5 นโม.....	61
4.6 การวิเคราะห์สีของผลงานสร้างสรรค์จิตรกรรม ชื่อ นโม.....	63
4.7 Way to heaven No.1.....	65
4.8 การวิเคราะห์สีของผลงานสร้างสรรค์จิตรกรรม ชื่อ Way to heaven No.1.....	68
4.9 Way to heaven No.2.....	69
4.10 รายละเอียด Way to heaven No.2.....	69



ภาพ	หน้า
5.1 Way to heaven No.2.....	74
5.2 Way to heaven No.2.....	75
5.3 รายละเอียด Way to heaven No.2.....	75



ภาพภาคผนวก	หน้า
1 พระธาตุอินแขวน ประเทศเมียนมา ถ่ายเมื่อ 25 พฤษภาคม พ.ศ.2560 .....	83
2 การสวดมนต์ของชาวเมียนมา ต่อพระบรมสารีริกธาตุ ณ พระธาตุชเวตาคอง ประเทศเมียนมา ถ่ายเมื่อ 24 พฤษภาคม พ.ศ.2560 .....	83
3 บ้านเวทดาในความเชื่อของเมียนมา ประเทศเมียนมา ถ่ายเมื่อ 23 พฤษภาคม พ.ศ.2560.....	83
4 วัดราชศรีทรีัญญาราม (พระแม่กวนอิมหยกขาว) อ.วังทอง จ.พิษณุโลก ถ่ายเมื่อ 11 พฤศจิกายน พ.ศ. 2561.....	84
5 วัดพระธาตุดอยคำ ต.แม่เหียะ อ.เมือง จ.เชียงใหม่ ถ่ายเมื่อ 19 ตุลาคม พ.ศ.2561.....	85
6 อุทยานประวัติศาสตร์สุโขทัย จ.สุโขทัย ถ่ายเมื่อ 31 ตุลาคม พ.ศ.2561 .....	85
7 วัดศาลเจ้า เขียนแปะโรงสี ต.บ้านกลาง อ.เมือง จ.ปทุมธานี ถ่ายเมื่อ 11 พฤศจิกายน พ.ศ.2561.....	85
8 วัดพระศรีรัตนมหาธาตุวรมหาวิหาร ต.ในเมือง อ.เมือง จ.พิษณุโลก ถ่ายเมื่อ 24 พฤศจิกายน พ.ศ.2561.....	86
9 วัดโสมิตาราม อ.สรรคบุรี จ.ชัยนาท ถ่ายเมื่อ 28 ธันวาคม พ.ศ.2561 .....	86
10 วัดบางนมโค อ.เสนา จ.พระนครศรีอยุธยา ถ่ายเมื่อ 23 มกราคม พ.ศ. 2562.....	87
11 วัดหนองโพ ต.หนองโพ อ.ตาคลี จ.นครสวรรค์ ถ่ายเมื่อ 1 กุมภาพันธ์ พ.ศ. 2562.....	87
12 วัดสะแก อ.อุทัย จ.พระนครศรีอยุธยา ถ่ายเมื่อ 15 กุมภาพันธ์ พ.ศ. 2562.....	87
13 พระบรมราชานุสาวรีย์สมเด็จพระนเรศวรมหาราช อ.เมือง จ.พิษณุโลก ถ่ายเมื่อ 20 กุมภาพันธ์ พ.ศ. 2562.....	88
14 วัดอัมพวัน อ.พรหมบุรี จ.สิงห์บุรี ถ่ายเมื่อ 14 เมษายน พ.ศ. 2562.....	88
15 วัดป่าสาละวัน อ.เมือง จ.นครราชสีมา ถ่ายเมื่อ 23 มิถุนายน พ.ศ. 2562 .....	89
16 วัดช้างเผือก ต.วังขมภู อ.เมือง จ.เพชรบูรณ์ ถ่ายเมื่อ 28 พฤษภาคม พ.ศ. 2562.....	90
17 วัดธรรมยาน ต.นาเฉลียง อ.หนองไผ่ จ.เพชรบูรณ์ ถ่ายเมื่อ 29 พฤษภาคม พ.ศ. 2562 .....	90
18 วัดบางนมโค อ.เสนา จ.พระนครศรีอยุธยา ถ่ายเมื่อ 29 กรกฎาคม พ.ศ. 2562.....	91
19 วัดบางคลาน ต.บางคลาน อ.โพทะเล จ.พิจิตร ถ่ายเมื่อ 27 สิงหาคม พ.ศ. 2562.....	91
20 วัดหน้าต่างนอก อ.เสนา จ.พระนครศรีอยุธยา ถ่ายเมื่อ 20 ตุลาคม พ.ศ. 2562.....	91
21 วัดธรรมจักรเสมาราม ต.เสมา อ.สูงเนิน จ.นครราชสีมา ถ่ายเมื่อ 25 มกราคม พ.ศ.2563 .....	92
22 บรรยากาศโครงการปฏิบัติการทางทัศนศิลป์และนิทรรศการนานาชาติ ครั้งที่ 15.....	94
23 บรรยากาศบรรยากาศโครงการปฏิบัติการทางทัศนศิลป์และนิทรรศการนานาชาติ ครั้งที่ 15 (ต่อ).....	95
24 ใบประกาศโครงการปฏิบัติการทางทัศนศิลป์และนิทรรศการนานาชาติ ครั้งที่ 15.....	96

25	สูจิบัตรโครงการปฏิบัติการทางทัศนศิลป์และนิทรรศการนานาชาติ ครั้งที่ 15.....	96
26	ผลงานสร้างสรรค์สรรค์เชิงประจักษ์ ในสูจิบัตรโครงการปฏิบัติการทางทัศนศิลป์ และนิทรรศการนานาชาติ ครั้งที่ 15.....	97



# บทที่ 1

## บทนำ

### ความเป็นมาของปัญหา

แนวคิดเรื่องสวรรค์ทุกศาสนาล้วนกล่าวไว้ซึ่งแต่ละศาสนาก็มีทรรศนะ หรือความเชื่อที่แตกต่างกันออกไป เช่น ศาสนาพราหมณ์เชื่อว่าสวรรค์เป็นที่อยู่ของคนที่ประพฤติดี เทพ และบรรพบุรุษเป็นที่รวมแห่งความสุข มีแต่ความสว่าง มีพระอาทิตย์ พระจันทร์ และดวงดาว สวรรค์เป็นสถานที่ที่อยู่สูงเหนือจากโลกมนุษย์และอากาศขึ้นไป ศาสนาคริสต์เชื่อว่าสวรรค์เป็นสถานที่ที่พระเจ้าทรงสร้างไว้เป็นสถานที่ประทับของพระเจ้าและพระเยซู และยังเป็นรางวัลแก่ผู้ที่มีศรัทธาต่อพระเจ้า เป็นสถานที่ที่ทำด้วยอัญมณีและทองคำบริสุทธิ์ เป็นอาณาจักรที่ยั่งยืนตลอดกาล ศาสนาอิสลามเชื่อว่าสวรรค์เป็นสถานที่ประทับของพระอัลเลาะห์ และผู้ที่เคารพศรัทธาพระองค์ เป็นสถานที่สวยงามมีธารน้ำหลายสาย อยู่เบื้องใต้ ไม่มีความเหนียวยากใดๆ ผู้ที่ได้รับการอนุมัติจากพระอัลเลาะห์จะได้อยู่ในสวรรค์ตลอดกาล (วิโรจ นาคชาติ, 2547, หน้า 85-89) สามารถสรุปความเชื่อเรื่องสวรรค์ในศาสนาพราหมณ์ คริสต์ และอิสลามได้ว่า สวรรค์สร้างโดยพระเจ้าหรือเทพเจ้า เป็นที่อยู่ของผู้ที่กระทำความดี แบ่งระดับสวรรค์ตามระดับของบุญ ซึ่งเป็นสถานที่ที่มีแต่ความสว่าง ความสุข ไม่มีความยากลำบากใดๆ มีความสวยงามสร้างจากอัญมณี ทองคำบริสุทธิ์ เป็นภพภูมิที่อยู่เหนือโลกมนุษย์และอากาศขึ้นไป

ตามความเชื่อของศาสนาพุทธ มนุษย์ถวายนานเพื่อต้องการความสุข ความสุขก็คือบุญนั่นเอง แต่สิ่งที่มนุษย์ปรารถนามากที่สุดหลังจากการตายแล้วก็คือได้ไปเกิดในสวรรค์ คำสอนเรื่องสวรรค์มีมากับมนุษย์ตั้งแต่อดีตกาลจวบจนถึงปัจจุบัน ซึ่งมีทั้งพวกที่เชื่อว่าสวรรค์มีอยู่จริงก็มีและพวกที่ไม่เชื่อก็มี ฝ่ายที่เชื่อว่าสวรรค์มีอยู่จริง มีความเชื่อว่าสวรรค์เป็นสถานที่อยู่ของเหล่าเทวดาที่ประเสริฐกว่ามนุษย์ ได้เสวยความสุขที่ล้วนแต่เป็นทิพย์ มีอำนาจมากกว่ามนุษย์ ผู้ที่ได้สิทธิ์ไปเกิดบนสวรรค์คือผู้ที่ได้สร้างบุญกุศลไว้มากหรือน้อยแล้วแต่เจตนาจะเป็นไป และการเกิดจะเป็นการเกิดแบบอุบัติขึ้นเป็น เทวดาทันที เทวดาจะอุบัติขึ้นเป็นรูปร่างอันเป็นทิพย์และอยู่ในวัยหนุ่มสาว เป็นเทพบุตร เทพธิดา ในกรณีการสร้างบุญกุศลไว้มากก็อุบัติขึ้นในวิมานของตนพร้อมทั้งมีบริวารที่คอยให้การปรนนิบัติรับใช้ สวรรค์ตามที่กล่าวมานี้จัดเป็นสวรรค์ที่อยู่ในภพภูมิอื่นซึ่งสามารถประสบได้ก็ต่อเมื่อตนได้สิ้นชีวิตจากโลกมนุษย์ไปแล้ว แต่ยังมีสวรรค์อีกประเภทหนึ่งซึ่งมีความสำคัญต่อชีวิตมนุษย์มากเช่นกัน นั่นคือสวรรค์ในโลกมนุษย์ เป็นสวรรค์ที่มวลมนุษย์ทุกคนสามารถทำให้เกิดมีได้ ไม่เลือกวันเวลา สถานะความเป็นอยู่ ขอเพียงแต่กระทำความดีงามก็สามารถเป็นเจ้าของสวรรค์ชนิดจับต้องได้ มองเห็นได้อย่าง ประจักษ์แก่ตนเองได้เช่นกัน (พระวิชัย สุภโร (แสนอินทร์), 2551, หน้า 1-2)

จากที่กล่าวมาข้างต้น เรื่องของสวรรค์จึงเป็นเรื่องที่น่าสนใจศึกษา เพราะสวรรค์เป็นสถานที่ที่สวยงามสร้างจากอัญมณี ทองคำบริสุทธิ์ ไม่มีความยากลำบากใดๆ มีความสว่าง ความสุข เป็นที่อยู่ของ

ผู้ที่กระทำความดี ซึ่งผู้วิจัยเองก็เป็นพุทธศาสนิกชน จึงมีความสนใจศึกษาเรื่องของสวรรค์ในพระพุทธรูปของ พุทธศาสนาว่า สวรรค์คืออะไร มีความสำคัญอย่างไร ลักษณะ ประเภทองค์ประกอบของสวรรค์เป็นอย่างไร มีอะไรบ้าง และวิธีเข้าถึงสวรรค์ในพระพุทธรูปศาสนาต้องทำอย่างไร เพื่อนำองค์ความรู้ในเรื่องของสวรรค์ ในพระพุทธรูปของพุทธศาสนา มาสร้างสรรค์ผลงานจิตรกรรมสื่อผสมเรื่องสวรรค์เชิงประจักษ์ เพื่อสื่อความหมายถึงการเข้าถึงสวรรค์ในโลกมนุษย์หรือการสร้างสวรรค์ชนิดจับต้องได้ อันจะนำมาซึ่งความสุขให้แก่ตนเองได้ในชีวิตปัจจุบัน

### จุดมุ่งหมายของการวิจัย

1. ศึกษาถึงความหมาย ความสำคัญ ลักษณะ ประเภทองค์ประกอบของสวรรค์ และวิธีเข้าถึงสวรรค์ในพระพุทธรูปศาสนา
2. สร้างสรรค์ผลงาน เรื่องสวรรค์เชิงประจักษ์ เพื่อสื่อความหมายถึงการเข้าถึงสวรรค์ในโลกมนุษย์หรือการสร้างความสุขให้แก่ตนเองได้ในชีวิตปัจจุบัน
3. สร้างองค์ความรู้ในการสร้างสรรค์เรื่องสวรรค์เชิงประจักษ์

### ขอบเขตของงานวิจัย

#### ขอบเขตด้านเนื้อหา

1. สวรรค์ในพระพุทธรูปศาสนา
2. การสร้างสรรค์ผลงานศิลปะ
3. หลักการวิเคราะห์ผลงานศิลปะตามทฤษฎีของยีน มิลเลอร์
4. หลักการวิเคราะห์อารมณ์ความรู้สึกของสีตามทฤษฎีสีของโคบายาชิ
5. หลักการวิจารณ์ผลงานศิลปะตามทฤษฎีของเฟลด์แมน

#### ขอบเขตด้านปฏิบัติงาน

ลงมือปฏิบัติงานสร้างสรรค์ผลงานจิตรกรรมสื่อผสมจำนวน 10 ชิ้น

### ระเบียบวิธีวิจัย

การวิจัยสร้างสรรค์เรื่องสวรรค์เชิงประจักษ์นี้ มีวิธีการในดำเนินการ ดังนี้

1. การศึกษา ค้นคว้า และรวบรวมเอกสาร งานวิจัยที่เกี่ยวข้องกับผู้วิจัยได้ทำการศึกษา ค้นคว้า รวบรวมหลักการ แนวคิด ทฤษฎี เอกสารงานวิจัยที่เกี่ยวข้อง คือ แนวคิดทฤษฎีเกี่ยวกับสวรรค์ แนวคิด ทฤษฎีการสร้างสรรค์ผลงานศิลปะ ทฤษฎีการวิเคราะห์ผลงานศิลปะของยีน มิลเลอร์ และทฤษฎีสีของโคบายาชิ ตลอดจน ทฤษฎีการวิจารณ์ผลงานศิลปะของเฟลด์แมน
2. การกำหนดกรอบแนวคิดการวิจัย โดยนำข้อมูลที่ได้มาวิเคราะห์สังเคราะห์ แล้วนำมาประมวลสรุปเพื่อกำหนดกรอบแนวคิดในการวิจัยสร้างสรรค์

3. การสร้างสรรค์ผลงานจิตรกรรมสื่อผสม
4. สรุปผลการวิจัยจากการสร้างสรรค์ผลงานจิตรกรรมสื่อผสม
5. นำเสนอในรูปแบบรายงานการวิจัย

### ประโยชน์ที่คาดว่าจะได้รับ

1. ได้ข้อมูลและการตีความสวรรค์เชิงประจักษ์ อันนำไปสู่การอนุรักษ์เผยแพร่คุณค่าทางภูมิปัญญาไทย
2. ได้ผลงานจิตรกรรมสื่อผสมเรื่องสวรรค์เชิงประจักษ์ที่สื่อความหมายถึงการเข้าถึงสวรรค์ในโลกมนุษย์หรือการสร้างสวรรค์ชนิดจับต้องได้ อันจะนำมาซึ่งความสุขให้แก่ตนเองได้ในชีวิตปัจจุบัน
3. ได้กระบวนการสร้างสรรค์อย่างเป็นระบบเพื่อประโยชน์ต่อการศึกษาทางด้านศิลปกรรมอันนำไปสู่แนวทางการพัฒนาทางด้านศิลปกรรมให้แก่วงการศิลปกรรมทั้งระดับชาติและนานาชาติ



## กรอบแนวความคิดในการวิจัย

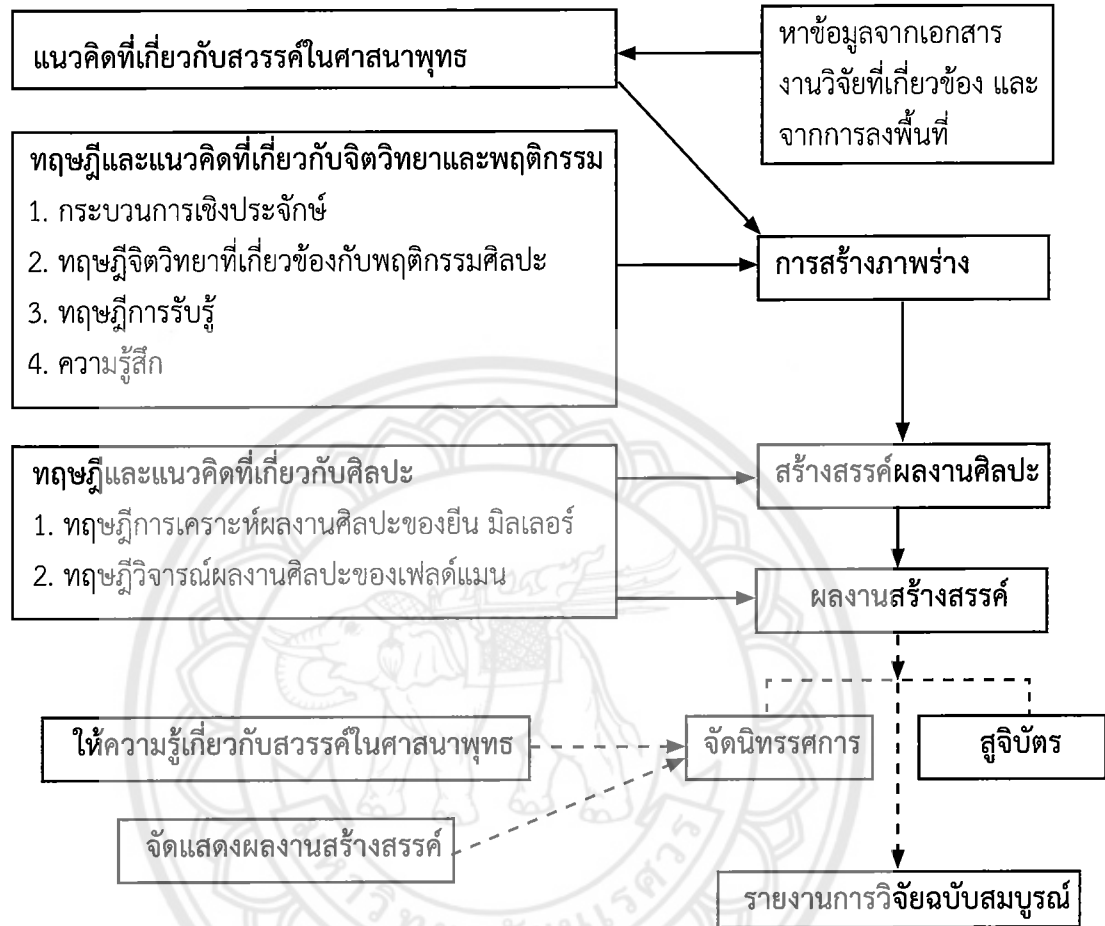

แผนภูมิ 1.1 กรอบแนวความคิดของการวิจัยสร้างสรรค์ เรื่องสวรรค์เชิงประจักษ์

## บทที่ 2

### เอกสารและงานวิจัยที่เกี่ยวข้อง

ในการวิจัยเชิงสร้างสรรค์ เรื่อง สวรรค์เชิงประจักษ์ ผู้วิจัยได้ศึกษาแนวคิดและทฤษฎีจากเอกสาร ตำรา บทความ งานวิจัยต่างๆ ที่เกี่ยวข้อง เพื่อเป็นพื้นฐานในการวิจัยและนำเสนอ ดังมีรายละเอียด ต่อไปนี้

1. แนวคิดทฤษฎีเกี่ยวกับสวรรค์
2. กระบวนการเชิงประจักษ์
3. แนวคิดทฤษฎีเกี่ยวกับศิลปะ
  - 3.1 ธรรมชาติของศิลปะ
  - 3.2 แรงบันดาลใจ
  - 3.3 กระบวนการสร้างสรรค์ผลงานศิลปะ
  - 3.4 ทฤษฎีสี่ของโคบายาชิ
4. ทฤษฎีจิตวิทยาที่เกี่ยวข้องกับพฤติกรรมศิลปะ
  - 4.1 ทฤษฎีจิตวิเคราะห์
  - 4.2 ทฤษฎีปลูกเร้า
  - 4.3 ทฤษฎีสารสนเทศ
5. ทฤษฎีการรับรู้
  - 5.1 ระบบการรับรู้
  - 5.2 ทฤษฎีการรับรู้โดยตรง
  - 5.3 ทฤษฎีการรับรู้คอนสตรัคติวิสต์
  - 5.4 ทฤษฎีเกสทอลต์
6. ความรู้สึก
7. ทฤษฎีการวิเคราะห์และวิจารณ์ผลงานศิลปะ
  - 7.1 ทฤษฎีการวิเคราะห์ผลงานศิลปะของยีน มิลเลอร์
  - 7.2 ทฤษฎีวิจารณ์ผลงานศิลปะของเฟลด์แมน
8. งานวิจัยที่เกี่ยวข้อง
9. ผลงานศิลปะที่เกี่ยวข้อง



## แนวคิดทฤษฎีเกี่ยวกับสวรรค์

สวรรค์ในภาษาไทยมาจากภาษาสันสกฤต หมายถึง ภาพหนึ่งในคติของศาสนาต่าง ๆ เช่น ศาสนายูดาห์ ศาสนาพุทธ ศาสนาคริสต์ และศาสนาอิสลามอันเป็นสถานที่ตอบแทนคุณงามความดีของมนุษย์ที่ได้ทำไปเมื่อครั้งที่ยังมีชีวิตอยู่บนโลกนี้

### สวรรค์ในพระพุทธศาสนา

พระวิชัย สุภโร (แสนอินทร์) (2551, หน้า 11-12) ได้ประมวลความหมายของสวรรค์จากรากศัพท์คำบาลี จากในคัมภีร์ต่างๆ ได้ความหมายของคำว่า “สวรรค์” หมายถึง สวรรค์เมืองฟ้าที่เป็นที่อยู่ของเทวดา เป็นเมืองทิพย์ เป็นที่อยู่อันเปลวเพลิงร้อนแรงของเทวดาเป็นอีกโลกหนึ่ง คือ เทวโลก โลกของเทวดา เป็นสถานที่ที่เต็มไปด้วยสมบัติอันเป็นทิพย์ มีกายอันเป็นทิพย์ มีการเสวยตามผลบุญกุศลที่ตนได้ทำไว้เมื่อครั้งยังเป็นมนุษย์อยู่ และได้จุติมาเป็นเทวดาในสวรรค์ชั้นต่างๆ ดังนั้น จึงสรุปแนวคิดเกี่ยวกับสวรรค์ในพระพุทธศาสนาได้ว่า คือสถานที่ที่เต็มไปด้วยความสุข เสวยบรมสุขด้วยกายทิพย์ ไม่มีความทุกข์ มีความเปลวเพลิงร้อนรมย์ด้วยความสุข สวรรค์จึงเป็นอีกโลกหนึ่งที่มนุษย์ต้องการไปเกิด ลักษณะทั่วไปของสวรรค์สามารถแบ่งเป็น 6 ลักษณะ ดังนี้

1. ภาพที่อยู่ของพวกโอปปาติกะกำเนิด คือเกิดขึ้นเจริญเติบโตทันที ไม่ต้องอาศัยมารดาบิดาเป็นผู้ให้กำเนิด เมื่อเกิดแล้วจะมีรูปร่างเป็นผู้ใหญ่ ถ้าเป็นชายเรียกว่าเทพบุตร เป็นผู้หญิงเรียกว่าเทพธิดา มีกายทิพย์ สมบัติทิพย์ และบริบูรณ์ด้วยเบญจกามคุณเลิศ
2. มีแสงรัศมีทิพย์ใสผุดผ่องพุ่งออกจากกาย แสงรัศมีต่างๆ และจากปราสาทส่องสว่างไสวสวยงามไปทั่วบริเวณแทนแสงดวงจันทร์และดวงอาทิตย์ จึงไม่มีกลางวันและกลางคืน
3. มีอากาศบริสุทธิ์ซึ่งที่ไม่หนาว ไม่ร้อน มีลมอ่อนๆ พัดโชยเย็นกายตลอดเวลา มีดอกมณฑาทิพย์ส่งกลิ่นหอมอบอวลทวนลม มีสระน้ำและอุทยาน ให้ชาวสวรรค์ได้เที่ยวชมเปลวเพลิงร้อนแรงใจ
4. มีสุธาโภชนาดีเลิศ รสกลมกล่อมเป็นอาหาร ไม่ต้องรับประทานให้เสียเวลาเพียงนึกเท่านั้น ก็อิ่มได้ตั้งปรารถนา และไม่ต้องขับถ่ายของเสียเหล่านั้นออกจากร่างกายดังเช่นมนุษย์ ไม่มีสิ่งปฏิกูลใดๆ ปรากฏให้เห็น แม้ว่าเมื่อถึงคราวจุติร่างกายก็จะหายไปเอง
5. มีที่อยู่อาศัย คือวิมานเป็นปราสาทสวยงามวิจิตรตระการตา คือวิมานทองเปล่งแสงทองผ่องประกาย วิมานเงินเปล่งแสงสีเงินนวลผุดผ่อง วิมานแก้วเปล่งแสงแวววาวสดใส และมีวิมานต่างๆ เช่น กุญชรวิมาน เป็นต้น พรั่งพร้อมไปด้วยความงามรุ่งเรืองด้วยรัศมีต่างๆ มีสีและทรวดทรงวิจิตรสวยงาม
6. มีเครื่องภูษาอาภรณ์เครื่องประดับต่างๆ เป็นทิพย์สวยงาม มีรัศมีพวยพุ่งเป็นสีต่างๆ มีดนตรีทิพย์ขับประโคม ขาน ร้องเสียงไพเราะเสนาะโสตยิ่ง และมีการฟ่องรำรื่นเริงต่างๆ สุขสำราญเปลวเพลิงอารมณ์ (พระราชปริยัติสุธี (สะอึ้ง สิรินนุโท), 2546, หน้า 15)

### ประเภทของสวรรค์

การแบ่งประเภทของสวรรค์จัดเป็นสุคติภูมิในระดับกามภูมิเช่นเดียวกับมนุษย์ และสวรรค์แบ่งได้ 6 ชั้น ได้แก่

1. ชั้นจาดุมหาราชิกา เป็นดินแดนที่เต็มไปด้วยความสุขและความเจริญของท้าวมหาราชทั้ง 4 พระองค์ พระองค์ทรงเป็นจอมเทพที่ปกครองเหล่าเทพทั้งมวล โดยการเสวยความสำราญนั้นด้วยสมบัติอันเป็นทิพย์ทุกทิพารাত্রีกาล

2. ชั้นดาวดึงส์ เป็นภูมิที่อยู่แห่งหทยเทพซึ่งมีเทพ 33 องค์เป็นอธิบดี มีจอมเทพผู้ปกครองชื่อท้าวสักกะ แต่โดยทั่วไปเรียกกันว่า พระอินทร์ (พระธรรมปิฎก (ป.อ. ปยุตโต), 2545, หน้า 65) สวรรค์ชั้นนี้ตั้งอยู่เหนือยอดเขาพระสุเมรุ เป็นนครที่กว้างใหญ่ไพศาลอยู่ในอากาศ เป็นวิมานทิพย์มีกำแพงแก้วล้อมรอบ มีประตูแก้ว 100 ประตู มีปราสาทเรือนยอดสูงเรื่องด้วยรัศมีล้อมพราย ตรงกลางมหานครมีปราสาทสูงชื่อเวชยันต์ปราสาทประดับด้วยแก้ว 7 ประการ (พระเทพวิสุทธิกวี (พิจิตร ฐิตวณฺโณ), 2538, หน้า 66) เมื่อเปิดประตูจะได้ยินเสียงอันไพเราะ

3. ชั้นยามา เป็นแดนสุขาวดี เป็นที่สถิตอยู่ของเทพดาทั้งหลาย ผู้ไม่มีความลำบาก และถึงซึ่งความสุขอันเป็นทิพย์ มีพระสยามเทวาธิราชทรงเป็นผู้ปกครอง สวรรค์ชั้นนี้มีปราสาทเงินและปราสาททองมีความสวยงามวิจิตรตระการตายิ่งกว่าสวรรค์ชั้นดาวดึงส์ มีรัตนปราการกำแพงแก้วล้อมรอบวิมาน มีอุทยานและสระโบกขรณีอันเป็นทิพย์อยู่หลากหลาย ในสวรรค์ชั้นนี้ไม่มีดวงอาทิตย์ดวงจันทร์ให้แสงสว่าง แต่กลับสว่างไสวด้วยแสงแห่งรัตนะต่างๆ และแสงสว่างจากรัศมีของเทวดาทั้งหลาย จึงมีเฉพาะกลางวัน ไม่มีกลางคืน การที่จะรู้วันและคืนนั้นย่อมรู้ได้จากบุปผชาติดอกไม้ทิพย์ ถ้าดอกไม้ทิพย์บานก็แสดงว่าเป็นเวลากลางวัน ถ้าดอกไม้ทิพย์หุบก็แสดงว่าเป็นเวลากลางคืน (พระพรหมโมลี (วิลาส ญาณวโร, 2545, หน้า 384-385)

4. ชั้นดุสิต เป็นดินแดนที่อยู่ของผู้เฝ้าด้วยสิริสมบัติของตน มีท้าวเทวราชชื่อว่า สันดุสิตเทวราช เป็นผู้ปกครองสวรรค์ชั้นนี้มีความเกี่ยวข้องกับพระพุทธเจ้า เพราะพระพุทธเจ้าทุกพระองค์ก่อนที่จะมาตรัสรู้ในโลกมนุษย์ได้ไปเกิดเป็นเทพบุตรในสวรรค์ชั้นดุสิตมาก่อน นอกจากนี้แล้ว ยังเป็นที่อุปบัติของพระพุทธรูป พระพุทธรูป และพระโพธิสัตว์ทั้งหลายด้วย ลักษณะทั่วไปของสวรรค์ชั้นดุสิตภายในปรากฏว่ามีปราสาทวิมานอยู่ 3 ชนิด คือ รัตนวิมาน (วิมานแก้ว) กนกวิมาน (วิมานทอง) และระชตวิมาน (วิมานเงิน) ตั้งอยู่เรียงรายกันไป วิมานเหล่านี้มีรัตนปราการกำแพงแก้วล้อมรอบทุกวิมาน มีสระโบกขรณีและอุทยานทิพย์เป็นที่เที่ยวเล่นขึ้นบานของเทวดา เหล่าเทวดาในชั้นดุสิตสวรรค์มีรูปร่างสวยงามกว่าเทวดาในชั้นต่ำอื่นๆ มีน้ำใจบุญรู้ธรรม และประชุมฟังธรรมในวันธรรมสวนะไม่เคยขาด เช่นเดียวกับชั้นสวรรค์ดาวดึงส์ โดยเฉพาะสมเด็จพระเจ้าดุสิตเทวาธิราชเป็นพหูสูตเพราะได้สดับฟังธรรมเทศนามามาก ทั้งพระพุทธเจ้าและพระโพธิสัตว์ ซึ่งมีความเชื่อกันว่า ในปัจจุบันสมเด็จพระศรีอาริยเมตไตรย์ หรือพระศรีอาริย์พระโพธิสัตว์ที่เป็นที่รู้จักกันในหมู่พุทธบริษัทจักได้ตรัสรู้เป็นสมเด็จพระสัมมาสัมพุทธเจ้าในอนาคตอันตรรกัปที่ 13 แห่งภัทรกัป (มหามกุฏราชวิทยาลัย, 2538, หน้า 30)

5. ชั้นนิมมานรดี คือดินแดนที่อยู่ของผู้ยินดีในการเนรมิต เมื่อปรารถนาสิ่งใดก็เนรมิตเอาเองได้ตามปรารถนา มีท้าวสุนิมิตเทวาธิราชทรงเป็นอธิบดี ลักษณะทั่วไปของสวรรค์ชั้นนี้ ภายในประกอบด้วยปราสาทเงิน ปราสาททอง และปราสาทแก้ว มีกำแพงแก้วกำแพงทองอันเป็นทิพย์ วิมานของเทวดาทั้งหลายเป็นทองราบเรียบเสมอกัน มีสระโบกขรณี และอุทยานทิพย์เป็นที่สำราญของเทวดา เทวดาทั้งหลายเป็นผู้มีรูปร่างและมีกายทิพย์รัศมีจะรุ่งเรืองเป็นยิ่งนัก

6. ชั้นปรนนิมิตวสวัตติ เป็นภูมิของทวยเทพ อันมีท้าวปรนนิมิตสวัตติมาราธิราช และท้าวปรนนิมิตเทวาธิราชทรงเป็นอธิบดี เป็นที่อยู่อันประเสริฐด้วยสุขสมบัติอันยิ่งกว่าสวรรค์ชั้นฟ้าทั้งหลาย เพราะผู้แสวงยามคุณที่เทวดาอื่นรู้ความต้องการของตนแล้วนรมิตให้

สรุป สวรรค์ทั้ง 6 ชั้น มีลักษณะแตกต่างกันไปในแต่ละชั้น คือ มีสิ่งอำนวยความสะดวกสบายต่างๆ มีสระโบกขรณีที่มีน้ำใสดุจแก้วอินทนิล มีสวนทิพย์อันเป็นสถานที่สนุกสนานรื่นเริงเพลิดเพลินของเหล่าเทวดา มีสถานที่ฟังธรรมที่เรียกว่าสุธรรมาเทวสภาประจำสวรรค์ มีวิมานปราสาทรุ่งเรืองสดใสประจำสวรรค์แต่ละชั้น ตลอดจนมีเทวดาผู้ปกครองในแต่ละชั้นด้วย สวรรค์ชั้นสูงสุดจะมีความสุขที่ยืนยาวมากกว่าสวรรค์ชั้นต่ำลงมา สิ่งอำนวยความสะดวกสบายเหล่านี้ ก็เนื่องมาจากบุญกุศลที่ได้บำเพ็ญมาแล้วก่อนไปบังเกิดบนสวรรค์ในแต่ละชั้น

ป.อ. ปยุตโต (2545) ได้กล่าวว่า นรก-สวรรค์เป็นเรื่องสำคัญ เป็นเรื่องใหญ่ ถ้าเทียบกับศาสนาทั่ว ๆ ไปแล้ว ซึ่งมาอยู่ในแง่ของพระพุทธศาสนาความสำคัญของนรก-สวรรค์ลดลงไป ในศาสนาส่วนใหญ่ นรก-สวรรค์เป็นจุดสุดท้ายแห่งการเดินทางชีวิตของมนุษย์ เชื่อว่านรก-สวรรค์เป็นนิรันดร แต่ในความสำคัญของนรก-สวรรค์ในพระพุทธศาสนาจะด้อยลงไป สวรรค์ไม่ใช่จุดหมายของพระพุทธศาสนา แต่พระพุทธศาสนาบอกว่า มีสิ่งที่สูงกว่านั้น สิ่งสำคัญกว่าสวรรค์ คือนิพพาน ประการต่อไปนรก-สวรรค์ตามที่รู้จักหรือพูดกันอยู่เป็นเรื่องราวที่ได้รับหรือประสบหลังจากตายแล้ว ศาสนาอื่นๆ ทั่วไปเชื่ออย่างนั้น ดังนั้นจุดมุ่งหมายสูงสุดของศาสนาเหล่านั้น จึงเป็นเรื่องของชีวิตข้างหน้า แต่จุดมุ่งหมายของพระพุทธศาสนาเป็นสิ่งที่บรรลุได้ในชาตินี้ นิพพานสามารถบรรลุในชาตินี้ ตั้งแต่ยังเป็นๆ อยู่ ต่อไปข้อที่สาม ในพระพุทธศาสนา นรก-สวรรค์เป็นเพียงส่วนหนึ่งในสังสารวัฏ คือการเวียนว่ายตายเกิด

ป.อ. ปยุตโต (2545, หน้า 6-29) กล่าวถึง ข้อพิจารณาเกี่ยวกับเรื่องนรก-สวรรค์เป็น 2 ประเด็น ดังนี้ คือ

1. นรก-สวรรค์มีจริงไหม เรื่องพิสูจน์ไม่ได้ว่ามีหรือไม่มี เพราะการจะพิสูจน์ต้องพิสูจน์ให้ตรงตามอายตนะ การพิสูจน์เรื่องนรก-สวรรค์จะต้องพิสูจน์ด้วยชีวิตที่ใจนั่นเอง คือต้องลองตายดู เพราะเราถือว่าจิตเป็นแกนของชีวิต เมื่อพิสูจน์ด้วยการที่ต้องตาย ก็ทำไม่ได้ ไม่มีใครกล้าทำ ดังนั้น จึงเกิดปัญหาพิสูจน์ไม่ได้ ซึ่งในพระไตรปิฎกแบ่งนรก-สวรรค์ไว้เป็น 3 ระดับ ดังนี้

1.1 นรก-สวรรค์ หลังตาย เป็นแหล่งเป็นโลกเป็นภพ ซึ่งเราจะไปรับผลกรรม หรือตามความเชื่อของศาสนาที่มีเทพเจ้าสูงสุดว่า จะไปรับโทษ รางวัล ตามพระไตรปิฎกกล่าวว่า มีนรก-สวรรค์ และได้กล่าวถึงสวรรค์ว่า เมื่อแตกกายทำลายชั้นธรรมาภพดับชีพไปแล้ว จะเข้าสู่สุคติโลกสวรรค์ ป.อ. ปยุตโต (2545, หน้า 9) กล่าวว่า สำนวนความนี้ ไม่ได้บรรยายว่าสวรรค์เป็นอย่างไร ได้แต่สรุปและโดยมากมาห้อยท้ายกับคำแสดงผลของกรรมดี ซึ่งจะเริ่มด้วยผลที่จะได้รับในชาตินี้ก่อนว่า ผู้มีศีลประพฤติดีแล้ว จะได้ผลอย่างนั้นๆ หนึ่ง สอง สาม สี่ ห้า แล้วสุดท้าย หลังจากแตกกายทำลายชั้นธรรมาภพแล้ว จะไปสุคติ ดังเช่น เจริญเมตตา มีอนิสงส์อย่างนี้ คือ หลับเป็นสุข ฝันดี... บอกผลดีในปัจจุบันเสร็จแล้ว จึงห้อยท้ายว่า ตายแล้วไปสวรรค์ ไปพรหมโลก นอกจากนี้ เมื่อพระพุทธเจ้าตรัสถึงเรื่องนรก-สวรรค์ พระองค์ตรัสถึงผลใน

ปัจจุบันมากมายก่อน แล้วนรก-สวรรค์ ห้อยท้ายไว้ ซึ่งเรื่องสวรรค์มีกล่าวไว้น้อยมาก นรก-สวรรค์ระดับนี้เป็นเรื่องของคนธรรมดาสามัญไม่อาจพิสูจน์ได้ ไม่ว่าในแง่บวกหรือแง่ลบ เมื่อพิสูจน์ไม่ได้ ก็ต้องขึ้นอยู่กับศรัทธา

1.2 นรก-สวรรค์ ที่อยู่ใใจ หรือที่เราพูดกันว่า “สวรรค์ในอก นรกในใจ” เป็นเรื่องที่มีในชาตินี้ ป.อ. ปยุตโต (2545, หน้า 13) นรก-สวรรค์แม้ในชาติหน้า ก็สืบไปจากชาตินี้ เพราะมันอยู่ในสภาพจิต ภูมิของจิต ชั้นของจิต ระดับของจิตใจ จิตของเรามีคุณภาพหรือคุณสมบัติอยู่ในระดับไหน ถึงเวลาตาย ถ้าระดับจิตเป็นนรก ก็ไปนรก ถ้าระดับจิตเป็นสวรรค์ ก็ไปสวรรค์ ที่กล่าวมานั้นหมายความว่า โดยหลักทั่วไป ในชีวิตประจำวัน ซึ่งดำเนินไปในเวลายาวนานหลายๆ ปี ระดับจิตของเราอยู่แค่ไหน เวลาตายโดยทั่วไป ถ้าไม่ใช่กรณียกเว้น มันก็อยู่ในระดับนั้นแหละ ส่วนกรณียกเว้น ถ้าเวลาตายนึกถึงอารมณ์ที่ดี เช่น ทำกรรมชั่วมามาก แต่เวลาตายนึกถึงสิ่งที่ดี ก็ไปเกิดดีได้ ถ้าเวลาอยู่ ทำกรรมดี แต่เวลาตายเกิดจิตเศร้าหมอง ระดับจิตตกลงไป ก็ไปเกิดในที่ต่ำ เมื่อการไปเกิดขึ้นอยู่กับระดับจิตอย่างนี้ ก็หมายความว่าเราพร้อมจะไปนรก-สวรรค์ได้ตั้งแต่ปัจจุบัน หรือกล่าวอีกอย่างหนึ่งได้ว่า คนที่จะไปนรก ก็คือคนที่จิตใจอยู่ในระดับนรกอยู่แล้วในชาตินี้ ส่วนคนที่จะไปสวรรค์ ก็คือคนที่จิตใจในระดับสวรรค์อยู่แล้ว เพราะฉะนั้น สวรรค์ในอก นรกในใจ ก็คือระดับจิตของเรานั้นเอง ที่มันอยู่ในนรกหรือสวรรค์ ถ้าระดับจิตเราอยู่ในนรก ก็เป็นนรก และไปนรก ถ้าระดับจิตของเราอยู่ในสวรรค์ ก็เป็นสวรรค์ และไปสวรรค์

การทำกรรมดีหรือกรรมชั่วไว้ เรารู้ เพราะเรามีความรู้สึกเป็นประสบการณ์เฉพาะตัวเกี่ยวกับกรรมดี กรรมชั่วที่ทำไว้ ถ้าทำกรรมชั่วจะรู้สึกเดือดร้อนใจ ทางพระใช้คำว่า “วิปัสสิการ” เป็นสภาพจิตที่เป็นทุกข์ ซึ่งนับเป็นนรก ในทางตรงข้าม ถ้าทำกรรมดี ก็เกิดปราโมทย์ มีปีติ มีความอบอุ่นใจ อิ่มเอิบ ร่าเริง บันเทิง เบิกบานใจ ปลื้มใจ เปรมใจ มีความสุข จิตใจอยู่ในระดับสวรรค์

1.3 นรก-สวรรค์ แต่ละขณะจิต ป.อ. ปยุตโต (2545, หน้า 15-17) กล่าวว่า คนที่ยังไม่รู้ อริยสัจ 4 ยังไม่เข้าใจในหลักการแห่งสัจจะของอริยชน ก็ยังปรุงแต่งสร้างสวรรค์-นรกกันอยู่ตลอดเวลา ด้วยอายตนะของเรา คือ ตา หู จมูก ลิ้น กาย และใจ นรก-สวรรค์ แต่ละขณะจิตนี้คล้ายๆ กับ นรก-สวรรค์ ที่อยู่ใใจ แต่เป็นเรื่องละเอียดอ่อนกว่า คือเป็นเรื่องสัมพันธ์กับสภาพ และระดับจิตใจ ซึ่งสามารถอธิบายได้ว่า เมื่อยังเป็นปุถุชน จิตของเราก็ปรุงแต่งอยู่เสมอ เมื่อมีความรู้สึกด้วย ตา หู จมูก ลิ้น กาย ใจ เราก็ปรุงแต่งอยู่เรื่อยไป คือปรุงแต่งด้วยกิเลส มีความดี-ความชั่ว มีกุศล-อกุศลในใจของเราเอง การปรุงแต่งอย่างนี้เป็นเรื่องของปฏิกิริยาต่อสิ่งที่รับเข้ามา เช่น เมื่อเราเห็นสิ่งที่สวยงาม เราชอบใจ เราก็มีความสุข ได้เห็นที่เราไม่ชอบ เราขัดใจ ก็เกิดทุกข์ หรือว่า เราได้รับประทานอาหาร ลิ้นได้รับรสที่อร่อย เราก็มีความสุข ถ้ารับได้รับรสที่ขม ไม่อร่อย เราก็มีความทุกข์ แต่อย่างไรก็ตาม เราก็ปรุงแต่งจากข้างในออกไป เช่น ใจคอเราไม่ดี เราเกิดความโกรธ เกิดอารมณ์ค้าง เลยเห็นอะไรขัดใจไปหมด ทั้งที่คนหรือของนั้นไม่ได้ทำอะไรเรา แต่เรามองเห็นว่าเขามีใจคิดไม่ดีต่อเราต่างๆ นานา ก็เพราะใจของเราเองปรุงแต่งอาศัยพื้นจิตของเราไม่ได้อยู่แล้ว มีอกุศลขึ้นมาในใจ ใจเราไม่ดี มองอะไรกระทบตัว ขัดใจไปหมด ขุนมัว มีทุกข์เรื่อย ๆ ตลอดวัน ซึ่งเรียกการปรุงแต่งนรกนี้ว่า “ฉัสนายตนิกรนรก” แต่ถ้าเราใจดี บางทีไปประสบอะไรที่ดีใจขึ้นมา วันนั้นเลยยิ้มได้ทั้งวัน เห็นอะไรดีไปหมด อย่างนี้เรียกว่า “การปรุงแต่งสวรรค์” หรือ “ฉัสนายตนิกรสวรรค์” ไม่ต้องรอชาติหน้า อยู่ที่การสร้างจิตของเรา คือ การสร้างสมพื้นจิตใจไว้ในทางที่ดี มีเมตตา มี

ใจกว้างเพื่อแผ่ สร้างปัญญาไว้มาก ใจเราดี มีความโล่งโปร่งสบาย เราก็สร้างสวรรค์ได้ และมีสวรรค์อยู่เสมอ แม้ว่าสภาพแวดล้อมอาจไม่ดีเท่าที่ควร แต่เราทำจิตของเราได้ ใจเราสบาย ก็สามารถทำสภาพที่นำไปนรกให้กลายเป็นสวรรค์ไปได้

2. ทำที่ของพุทธศาสนาต่อเรื่องนรก-สวรรค์ สำหรับสิ่งที่พิสูจน์ออกมาให้เห็นชัดไม่ได้ ทางพุทธศาสนามีหลักให้ปฏิบัติ คือถือการวางทำที่เป็นสำคัญ สำคัญกว่าแง่ที่พูดถึงนรก-สวรรค์หลังตาย แต่มันเป็นอันหนึ่งอันเดียวกับนรก-สวรรค์ระดับที่สาม หรือนรก-สวรรค์ แต่ละขณะจิต เพราะการวางทำที่ว่าเราจะปฏิบัติอย่างไร จะสอดคล้องกับสิ่งปฏิบัติได้ ซึ่งพุทธศาสนาสอนเรื่องการวางทำที่ไว้ ดังนี้ (ป.อ. ปยุตโต, 2545, หน้า 22-31)

2.1 มีศรัทธา หมายถึงการวางใจในปัญญาของผู้อื่น โดยได้ให้หลักการสำหรับการพิจารณาว่าควรศรัทธาหรือไม่ไว้ ดังนี้

2.1.1 คูที่ปัญญาว่า มีความรู้จริง มีปัญญาจริง สมควรเชื่อไหม เช่น พุทธศาสนาคือ คำสอนของพระพุทธเจ้าที่สอนหลักธรรมโดยทั่วไปนี้ มีเหตุผลไหม เป็นความจริงไหม ถ้าเห็นว่าคำสอนของท่านเท่าที่รู้และเข้าใจได้ คือเท่าที่ปัญญาเราจะหยั่งถึงได้ และเท่าที่เราผ่านมา ล้วนเป็นจริงทั้งนั้น ก็ทำให้พลอยเชื่อสิ่งที่เรายังไม่รู้ไม่เห็นด้วยตนเอง เราคิดว่า สิ่งที่พระพุทธเจ้าตรัสมานั้น เท่าที่มองเห็นได้ก็เป็นความจริง เราจึงเห็นว่าพระองค์มีปัญญาพอที่เราจะฝากปัญญาของเราไว้กับท่านได้ เราจึงเกิดศรัทธาขึ้น

2.1.2 คูที่เจตนาว่า มีเจตนาของผู้ปรารถนาดี มีเมตตากรุณา ใจจริงใจไหม เช่น บุคคลนั้นมีเบื้องหลังที่จะหวังได้อะไรจากเราไหม? ถ้าหลอกเรา จะหลอกไปทำไม หรือตามปกติบุคคลนี้มีความประพฤติบริสุทธิ์ไหม ที่จะทำให้เราเห็นว่าเป็นผู้มี ความหวังดี ปรารถนาดีต่อเราอย่างแท้จริง

2.2 พิจารณาเหตุผล พระพุทธเจ้าทรงสอนว่า จะเชื่อหรือไม่ ก็ไม่เป็นไร ไม่ถือเป็นเรื่องที่ต้องเชื่อ โดยปรากฏอยู่ในกาลามสูตรที่มี 10 ข้อให้พิจารณา เช่น อย่าเชื่อเพียงเพราะได้ยินได้ฟังตามกันมา หรือเรียนต่อกันมา อย่าเชื่อเพราะข่าวเล่าลือ อย่าเชื่อเพราะมีเขียนในตำรา หรือเพียงเพราะเห็นว่ามีสมณะนี้เป็นครูของเรา ฯลฯ

2.3 มั่นใจตน-ไม่อ้อนวอน ในการที่พระพุทธเจ้าทรงตรัสเรื่องนรก-สวรรค์นั้น ทรงแสดงว่า ผลอะไรต่างๆ ย่อมเป็นไปตามเหตุ หลักพระพุทธศาสนาถือเรื่องกรรม ซึ่งเป็นเรื่องของเหตุปัจจัย เป็นกฎธรรมดาของธรรมชาติ เมื่อมันเป็นไปตามกฎธรรมดา ก็เป็นเรื่องของการที่เราจะรู้เท่านั้น เราไม่ต้องไปวิงวอนให้ผลอย่างนั้นเกิด หรืออาจกล่าวได้ว่า ในเมื่อเป็นกฎ ผลเกิดจากเหตุ เมื่อเหตุเป็นอย่างนี้แล้ว ผลอย่างนั้นๆ ก็เกิดเอง เราไม่ต้องอ้อนวอนว่าฉันทำเหตุนี้แล้ว ขอให้ผลนั้นเกิดขึ้นเกิด เพราะถึงอ้อนวอนอย่างไร มันก็ไม่เป็นไปตามคำอ้อนวอน แต่มันเป็นไปตามเหตุที่ทำ ดังนั้น พระพุทธเจ้าจึงตรัสเรื่องนี้ไว้เป็นความรู้ให้แก่พุทธศาสนิกชนเพื่อจะได้มีความรู้ไว้ สำหรับเกิดความมั่นใจในตนเองและรู้ไว้ ถ้าทำกรรมดี ผลดีจะเกิดขึ้น ไม่ต้องอ้อนวอน นี่คือการวางทำที่อย่างหนึ่งในพระพุทธศาสนา

2.4 ไม่จ้อผลตอบแทน พระพุทธศาสนาสอนว่า ถ้าเรายังทำกรรมดีเพราะหวังผลอยู่ ก็เรียกว่าเป็นโลกีย์ปุถุชน เป็นปุถุชนที่ยังมีกิเลสหนา คนของพระพุทธศาสนาที่แท้จริงต้องเป็นอริยสาวกหรือคนที่ทำความดีโดยไม่ต้องหวังผลประโยชน์ ก็คือเราทำความดีเพื่อให้สิ่งที่ตั้งงามเกิดขึ้น สิ่งตั้งงามคือสิ่งที่เกื้อกูลแก่ชีวิตจิตใจของเราตั้งแต่ปัจจุบัน และมีผลดีที่เกิดขึ้นแก่สังคมแก่ผู้อื่น

จึงกล่าวได้ว่า ในพระไตรปิฎกแบ่งนรก-สวรรค์ไว้เป็น 3 ระดับ คือ 1) นรก-สวรรค์ หลังตาย ซึ่งเริ่มด้วยผลที่จะได้รับในชาตินี้ก่อนว่า ผู้มีศีลประพฤติดีแล้ว จะได้ผลอย่างนั้นๆ หนึ่ง สอง สาม สี่ ห้า แล้วสุดท้าย หลังจากแตกกายทำลายขันธ์แล้ว จะไปสู่คติ 2) นรก-สวรรค์ ที่อยู่ใใจ ก็คือระดับจิตของเรานั้นเอง ที่มีอยู่ในนรกหรือสวรรค์ ถ้าระดับจิตเราอยู่ในนรกก็เป็นนรกและไปนรก ถ้าระดับจิตของเราอยู่ในสวรรค์ก็เป็นสวรรค์และไปสวรรค์ และ 3) นรก-สวรรค์ แต่ละขณะจิต กล่าวคือ คนที่ยังไม่รู้ร้อยสี่จ 4 ยังไม่เข้าใจในหลักการแห่งสังขะของอริยชน ก็ยังปรุงแต่งสร้างสวรรค์-นรกกันอยู่ตลอดเวลา ด้วยอายตนะของเรา คือ ตา หู จมูก ลิ้น กาย และใจ

สำหรับในงานวิจัยนี้ ผู้วิจัยมุ่งสนใจสวรรค์ในระดับจิต คือระดับจิตของเรา ถ้าระดับจิตเราอยู่ในนรกก็เป็นนรกและไปนรก ถ้าระดับจิตของเราอยู่ในสวรรค์ก็เป็นสวรรค์และไปสวรรค์ โดยผู้วิจัยจะปรุงแต่งสร้างสวรรค์ของตนเอง ซึ่งเป็นช่วงเวลา พื้นที่ หรือปรากฏการณ์ที่เต็มไปด้วยความสุข

### กระบวนการเชิงประจักษ์

ในการศึกษาความเป็นไปและหาข้อสรุปเกี่ยวกับพฤติกรรมของมนุษย์เกี่ยวกับความงามและการสร้างสรรค์ศิลปะนั้น ปุณณรัตน์ พิชญไพบุลย์ (2560, หน้า 6-7) เรียกว่าจิตวิทยาศิลปะหรือสุนทรียศาสตร์ภาคทดลอง (Experimental Aesthetics) เป็นศาสตร์ที่เชื่อมโยงกันระหว่างศิลปะที่เกี่ยวข้องกับอารมณ์ความรู้สึกกับวิทยาศาสตร์ ซึ่งเป็นกระบวนการประจักษ์ที่มุ่งหาข้อเท็จจริงอย่างเป็นระบบ เพื่อให้ข้อสรุปเกี่ยวกับพฤติกรรมความงามและศิลปะเป็นที่ยอมรับมากขึ้น โดยนำกระบวนการทางวิทยาศาสตร์มา สร้างข้อสรุปเกี่ยวกับความงามและศิลปะด้วยกระบวนการ ดังนี้

1. เผ่าสังเกตความเป็นไปของปรากฏการณ์ความงามและศิลปะ
2. บันทึกติดตามปรากฏการณ์ความงามและศิลปะ
3. ตั้งสมมุติฐานของสาเหตุปรากฏการณ์ความงามและศิลปะ
4. พิสูจน์สมมุติฐานที่ตั้งไว้
5. สรุปและอภิปรายข้อค้นพบ

โดยนำกระบวนการดังกล่าว ศึกษาปัญหาเกี่ยวกับพฤติกรรมของผู้ที่เกี่ยวข้องกับศิลปะ ได้แก่ ศิลปิน นักแสดง ผู้ชม และนักวิจารณ์ ในบรรดากลุ่มคนเหล่านี้ ศิลปินและผู้ชมเป็นกลุ่มที่นักจิตวิทยาศิลปะให้ความสำคัญที่สุด เนื่องจากบุคคลทั้งสองกลุ่มต่างเกี่ยวข้องกับสุนทรียภาพ รวมทั้งได้รับผลจากอารมณ์ความรู้สึกที่เกิดจากผลงานศิลปะ โดยที่ฝ่ายหนึ่งเป็นผู้ให้แรงบันดาลใจในการสร้างสรรค์ผลงานศิลปะขึ้น และอีกฝ่ายหนึ่งเป็นผู้กระตุ้นเร้าจากผลงานศิลปะให้เกิดอารมณ์ความรู้สึก ซึ่งนักจิตวิทยาศิลปะสนใจศึกษาประสบการณ์ศิลปะที่เกิดขึ้นโดยทั่วไปในชีวิตประจำวันของผู้ชมว่า อะไรเป็นปัจจัยกระตุ้นให้ผู้ชมเลือกชมงานศิลปะ และผู้ชมต้องมีกระบวนการทางพุทธิปัญญาใดบ้างที่จะเข้าใจงานศิลปะได้ ในส่วนของการศึกษาพฤติกรรมศิลปะของศิลปิน โดยปกตินักวิจัยมักใช้วิธีเก็บข้อมูลปฐมภูมิด้วยการสัมภาษณ์ สังเกต บันทึก สืบค้นเอกสารที่เกี่ยวข้อง เพื่อนำมาอธิบายเหตุปัจจัยในช่วงเวลาต่างๆ ที่เป็นอิทธิพลต่อ

ชีวิตศิลปิน ได้แก่ ประวัติการปลูกฝังเลี้ยงดูในวัยเด็ก ความสำเร็จ ความล้มเหลว ผลงานที่สร้างสรรค์ สิ่งแวดล้อมที่เกี่ยวข้อง ความสัมพันธ์กับผู้ใกล้ชิดรวมทั้งข้อมูลชีวภาพ เป็นต้น วิธีดังกล่าวยังมีข้อจำกัด ในการควบคุมตัวแปรแทรกซ้อนโดยเฉพาะเมื่ออัจฉริยะศิลปินจำนวนมากที่มีพฤติกรรมศิลปะที่แปลกประหลาดน่าศึกษาไม่มีชีวิตอยู่บนโลกแล้ว ทำให้การเก็บข้อมูลที่เที่ยงตรงเป็นไปได้ยากขึ้นตามลำดับ ดังนั้นนักวิจัยจึงต้องอาศัยข้อมูลทุติยภูมิเพื่อนำมาประกอบการศึกษาประวัติชีวิต ข้อบันทึก และการกล่าวโดยผู้อื่นแทน ทำให้มีผลต่อความเที่ยงตรงของข้อสรุปที่ได้ (ปทุมรัตน์ พิชญ์ไพบุลย์, 2560, หน้า 8)

### แนวคิดทฤษฎีเกี่ยวกับศิลปะ

ในโลกตะวันตกช่วงสองร้อยปีที่ผ่านมา เราคิดกันว่าภาษาที่ดีที่สุดที่จะแสดงออกถึงตัวตนก็คือศิลปะ ไม่ว่าจะเป็นบทกวี ทัศนศิลป์ หรือดนตรี ลักษณะหนึ่งของวัฒนธรรมตะวันตกยุคใหม่ คือ ศิลปะแทบกลายเป็นศาสนาเลยทีเดียว โดยเฉพาะคนที่ไม่มีสำนักทางศาสนาจะเสื่อมใสศิลปะกันอย่างลึกซึ้ง (องค์ทะโลลามะ, 2556, หน้า, 34) จากคำกล่าวข้างต้นจะเห็นได้ว่า ศิลปะมีความสำคัญอย่างมากในการสำรวจตัวตนและการเข้าใจตนเองของผู้สร้างสรรค์ ตลอดจนเป็นภาษาที่ดีที่สุดในการแสดงออก ดังนั้นเพื่อสร้างสรรค์ให้เกิดความงาม การแสดงออกถึงตัวตน และการสื่อความหมายได้อย่างมีประสิทธิภาพ ผู้วิจัยจึงได้ทำรวบรวมแนวคิดทฤษฎีการสร้างสรรคผลงานศิลปะที่เกี่ยวข้องกับการวิจัยเชิงสร้างสรรค์ เรื่องสวรรณค์เชิงประจักษ์ โดยมีแนวคิดทฤษฎีที่เกี่ยวข้อง ดังนี้

#### ธรรมชาติของศิลปะ

ปทุมรัตน์ พิชญ์ไพบุลย์ (2560, หน้า 9-11) กระบวนการศิลปะมีธรรมชาติที่ขึ้นอยู่กับอารมณ์ความรู้สึกจิตวิญญาณ ซึ่งมีความเป็นอัตวิสัยที่แตกต่างกันไปในแต่ละบุคคล แม้แต่ในบุคคลเดียวกันก็ยังมี ความแตกต่างไปตามเหตุปัจจัยแวดล้อม ได้แก่ สิ่งที่มากระทบต่อจิตใจของศิลปินหรือผู้ชม ส่งผลให้อารมณ์ความรู้สึกที่นำไปสู่การแสดงพฤติกรรมเปลี่ยนแปลงได้อยู่ตลอดเวลา การสร้างสรรค์ศิลปะมีธรรมชาติที่แตกต่างไปจากการสร้างสรรค์งานประเภทอื่นๆ โดยเฉพาะต่างไปจากช่างซึ่งอาจกล่าวได้ดังนี้

1. การสื่อสารอารมณ์ ผลงานศิลปะเป็นการสื่ออารมณ์ความรู้สึกนึกคิด โดยใช้องค์ประกอบทัศนศิลป์เป็นสัญลักษณ์ที่แทนความหมายจำเพาะตรงกับความรู้สึก เช่น สีแดงให้ความรู้สึกร้อนแรง เส้นทแยงให้ความรู้สึกเคลื่อนไหว สัญลักษณ์ในองค์ประกอบฯ เหล่านี้เป็นมนทัศน์ที่ศิลปินใช้สื่อความรู้สึกผ่านไปสู่ผู้ชมอย่างตรงไปตรงมา
2. คาดคะเนผลที่เกิดขึ้นไม่ได้ กระบวนการสร้างสรรค์ศิลปะมีตัวแปรเข้ามาเกี่ยวข้องมากมาย ในระหว่างการสร้างสรรค์ศิลปินไม่อาจควบคุมได้อย่างละเอียดถี่ถ้วน ซึ่งตัวแปรเหล่านี้ได้แก่ ตัวแปรภายใน คือ สุขภาพร่างกาย เพศ วัย บุคลิกนิสัย อารมณ์ความพึงพอใจและแรงบันดาลใจ เป็นต้น ตัวแปรภายนอก เช่น สิ่งแวดล้อม อุณหภูมิ เสียง แสงสว่าง ผู้คนและแรงจูงใจ เป็นต้น ส่วนตัวแปรแทรกซ้อน เช่น ระดับการศึกษา ทักษะฝีมือ วัสดุ สื่อและอุปกรณ์ที่ใช้สร้างสรรค์
3. แสดงอัตลักษณ์ การสร้างสรรค์ศิลปะมีความเป็นอัตลักษณ์ของแต่ละบุคคล เช่นเดียวกับลายมือที่มีลักษณะเฉพาะของแต่ละบุคคลจนสามารถพิสูจน์ได้ เนื่องจากความแตกต่างของแต่ละ

บุคคลอันเป็นผลมาจากตัวแปรที่กล่าวไปแล้ว ทั้งยังเป็นเครื่องมือถ่ายทอดอารมณ์ความรู้สึกที่ไม่อาจลอกเลียนแบบได้อีกด้วย จึงทำให้ผลงานศิลปะเป็นสัมผัสของคนผู้นั้นและกลายเป็นอัตลักษณ์ไปในที่สุด

4. กระบวนการที่ไม่เที่ยงตรง กระบวนการสร้างสรรค์งานศิลปะเป็นสัมผัสของศิลปิน ซึ่งมาจากความเคลื่อนไหวของอวัยวะร่างกายอันเกิดจากการสั่งการของจิตใจร่วมกับประสาทรับรู้ ส่งไปสู่การบังคับกล้ามเนื้อส่วนต่างๆ ของร่างกาย ที่มีกล้ามเนื้อมัดใหญ่ ได้แก่ ลำตัว ต้นแขน ต้นขา และกล้ามเนื้อมัดเล็ก ได้แก่ กล้ามเนื้อฝ่ามือและนิ้ว กล้ามเนื้อใบหน้า การเปลี่ยนแปลงอารมณ์ความรู้สึก จิตใจ สมาธิ รวมทั้งการรับรู้สิ่งเร้าที่มากกระทบ ล้วนส่งไปสู่พฤติกรรมสร้างสรรค์งานศิลปะทั้งสิ้น ตัวแปรทั้งภายในภายนอก และตัวแปรแทรกซ้อน เหล่านี้ทำให้ผลงานแต่ละชิ้นแตกต่างกันไป แม้สร้างสรรค์ขึ้นจากศิลปินคนเดียวก็ตาม

5. กระบวนการที่ยากจะจับสิ้น การสร้างสรรค์ผลงานศิลปะวางอยู่บนพื้นฐานความงามและความพึงพอใจของศิลปิน จึงเป็นการยากที่จะกำหนดขอบเขตเวลาเสร็จสิ้นที่แน่ชัด เพราะเป็นการสร้างสรรค์งานศิลปะที่สมบูรณ์ตามแบบในจิตใจและจินตนาการของศิลปินเป็นสิ่งยากที่จะทำได้ครบถ้วน และยังต้องอาศัยทักษะ ประสบการณ์ แม้ว่าผลงานจะเสร็จออกมาแล้วก็ตาม แต่ด้วยอารมณ์ความรู้สึก ความคิดสร้างสรรค์รวมทั้งสิ่งแวดล้อมที่มากกระทบศิลปิน มักเป็นเหตุให้ศิลปินหันกลับมาแก้ผลงานของตนไม่จบสิ้น ด้วยเหตุนี้กระบวนการสร้างสรรค์ศิลปะจึงยากที่จะยุติ

สรุปได้ว่า กระบวนการสร้างสรรค์งานศิลปะเกิดจากอารมณ์ความรู้สึก จิตใจ สมาธิ รวมทั้งการรับรู้สิ่งเร้าที่มากกระทบ ตัวแปรทั้งภายใน ภายนอก และตัวแปรแทรกซ้อน ของผู้สร้างสรรค์ล้วนส่งไปสู่พฤติกรรมสร้างสรรค์งานศิลปะทั้งสิ้น สิ่งเหล่านี้ทำให้ผลงานแต่ละชิ้นแตกต่างกันไปและกลายเป็นอัตลักษณ์ของผู้สร้างสรรค์แต่ละคน ซึ่งผลงานศิลปะจะสื่ออารมณ์ความรู้สึกนึกคิด โดยใช้องค์ประกอบทัศนศิลป์เป็นสัญลักษณ์ที่แทนความหมายจำเพาะตรงกับความรู้สึกของผู้สร้างสรรค์ สัญลักษณ์ในองค์ประกอบฯ เหล่านี้จึงเป็นมโนทัศน์ที่ศิลปินใช้สื่อความรู้สึกผ่านไปสู่ผู้ชมอย่างตรงไปตรงมา

### แรงบันดาลใจ

มนุษย์โบราณ เช่น บ้านเชียงได้สร้างภาชนะดินเผาหม้อไหประดับลวดลายเขียนสี ซึ่งลวดลายที่เขียนประดับแสดงให้เห็นว่ามนุษย์ในสมัยบ้านเชียงนอกจากจะสร้างสรรค์ภาชนะดินเผา เพื่อใช้สอยในชีวิตประจำวันแล้ว ยังให้ความสำคัญต่อความงาม หรือมนุษย์ในยุคหินใหม่ได้วาดรูปควายไบซันไว้ที่ถ้ำอัลตามิรา (Altamira) เพื่อใช้เป็นเครื่องบันทึกและแสดงความศรัทธาต่อสิ่งเหนือมนุษย์ คำถามคืออะไรเป็นแรงผลักดันให้มนุษย์โบราณเหล่านั้นวาดภาพดังกล่าวจนสำเร็จงดงาม

เพลโต ตั้งคำถามว่า ทำไมพฤติกรรมสร้างสรรค์ศิลปะจึงเกิดขึ้นกับคนบางคน เพลโตเชื่อว่าแรงบันดาลใจเป็นสิ่งที่เกิดขึ้นจากสิ่งภายนอกตัวศิลปิน ซึ่งส่งผลให้เกิดพลังการสร้างสรรค์ขึ้นมาแก่เหล่าประติมากร จิตรกร กวี และคีตกวี ให้ลุกขึ้นมาสร้างผลงานอย่างบ้าคลั่ง จนมักถูกมองว่ากำลังถูกเทพเจ้าหรือวิญญาณเข้าสิงสู่ และเมื่องานศิลปะเสร็จสิ้นลงเขาเหล่านั้นก็กลับมาเป็นคนปกติอีกครั้ง การ



มีอารมณ์และการสร้างสรรค์ศิลปะจึงถูกมองว่าเป็นสิ่งไร้เหตุผลขาดความเป็นตรรกะโดยสิ้นเชิง ในขณะที่ อริสโตเติลได้กล่าวแย้งและอธิบายว่า พลังการสร้างสรรค์เกิดขึ้นจากความบีบคั้นทางอารมณ์ที่ปะทุออกมาอย่างรุนแรงตั้งภูเขาไฟระเบิด เพียงแต่ศิลปินเหล่านั้นสามารถควบคุมพลังที่รุนแรงนี้ด้วยสติปัญญา ประสพการณ์ และทักษะความชำนาญสร้างผลงานศิลปะออกมามางดงามน่าหลงใหล การกล่าวเช่นนี้ทำให้เกิดความคิดที่แยกเป็น 2 ทาง คือ (บุญฉัตรน พิชญไพบูลย์, 2560, หน้า 11-16)

1. แนวคิดแรก ศิลปะเกี่ยวข้องกับอารมณ์ความรู้สึก ศิลปะเกิดจากพลังอารมณ์ความรู้สึกที่เหนือการควบคุม จนตัดขาดตัวเองจากโลกภายนอกทำให้ดูเหมือนคนบ้าคลั่งไป
2. แนวคิดที่สอง ศิลปะเกี่ยวข้องกับปัญญา ศิลปะเกิดจากพลังอารมณ์ที่ถูกกลั่นกรองมาด้วยสติปัญญาและทักษะความปรานี

อิมมานูเอล คานต์ (Immanuel Kant) และ ฌ็อง-ฌักส์ รูโซ (Jean-Jacques Rousseau) ปราชญ์กลุ่มจิตนิยม (Idealism) ของ ค.ศ. ที่ 18 เชื่อว่า พลังแห่งแรงบันดาลใจนั้นก่อกำเนิดมาจากภายนอกจิตใจ แต่ปราชญ์กลุ่มจินตนิยม (Romanticism) ใน ค.ศ. 19 กลับมีความคิดที่เชื่อว่า แรงบันดาลใจมาจากภายในจิตใจของบุคคลผู้นั้น เช่น ซีโอดอร์ เจอริคอล์ (Theodore Gericault) ได้เขียนภาพจิตรกรรมที่แสดงเหตุการณ์ตื่นตื่นผจญภัยเสียงอันตรายเป็นของคู่กันในดินแดนไกลโพ้นทะเล ส่วนคีตกวี โยฮันเนส บรามส์ (Johannes Brahms) และเฟรเดอริก โชแปง (Frédéric Chopin) ได้สร้างสรรค์บทเพลงที่แสดงอารมณ์และความบีบคั้นจิตใจ ทำให้ผู้ฟังร่วมตกอยู่ในโลกแห่งสุนทรียภาพ ต็มตำจนลืมเหตุการณ์รอบตัวไปชั่วขณะ แสดงให้เห็นว่าศิลปะถูกสร้างขึ้นมาจากอารมณ์และจินตนาการภายในตัวผู้สร้างสรรค์ แล้วถูกส่งต่อไปสู่ผู้ชมที่ปรารถนาจะเติมเต็มจินตนาการและอารมณ์ที่ขาดหายไปในชีวิตประจำวัน จากปรากฏการณ์ดังกล่าว บุญฉัตรน พิชญไพบูลย์ (2560, หน้า 14) ได้กล่าวไว้ว่า ศิลปินเป็นผู้ถ่ายทอดอารมณ์ความคิดจากแรงบันดาลใจของตน ได้รับการสนองตอบโดยผู้ชมที่กระหายสุนทรียภาพจากงานศิลปะ

สรุปได้ว่า แรงบันดาลใจในการสร้างสรรค์ศิลปะของมนุษย์ที่นักคิด นักปราชญ์ กล่าวถึงหลักๆ นั้น ได้แก่ แนวคิดแรกคือ ศิลปะเกี่ยวข้องกับอารมณ์ความรู้สึก ศิลปะเกิดจากพลังอารมณ์ความรู้สึกที่เหนือการควบคุม แนวคิดที่สองคือ ศิลปะเกี่ยวข้องกับปัญญา ศิลปะเกิดจากพลังอารมณ์ที่ถูกกลั่นกรองมาด้วยสติปัญญาและทักษะความปรานี แนวคิดที่สามคือ พลังแห่งแรงบันดาลใจนั้นก่อกำเนิดมาจากภายนอกจิตใจ และแนวคิดที่สี่คือ แรงบันดาลใจมาจากภายในจิตใจของบุคคลผู้นั้น ศิลปินเป็นผู้ถ่ายทอดอารมณ์ความคิดจากแรงบันดาลใจของตน โดยได้รับการสนองตอบผู้ชมที่กระหายสุนทรียภาพจากงานศิลปะ ซึ่งจากแนวคิดที่กล่าวมาอาจกล่าวได้ว่า พฤติกรรมที่คล้ายกับที่กล่าวมาจะเกิดขึ้นกับมนุษย์ทุกยุคทุกสมัย トラบเท่าที่มนุษย์ยังต้องการสุนทรียภาพ

#### กระบวนการสร้างสรรค์ผลงานศิลปะ

ปรีชา เกาทอง ได้กล่าวถึง แนวคิดทกระบวนการสร้างสรรค์ผลงานศิลปะของตนเอง ในการบรรยายหัวข้อ “ทฤษฎีแสงและเงา” ให้กับผู้เข้าร่วมโครงการ “ครุศิลปะสร้างสรรค์งานศิลป์กับศิลปิน

แห่งชาติ” ในวันที่ 4 กรกฎาคม พ.ศ. 2554 ว่า โครงสร้างการทำงานด้านศิลปะแบ่งออกเป็น 3 ประเภท ดังนี้คือ (ปรีชา เกาทอง, 2554, หน้า 11-14)

1. Hand คือ รูปแบบ ทักษะ องค์ประกอบ วาดเส้น
2. Heart คือ ความรู้สึก
3. Head คือ ความคิด จินตนาการ คิดด้วยเหตุผล



ศิลปะที่เกิดขึ้นบนโลกนี้ที่รูปที่ทฤษฎี ไม่พ้นเรื่องของจิตใจ ตามองรูป หูได้ยินเสียง จมูกได้กลิ่น มีสัมผัส สิ่งที่จะบอกได้คือใจซึ่งเป็นตัวที่ผูกโยงทุกเรื่อง ถ้าจริงใจรู้สึกตรงไปตรงมาก็สร้างสรรค์ขึ้นทันที ไม่ว่าจะเป็นการสร้างสรรค์ด้วย สีน้ำ สีน้ำมัน สีผสม ภาพพิมพ์ ทุกอย่างเกิดขึ้นจากจินตนาการและความคิดสร้างสรรค์ ซึ่งสิ่งดังกล่าวเป็นวิธีการของตนเอง ไม่ได้บอกให้ใครทำตาม แต่วิธีการเหล่านี้สามารถนำไปสังเคราะห์เป็นแรงบันดาลใจ ค้นหาตนเอง เราต้องหาใจของตนเองให้เจอ ใจของเราไม่สามารถสมมติให้เป็นอย่างอื่นได้ เหตุผลในส่วนนี้ไม่ใช่เหตุผลที่เป็นตรรกะเช่นการคำนวณตัวเลขในเชิงคณิตศาสตร์ ปรีชา เกาทอง ยังกล่าวอีกว่าการทำงานของศิลปะประกอบด้วย 3 สิ่ง ดังนี้ คือ

1. Concept : Head คือ แรงบันดาลใจ ความคิด ความรู้สึก จินตนาการ
2. Hand คือ รูปแบบ วิธีการต่างๆ
3. Art Form คือ การนำรูปแบบรวมกับความคิด จินตนาการมารวมกัน เช่น โบราณสถาน ศิลปวัตถุ บทเพลง เสียงเพลง เสื้อผ้า ความงามที่ลึกลับเกิดขึ้นจากจินตนาการที่มีเอกภาพ เกิดสุนทรียภาพ ที่ลึกลับที่เกิดจากอารมณ์ความรู้สึกของศิลปินที่เป็นผู้สร้าง

ปรีชา เกาทอง (ถอดเทป : 29 มิถุนายน 2556) ได้เปรียบเทียบความแตกต่างระหว่างการวิจัยกับการสร้างสรรค์ศิลปะไว้ในการบรรยายงานมหกรรมงานวิจัยแห่งชาติ 2556 คณะกรรมการสาขา ปรัชญา ร่วมกับสำนักงานคณะกรรมการวิจัยแห่งชาติ เรื่อง การวิเคราะห์แนวคิด รูปแบบ องค์ประกอบ เทคนิค วิธีการ และปัจจัยทางทัศนศิลป์ “สามเหลี่ยมวัฒนธรรมสู่แสงสุวรรณภูมิ”

ตาราง 2.1 เปรียบเทียบความแตกต่างระหว่างการวิจัยกับการสร้างสรรค์ศิลปะตามทัศนะของปรีชา เกาทอง

การวิจัย	การสร้างสรรค์ศิลปะ
1. ข้อเท็จจริง	1. จินตนาการ
2. วัตถุวิสัย	2. จิตวิสัย
3. องค์ความรู้	3. สะเทือนอารมณ์
4. ความเป็นจริง	4. ความจริงของศิลปินที่สร้างสรรค์
5. ทฤษฎี	5. ความตลใจ
6. ระเบียบวิธีวิจัย	6. การผจญภัย (วิเคราะห์/สังเคราะห์)
7. โดยสำนัก	7. ไร้สำนัก
8. ขอบเขต	8. ไร้ขอบเขต
9. เหตุผล	9. หยั่งรู้
10. วัตถุประสงค์ด้วยวัตถุประสงค์	10. วัตถุประสงค์ทางใจ
11. เข้าถึงความรู้	11. จิตวิญญาณสูงขึ้น

จากตาราง 2.1 เปรียบเทียบความแตกต่างระหว่างการวิจัยกับการสร้างสรรค์ศิลปะตามทัศนะของ ปรีชา เกาทอง ศิลปินแห่งชาติ สาขาทัศนศิลป์ (จิตรกรรม) ปี พ.ศ. 2552 จะเห็นได้ถึง ความแตกต่างของศาสตร์ทั้งสองศาสตร์นี้ว่ามีความแตกต่างกันเป็นอย่างมาก

ทฤษฎีสีของโคบายาชิ

Shigenobu Kobayashi ผู้เชี่ยวชาญด้านสีกับบุคลิกภาพได้ค้นคว้าเกี่ยวกับสุนทรียภาพของสีได้แบ่งประเภทของสีบนพื้นฐานของบุคลิกภาพ โดยใช้วิธีการหาตำแหน่งเฉพาะของสีที่ปรากฏในวัตถุที่ต้องการหาด้วยคำศัพท์ที่สื่อความหมายด้านอารมณ์ความรู้สึกถึง 180 คำ นำมาเชื่อมโยงกับชุดสีตามทฤษฎีแม่สีวัฏธรรตของมันเชลล์

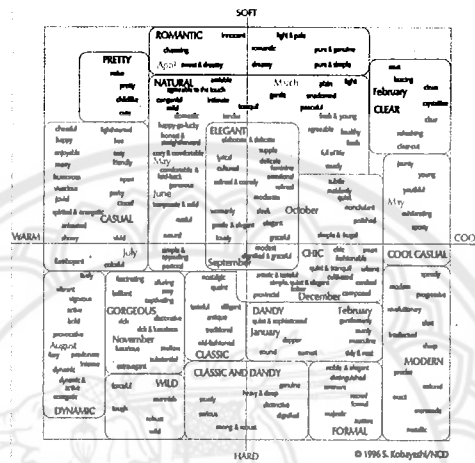

ภาพ 2.2 คำศัพท์ที่สื่อความหมายด้านอารมณ์ความรู้สึกของโคบายาชิ  
ที่มา : Kobayashi, 1998, หน้า 79

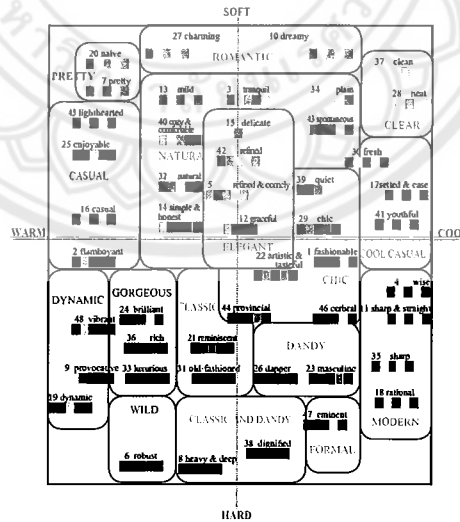

ภาพ 2.3 Five-Color Image Scale  
ที่มา : Kobayashi, 1998, หน้า 15

Five-Color Image Scale เป็นรูปที่ได้จากการนำคำศัพท์ที่สื่อความหมายด้านอารมณ์ ความรู้สึก 180 คำ มาทำการจัดกลุ่มคำศัพท์ จากนั้นทำการกำหนดตำแหน่งเฉพาะของสีที่ปรากฏในวัตถุที่ต้องการหาเป็นบุคลิกต่างๆ เป็นคำย่อๆ ดังนี้

abundant อุดมสมบูรณ์		chic เก๋ ผู้ดี	
active คล่องแคล่ว		childlike เหมือนเด็ก น่าเอ็นดู	
agile ปราดเปรียว		classic คลาสสิก ชั้นเอก	
alluring มีเสน่ห์		clean สะอาด	
amiable น่ารัก อภัยค้ำยดี		clear กระจ่าง ชัดเจน	
aristocratic ชนชั้นสูง		colorful มีสีสัน	
aromatic มีกลิ่นหอม		complex ซับซ้อน	
authoritative มีอำนาจ		composed สำรวม	
bitter ขมขื่น		conservative อนุรักษ์นิยม	
bold กล้าหาญ ก้าวกัน		cultured มีวัฒนธรรม	
bright สดใส		cute น่ารักน่าชัง	
calm เงียบสงบ		dapper กระฉับกระเฉง	
casual ไม่เป็นทางการ		dazzling หรูหรา แพรวพราว	
charming เจ้าเสน่ห์		decorative ตกแต่งประดับประดา	
cheerful ร่าเริง		delicate ละเอียดอ่อน	

delicate เอรีตอร้อย		extravagant ฟุ่มเฟือย	
dewy สดชื่น		fascinating ชวนมอง	
dignified สง่างาม		fashionable นำสมัย	
diligent แข็งขัน		feminine เป็นผู้หญิง	
distinguished ยอดเยี่ยม		festive เทศกาล เฉลิมฉลอง	
dreamy เหมือนฝัน		fiery คึกคะนอง เผ็ดร้อน	
dry แห้งแล้ง		flamboyant มีสีสัน	
dynamic มีพลัง เคลื่อนไหว		forceful มีพลัง	
earnest จริงจัง		formal เป็นทางการ	
elaborate ปราณีต พิถีพิถัน		free อิสระ	
elegant สง่างาม		fresh สดใหม่	
eminent มีชื่อเสียง		friendly เป็นมิตร	
emotional เร้าอารมณ์		generous ใจกว้าง เอื้อเฟื้อ	
enjoyable สนุกสนาน		generous สุภาพ อ่อนโยน	
exact แน่นอน แม่นยำ		gorgeous หรูหรา โอ่อ่า	

graceful งดงาม		masculine เป็นชาย	
grand ยิ่งใหญ่		mature เป็นผู้ใหญ่	
happy มีความสุข		mellow สุขุม	
healthy มีสุขภาพดี		merry ร่าเริง	
hot ร้อน เร่าร้อน		metallic ดูแวววาว โลหะ	
innocent ไร้เดียงสา		mild อ่อน	
intellectual มีความรู้		modern ทันสมัย	
interesting น่าสนใจ น่าฟัง		modest สงบเสถียร	
intimate กันเอง		mysterious เร้นลับ พิศวง	
intrepid กล้าหาญ		natural ธรรมชาติ	
light เบา		neat เรียบร้อย	
lighthearted เบาสมอง		noble ชั้นสูง สูงศักดิ์	
lively มีชีวิตชีวา		nostalgic นึกถึงอดีต	
luxurious หรูหรา		old-fashioned ล้าสมัย	
majestic ยิ่งใหญ่ เกรียงไกร		open เปิด	

peaceful สงบ สันติ		restful สงบ	
placid เจียบสงบ		rich ร่ำรวย อุดม	
plain เรียบๆ ธรรมดา		robust แข็งแรง	
pleasant น่ารื่นรมย์		romantic โรแมนติก	
polished เรียบร้อย		rustic บ้านนอก	
precious มีค่า		serious จริงจัง	
precise แม่นยำ		sharp เฉียบแหลม	
pretty สวยน่ารัก		showy ฉูดฉาด	
progressive ก้าวหน้า		simple ง่ายๆ	
provincial ต่างจังหวัด		smart ฉลาด	
provocative เร้าใจ		smooth เรียบลื่น	
pure บริสุทธิ์		saber สุชุม	
quiet เจียบ		soft อ่อนนุ่ม	
rational มีเหตุผล		solemn เคร่งขรึม	
refreshing สดชื่น		speedy รวดเร็ว ว่องไว	



sporty เหมือนนักกีฬา	urban เมือง
steady หนักแน่น มั่นคง	vigorous ฮึกเหิม ไฟแรง
striking หือหาว	vivid สดใส ฉูดฉาด
strong เข้มแข็ง แข็งแรง	wholesome เป็นประโยชน์
stylish มีสไตล์	wild ป่า
subtle สง่าผ่าเผย	young หนุ่มสาว
subtle บอบบาง	youthful อ่อนเยาว์
sunny อบอุ่น สบายใจ	
supple นิ่มนวล	
sweet หวาน	
tasteful รสนิยมดี	
tender อ่อนโยน	
traditional ดั้งเดิม	
tranquil สงบ เยือกเย็น	
tropical เมืองร้อน	

### อิทธิพลของสีที่มีต่ออารมณ์ความรู้สึก

เนื่องจากสีมีอิทธิพลต่ออารมณ์ความรู้สึกของมนุษย์เป็นอย่างมาก ศิลปินจึงมักใช้สีสื่อแทนความหมายในการสร้างสรรค์ โดยสีที่ผู้วิจัยนำมาวิเคราะห์นี้มาจากตำราเครื่องหมายและสัญลักษณ์ในคริสต์ศิลป์ ซึ่งได้กล่าวถึงความหมายและนัยของสีที่ใช้ในผลงานของคริสต์ศิลป์ (เฟอร์กูสัน, 2549, หน้า 70-74) นอกจากนี้ ผู้วิจัยยังได้รวบรวมความหมายและนัยของสีจากประสบการณ์ของผู้วิจัย ซึ่งสามารถสรุปเป็นอิทธิพลของสีที่มีผลต่ออารมณ์ความรู้สึกได้

### ตาราง 2.2 อิทธิพลของสีที่มีผลต่ออารมณ์ความรู้สึก

สี	อิทธิพลในทางดี	อิทธิพลในทางไม่ดี	สิ่งที่เกี่ยวข้อง
	กล้าหาญ ตื่นเต้น กระตุน สมอง พลังอำนาจ สุขภาพดี	อันตราย ก้าวร้าว รุนแรง ผิด พลาด กามรรมณ์	ไฟ เลือด สงคราม พระอาทิตย์ หัวใจ
	บริสุทธิ์ สะอาด ร่าเริงสดใส เยาว์วัย ไร้เดียงสา	ยอมแพ้ ไม่น่าสนใจ อ่อนแอ ความตาย โศกเศร้า เจ็บ ป่วย	มิตรภาพ ผู้หญิง สันติภาพ หิมะ ความเย็น
	ร่าเริง ชัยชนะ ชื่อสัตย์ สร้างสรรค์ ความรู้	ลึกลับ โหดร้าย หยิ่งยโส ผิด หวัง โศกเศร้า	จิตใจ ปัญญา วิทยาศาสตร์
	ฉลาด เบิกบาน สงบ	สิ้นหวัง อาลัย	ท้องฟ้า น้ำ สวรรค์
	มั่นคง กล้าหาญ สุขภาพดี มี น้ำใจ ปลอดภัย สะอาด ความหวัง	โมโห หดหู่ ซึมเศร้า เสียใจ	ท้องฟ้า น้ำ สวรรค์ สัจธรรม
	พลัง ความสนุกสนาน ร่าเริง การเคลื่อนไหว อ่อน	กระวนกระวาย	เกียรติยศ ความสูงศักดิ์
	เบิกบาน อ่อน มองโลกใน แง่ดี สง่างาม ร่าเริง	ทรยศ กลัว อิจฉา เจ็บป่วย หลอกลวง	ทอง ฤดูร้อน แสงอาทิตย์
	เจริญเติบโต ชีวิตชีวา พลัง โชคดี สุขุข ความหวัง ชื่อสัตย์ อุดมสมบูรณ์	อิจฉา เปื่อ	ธรรมชาติ ต้นไม้
	อบอุ่น หนักแน่นมั่นคง	แห้งแล้ง	ต้นไม้ พื้นดิน
	อ่อนโยน สงบ เยียบขรึม ฉลาด ถ่อมตัว	เศร้า	ชรา ปัญญา อนุรักษ์นิยม
	อำนาจ ฉลาด สุขุมรอบคอบ มั่นคง	เศร้า ความตาย ความกลัว โหดร้าย เจ็บป่วย	ความมืด ใต้ดิน ความตาย

## แนวคิดทฤษฎีจิตวิทยาที่เกี่ยวข้องกับพฤติกรรมศิลปะ

### ทฤษฎีจิตวิเคราะห์

ทฤษฎีจิตวิเคราะห์ (Psychoanalysis) ผู้นำเสนอทฤษฎีนี้เป็นนักจิตวิทยาชาวออสเตรียชื่อ ซิกมันด์ ฟรอยด์ (Sigmund Freud) ในปี ค.ศ. 1890 ต่อมาได้พัฒนาและขยายไปสู่จิตวิทยาสาขาอื่นๆ ซึ่งทฤษฎีจิตวิเคราะห์อธิบายว่า บุคลิกภาพของบุคคลเป็นสิ่งที่ถูกพัฒนาขึ้นจากการเติบโตเลี้ยงดูในวัยเด็ก ความคิด ทัศนคติ ความเชื่อ โดยที่พฤติกรรมของบุคคลล้วนมีรากเหง้ามาจากแรงขับ ได้แก่ การรักตัว กลัวตาย ความเป็นเจ้าของ ความต้องการทางเพศ เป็นต้น สิ่งเหล่านี้ล้วนฝังรากลึกเป็นสัญชาตญาณ อยู่ในจิตไร้สำนึก ไม่อาจหาเหตุผลใดมาอธิบายได้ ทั้งนี้สภาวะจิตมีระดับต่างกันไป 3 ระดับ คือ

1. จิตสำนึก (Conscious Mind) เป็นภาวะที่บุคคลกำลังตระหนักรู้ต่อคุณธรรมและกฎเกณฑ์สังคม ใช้เหตุและผลสอดคล้องกับความเป็นจริง ทำให้ควบคุมพฤติกรรมได้อย่างเหมาะสม แล้วหาวิธีปลดปล่อยสิ่งที่ปรารถนาและสิ่งเก็บกดในจิตไร้สำนึกให้ระบายออกมาในลักษณะที่สังคมยอมรับได้
2. จิตใต้สำนึกหรือจิตกึ่งสำนึก (Subconscious Mind, Preconscious) เป็นส่วนหนึ่งของจิตสำนึกที่บุคคลสำนึกตนอยู่แต่ไม่แสดงพฤติกรรมออกมาในขณะนั้น โดยได้รับอิทธิพลจากความคิด ประสบการณ์ ความทรงจำ ที่พร้อมจะแสดงเป็นพฤติกรรมได้ตลอดเวลา ซึ่งอาจปรากฏให้เห็นจากการปล่อยจิตใต้สำนึกเป็นส่วนที่เชื่อมประสานระหว่างจิตสำนึกกับจิตไร้สำนึก คอยตรวจสอบและเก็บกดความปรารถนาที่ขัดต่อสังคมไว้ในจิตไร้สำนึก
3. จิตไร้สำนึก (Unconscious Mind) เป็นภาวะจิตที่ไม่ระลึกรู้ตัว เป็นที่กักเก็บความคิดที่ถูกเก็บกดทั้งปวง ทั้งสิ่งที่ถูกห้าม ถูกกระทำ ถูกกลั่นแกล้ง และไม่อาจต่อสู้หรือโต้ตอบได้ทันที แล้วถูกฝังลึกลงไปในจิตไร้สำนึกจนกลายเป็นสิ่งสะสมไว้ ได้แก่ การถูกบังคับ ความขัดแย้ง ความเจ็บปวด ความอับอาย ความเกลียดชัง ความริษยา ความแค้น ความอาฆาต ความกลัว เหล่านี้ถูกฝังลึกลงไปในจิตไร้สำนึก นอกจากนี้ยังรวมถึงความปรารถนาของสัญชาตญาณที่ไม่อาจแสดงออกมาเช่น ความรู้สึกทางเพศ ความรัก ฯลฯ ซึ่งถูกควบคุมและยับยั้งไว้โดยจิตใต้สำนึก

### ศิลปะกับจิตวิเคราะห์

พฤติกรรมศิลปะก็เป็นวิธีการหนึ่งที่แสดงถึงความมีอารยธรรมของมนุษย์โดยที่ฟรอยด์ได้ยกประเด็นเกี่ยวกับความกดดันทางจิตใจ ซึ่งมีผลต่อการสร้างสรรค์ศิลปะโดยศึกษาผลงานศิลปะของอัจฉริยะศิลปินหลายคน หนึ่งในนั้นได้แก่ งานวรรณกรรมของวิลเฮล์ม เจนเซน (Wilhelm Jensen) เรื่อง Jensen's Gradiva ฟรอยด์ยังได้ใช้กระบวนการทางคลินิกสาธิตให้เห็นว่ากลไกป้องกัน รวมทั้งการพัฒนาบุคลิกภาพมีส่วนสำคัญที่ทำให้บุคคลกลายมาเป็นอัจฉริยะศิลปินได้ โดยสังเกตความผิดปกติบางอย่างในจิตใจของอัจฉริยะศิลปินที่เลือกศึกษาและค้นหาสิ่งที่ส่งผลไปสู่แรงบันดาลใจ อาจสรุปได้ว่าวิธีการดังกล่าวเป็นการสร้างภาพมายาเปรียบเทียบ (Illusion in Contrast) ซึ่งศิลปะเป็นเครื่องมือบรรเทาความกดดันความไม่สมปรารถนาที่เคยมีในวัยเด็กหรือเกิดขึ้นในชีวิตจริงได้แก่เหล่าศิลปินได้ขุดเขยสิ่งที่ยากหายไปแล้วทำให้เกิดความสุขขึ้นได้ ในขณะที่เดียวกันศิลปินก็อาศัยแรงขับจากจิตไร้สำนึกเป็นเครื่องมือสร้างแรงบันดาลใจเพื่อสร้างสรรค์ผลงานศิลปะออกมากล่าวคืออัจฉริยะศิลปินเหล่านี้ใช้การสร้างสรรค์ผลงานศิลปะเป็นกลไก



ป้องกันตนด้วยการบำบัดความปรารถนาของที่ไม่อาจทำให้สำเร็จได้ในโลกความจริงโดยสร้างโลกมายา ส่วนนักทอสมุด อันเป็นศิลปะวัตถุขึ้นมาทดแทน เพื่อให้ตนรู้สึกว่าได้บรรลุความปรารถนานั้นเอง นักแสดง จิตรกร และประติมากร ต่างก็จริงจังกับสิ่งที่ตนสร้างสรรค์ด้วยอารมณ์และจินตนาการแล้วถ่ายทอดออกมาเช่นกัน โลกของศิลปินเหล่านี้ก็คล้ายกับเด็กที่ชอบเล่นและสร้างโลกอีกโลกซึ่งเต็มไปด้วยความฝันและการผจญภัยที่เรียกว่า ความเพ้อฝัน (Fantasy) ขึ้นมาโดยแยกตัวเองออกจากโลกภายนอกไม่ต่างไปจากเด็กน้อยที่กำลังสนุกสนานกับของเล่นของตน (ปุนณรัตน์ พิชญ์ไพบุลย์, 2560, หน้า 51 อ้างถึงใน Gardner, 1994)

นักจิตวิทยาในกลุ่มฟรอยด์ (Freudian) ก็ได้เสนอทฤษฎีเกี่ยวข้องที่สำคัญคือทฤษฎีกล่าวโทษ (Projection) ซึ่งอธิบายถึงพฤติกรรมบุคคลที่อ้างสิ่งที่ตนไม่อาจสมปรารถนาและไปสร้างความผิดแก่ตนมีสาเหตุมาจากผู้อื่นหรือสิ่งอื่นๆ เพื่อให้ตนพ้นผิด วิธีการนี้เป็นกลไกป้องกันตนเพื่อเอาตัวรอดในสังคม ช่วยให้ผู้กล่าวโทษรู้สึกผ่อนคลายในความรู้สึกผิดด้วยการระบายความรู้สึกนั้นออกไปสู่ภายนอกตน และไม่ต้องเก็บความรู้สึกนั้นไว้ ทฤษฎีนี้ถูกนำมาเชื่อมโยงกับศิลปะโดยอธิบายถึงเหตุการณ์ที่บุคคลไม่พึงพอใจต่อประสบการณ์ศิลปะที่ตนได้รับหรือกับสิ่งที่ตนกระทำอยู่ เช่น ศิลปินไม่พอใจในการสร้างสรรค์ผลงานของตนก็กล่าวโทษต่อบุคคลรอบข้างหรือสื่อที่ใช้สร้างสรรค์ว่าไม่มีคุณภาพ ในขณะที่ผู้ชมงานศิลปะที่ไม่ชอบผลงานก็อาจกล่าวโทษคุณภาพของงานศิลปะว่าไม่ดีไม่สวยทำให้ตนไม่เข้าใจหรือเกิดความขบขันซึ่งรวมทั้งสิ่งแวดล้อมที่รบกวนการชมผลงานเป็นต้น ซึ่งปรากฏในสุภาษิตไทยว่า รำไม่ดีโทษปี่โทษกลอง

แรงขับที่สำคัญอันหนึ่งที่ผลักดันให้มนุษย์ในสังคมแสดงพฤติกรรมออกมาทั้งที่พึงประสงค์และไม่พึงประสงค์คือแรงขับทางเพศ (Sex Drive) ทฤษฎีจิตวิเคราะห์ที่ได้กล่าวถึงแรงขับนี้ว่าเป็นความปรารถนาในจิตไร้สำนึกหรือซึ่งถูกพัฒนาขึ้นมาตั้งแต่ขวบปีแรกในวัยเด็ก ฟรอยด์ได้เสนอ ทฤษฎีปุมโอดิปุส (Oedipus Complex) ในเด็กชายและปมอีเล็คตรา (Electra Complex) ในเด็กหญิง ฟรอยด์อธิบายว่าเป็นภาวะอารมณ์และความคิดที่อยู่ในจิตไร้สำนึก ซึ่งเป็นสถานการณ์ที่เกิดขึ้นกับจิตใจในช่วงพัฒนาการทางเพศของเด็กชายและเด็กหญิงในวัย 3-5 ปี แรงขับทางเพศทำให้เด็กมีความต้องการความรักจากบุพการีเพศตรงข้าม แรงขับนี้มีความรุนแรงมากขึ้นเรื่อยๆ เมื่อร่างกายเด็กเติบโตขึ้นจนกระทั่งวัย 5 ปี คือเด็กต้องการให้บุพการีเพศเดียวกันจากไป และให้ตนเข้าไปแทนที่เพื่อได้รับความรักจากบุพการีเพศตรงข้าม อย่างไรก็ตามเด็กในวัยนี้เริ่มรู้จักควบคุมความปรารถนาทางเพศของตนได้ดีขึ้น จึงสามารถลดแรงขับทางเพศที่มีต่อบุพการีลงได้ อีกทั้งเด็กยังเรียนรู้ว่าไม่อาจทำให้บุพการีเพศเดียวกันจากไปได้ จึงสร้างกลไกป้องกันตนขึ้นด้วยการเลียนแบบพฤติกรรมของบุพการีเพศเดียวกัน นั่นคือเด็กชายเลียนแบบพฤติกรรมพ่อและเด็กหญิงเลียนแบบพฤติกรรมแม่ พฤติกรรมป้องกันตนเองของเด็กนี้ทำให้เด็กพัฒนาบุคลิกภาพทางเพศได้อย่างเหมาะสม ทั้งนี้ผลของปุมโอดิปุสยังปรากฏให้เห็นเมื่อเด็กชายเติบโตขึ้นเป็นผู้ใหญ่ที่มักสนใจดูแลห่วงใยผู้เป็นแม่แทนความหึงหวงพ่อ และในเด็กหญิงก็เช่นเดียวกัน แรงแห่งสัญชาตญาณนี้มีในแต่ละบุคคลไม่เท่ากัน ผู้ที่มีแรงขับนี้มากย่อมต้องหาวิธีการควบคุมตนเองมากกว่าไปด้วย ฟรอยด์เชื่อว่าผู้ที่มีแรงขับนี้มากและสามารถนำแรงขับนี้ไปสู่การสร้างสรรคงานศิลปะก็จะสามารถพัฒนาตนไปสู่ศิลปินได้ ในขณะที่ผู้ล้มเหลวไม่สามารถควบคุม และขาดกลไกป้องกันตนก็จะเกิดภาวะกดดันและป่วยเป็นโรคจิตประสาท

### ผู้ชมกับจิตวิเคราะห์

ในแง่ของผู้ชม ทฤษฎีจิตวิเคราะห์สามารถนำมาอธิบายคำถามที่ว่าอะไรเป็นเหตุให้บุคคลค้นหาความพึงพอใจจากการชมผลงานศิลปะจนเกิดเป็นประสบการณ์ศิลปะ คำตอบอาจอยู่ในชีวิตประจำวันของทุกคนที่มีความปรารถนาแต่ไม่อาจทำได้หมดทุกอย่าง ความปรารถนานี้อาจเติมเต็มให้แก่ผู้คนที่ได้จากจินตนาการที่ทำได้ในผลงานศิลปะ ซึ่งผู้ชมพร้อมจะนำไปสร้างโลกของตนขึ้นมาจนเกิดเป็นความฝันโลกแห่งความเป็นจริงเข้าไปอยู่ในอารมณ์ศิลปะสร้างความซาบซึ้งดื่มด่ำเพราะหากบุคคลไม่สามารถระบายความปรารถนาหรือหาช่องทางที่เหมาะสม ความปรารถนาเหล่านั้นอาจจะหลุดเล็ดลอดออกมาในรูปของพฤติกรรมฝันกลางวัน ได้แก่ การพูดเพ้อเจ้อ ไร้สาระ สัปดน รวมทั้งการพูดโพล่งออกมา ดังนั้นศิลปะจึงเป็นเครื่องมือบำบัดให้ผู้ชมรู้จักผ่อนคลาย บรรเทาความกดดันภายในจิตใจให้ออกมาในแบบที่สังคมยอมรับได้ ซึ่งก็เกิดขึ้นเพียงชั่วครั้งชั่วคราวมิได้เกิดเป็นประจำ เท่านั้นก็เป็นเพียงพอทำให้บุคคลนั้นไม่เป็นผู้เก็บกด ซึมเศร้า มีสุขภาพจิตดี และอยู่ในสังคมได้อย่างมีความสุข ปุณณรัตน์ พิชญ์ไพบูลย์ (2560, หน้า 52-54) กล่าวว่า พรอยด์ให้ความสำคัญต่อแรงขับจากสัญชาตญาณ ซึ่งความเชื่อของพรอยด์ขัดแย้งกับพุทธศาสนาที่เชื่อว่าจิตใจมนุษย์สามารถฝึกฝนให้สะอาดบริสุทธิ์ จนห่างไกลจากกิเลสตามต้นเหตุทั้งปวงได้ด้วยการฝึกสติและภาวนา ใช้ปัญญาพิจารณาเหตุและปัจจัยที่เกิดทำให้เป็นผู้มีจิตใจสูง นอกจากนี้ยังขัดแย้งกับแนวคิดทางมนุษยนิยม ซึ่ง อับราฮัม มาสโลว์ นักจิตวิทยาอีกผู้หนึ่งที่เชื่อว่า มนุษย์เป็นผู้ประเสริฐที่สามารถพัฒนาตนไปทีละขั้นเพื่อบรรลุศักยภาพของตนได้

ดังนั้นในงานวิจัยเรื่องนี้ จึงนำทฤษฎีจิตวิเคราะห์มาใช้อธิบายพฤติกรรมศิลปะในแง่มุมมองของแรงบันดาลใจในการสร้างสรรค์ของศิลปินที่สร้างขึ้นมาจากสัญชาตญาณที่เก็บอยู่ในจิตไร้สำนึก

### ทฤษฎีปลุกเร้า

ทฤษฎีปลุกเร้า (Arousal Theory) แดเนเนียล เบอร์ลิน นักจิตวิทยาศิลปะในปี ค.ศ. 1971 ได้อธิบายว่า ธรรมชาติของผลงานศิลปะมีคุณสมบัติพิเศษในการปลุกเร้าผู้ชมให้เกิดประสบการณ์ทางศิลปะ ในทางตรงข้ามก็อาจลดการปลุกเร้าผู้ชมได้ด้วยหากได้รับมากเกินไป โดยผลงานศิลปะปลดปล่อยตัวแปรปลุกเร้า (Stimulus Variable) ออกไปสู่ผู้ชม โดยตัวแปรเหล่านี้ ได้แก่ ความแปลก ความประหลาดใจ ประสบการณ์ใหม่ ความซับซ้อน ความอลังการ ความน่าทึ่ง เป็นต้น เบอร์ลินยังให้ความเห็นว่า ประสบการณ์ศิลปะจะเกิดขึ้นได้ด้วยการเพิ่มแรงกระตุ้นอย่างค่อยเป็นค่อยไปบนพื้นฐานของความพึงพอใจซึ่งมีธรรมชาติต่อไปนี้

1. การกระตุ้นอย่างเหมาะสม การกระตุ้นด้วยสิ่งเร้าควรกระทำในเวลาที่เหมาะสม และควรมีระยะเวลาที่พอเหมาะ

2. ความคุ้นชิน การได้รับการกระตุ้นโดยสิ่งเร้าในลักษณะซ้ำเดิมอย่างต่อเนื่อง ทำให้เกิดความคุ้นชินหรือกลายเป็นความชินชา นำไปสู่การลดความสนใจสิ่งเร้า นั้น เนื่องจากประสาทรู้สึกเกิดการคุ้นชินกับสิ่งเร้ารวมถึง สิ่งเร้าที่มากกระตุ้นมิได้สร้างประสบการณ์ใหม่ ผลที่เกิดขึ้นคือความเบื่อหน่ายหรือชินชา การได้รับประสบการณ์ใหม่ๆ เป็นเสมือนความพึงพอใจที่เกิดขึ้นแก่ผู้ชมอันเนื่องมาจากการกระตุ้นโดยผลงานศิลปะ อย่างไรก็ตามภาวะการถูกกระตุ้นนี้จะลดถอยลงหากไม่มีสิ่งปลุกเร้าตัวใหม่ปรากฏต่อเนื่องตาม

การที่ตัวแปรปลูกเร้าส่งสัญญาณออกมาจากผลงานศิลปะทำให้ผู้ชมเข้าถึงสุนทรียภาพได้เนื่องจากตัวแปรปลูกเร้าเหล่านี้มีพลังที่สามารถสร้างแรงกระตุ้นแก่ผู้ชมให้เกิดความรู้สึกในเชิงสุนทรียภาพ โดยที่ผลงานศิลปะชิ้นหนึ่งๆ อาจมีตัวแปรปลูกเร้ามากกว่าหนึ่งตัวปลูกเร้าผู้ชมได้ การบรรจุตัวแปรปลูกเร้าหลายๆ ตัวลงในผลงานศิลปะเป็นวิธีที่ศิลปินมักนำมาใช้ลำดับความสำคัญของวัตถุหรือเหตุการณ์ที่ปรากฏในงานศิลปะ การกระตุ้นผู้ชมด้วยวิธีดังกล่าวเป็นการบอกนัยความรู้สึก (Sensory Cue) ด้วยการประมวลสัญญาณสิ่งเร้าที่มีความชัดเจนแตกต่างกันไปในผลงานศิลปะ ผู้ชมอาจเลือกรับรู้ตัวแปรปลูกเร้าบางตัวเพื่อนำมาสร้างความหมายหรือลำดับเรื่องราวและเหตุการณ์ในผลงานศิลปะได้

### การบอกนัยด้วยภาพ

การบอกนัยด้วยภาพ (Visual Cue) เป็นการเห็นภาพซึ่งอาศัยดวงตาและแสงสว่าง เพื่อนำไปประมวลโดยระบบการรับรู้ทางการเห็น ซึ่งถือว่าเป็นช่องทางรับรู้ของมนุษย์ที่มากที่สุดที่เข้าไปสู่สมอง การบอกนัยด้วยภาพมีหลายวิธีซึ่งล้วนให้อิทธิพลต่อการสื่อความหมายแก่ผู้ชม (ปุลณรัตน์ พิชญไพบูลย์, 2560, หน้า 66 อ้างถึงใน Posner, Nissen และ Klein, 1976) ได้แก่

1. ความลึก (Depth) การเห็นเป็นภาพสามมิติเกิดจากการมีดวงตาสองข้างที่มีตำแหน่งห่างกันบนแกนนอนเดียวกัน ทำให้ผู้ชมเกิดประสบการณ์ภาพสามมิติ เนื่องจากดวงตาทั้งสองรับภาพวัตถุต่างกันทำให้เกิดภาพเหลื่อม ซึ่งสมองนำไปตีความเป็นภาพสามมิติ นอกจากนี้ ยังรวมถึงความสัมพันธ์ของขนาดวัตถุกับระยะทางไกลและใกล้จากตัววัตถุด้วย

2. การเคลื่อนไหว (Motion) เป็นความสามารถของระบบรับรู้ที่ตระหนักถึงการเปลี่ยนแปลงหรือความแตกต่างไปจากสิ่งที่รับรู้อยู่ก่อนหน้า ความแตกต่างดังกล่าว ได้แก่ ตำแหน่ง พื้นผิว ขนาด ความสว่าง ความเข้ม ความตัดกัน เป็นต้น

3. สี เป็นความสามารถจำแนกคุณสมบัติที่มีในสี ประกอบด้วย

- 3.1 เนื้อสี (Hue) สีวรรณะอ่อนสามารถกระตุ้นเร้าความรู้สึกได้ดีกว่าสีวรรณะเย็น วัตถุที่มีสีวรรณะอ่อนจะแลดูมีขนาดใหญ่กว่าสีวรรณะเย็น

- 3.2 ความอิ่มตัว (Saturation) สีที่มีความอิ่มตัวมากเนื่องจากมีปริมาณเนื้อสีเข้มข้นสามารถกระตุ้นระบบประสาทได้ดีกว่าสีที่หมองหรือซีดจาง

- 3.3 ความสว่างของสี (Luminance) สีที่มีความสว่างจนเกือบเป็นสีขาวสามารถกระตุ้นได้ดีกว่าสีที่มีมืดหมองคล้ำ

ปุลณรัตน์ พิชญไพบูลย์ (2560, หน้า 67) กล่าวว่า ทฤษฎีของเบอร์ลินได้เปลี่ยนแปลงวิธีค้นหาข้อสรุปเกี่ยวกับความงามและศิลปะ ซึ่งแต่เดิมเป็นการศึกษาในวิชาสุนทรียศาสตร์ด้วยการนิรนัยได้เปลี่ยนมาเป็นกระบวนการวิทยาศาสตร์โดยการศึกษากลไกการรับรู้ความงาม ทำให้ข้อสรุปเกี่ยวกับความงามและศิลปะเปลี่ยนไปโดยกล่าวว่า ความงามคือสิ่งเร้าที่มีคุณสมบัติตรงกับธรรมชาติการรับรู้ของผู้ชมก่อให้เกิดความพึงพอใจ ส่วนศิลปะคือสิ่งเร้าที่ไปกระตุ้นเร้าให้บุคคลเกิดอารมณ์สุนทรีย์ ซึ่งเป็นประสบการณ์ปัญญาและอารมณ์ความรู้สึกแก่ผู้ชม ทฤษฎีสิ่งเร้ายังชี้ให้เห็นความสัมพันธ์ระหว่างประสาทรับรู้กับปริมาณการปลูกเร้า เมื่อผู้ชมได้รับการปลูกเร้าอย่างเหมาะสม ก็ส่งผลให้เกิดความตื่นตื้นสนใจ ดึงดูดผู้ชมติดตึงอยู่กับผลงานศิลปะจนเกิดประสบการณ์ศิลปะได้

### ทฤษฎีสารสนเทศ

ทฤษฎีสารสนเทศ (Information Theory) ทฤษฎีนี้มีจุดเริ่มต้นจากแนวคิดทางคณิตศาสตร์ และแนวคิดเกี่ยวกับการสื่อสารข้อมูลสารสนเทศ โดยอธิบายว่าการสื่อสารเริ่มต้นจากผู้ส่งสารส่งสัญญาณ ข่าวสารผ่านตัวกลางไปตามช่องทางซึ่งอาจมีมากกว่าหนึ่งช่องทาง ในระหว่างการส่งสารตามช่องทาง มักมีสิ่งรบกวนการสื่อสารทำให้ข่าวสารความชัดเจน คุณภาพของสัญญาณสารไม่เสถียรลดลงหรืออาจ ขาดหายและเมื่อข่าวสารถูกส่งไปถึงผู้รับ ก็ถูกนำไปแปลตีความโดยผู้รับสารหรืออาจถูกเก็บไว้โดยมิได้ ดำเนินการต่อก็ได้ ซึ่งการสื่อสารจะสมบูรณ์ได้ก็ต่อเมื่อผู้รับสารส่งสารป้อนกลับมาสู่ผู้ส่งอีกที

### สารสนเทศในงานศิลปะ

ทฤษฎีสารสนเทศถูกนำมาอธิบายธรรมชาติของการสร้างสรรค์ศิลปะ ดังนี้

1. ศิลปะคือการสื่อสาร ผลงานศิลปะเป็นสื่อหรือตัวกลางในการเชื่อมโยงระหว่างศิลปิน ซึ่งต้องการแจ้งหรือสื่อสาร เนื้อหา แนวคิด อารมณ์ ความรู้สึกออกไปสู่ผู้ชมที่มีประสงค์ชัดเจนทั้งในด้าน เนื้อหาและสุนทรียภาพ

2. คุณค่าของศิลปะ ผู้ชมที่รับสารสนเทศหรือสาระจากผลงานศิลปะที่ปรากฏซ้ำเดิม ย่อม ลดคุณค่าในแง่ความสนใจต่อผู้ชม (ปทุมรัตน์ พิชญไพบูลย์, 2560, หน้า 71 อ้างถึงใน Freedman, 1983)

3. การลำดับเรื่องราว ทฤษฎีนี้ให้ประโยชน์ต่อการถ่ายทอดศิลปะคือการอธิบายความสัมพันธ์ระหว่างการถ่ายทอดงานศิลปะโดยศิลปินการได้รับสุนทรียภาพของผู้ชม ซึ่งวางอยู่บนความไม่แน่นอนของตัวแปรแวดล้อมที่มารบกวนการสื่อสารศิลปะของบุคคลทั้งสอง

สามารถสรุปได้ว่า ทฤษฎีจิตวิทยาที่กล่าวมาข้างต้น ผู้วิจัยนำมาเชื่อมโยงกับปรากฏการณ์ศิลปะ เพื่อใช้อธิบายพฤติกรรมแสดงออกศิลปะของผู้วิจัยและประสบการณ์ศิลปะของผู้ชม ในประเด็นต่างๆ ดังนี้

1. พฤติกรรมการสร้างศิลปะ เป็นการสร้างแรงบันดาลใจที่เกิดจากความสมดุลระหว่างแรงผลักดันของอดีตและซูปเปอร์อีโก้ ซึ่งเป็นกลไกป้องกันตนจากความปรารถนาของจิตไร้สำนึกที่เก็บกดไว้ มิให้แสดงออกมา วิธีดังกล่าวช่วยทำให้ศิลปินและผู้ชมมีสุขภาพจิตที่ดี

2. ประสบการณ์ศิลปะ เกิดขึ้นได้จากตัวแปรปลุกเร้าที่ส่งออกมาจากงานศิลปะ โดยที่ผู้ชม รับรู้งานศิลปะล้วนวางอยู่บนความบิดเบือนและไม่แน่นอน ตลอดจนถูกสิ่งแวดล้อมรอบตัวรบกวน การรับรู้จึงขึ้นกับองค์รวม บริบทสิ่งแวดล้อม ตัวกลาง และการตีความของผู้ชม

3. ความสนใจ ความตึงเครียด ความตื่นตัว และการปลดปล่อยความเครียดที่ได้รับจากงาน ศิลปะเป็นสาระสำคัญที่พบได้ในประสบการณ์ศิลปะ (ปทุมรัตน์ พิชญไพบูลย์, 2560, หน้า 75)

## ทฤษฎีการรับรู้

### ระบบการรับรู้

ระบบการรับรู้ (Perceiving System) เป็นความสามารถที่แตกต่างกันของสิ่งมีชีวิตแต่ละชนิด เช่น สุนัขมีความไวต่อการรับคลื่นตีความมนุษย์ 1,000 - 100,000 เท่า เนื่องจากภายในโพรงจมูกของสุนัขประกอบด้วยประสาทรับกลิ่นที่มีอยู่ระหว่าง 125 - 300 ล้านปุ่ม ในขณะที่มนุษย์มีเพียง 5 ล้านปุ่มเท่านั้น สุนัขยังรับรู้ช่วงเสียงได้กว้างกว่ามนุษย์โดยได้ยินเสียงในย่านความถี่ตั้งแต่ 67 - 45,000 เฮิรซ์ (Hz) ทำให้สุนัขได้ยินเสียงต่างๆ มากกว่ามนุษย์ที่ได้ยินเพียง 64 - 23,000 เฮิรซ์เท่านั้น ทำให้สุนัขได้รับข้อมูลจากสิ่งแวดล้อมมากกว่ามนุษย์ นอกจากนี้ การดมกลิ่นปัสสาวะของสุนัขอื่นที่ถ่ายไว้ทำให้มันรู้เรื่องราวเกี่ยวกับเจ้าของปัสสาวะ เช่น เพศ ความแข็งแรง สุขภาพ ขนาดร่างกาย พร้อมจะมีสัตว์หรือไม่ตั้งท้องหรือเพิ่งตกไข่ รวมทั้งอารมณ์พื้นฐาน ด้วยความสามารถในด้านการรับรู้ที่แตกต่างกันไปของสิ่งมีชีวิตแต่ละชนิด จึงสามารถแบ่งการรับรู้ได้ตามระดับความจำเป็นและความสามารถรับรู้ของสิ่งมีชีวิตได้ ดังต่อไปนี้

1. การรับรู้เพื่ออยู่รอด (Tropistic Perception) เป็นการรับรู้เพื่อให้สามารถดำรงชีวิตอยู่ได้เป็นกิจกรรมที่มาจากความต้องการของสัญชาตญาณที่มีมาตั้งแต่เกิด ซึ่งเป็นการรับรู้พื้นฐานในการดำรงชีวิตเพื่อเติมเต็มความต้องการพื้นฐานของสิ่งมีชีวิต ทั้งยังเป็นสิ่งที่เกี่ยวข้องกับกลไกป้องกันตนโดยไม่จำเป็นต้องอาศัยความคิดและเหตุผล

2. การรับรู้ด้วยพึงพอใจ (Preferential Perception) การรับรู้ขึ้นอยู่กับประสบการณ์ที่เคยได้รับมาในอดีตหรือเคยได้เรียนรู้มาก่อนแล้วนำมาเป็นเงื่อนไขในการกำหนดความพึงพอใจรับรู้ ทำให้การรับรู้ประเภทนี้สร้างความแตกต่างกันไปในสัตว์แต่ละชนิดและในกลุ่มพันธุ์เดียวกัน จนกลายเป็นลักษณะนิสัยเฉพาะหรือนิสัยของสัตว์ตัวนั้นขึ้นมา เช่น ไก่ชนบางตัวชอบขันตอนเย็นเป็นประจำ หรือสุนัขบางตัวชอบปัสสาวะรดประจำทางรถยนต์ การรับรู้ด้วยพึงพอใจเป็นการรับรู้ที่มีในสัตว์ทุกชนิดและแทรกอยู่ในกิจกรรมการดำรงชีวิต แต่ในสัตว์ชั้นต่ำมักพบว่าความพอใจรับรู้ขึ้นอยู่กับสิ่งที่จำกัด ในขณะที่สัตว์เลี้ยงลูกด้วยนมและสัตว์ตระกูลนกมีกระบวนการทางปัญญาเข้ามาเกี่ยวข้อง ในกระบวนการรับรู้ด้วยพึงพอใจเองมนุษย์พัฒนาเหนือไปกว่าสัตว์อื่นๆ ซึ่งเห็นได้จากความพึงพอใจต่อความงามที่มนุษย์ให้ความสนใจโดยไม่เกี่ยวข้องกับการดำรงชีวิตเพื่ออยู่รอดแต่อย่างใด

3. การรับรู้เกสทอลต์ (Gestalt Perception) เป็นการรับรู้สิ่งเร้าในเชิงปริภูมิ (Spatial) ซึ่งเกี่ยวข้องกับพื้นที่ว่างได้แก่ รูปร่าง ช่องว่าง ปริมาตร พื้นผิว สี สัน ส่วนการรับรู้เชิงกาลเวลา (Temporal) จะเกี่ยวข้องกับ ระยะเวลา ความเร็ว จังหวะ และความถี่ การรับรู้เกสทอลต์ภาพ (Visual Gestalt) และเกสทอลต์เสียง (Sonic Gestalt) มีความเชื่อมโยงกัน เช่น เสียง “เหมียว” ทำให้นึกถึงแมว ลักษณะเด่นของการรับรู้เกสทอลต์คือการตรวจจับความคงอยู่ของวัตถุเป็นการรับรู้ความมีอยู่จริงของวัตถุ แม้วัตถุนั้นจะหายไปจากสายตาหรือถูกปิดบังซ่อนค้มไว้ เช่น หากเอาผ้าค้มของเล่นที่วางไว้ตรงหน้า ทารกก็รู้ดีว่าวัตถุดังกล่าวยังคงอยู่ พฤติกรรมเหล่านี้แสดงว่าการรับรู้เกสทอลต์เป็นการรับรู้สิ่งเร้าที่มีศักยภาพสูงกว่าการรับรู้เพื่ออยู่รอดและการรับรู้ด้วยพึงพอใจ ยิ่งไปกว่านั้นการรับรู้เกสทอลต์ยังพัฒนาไปสู่การรับรู้สิ่งเร้าคลุมเครือที่ขาดความสมบูรณ์ชัดเจนอีกด้วย



### ทฤษฎีการรับรู้โดยตรง

ทฤษฎีการรับรู้โดยตรง (Direct Perception) ได้ถูกนำเสนอโดย เจมส์ กิบสัน (James Gibson) กิบสันเชื่อว่าบุคคลรับโลกภายนอกผ่านทักษะประสาท เป็นสิ่งไม่จำเป็นต้องตีความแต่อย่างใด เนื่องจากการเห็นเป็นประสบการณ์โดยตรงและประจักษ์ชัดในตัวอยู่แล้ว เช่น ผลงานจิตรกรรมที่ลวงตาจันดูเหมือนจริงได้ เพราะสะท้อนคลื่นความถี่แสงออกมาใกล้เคียงกับความยาวคลื่นแสงที่สะท้อนออกมาจากวัตถุจริง ดังนั้น ผู้ชมที่เคยมีประสบการณ์กับสิ่งแวดล้อมหรือธรรมชาติรอบตัวมาก่อนเมื่อได้รับชมภาพกิจกรรมลวงตาสามมิติที่เหมือนจริง ก็แทบจะไม่ต้องคาดเดาหรือตีความหมายอีกต่อไป เปรียบเสมือนการได้สัมผัสกับวัตถุจริง

### ทฤษฎีการรับรู้คอนสตรัคติวิสต์

ทฤษฎีการรับรู้คอนสตรัคติวิสต์ (Perceptual Constructivism Theory) ทฤษฎีนี้มีความเป็นมาตั้งแต่ ค.ศ. 19 โดยเฮร์แมนน์ เฮล์มโฮลตซ์ (Hermann Helmholtz) ซึ่งเป็นทั้งนักฟิสิกส์และนักจิตวิทยา เชื่อว่าสสารหรือวัตถุเป็นสิ่งที่อยู่จริงและแน่นอน หากแต่การรับรู้ของผู้ชมต่างหากที่เป็นเหตุของความคลาดเคลื่อน บิดเบือนไปจากความเป็นจริง เนื่องจากความจำกัดและความไวของอวัยวะรับรู้ รวมทั้งความคลาดเคลื่อนของข่าวสารที่รับรู้ผ่านตัวกลาง เหล่านี้ทำให้การรับรู้เป็นสิ่งไม่เที่ยงตรง ทฤษฎีนี้มีคำอธิบายอยู่ 2 ประการ ดังต่อไปนี้

1. สุนทรียภาพจากจิตรกรรม สิ่งเร้าที่ปรากฏในภาพจิตรกรรม ได้แก่ เส้น ช่องว่าง พื้นผิว และสี ล้วนถูกนำมารวมตัวกันอย่างเป็นระบบและเป็นแบบแผน ด้วยการจัดองค์ประกอบทางความงาม ผสมผสานกับการจัดการกับสิ่งเร้าในภาพจิตรกรรมทำให้ภาพจิตรกรรมเกิดความน่าสนใจ ชวนมอง สวยงาม ซึ่งตรงกับธรรมชาติการรับรู้ของผู้ชม

2. ประสบการณ์ของผู้ชมกับสิ่งที่ปรากฏในภาพจิตรกรรม ภาพที่ตรงกับประสบการณ์ของผู้ชมย่อมดึงดูดและเร้าความสนใจผู้ชมต่างกัน ผู้ชมต้องอาศัยการคาดเดาสิ่งที่เห็นในภาพจิตรกรรมด้วยประสบการณ์และการรู้จักจิตไร้สำนึก

### ทฤษฎีเกสททอลต์

ทฤษฎีเกสททอลต์ (Gestalt Theory) มุ่งอธิบายถึงการรับรู้สิ่งแวดล้อมรอบตัวที่ส่งผลต่อความรู้สึกนึกคิดของบุคคล หลักการทางจิตวิทยาทางการรับรู้ทางสายตา (Visual Perception) เป็นส่วนหนึ่งของกระบวนการรับรู้อันเกิดจากประสาทสัมผัสของมนุษย์อันเป็นพฤติกรรมภายใน โดยการรับรู้ทางการเห็นจะเกิดขึ้นถึงประมาณ 70% ของการรับรู้ข้อมูลข่าวสารทั้งหมด ดังนั้น การรับรู้ทางการเห็นจึงมีความสำคัญเป็นอย่างมาก ในการศึกษาเรื่องการรับรู้ทางการเห็นนี้ เป็นการนำเสนอให้เห็นปรากฏการณ์ทางการเห็น โดยเริ่มตั้งแต่ในช่วงต้นศตวรรษที่ 20 นักจิตวิทยาได้ทำการศึกษาวิจัยเกี่ยวกับการรับรู้ทางการเห็น ทดลองจนค้นพบวิธีการทำงานร่วมกันของตาและสมอง ซึ่งเป็นงานวิจัยที่เกี่ยวกับศิลปะและวิทยาศาสตร์ เพียงแต่สิ่งสำคัญของการค้นพบมีประโยชน์สำหรับศิลปินหรือนักออกแบบมาก ดังนั้น จึงเป็นที่รู้จักกันอย่างกว้างขวางในชื่อ “ทฤษฎีเกสททอลต์” (David and Stephen, 2008, หน้า 32) ปุณณรัตน์ พิชญ์ไพบุลย์ (2560, หน้า 55-59) กล่าวว่า แรกทฤษฎีนี้มีจุดเริ่มต้นจากการหาคำตอบว่าเหตุใดมนุษย์จึง

รับรู้เป็นภาพรวมเสียมากกว่า ผู้วางรากฐานของทฤษฎีนี้คือ คริสเตียน อีเลนเฟิลส์ (Christian Ehrenfels) และพัฒนาต่อโดยวอล์ฟกัง เคอเลอร์ (Wolfgang Köhler) ซึ่ง องค์รวมมีความสำคัญกว่าความสัมพันธ์ของส่วนย่อย และถ้าต้องการให้เกิดการรับรู้หรือสื่อความหมายได้ดีควรทำสิ่งเรานั้นให้มีความเรียบง่าย จัดเข้ากลุ่มและมีความต่อเนื่องหรือคาดคะเนได้ ซึ่งจะช่วยให้ผู้ชมจดจำได้ง่ายและรวดเร็วในทางตรงข้าม หากสิ่งที่รับรู้ไม่สื่อความหมายหรือเข้าใจยาก ซับซ้อน ก็ทำให้ไม่น่ามองหรือฟัง สับสนปนเป จดจำยาก สร้างความเครียด นักจิตวิทยาเกสทอลต์ได้นำประเด็นนี้มาเชื่อมโยงกับประสบการณ์รับรู้ของผู้ชมงานศิลปะ ช่วยให้เห็นว่าองค์ประกอบที่ปรากฏในผลงานศิลปะที่กำลังรับชมอยู่นั้นถูกนำมาเชื่อมโยงเข้ากับเหตุการณ์ที่ผู้ชมเคยประสบมาก่อนในอดีต ทำให้เกิดประสบการณ์ศิลปะขึ้นมาเนื่องจากไปเชื่อมโยงกับประสบการณ์อารมณ์ที่ไปกระตุ้นความรู้สึกผู้ชม เช่น กลิ่นธูปอาจเรียกประสบการณ์ที่รู้สึกถึงโบสถ์ในวัด หรือศาลเจ้า กลิ่นแอลกอฮอล์เช็ดแผลทำให้หลายคนนึกถึงเวลาฉีดยาหรือทำแผล การรับรู้ที่ไปกระตุ้นให้เกิดความเชื่อมโยงต่อความรู้สึกที่กล่าวมานี้ถูกนำมาอธิบายด้วยทฤษฎีการแสดงออกเกสทอลต์ (Gestalt Theory of Expression) ซึ่งกล่าวว่าสิ่งเร้าที่รับรู้สามารถนำมาเชื่อมโยงไปสู่สัญลักษณ์แทนความหมายของประสบการณ์ในอดีตได้โดยไม่จำเป็นต้องไปความ ความเชื่อมโยงความหมายนี้ทำให้เกิดการสื่อภาษาทางทัศนศาสตร์ขึ้นมา เช่น เส้นตั้งให้ความรู้สึกสง่างาม การย่นหยัด การมีชีวิต ความหมายนี้อาจเกิดขึ้นจากลักษณะการยืนตัวตรงของมนุษย์ที่แสดงความเด่นชัดสง่างาม อีกตัวอย่างหนึ่งคือ สีแดงสดให้ความรู้สึกร้อน ตื่นเต้น เนื่องมาจากประสบการณ์ที่เคยได้รับจากวัตถุเป็นเปล่ง สีแดงออกมา เช่น ดวงอาทิตย์ เปลวไฟ วัตถุที่ร้อนจัด ในขณะที่สีฟ้าสื่อถึงอิสระเสรี ซึ่งผู้ชมได้รับประสบการณ์ตรงกับวันที่อากาศดีท้องฟ้าปลอดโปร่งแจ่มใส นอกจากนี้หลักการของเกสทอลต์ยังแสดงให้เห็นถึงธรรมชาติของสมอง ที่มีแนวโน้มทำสิ่งเร้าที่รับรู้ให้เกิดเป็นความหมายและมีความสมบูรณ์ ดังต่อไปนี้

1. ความประชิด (Proximity) เป็นการสร้างให้เกิดเป็นองค์รวม โดยพิจารณาสิ่งเร้าที่อยู่ใกล้หรือประชิดกัน ให้เป็นกลุ่มหรือพวกเดียวกัน
2. ความเหมือนกัน (Similarity) เป็นการสร้างให้เกิดเป็นองค์รวม โดยพิจารณาจากความเหมือนกัน ประเภทเดียวกัน คล้ายกันหรือเท่ากัน
3. การทำให้สมบูรณ์ (Closure) เป็นการสร้างให้เกิดองค์รวม โดยทำสิ่งเร้าที่ขาดความชัดเจน ไม่ครบถ้วน ให้มีความสมบูรณ์และสื่อความหมายด้วยการคาดเดา
4. ความต่อเนื่อง (Continuity) เป็นความสัมพันธ์ของวัตถุสองชิ้นที่มาติดกัน โดยสมองมีแนวโน้มรับรู้วัตถุดังกล่าวมีความต่อเนื่องออกไป แทนการถูกแบ่งเป็นสองส่วน ณ จุดตัด นอกจากนี้ยังรวมถึงการคาดเดา ลำดับเหตุการณ์หรือแนวโน้มที่จะดำเนินต่อไปด้วย

สำหรับงานวิจัยเรื่องนี้ ผู้วิจัยใช้ทฤษฎีเกสทอลต์เพื่ออธิบายปรากฏการณ์รับรู้องค์ประกอบภายในสิ่งเร้าที่ก่อตัวให้เกิดเป็นความรู้สึกในภาพรวม และช่วยอธิบายความหมายที่ผู้วิจัยใช้สัญลักษณ์ในการสื่อสาร โดยสามารถทำให้ผู้ชมรับรู้และเข้าใจอย่างตรงไปตรงมาโดยไม่ต้องแปลหรือตีความอีก

## ความรู้สึก

มนุษย์ทุกคนมีความกลัว ความโกรธ ความใคร่ ความดีใจ ความเสียใจ การเป็นมิตรและศัตรู ซึ่งเรียกว่า ความรู้สึกพื้นฐาน (Feeling of Life) เป็นความรู้สึกที่เกิดจากความต้องการดำรงชีพของมนุษย์ โดยมนุษย์จะแสดงความรู้สึกพื้นฐานเหล่านี้ออกมาเป็นพฤติกรรม เช่น ดีใจแสดงการยิ้ม หัวเราะ เสียใจร้องไห้ น้ำตาไหล โกรธหรือไม่พอใจก็ขมวดคิ้ว เป็นต้น ความสามารถในการแสดงพฤติกรรมนี้ยังต่อเนื่องไปถึงการสื่อสารอารมณ์ด้วยสัญลักษณ์ทางวัจนภาษาและอวัจนภาษาเพื่อบอกความรู้สึกออกมาโดยตรง กระทั่งไปจนถึงการสื่อสารอารมณ์ความรู้สึกผ่านการแสดงออกทางศิลปะโดยใช้องค์ประกอบทางทัศนศิลป์

ความรู้สึกเหล่านี้เกิดจากสิ่งเร้ามากระทบกับจิตใจที่ถูกปรุงแต่งด้วยความทรงจำ ประสบการณ์ ความคิด ความเชื่อ ค่านิยม เจตคติ เก็บไว้ในเปลือกสมองรวมทั้งจิตใจสำนึกทำให้ความรู้สึกเป็นเครื่องแสดงสภาพภาวะของจิตใจได้ในระดับต่างๆ กันออกไป ขึ้นอยู่กับประสบการณ์อารมณ์ที่บุคคลเคยได้รับมาก่อน โรเบิร์ต พลัตซิก (Robert Plutchik, 1984 อ้างถึงใน ปุณณรัตน์ พิชญ์ไพฑูริย์, 2560 หน้า 147) 8 ประเภทแต่ละประเภทมีระดับความรู้สึกแตกต่างกันไป ดังนี้

1. อารมณ์ความสุข มีระดับความรู้สึกสูงสุดดีใจจนถึงปิติสุข
2. อารมณ์วางใจ มีระดับความรู้สึกยอมรับ เชื่อใจ จนถึงยกย่องสรรเสริญ
3. อารมณ์คาดหวัง มีระดับความรู้สึกสนใจ รอคอย จนถึงหวาดระแวง
4. อารมณ์แปลกใจ มีระดับความรู้สึกสับสน ประหลาดใจ ตกตะลึง
5. อารมณ์เกลียดมีระดับความรู้สึกเบื่อบระอา ขยะแขยง จนถึงเกลียดชัง
6. อารมณ์โกรธมีระดับความรู้สึกรำคาญ โกรธเคือง ไปจนถึงเดือดดาล
7. อารมณ์กลัวมีระดับความรู้สึกหวาดหวั่น เกรงกลัว ไปจนถึงหวาดกลัว
8. อารมณ์ความทุกข์มีระดับความรู้สึก วิตกรำพึง โศกเศร้า ไปจนถึงทุกข์ใจ

ในทางพุทธศาสนาได้กล่าวถึง อารมณ์เป็นสิ่งที่จิตไปยึดเหนี่ยวไว้ด้วยอายตนะทั้ง 6 ประกอบด้วย รูป เสียง กลิ่น รส สัมผัส และจิต

## ทฤษฎีการวิจารณ์ผลงานศิลปะ

ในการวิจัยเชิงสร้างสรรค์เรื่องตัวแต่งฝัน ผู้วิจัยได้ศึกษาการทฤษฎีการวิจารณ์ผลงานศิลปะของ ยีน มิลเลอร์ และทฤษฎีวิจารณ์ผลงานศิลปะของเฟลด์แมน ซึ่งมีรายละเอียดของเนื้อหาสาระ ดังนี้

### ทฤษฎีการวิจารณ์ผลงานศิลปะของ ยีน มิลเลอร์ (Gene A. Mitter)

ทฤษฎีการวิจารณ์ผลงานศิลปะของ ยีน มิลเลอร์ มีเครื่องมือที่ช่วยในการวิเคราะห์ เรียกว่า "Design Chart" ซึ่งมีรายละเอียดดังนี้ (Mitter, 1994, หน้า 48)

ตาราง 2.3 Design Chart ของ ยีน มิลเลอร์

		PRINCIPLES OF ART							UNITY
		Balance	Emphasize	Harmony	Variety	Gradation	Movement Rhythm	Proportion	
ELEMENTS OF ART	Color								
	Hue								
	Intensity								
	Value								
	Value Non-Color								
	Line								
	Texture								
	Shape/Form								
	Space								

การวิเคราะห์หาค่าความสัมพันธ์ระหว่างส่วนมูลฐานทางศิลปะและหลักการทางศิลปะของ ยีน มิลเลอร์ มีวิธีการวิเคราะห์โดยตั้งคำถามในแต่ละข้อของส่วนมูลฐานทางศิลปะว่า ในแต่ละส่วนมีความสัมพันธ์กับหลักการทางศิลปะใดบ้าง ควรตั้งคำถามตามประเด็น ดังเช่นนี้

1. สีที่ใช้ในภาพสร้างความสมดุลให้ภาพหรือไม่
2. สีที่ใช้ในภาพช่วยเน้นให้เกิดจุดเด่นภาพหรือไม่
3. สีที่ใช้ในภาพช่วยสร้างความกลมกลืนให้ภาพหรือไม่
4. มีการใช้สีที่แตกต่างกัน เพื่อเพิ่มความหลากหลายให้องค์ประกอบบ้างไหม
5. มีการไล่โทนสีจากสีหนึ่งไปยังอีกสีหนึ่ง โดยสีค่อยๆ มีการเปลี่ยนแปลงหรือไม่
6. สีที่ใช้ในภาพทำให้เกิดความเคลื่อนไหวหรือจังหวะบ้างไหม
7. มีสีหนึ่งสีใดออกมาจากสัดส่วนของสีอื่นๆ ที่ใช้ในภาพหรือไม่

เมื่อทำการตรวจสอบเกี่ยวกับสีแล้ว ก็ทำการตรวจสอบคุณสมบัติอื่นๆ ตามข้อคำถามทั้งหมด การวิเคราะห์ความหมายของภาพด้วยวิธีนี้ จะช่วยให้บรรลุถึงความเข้าใจและความสามารถที่จำเป็นต้องตัดสินใจอย่างไรในแต่ละส่วนของภาพที่รวมกันเป็นเอกภาพ ผู้วิจัยจึงได้นำ “Design Chart” ของ ยีน มิลเลอร์ มาใช้วิเคราะห์องค์ประกอบในผลงานสร้างสรรค์ของผู้วิจัย เพราะ “Design Chart” สามารถแสดงให้เห็นได้อย่างชัดเจนว่าในผลงานจิตรกรรมสื่อผสมชิ้นนั้นๆ ได้ใช้ส่วนมูลฐานทางศิลปะและหลักการทางศิลปะอย่างไรบ้างสร้างสรรค์ผลงาน จนกระทั่งเกิดเป็นเอกภาพในผลงาน

### ทฤษฎีวิเคราะห์ผลงานศิลปะของเฟลด์แมน (Feldman)

ทฤษฎีวิเคราะห์ผลงานศิลปะของเฟลด์แมน แบ่งรูปแบบการวิเคราะห์ศิลปะออกเป็น 4 ขั้นตอน ดังนี้ คือ

1. ขั้นพรรณนา (Description) เป็นขั้นของการบันทึกสิ่งต่างๆ ที่ค้นพบในผลงานศิลปะอย่างทันทีทันใด โดยไม่ต้องมีการสรุปหรือแสดงความคิดเห็นเป็นเพียงทำความเข้าใจว่ามันคืออะไร เป็นอย่างไร ซึ่งขั้นตอนนี้เกี่ยวข้องกับการให้ชื่อสิ่งที่พบในผลงานศิลปะนั้นๆ และการบอกลักษณะของรูปแบบและเทคนิควิธีของผลงานหรือเป็นการบรรยายตามที่ตาเห็น อย่าให้ความหมายใดๆ ทั้งสิ้น

2. ขั้นวิเคราะห์รูปแบบ (Analysis) เป็นการเจาะลึกเข้าไปกว่าการพรรณนา เป็นการอธิบายว่า สิ่งที่เราให้ชื่อหรือบอกไว้ตั้งแต่แรกนั้น ศิลปินเขาทำมันขึ้นมาอย่างไร หรือใช้ประกอบกันของสิ่งใดหรือทัศนธาตุทางศิลปะใดๆ บ้าง วิเคราะห์ว่าเขาจัดการหรือผสมผสานทัศนธาตุ (Visual Elements) ต่างๆ อย่างไร ใช้หลักการทางศิลปะอย่างไร ซึ่งในขั้นการวิเคราะห์นี้ผู้วิจัยจะนำทฤษฎีการวิเคราะห์ศิลปะของ ยีน มิลเลอร์ มาใช้ในการวิเคราะห์

3. ขั้นตีความหรือแปลความหมาย (Interpretation) คือกระบวนการที่นักวิจัยชี้แจงแสดงความหมายต่างๆ ในผลงานอย่างละเอียดถี่ถ้วน โดยค้นหาความหมายต่างๆ และชี้ให้เห็นว่าความหมายเหล่านั้นมีความสัมพันธ์กับการสร้างสรรค์ผลงานในส่วนอื่นๆ อย่างไร ซึ่งต้องมีเหตุผลหนักแน่นและอธิบายได้เหมาะสมกับหลักฐานที่สามารถแสดงให้เห็นในผลงานศิลปะนั้นๆ

4. ขั้นตัดสินหรือประเมินคุณค่า (Judgment) เป็นการตัดสินหรือการประเมินคุณค่าของผลงานศิลปะชิ้นหนึ่ง เพื่อจัดอันดับโดยการเปรียบเทียบกับผลงานชิ้นอื่นๆ ในกลุ่มเดียวกันว่ามีคุณค่าและสุนทรียภาพมากน้อยกว่ากันเพียงใด ขั้นตอนนี้อาจไม่มีความจำเป็นเลย ถ้าขั้นตอนของการตีความ ได้ผลเป็นที่น่าพอใจ เกณฑ์ในการพิจารณาประเมินคุณค่าผลงานศิลปะประกอบด้วย

4.1 เปรียบเทียบกับผลงานเก่า

4.2 ประเมินความเป็นต้นแบบ

4.3 ประเมินที่เทคนิควิธีหรือฝีมือ หมายถึง ความชำนาญในการใช้วัสดุอุปกรณ์ในการ

สร้างสรรค์ผลงานศิลปะ

การพิจารณาผลงานศิลปะขณะทำการวิจารณ์จำเป็นต้องมีลำดับขั้นตอนในการพิจารณา ซึ่งลำดับขั้นตอนดังกล่าวจะช่วยแสดงรายละเอียดในผลงานศิลปะให้น่าสนใจ และเพื่อทำความเข้าใจเป็นลำดับ เป็นระบบระเบียบทั้งผู้วิจารณ์และผู้รับการวิจารณ์หรือข้อวิจารณ์ดังกล่าว นับตั้งแต่การพิจารณาเบื้องต้น จนกระทั่งถึงการตัดสินคุณค่าของผลงาน (สมโภชน์ ทองแดง, 2536, หน้า 97-99)

## งานวิจัยที่เกี่ยวข้อง

การศึกษางานวิจัยที่เกี่ยวข้องในประเด็นเกี่ยวกับสวรรคตินั้น แบ่งออกเป็นประเด็นในการศึกษา คือ ความหมาย ประเภท องค์ประกอบของสวรรคต และวิธีการเข้าถึงสวรรคต ผู้วิจัยได้ทำการวิเคราะห์ สังเคราะห์ จึงได้สาระสำคัญ ดังนี้

1. ความหมายของสวรรคตในศาสนาพุทธเถรวาท คือ สถานที่สุขสบายเพียบพร้อมไปด้วยทิพยสมบัติ ได้แก่ โลกใหม่ที่อำนวยการความสะดวกสบายทุกอย่างจากการเสวยอารมณ์ทางอายตนะทั้ง 6 ที่เลิศในโลกทิพย์ และผู้ต้องการจะไปเสวยทิพยสุขในโลกสวรรคต (พระวิชัย สุภโร (แสนอัยทร์): 2551)

2. ประเภทของสวรรคตในศาสนาพุทธเถรวาทกล่าวไว้ว่า สวรรคตมีอยู่ 6 ชั้น ได้แก่ สวรรคตชั้นจาตุมหาราชิกา ชั้นดาวดึงส์ ชั้นยามา ชั้นดุสิต ชั้นนิมมานรดี และชั้นปรนิมมิตวสวัตตี (พระวิชัย สุภโร (แสนอัยทร์): 2551)

3. องค์ประกอบของสวรรคต

4. วิธีการเข้าถึงสวรรคตในศาสนาพุทธเถรวาทจะต้องทำความดีในระดับพื้นฐาน เช่น การให้ทาน เป็นต้น (พระวิชัย สุภโร (แสนอัยทร์): 2551)

5. สวรรคตเชิงประจักษ์

พระวิชัย สุภโร (แสนอัยทร์): 2551 กล่าวว่า การเข้าถึงสวรรคตในโลกมนุษย์ผ่านทางอายตนะภายใน-ภายนอก เช่น การรู้จักดำเนินชีวิตด้วยความพอเพียง มีศีลธรรมทางพระพุทธศาสนาเถรวาท เมื่อประสบอารมณ์ที่น่าปรารถนาทางอายตนะก็เกิดความสุขขึ้นทางอายตนะนั้นๆ

ฉลองเดช คุณานุมาน (2557) ได้ศึกษาคติจักรวาลวิทยาในพระพุทธศาสนาจากงานจิตรกรรมล้านนาเพื่อสร้างสรรค์ศิลปะร่วมสมัย โดยมีวัตถุประสงค์เพื่อศึกษาถึงประวัติความเป็นมา ความเชื่อเกี่ยวกับเรื่องคติจักรวาลวิทยาในพระพุทธศาสนา และศึกษาแนวคิด สัญลักษณ์ รูปแบบทางศิลปกรรมของงานจิตรกรรมล้านนาที่สะท้อนคติจักรวาล ตลอดจนสังเคราะห์องค์ความรู้เกี่ยวกับคติจักรวาลวิทยาในพระพุทธศาสนาจากงานจิตรกรรมล้านนา นำมาสร้างสรรค์ศิลปะร่วมสมัย ดำเนินการวิจัยโดยใช้ระเบียบวิจัยเชิงสร้างสรรค์ศิลปะ ทำศึกษาคติจักรวาลวิทยาในพระพุทธศาสนาจากงานจิตรกรรมล้านนา โดยวิธีการศึกษาทางประวัติศาสตร์ ประวัติศาสตร์ศิลปะ นำเสนอด้วยวิธีการพรรณนาวิเคราะห์ และนำองค์ความรู้ที่ได้รับจากการศึกษาวิจัยมาเป็นแรงบันดาลใจและแนวทางในการสร้างสรรค์งานศิลปกรรม ซึ่งเป็นกระบวนการปฏิบัติงาน การทดลอง และการบันทึกขั้นตอนต่างๆ อย่างเป็นระบบ ผลการวิจัยพบว่า คติจักรวาลวิทยาพุทธศาสนา คือแนวคิดสำคัญที่ใช้อธิบายโครงสร้างทางจิตวิญญาณของมนุษย์ ด้วยการสร้างจินตภาพที่แสดงธรรมชาติฝ่ายนามธรรม โดยเทียบเคียงให้สอดคล้องกับธรรมชาติทางรูปธรรมจากโลกทัศน์ของคนในสมัยโบราณ ทั้งนี้ จักรวาลในคติความเชื่อของชาวพุทธ หมายถึง ปริมาณทลแห่งภพภูมิทั้ง 3 หรือไตรภูมิ ได้แก่ กามภูมิ รูปภูมิ และอรุภูมิ ซึ่งเป็นการแสดงสถานะชีวิตของสรรพสัตว์ รวมทั้งรูปพรรณสัณฐานและองค์ประกอบของโลกจักรวาลทางกายภาพ ในบริบทของสังคมวัฒนธรรมล้านนา คติจักรวาลวิทยายังเป็นรากฐานสำคัญของภูมิปัญญาดั้งเดิม ซึ่งแสดงให้เห็นถึงพลังความศรัทธา

ในพระพุทธศาสนา และสถาบันพระมหากษัตริย์ โดยการถ่ายทอดผ่านวรรณกรรม จากการศึกษาแนวคิด สัญลักษณ์ และรูปแบบทางศิลปกรรมของงานจิตรกรรมล้านนาพบว่า เนื้อหาเรื่องคติจักรวาลมีทั้งที่ปรากฏอยู่ในภาพเขียนเล่าเรื่องพุทธประวัติ ชาดก วรรณกรรมพื้นบ้าน และสื่อความหมายด้วยรูปทรง สัญลักษณ์ รูปแบบและกรรมวิธีในการสร้างสรรค์งานจิตรกรรมล้านนามีลักษณะเด่นและสามารถสื่อความหมายเชิงสัญลักษณ์ โดยเชื่อมโยงกับงานศิลปกรรมแขนงอื่นๆ ภายในพุทธสถานล้านนาแบบเป็นองค์รวม ทั้งนี้ สัมฤทธิผลของการสร้างสรรค์ยังทำหน้าที่เป็นสื่อศิลปะที่สะท้อนความหมายอันลึกซึ้งของหลักธรรมในพระพุทธศาสนา นอกจากนี้ ผู้วิจัยได้นำความรู้ที่ได้รับจากการศึกษามาเป็นแรงบันดาลใจในการสร้างสรรค์ผลงานศิลปะร่วมสมัย รูปแบบศิลปะสื่อประสม และศิลปะแนวจัดวาง โดยตีความหมายจากแนวคิดคติจักรวาลวิทยาในงานจิตรกรรมล้านนา เพื่อการอนุรักษ์และสืบสานวัฒนธรรมวิถีชีวิตอันเป็นผลผลิตทางพุทธปัญญาของชาวพุทธ

Robert Waldinger (<https://bit.ly/34uTMiv>; สืบค้นเมื่อ 10 เมษายน พ.ศ.2560) ได้ศึกษาวิจัยเรื่อง Harvard Study of Adult Development การศึกษาเกี่ยวกับการพัฒนาของผู้ใหญ่ โดยงานวิจัยชิ้นนี้ริเริ่มจากการติดตามศึกษาชีวิตของวัยรุ่นชาย 2 กลุ่มคือนักศึกษาชายชั้นปีที่ 2 ของมหาวิทยาลัย Harvard 268 คน และวัยรุ่นชายอายุ 12 – 16 ปี เติบโตแบบตามมีตามเกิดในเมือง Boston ทั้งหมด 456 คนด้วยกัน ทุก ๆ 2 ปี ทีมวิจัยจะให้ทั้ง 724 คนมาทำแบบสอบถามเกี่ยวกับความพึงพอใจในชีวิต ทั้งด้านหน้าที่การงาน ด้านสังคม ด้านชีวิตส่วนตัว รวมไปถึงการขอสัมภาษณ์ภายในบ้านเพื่อพูดคุยกับบุคคลในครอบครัวด้วย และทุกๆ 5 ปี พวกเขาจะได้รับการตรวจสุขภาพด้วย จนกระทั่งตลอดระยะเวลาที่ทำการติดตามศึกษาชีวิตของวัยรุ่นทั้ง 724 คนนี้ ทีมวิจัยให้เห็นการเติบโตของพวกเขาในแต่ละปี มีหน้าที่การงานทำ สามารถได้ระดับจากการสร้างเนื้อสร้างตัวจนมีหน้ามีตาในสังคม แต่ก็มีอีกจำนวนไม่น้อยที่ประสบกับความล้มเหลว จมดิ่งลึกลงไปในห้วงแห่งความผิดหวังถึงขั้นติดเหล้าเมายาก็มี จนกระทั่งมาถึงปัจจุบัน จากจำนวน 724 คน เหลือชีวิตรอดอยู่เพียงแค่ 60 คน ซึ่งแต่ละคนก็มีอายุไม่ต่ำกว่า 90 ปีแล้ว และจากการเรียนรู้ชีวิตของบุคคลเหล่านี้ทำให้ทีมวิจัยได้เรียนรู้ว่า ความร่ำรวย มีหน้ามีตาในสังคม หรือ การทำงานอย่างหนักนั้นไม่ใช่คำตอบของชีวิตที่มีความสุข ซึ่งคำตอบที่แท้จริงของชีวิตที่มีความสุขก็คือ ‘ความสัมพันธ์ที่ดี’ นั่นเอง จากความเชื่อแรกเริ่มในช่วงวัยรุ่นที่ว่า ชื่อเสียงและเงินทอง จะทำให้มีชีวิตที่ดีและมีความสุขแต่จากการศึกษาตลอดระยะเวลา 75 ปี กลับพบว่า บุคคลที่ให้ความสำคัญกับ ‘ความสัมพันธ์ที่ดีต่อผู้คนรอบข้าง’ นั้นจะเป็นผู้ที่พบกับความสุขที่แท้จริง Robert Waldinger ผู้ควบคุมงานวิจัยคนปัจจุบันได้กล่าวเอาไว้ว่า ความสัมพันธ์ที่ดีเป็นสิ่งที่หลายคนมองข้าม มักจะคิดว่าชื่อเสียง เงินทอง เป็นสิ่งที่สร้างความสุขได้ง่ายกว่า ทำให้หลายคนเลือกที่จะทำงานหาเงินอย่างเดียว เพราะคิดว่าความสัมพันธ์ที่ดีนั้นเป็นเรื่องที่ละเอียดอ่อน ต้องคอยเอาใจใส่อยู่ตลอดเวลา และเป็นเรื่องที่ยากเกินไป แต่มันก็ไม่ได้ยากอะไรขนาดนั้น เพราะความสัมพันธ์ที่ดีเริ่มต้นได้จากการเงยหน้าขึ้นมาจากจอโทรศัพท์ สบตาคนที่อยู่ข้างๆ ขวนกันออกไปทำอะไรใหม่ๆ เติมเต็มความสัมพันธ์ที่จืดจางให้มีชีวิตชีวาอีกครั้ง แล้วความสุขที่ได้กลับมาจะมีค่ายิ่งกว่าเงินที่ต้องเสียไปซะอีก แต่กว่าที่เราจะรู้ตัวก็สายไปเสียแล้ว เพราะชีวิตคนเรานั้นสั้นนัก

## ผลงานศิลปะที่เกี่ยวข้อง

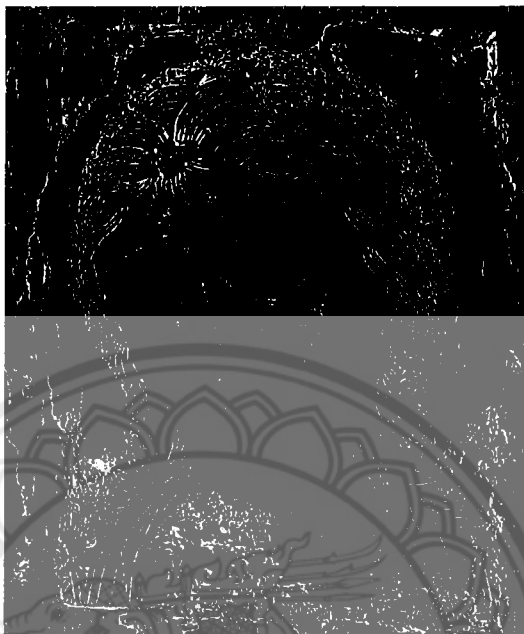

ภาพ 2.4 Archangel Gabriel

ที่มา : สตีเฟน พาร์ริง, 2558, หน้า 39

Archangel Gabriel หรือที่รู้จักกันอีกชื่อหนึ่งว่าภาพ Angel with the Golden Hair เป็นหนึ่งในภาพวาดรูปเคารพที่เป็นที่รู้จักดีที่สุดของรัสเซีย ซึ่งน่าจะมาจากสำนักโนฟโกรอด (Novgorod School) เมื่อราว ค.ศ.1130-90 ระหว่างศตวรรษที่ 10 และ 11 ศาสนาคริสต์ขยายตัวไปทางเหนือจากกรุงคอนสแตนติโนเปิลนำศิลปะแบบไบแซนไทน์ไปสู่ภูมิภาคของชาวสลาฟในรัสเซีย การฟื้นฟูศิลปะรูปเคารพในยุคนี้นำมาสู่วิคิดใหม่ๆ เกี่ยวกับรูปเคารพ ในฐานะเครื่องช่วยในการทำสมาธิผ่านรูปเคารพที่ถูกสร้างขึ้นให้มีรูปลักษณะทางวัตถุ ก่อให้เกิดบางสิ่งๆ ที่ช่วยให้ผู้มองเข้าถึงพระเจ้าเป็นเจ้า จากแง่มุมนี้ ภาพวาดรูปเคารพจัดเป็นการภาวนาในรูปแบบหนึ่ง เพชรพลอยที่ประดับอยู่บนเรือนผมของเทวทูตบ่งให้รู้ว่านี่คือทูตสวรรค์ชั้นหัวหน้า เชื่อกันว่านี่คือกาเบรียลผู้ส่งสารของพระเจ้า





ภาพ 2.5 Noli Me Tangere ศิลปิน จีออตโต

ที่มา : สตีเฟน ฟาร์อิง, 2558, หน้า 49

Noli Me Tangere วาดโดยจีออตโต ในราว ค.ศ.1270-1337 ได้วาดภาพรวมสองเหตุการณ์ เข้าไว้ด้วยกัน คือเหตุการณ์การฟื้นคืนชีพของพระเยซูและเหตุการณ์ที่พระองค์ได้พบกับนางแมรี แม็กดาเลนในเวลาต่อมา ทูตสวรรค์คนหนึ่งนั่งอยู่บนหลุมศพทางซ้ายมือของภาพ มีบทบาทเป็นผู้สังเกตการณ์ การฟื้นคืนชีพนี้ ทางด้านขวา พระเยซูกับนางแมรีกำลังแสดงฉากที่เรียกว่า “Noli Me Tangere” วลีภาษาละตินที่มีความหมายว่า “อย่าห่วงเหี่ยวเราไว้” ซึ่งหมายถึงการปรากฏกายดุจปาฏิหาริย์ครั้งแรกของพระเยซูเบื้องหน้าแมรี แม็กดาเลน หลังจากความตาย หลังจากพบว่าหลุมศพของพระองค์ว่างเปล่า นางแมรีเข้าใจผิดคิดว่าพระเยซูเป็นคนสวน และวิงวอนให้เขาเผยตำแหน่งร่างของพระเยซู ในชั่วขณะนั้น พระเยซูเผยตนให้นางรับรู้ พร้อมประกาศว่า “อย่าห่วงเหี่ยวเราไว้ เพราะเรายังไม่ได้ขึ้นไปหาพระบิดาของเรา” ท่าทางของพระเยซูในภาพสื่อถึงการที่พระองค์เป็นผู้ที่อยู่กึ่งกลางระหว่างพรหมแดนสวรรค์และโลก ศิลปินจีออตโตจัดวางพระเยซูไว้ทางขวาของภาพ ร่างของพระองค์กำลังเคลื่อนห่างไปจากนางแมรี ขณะที่สายตาเหลือवलกลับมามอง จีออตโตพยายามใส่ความลึกทางจิตวิทยาให้กับคนในภาพ โดยทำให้พวกเขาดูมีมิติทางอารมณ์มากขึ้น



ภาพ 2.6 Annunciation ศิลปิน จุสโต เด เมนาบัวอี  
ที่มา : สตีเฟน ฟาร์ธิง, 2558, หน้า 59

Annunciation วาดโดยจุสโต เด เมนาบัวอี ในราว ค.ศ.1376-1378 ภาพนี้เป็นเรื่องของทูตสวรรค์กาเบรียลที่แจ้งข่าวให้นางมารีรู้ว่าพระเยซูได้จุติขึ้นในครรภ์ของนาง โดยศิลปินวาดเสาหลักต้นหนึ่งคั่นกลางระหว่างทูตสวรรค์กาเบรียลกับพระแม่มารี เพื่อเป็นสัญลักษณ์ของการแบ่งแยกโลกมนุษย์กับสวรรค์ นางมารีได้รับพรจากพระจิตของพระเจ้า ซึ่งมีนกพิราบเป็นตัวแทน ดอกลิลลี่ในมือของกาเบรียลหมายถึงความบริสุทธิ์ ฉากหลังเป็นเรขาคณิตเพื่อสร้างศิลปะลวงตาทรมอลลู่ส์ (Trompe L'oeil) ที่ทำให้ผู้มองคิดว่าฉากหลังนั้นลึกถอยเข้าไปด้านหลัง



ภาพ 2.7 ศิลปิน Descent into Hell ศิลปิน ไชเม เซร์รา  
ที่มา : สตีเฟน ฟาร์ธิง, 2558, หน้า 60

Descent into Hell วาดโดย ไชเม เซร์รา ในราว ค.ศ.1381-1382 ภาพนี้พระเยซูปรากฏในฉากฝั่งซ้ายมือของภาพกำลังจะก้าวสู่ยมโลกผ่านประตูที่เปิดกว้าง ซึ่งประตูนี้เป็นปากสัตว์ร้ายที่เป็นปีศาจน้ำ ผู้ที่ยื่นมือให้กับพระเยซูน่าจะเป็นอดัม มนุษย์ที่เก่าแก่ที่สุดที่อาศัยอยู่ในนรกด้วยความหวังที่จะได้รับบัตร์ผ่านขึ้นไปสู่สวรรค์ เหนือร่างของพระเยซูที่สวมใส่อาภรณ์ตุลราชา คือเหล่าทูตสวรรค์ที่เฝ้ามองพระองค์ด้วยความรัก ล้อมรอบด้วยก้อนเหมสสีขาว แสดงให้เห็นความแตกต่างจากเหล่าปีศาจเขาสีดำที่เกาะอยู่บนตัวสัตว์ประหลาดยักษ์ ภารกิจอันศักดิ์สิทธิ์ในภาพนี้คือพระเยซูลงไปยังนรก เพื่อนำคนดีขึ้นสวรรค์และยังเป็นภาพที่แสดงถึงคำมั่นสัญญาที่ว่ามนุษย์จะได้รับการไถ่บาป

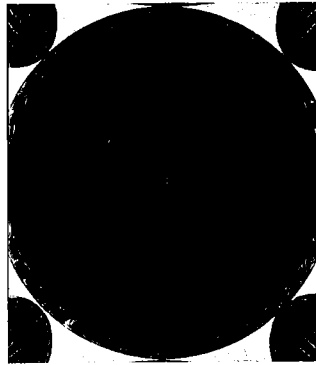

ภาพ 2.8 Dome of the Zodiac ศิลปิน เปเซลโล

ที่มา : สตีเฟน ฟาร์ธิง, 2558, หน้า 73

Dome of the Zodiac วาดโดย เปเซลโล ในราว ค.ศ.1340 โดมนี้ถูกสร้างขึ้นอย่างงดงามด้วยการใช้สีน้ำเงินเข้มและรายละเอียดสีทองก่อให้เกิดภาพท้องฟ้าตระกานตา แสดงภาพของกลุ่มดาวฤกษ์แห่งสรวงสวรรค์ที่ให้รายละเอียดบางส่วนของเดือนกรกฎาคมได้อย่างแม่นยำ



ภาพ 2.9 Noli Me Tangere ศิลปิน ฟรา แองเจรีโก

ที่มา : สตีเฟน ฟาร์ธิง, 2558, หน้า 86

Noli Me Tangere วาดโดย ฟรา แองเจรีโก ในราว ค.ศ.1344-41 “Noli Me Tangere” หรืออย่าห่วงเหี่ยวเรา เป็นชุดที่พระเยซูกล่าวกับแมรี แม็คดาเลนาที่พยายามสวดกอดพระองค์หลังพบว่าพระองค์ยังมีชีวิตภายหลังการตรึงกางเขน ตำแหน่งของต้นไม้ในฉากหลังสะท้อนระยะห่างระหว่างมือของพระเยซูกับมือของนางแมรี ต้นไม้ตรงกลางภาพยังแบ่งองค์ประกอบระหว่างก่อนและหลัง หรือระหว่างความเป็นมนุษย์กับความเป็นเทพ ท่าทางของนางแมรีที่ย่อเข้าบนพื้นยังตรงข้ามกับท่าทางของพระเยซูที่ดูจะลอยอยู่เหนือพรมดอกไม้



ภาพ 2.10 Assumption of the Virgin ศิลปิน ทีเซียน

ที่มา : สตีเฟน ฟาร์ชิง, 2558, หน้า 156

Assumption of the Virgin วาดโดยทีเซียน ในราว ค.ศ.1516-18 ผลงานชิ้นนี้ถูกออกแบบมาเพื่อมองเห็นจากกระยะไกล ดึงดูดสายตาดูมองจากอีกฟากหนึ่งของโบสถ์ให้ตรงไปที่แท่นบูชา ในช่วงที่สองของภาพ พระแม่มารีย์ที่อยู่ตรงกลางระหว่างทูตสวรรค์ ลอยขึ้นไปยังช่วงที่สาม ที่ซึ่งพระเจ้ากำลังรอคอยอยู่ สีเส้นจัดจ้าน แสงสีทอง และท่าทางของตัวละครในภาพทำให้ผลงานชิ้นนี้เป็นที่กล่าวถึงอย่างมาก



ภาพ 2.11 The Burial of Count Orgaz ศิลปิน เอล เกรโก

ที่มา : สตีเฟน ฟาร์ชิง, 2558, หน้า 194

The Burial of Count Orgaz วาดโดย เอล เกรโก ในราว ค.ศ.1586 ภาพนี้ถูกวาดขึ้นเพื่อระลึกถึงการเสียชีวิตของกอนซาโล รุยซ์ เด โตเลโด ทำเคานต์แห่งออร์กาส ผู้อุปถัมภ์โบสถ์ซานโตโตเม ที่ถึงแก่กรรมเมื่อ 250 ปีก่อน ตำนานเล่าว่าตอนที่ถูกฝัง นักบุญสององค์ปรากฏกายขึ้นเพื่อวางร่างของเขาไว้ในหลุม ภาพนี้ถูกแบ่งออกเป็นสองส่วน โดยมีสวรรค์อยู่ด้านบนและโลกอยู่ด้านล่าง ขณะที่ร่างอันซีดขาวไร้วิญญาณในชุดเกราะถูกหย่อนลงไปได้ดิน ดวงวิญญาณของเขาโบนบินขึ้นไปยังพระเยซูที่ประทับอยู่บนหน้าผาแห่งสวรรค์ โทนสีจัดจ้านของสีเหลืองมีสตาร์ด แดงเซอร์รี และน้ำเงินหมึก ตัดกับฉากสีดำที่กลืนกินเหตุการณ์นี้ให้อยู่ในความมืด ใบหน้าหนึ่งที่ยังตรงออกมาจากภาพท่ามกลางผู้คนที่ยืนเรียงแถวอยู่ด้านหลัง น่าจะเป็นภาพเหมือนตนเองของเอล เกรโก เด็กที่ยืนอยู่ทางมุมซ้ายล่างพร้อมคบเพลิงในมือ น่าจะมีต้นแบบมาจากบุตรชายของเขา ตัวหนังสือจารึกอยู่บนผ้าเช็ดหน้าที่ยืนออกมาจากกระเป๋าสีเสื้อของเด็กชาย คือลายเซ็นที่ศิลปินใส่เอาไว้อย่างชาญฉลาด



ภาพ 2.12 Queen Elizabeth I ศิลปิน มาร์กัส กีราร์ตส์ ผู้ลูก  
ที่มา : สตีเฟ่น ฟาร์ชิง, 2558, หน้า 199

Queen Elizabeth I วาดโดย มาร์กัส กีราร์ตส์ ผู้ลูก ในราว ค.ศ.1586 ภาพนี้มีวัตถุประสงค์เพื่อเอาใจพระราชินีเอลิซาเบธ หลังจากที่เธอได้สร้างความขุ่นเคืองพระทัยให้กับพระองค์ นอกจากนี้ยังเป็นการแสดงสถานะและอำนาจของพระองค์ ซึ่งแลดูราวกับทศวรรค์บนโลกที่ระยิบระยับไปด้วยอัญมณีและไข่มุก ยืนอยู่บนอย่างสง่างามบนแผนที่โลก โดยมีประเทศอังกฤษปรากฏอยู่ใต้ฝ่าเท้าอันแบบบางของนาง ข้ายมือของนางมีสายฟ้า ความมืด และบทซ่อนเร้นถึงพระอาทิตย์ ด้านขวามีห้องฟ้าสีฟ้าอ่อน รอบๆ มีคำจารึกภาษาละตินสามส่วน ซึ่งมีใจความว่า “พระนางให้โดยไม่คาดหวัง” “พระนางไม่ล้างแค้นแม่ทำได้” และ “พระนางเพิ่มอำนาจด้วยการมอบมันกลับคืน”



ภาพ 2.13 Christ Embracing St. Bernard ศิลปิน ฟรันซิสโก ริบาลตา  
ที่มา : สตีเฟ่น ฟาร์ชิง, 2558, หน้า 227

Christ Embracing St. Bernard วาดโดย ฟรันซิสโก ริบาลตา ในราว ค.ศ.1625-27 แสดงการสังเคราะห์ของธรรมเนียมกับศาสนา ซึ่งเป็นสิ่งที่นิยมศิลปะของยุคการปฏิรูปคาทอลิกในศตวรรษที่ 17 ในการนำเสนอความปวกเปียกในความสัมพันธ์กับความแข็งแกร่งของเทพเจ้า และความเป็นมนุษย์กับความเหนือธรรมชาติ งานชิ้นนี้แสดงทั้งฉากของศรัทธาอันแก่กล้าและการมีปฏิสัมพันธ์แบบมนุษย์ในเวลาเดียวกัน รูปปั้นของพระเยซู (หลังจากไม้กางเขน) ตลอดจนความใส่ใจในรายละเอียดของเสื้อคลุมที่นักบุญสวมใส่ ซึ่งถูกวางไว้เทียบเคียงกับร่างอันแข็งแกร่งของพระเยซู ทำให้เห็นมิติเชิงรหัสยะมีบรรยากาศของความใกล้ชิดและคู่จบบ้างต้องได้จริง

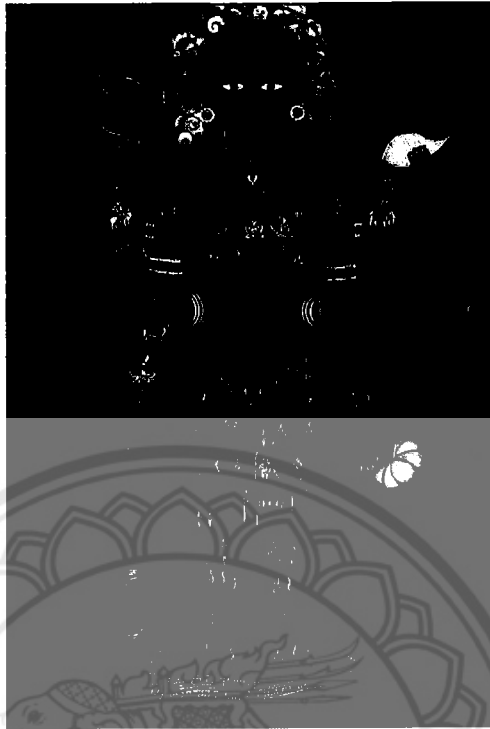

ภาพ 2.14 Vishnu Visvarupa, Preserver of the Universe, Reperesented as the Whole World

ที่มา : สตีเฟ่น ฟาร์จิง, 2558, หน้า 352

Vishnu Visvarupa, Preserver of the Universe, Reperesented as the Whole World มีอายุราว ค.ศ.1800-20 พระวิษณุ คือหนึ่งในสามตรีมูรติ ร่วมกับพระศิวะผู้ทำลาย และพระพรหมผู้สร้าง ตามความเชื่อของชาวฮินดู พระวิษณุมีหน้าที่ปกป้องรักษาโลกให้อยู่ในความเรียบร้อยและสมดุล และสามารถอวตารเป็นสัตว์และผู้พยากรณ์ทั้งหลาย โดยมีพระกฤษณะเป็นร่างอวตารที่เป็นที่รู้จักที่สุด รูปลักษณะของพระวิษณุในภาพนี้เรียกกันว่า “วิศ্বরูป” เป็นรูปชายหนุ่มรูปงามสวมมงกุฏ และมีร่างประกอบด้วยทวยเทพตามเรื่องราวจากคัมภีร์ภควัทคีตา ภาพนี้เป็นภาพศิลปะสำนักชัยปุระทางตะวันตกเฉียงเหนือของอินเดีย ที่วาดขึ้นตามความต้องการของผู้ปกครองหรือขุนนางในท้องถิ่น เพื่อเป็นแรงบันดาลใจและแนวทางให้กับมนุษย์ผู้ศรัทธา ในภาพ Vishnu Visvarupa, Preserver of the Universe, Reperesented as the Whole World พระวิษณุปรากฏกายอยู่หน้าทรงกลด มือทั้งสองถือของศักดิ์สิทธิ์ที่แตกต่างกันออกไป บ่งบอกถึงความสามารถในการทำหลายสิ่งได้ในเวลาเดียวกัน สิ่งนี้เป็นสัญลักษณ์ของบทบาทของพระวิษณุในการเป็นผู้มีอำนาจในน่านน้ำอันกว้างใหญ่ไร้ขอบเขต กงจักรเป็นสัญลักษณ์ของดวงอาทิตย์ หมายถึงอำนาจในการทำลายความมืดและความเขลาเบาปัญญาของมนุษย์ ดอกบัวตูมเป็นตัวแทนของความบริสุทธิ์และพลังของจิตวิญญาณ และเมื่อบานออกหมายถึงการบรรลุของพัฒนาการของมนุษย์ในกระบวนการอันนำไปสู่ความรู้แจ้ง ส่วนคทาหมายถึงการดำรงอยู่ของมนุษย์แต่ละคน ในภาพวาดที่แบนแต่แลดูสว่างนี้ ร่างกายของพระวิษณุมีสีน้ำเงิน ซึ่งชวนให้นึกถึงท้องฟ้าอันไร้ที่สิ้นสุด



ภาพ 2.15 จินตนาการแห่งสวรรค์ ศิลปิน สุวัฒน์ แสนชัยรัตน์

ที่มา : <https://goo.gl/VS1zau>

จินตนาการแห่งสวรรค์ ศิลปิน สุวัฒน์ แสนชัยรัตน์ ได้ศึกษาข้อมูลจากหนังสือเรื่องไตรภูมิ และตำราที่กล่าวถึงภพภูมิสวรรค์ตามแบบศาสนาพุทธและศาสนาพราหมณ์มาใช้ในการเขียนภาพของเหล่าเทวดาและนางฟ้าบนสวรรค์ ตลอดจนความงดงามและวิจิตรอลังการของสวรรค์ชั้นฟ้า อันเป็นผลงานที่ต้องการเชิญชวนให้ผู้ชมได้เห็นถึงผลของการประพฤติชอบ ประกอบแต่กรรมดี รักษาศีล มีหิริโอตตัปปะ เพื่อก้าวสู่สรวงสวรรค์อันรื่นรมย์และเป็นทิพย์ ศิลปินได้นำสิ่งที่เป็นนามธรรมมานำเสนอให้เป็นรูปธรรม เพื่อให้ภาพสวรรค์ในจินตนาการของแต่ละคนมีความชัดเจนขึ้น แก่นแท้ที่ศิลปินต้องการนำเสนอคือมุ่งเน้นให้บุคคลมุ่งสร้างผลกรรมดีและปฏิบัติตามคำสอนขององค์สมเด็จพระสัมมาสัมพุทธเจ้า ซึ่งจะนำพาจิตไปสู่สุคติในสัมปรายภพ และสามารถเข้าถึงพระนิพพานอันเป็นบรมสุขในที่สุด

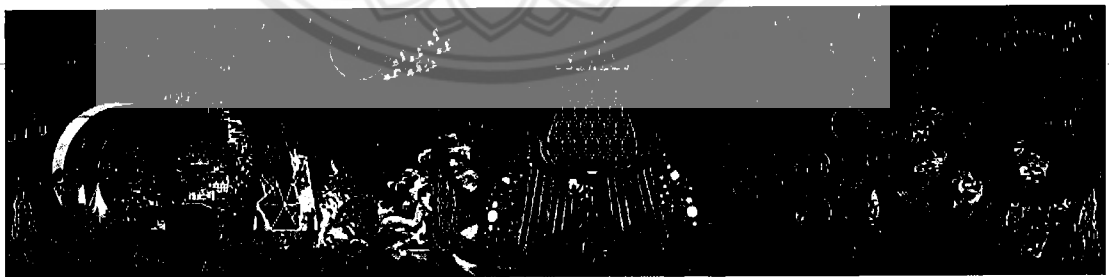

ภาพ 2.16 อาณาจักรวาล ศิลปิน ปัญญา วิจินธนสาร

ที่มา : พิพิธภัณฑสถานแห่งชาติ, 2553

อาณาจักรวาล ศิลปิน ปัญญา วิจินธนสาร โดยมีแนวคิดในการสร้างสรรค์ภาพออกไปในลักษณะงานจิตรกรรมร่วมสมัย โดยการนำเรื่องของวิทยาศาสตร์เข้าผสมผสานกับไตรภูมิจักรวาลในเรื่องพระพุทธศาสนา ซึ่งสอดคล้องกับแนวความคิดการออกแบบตัวอาคารในส่วนนี้ (BANKING HALL) อันถือเป็นจุดศูนย์กลางของอาคารโดยไม่ว่าจะมองขึ้นไป หรือมองออกไปโดยรอบ จะเกิดความสัมพันธ์ร่วมกัน

ระหว่างภายในกับภายนอก นั่นคือบรรยากาศของจักรวาล ความหมายของภาพลักษณะการออกแบบ ภาพวาดจะใช้ภาพตรงจุดกึ่งกลางเป็นจุดศูนย์กลางแห่งความหมาย เนื่องจากต้องการเน้นให้มีความหมาย สื่อไปในทางเดียวกับตัวอาคาร จุดกึ่งกลาง กล่าวถึงเรื่องไตรภูมิที่ลำดับสวรรค์แต่ละชั้น ชั้นที่สำคัญที่สุด คือชั้นดาวดึงส์ อันเป็นชั้นสวรรค์กับมนุษย์ติดต่อกันได้ (ตามตำราไตรภูมิ) ด้านบนสีแดงเป็นสัญลักษณ์ ของสวรรค์ในไตรภูมิ สีน้ำเงินเป็นสัญลักษณ์ของอวกาศ อันแสดงถึงจักรวาลทางวิทยาศาสตร์ ส่วนกลาง วิมานเหนือชั้นของอสูร และวิมานของครุฑ ด้านล่าง มหาสมุทรทั้ง 4 และลำดับเขาพระสุเมรุในไตรภูมิ แต่ละชั้น และด้านล่างสุดของภาพ คือปลาอานนท์ทั้งสี่จำพวก ทำหน้าที่หนุนโลกอยู่ ถัดจากกึ่งกลาง ของภาพขยายออกทั้ง 2 ข้าง แบ่งออกเป็น 2 ด้าน คือด้านจินตนาการและเหตุการณ์ที่เกิดขึ้นจริง มีรายละเอียดดังนี้ ด้านขวา หมายถึงขอบของจักรวาล โดยมีวงกลมล้อมรอบเปรียบเสมือนกาแล็กซี เนื่องจาก จักรวาลมีหลายจักรวาล โดยช่องว่างระหว่างจักรวาลเป็นที่อยู่ของสัตว์นรก ด้านบนของภาพในส่วนนี้ หมายถึง ป่าหิมพานต์ซึ่งมีแม่น้ำสี่พันนคร คือแม่น้ำสี่สายในป่าหิมพานต์ ด้านซ้ายเป็นเรื่องราวโลก กล่าว ถึงอดีต ตั้งแต่วิถีชีวิตในอดีต จนถึงการเปลี่ยนแปลงของสังคมไทยสมัยใหม่ ซึ่งจะมีแนวตั้งแต่วิถีชีวิตใน อดีตถึงรัชกาลที่ ๕ เรื่องราวที่เกิดขึ้นในปัจจุบันประกอบด้วย ธนาครไทยพาณิชย์ หลวงพ่อคุณ นิวเคลียร์ สุริยุปราคา กรีนพีซ และสิ่งแวดล้อม



ภาพ 2.17 ทูตสวรรค์ ศิลปิน Sun Yuan และ Peng Yu

ที่มา : <https://goo.gl/c2PJDn>, 2015

ทูตสวรรค์ ศิลปิน Sun Yuan และ Peng Yu ได้ร่วมกันสร้างสรรค์ผลงานขึ้นมาโดยได้รับ แรงบันดาลใจมาจากพระคัมภีร์ไบเบิล ที่มีเครูบและเซราฟิมที่เป็นทูตของสวรรค์ โดยร่างกายชีวิต จิตวิญญาณ เหมือนกับมนุษย์ แต่ต่างกันตรงที่ทูตสวรรค์มีปีกเท่านั้น ดังนั้นเขาจึงจำลองทูตสวรรค์ขึ้นมา โดยใช้ซิลิกาเจล ไฟเบอร์กลาส สแตนเลส และตาข่ายทอ ในรูปแบบของหญิงชราที่มีปีกที่ไร้ขนกำลังนอน หลับอยู่ เพื่อสะท้อนให้เห็นความเปลี่ยนแปลงทางธรรมชาติของมนุษย์และทูตสวรรค์



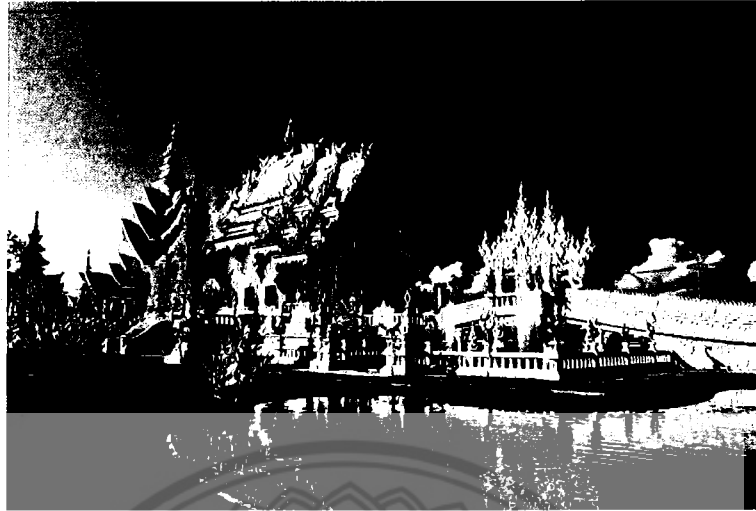

ภาพ 2.18 วัดร่องขุ่น ศิลปิน เฉลิมชัย โฆษิตพิพัฒน์

ที่มา : <https://goo.gl/dqCqB9>

วัดร่องขุ่น สร้างโดยเฉลิมชัย โฆษิตพิพัฒน์ ที่จังหวัดเชียงราย เมื่อปี พ.ศ. 2540 โดยมุ่งหวังให้  
เป็นดั่งเมืองสวรรค์ที่มนุษย์สัมผัสได้จากแรงบันดาลใจ 3 ประการ คือ ชาติ ศาสนา พระมหากษัตริย์ โดย  
อธิบายว่า ชาติ เพื่อให้เป็นสมบัติแผ่นดิน ศาสนา เพื่อดำรงพระพุทธศาสนา และพระมหากษัตริย์ เพื่อ  
ถวายเป็นงานศิลปะประจำรัชกาลที่ 9

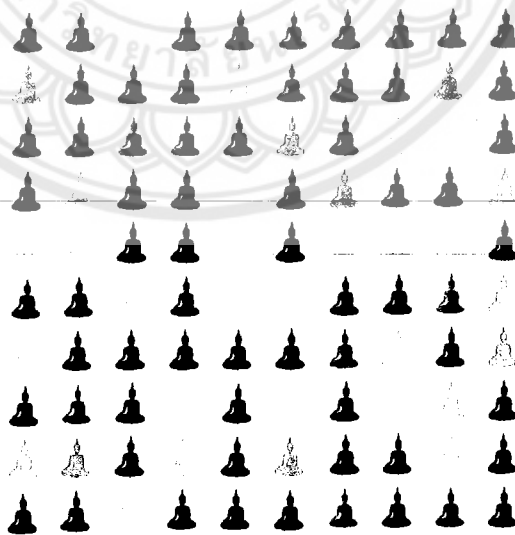

ภาพ 2.19 Medication for the Soul (after D. Hirst), 2010 ยาทางใจ ศิลปิน จิรภัทร ทศนสมบุรณ์

ที่มา : Rathsaran Sireekan, 2010: 35

Medication for the Soul (after D. Hirst) ศิลปิน จิรภัทร ทศนสมบุรณ์ สร้างสรรค์เมื่อปี  
พ.ศ. 2553 โดยเสนอแนวคิดที่ว่าศิลปะเปรียบเสมือนยา สามารถรักษาโรคทางใจได้ ศิลปินได้รับอิทธิพล

โดยตรงจากศิลปินชาวอังกฤษ Damien Hirst นำรูปแบบการจัดวางซ้ำๆ จากในภาพของ Hirst และใช้การอุปมาอุปไมยเปรียบเทียบการค้ำในรูปแบบของพุทธศาสนาที่นิยมในประเทศไทย ในผลงาน Medication for the Soul (after D. Hirst) เปลี่ยน ‘ยา’ หลากสีที่ทำซ้ำเหล่านี้ให้กลายเป็นรูปปั้นของพระพุทธรูปนั่งสมาธิเพื่อแสดงถึงวัฒนธรรมของการทำวัตรอุทิศดีศีลธิ์เพื่อวัตถุประสงค์ทางการค้ำในเชิงพาณิชย์ ที่นี้มีรูปปั้นพระพุทธรูปและเม็ดดินจำนวนมากนับไม่ถ้วนในบรรดาพระเครื่องและเครื่องรางของขลังอื่น ๆ ที่ผลิตขายเพื่อเปิดโอกาสให้ชาวพุทธได้มีโอกาสทำบุญ จึงเป็นวาทกรรมที่นิยมทางพุทธศาสนาของไทยและช่วยรักษาจิตวิญญาณที่ป่วยได้ในที่สุด



## บทที่ 3

### วิธีดำเนินงานวิจัย

การวิจัยสร้างสรรค์ เรื่อง สวรรค์เชิงประจักษ์ เพื่อให้การวิจัยเป็นไปตามวัตถุประสงค์ของการวิจัย คือ 1) ศึกษาถึงความหมาย ความสำคัญ ลักษณะ ประเภทองค์ประกอบของสวรรค์ และวิธีเข้าถึงสวรรค์ในพระพุทธศาสนา 2) สร้างสรรค์ผลงานจิตรกรรมสื่อผสมเรื่องสวรรค์เชิงประจักษ์ เพื่อสื่อความหมายถึงการเข้าถึงสวรรค์ในโลกมนุษย์หรือการสร้างความสุขให้แก่ตนเองได้ในชีวิตปัจจุบัน 3) สร้างองค์ความรู้ในการสร้างสรรค์เรื่องสวรรค์เชิงประจักษ์ ผู้วิจัยได้สร้างสรรค์ผลงานจำนวน 10 ชิ้น โดยได้จำแนกวิธีการดำเนินงานวิจัยออกเป็นขั้นตอนตามรายละเอียดดังนี้

1. ขอบเขตของการวิจัย
2. ระเบียบวิธีวิจัย
3. ศึกษาองค์ความรู้ที่เกี่ยวข้องและกำหนดกรอบแนวคิดในการวิจัย
4. การสร้างสรรค์ผลงาน
5. การวิเคราะห์ข้อมูล

#### ขอบเขตของการวิจัย

##### ขอบเขตด้านเนื้อหา

1. สัญลักษณ์ในความฝันตามความเชื่อคนไทย
2. การสร้างสรรค์ผลงานศิลปะ
3. หลักการวิเคราะห์ผลงานศิลปะตามทฤษฎีของยีน มิลเลอร์
4. หลักการวิเคราะห์อารมณ์ความรู้สึกของสีตามทฤษฎีสีของโคบายาชิ
5. หลักการวิจารณ์ผลงานศิลปะตามทฤษฎีของเฟลด์แมน

##### ขอบเขตด้านปฏิบัติงาน

ลงมือปฏิบัติงานสร้างสรรค์ผลงานจิตรกรรมสื่อผสมจำนวน 10 ชิ้น

#### ระเบียบวิธีวิจัย

การวิจัยสร้างสรรค์เรื่องสวรรค์เชิงประจักษ์นี้ มีวิธีการในดำเนินการ ดังนี้

1. การศึกษา ค้นคว้า และรวบรวมเอกสาร งานวิจัยที่เกี่ยวข้อง ผู้วิจัยได้ทำการศึกษา ค้นคว้า รวบรวมหลักการ แนวคิด ทฤษฎี เอกสารงานวิจัยที่เกี่ยวข้อง คือ แนวคิดทฤษฎีเกี่ยวกับสวรรค์ แนวคิดทฤษฎีการสร้างสรรค์ผลงานศิลปะ ทฤษฎีการวิเคราะห์ผลงานศิลปะของยีน มิลเลอร์ และทฤษฎีสีของโคบายาชิ ตลอดจนทฤษฎีการวิจารณ์ผลงานศิลปะของเฟลด์แมน
2. การกำหนดกรอบแนวคิดการวิจัย โดยนำข้อมูลที่ได้มาวิเคราะห์สังเคราะห์ แล้วนำมาประมวลสรุปเพื่อกำหนดกรอบแนวคิดในการวิจัยสร้างสรรค์

3. การสร้างสรรค์ผลงานจิตรกรรมสื่อผสม
4. สรุปผลการวิจัยจากการสร้างสรรค์ผลงานจิตรกรรมสื่อผสม
5. นำเสนอในรูปแบบรายงานการวิจัย

### ศึกษาองค์ความรู้ที่เกี่ยวข้องและกำหนดกรอบแนวคิดในการวิจัย

การศึกษาองค์ความรู้ที่เกี่ยวข้องและกำหนดกรอบแนวคิดในการวิจัย ซึ่งผู้วิจัยได้แบ่งการดำเนินการออกเป็น 2 กระบวนการ ดังนี้คือ

1. การศึกษา ค้นคว้า และรวบรวมเอกสาร งานวิจัยที่เกี่ยวข้องกับผู้วิจัยได้ทำการศึกษา ค้นคว้า รวบรวมหลักการ แนวคิด ทฤษฎี เอกสารงานวิจัยที่เกี่ยวข้อง ดังนี้คือ

- 1.1 แนวคิดทฤษฎีเกี่ยวกับสวรรค์
- 1.2 กระบวนการเชิงประจักษ์
- 1.3 แนวคิดทฤษฎีเกี่ยวกับศิลปะ
  - 1.3.1 ธรรมชาติของศิลปะ
  - 1.3.2 แรงบันดาลใจ
  - 1.3.3 กระบวนการสร้างสรรค์ผลงานศิลปะ
  - 1.3.4 ทฤษฎีสี่ของโคบายาชิ
- 1.4 ทฤษฎีจิตวิทยาที่เกี่ยวข้องกับพฤติกรรมศิลปะ
  - 1.4.1 ทฤษฎีจิตวิเคราะห์
  - 1.4.2 ทฤษฎีปลุกเร้า
  - 1.4.3 ทฤษฎีสารสนเทศ
- 1.5 ทฤษฎีการรับรู้
  - 1.5.1 ระบบการรับรู้
  - 1.5.2 ทฤษฎีการรับรู้โดยตรง
  - 1.5.3 ทฤษฎีการรับรู้คอนสตรัคติวิสต์
  - 1.5.4 ทฤษฎีเกสโตลต์
- 1.6 ความรู้สึก
- 1.7 ทฤษฎีการวิเคราะห์และวิจารณ์ผลงานศิลปะ
  - 1.7.1 ทฤษฎีการวิเคราะห์ผลงานศิลปะของยีน มิลเลอร์
  - 1.7.2 ทฤษฎีวิจารณ์ผลงานศิลปะของเฟลด์แมน
- 1.8 งานวิจัยที่เกี่ยวข้อง
- 1.9 ผลงานศิลปะที่เกี่ยวข้อง

2. การกำหนดกรอบแนวคิดการวิจัย ผู้วิจัยนำข้อมูลที่ได้มาวิเคราะห์ สังเคราะห์ แล้วนำมาประมวลสรุป เพื่อกำหนดกรอบแนวคิดในการวิจัยสร้างสรรค์ ดังรายละเอียดในแผนภูมิด้านล่าง

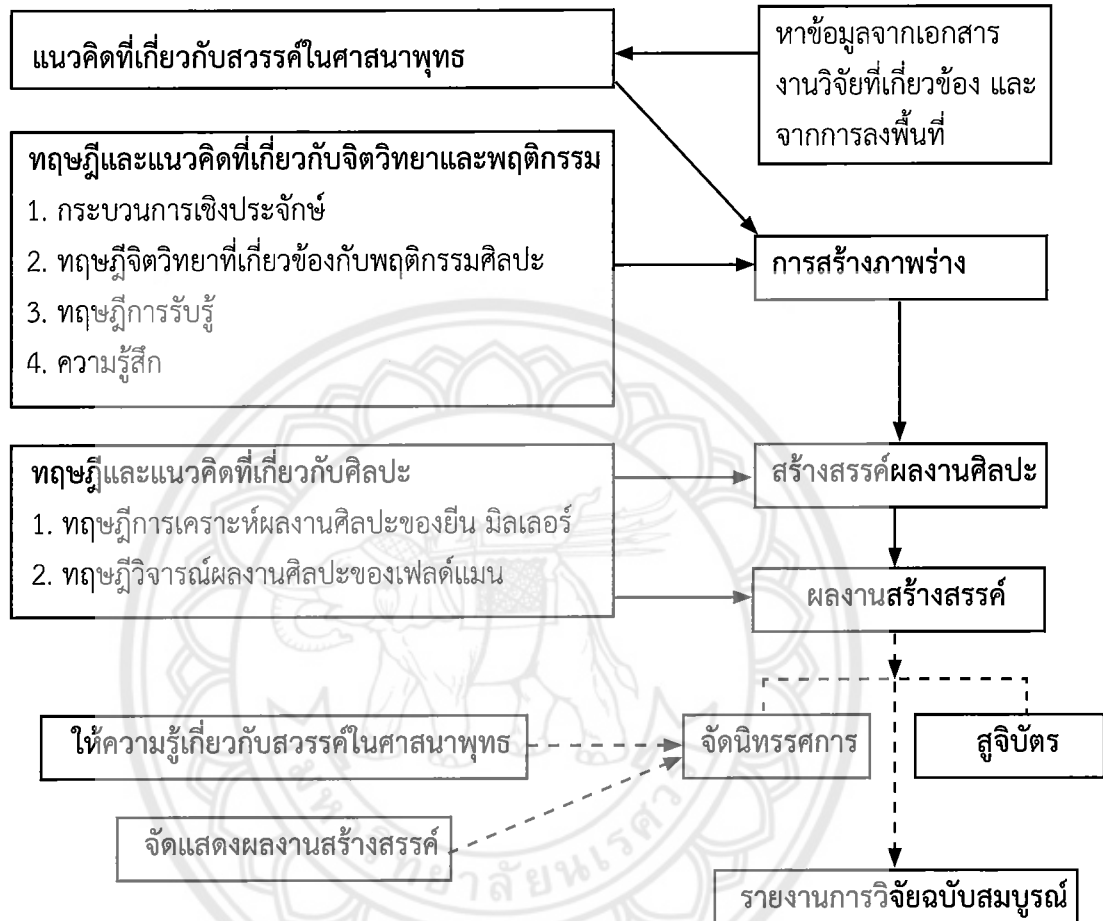

แผนภูมิ 3.1 กรอบแนวคิดของการวิจัยสร้างสรรค์ เรื่องตัวแต่งฝัน

### การสร้างสรรค์ผลงาน

ในกระบวนการสร้างสรรค์วิจัยเรื่องผู้วิจัยได้ดำเนินการวิจัยตามขั้นตอน ดังต่อไปนี้

1. ผู้วิจัยได้นำผลจากการวิเคราะห์การสื่อความหมายผ่านสัญลักษณ์ที่ปรากฏมาใช้ในการสร้างสรรค์ผลงาน
2. การวิเคราะห์ผลงานสร้างสรรค์ โดยตั้งประเด็นคำถามกับตนเองว่า ต้องการแสดงทัศนะเกี่ยวกับสวรรณคดีอย่างไร และต้องการสร้างสรรค์ผลงานสวรรณคดีเชิงประจักษ์อย่างไร

### การวิเคราะห์ข้อมูล

1. วิเคราะห์การสื่อความหมายผ่านสัญลักษณ์ที่ปรากฏเกี่ยวกับสวรรณคดีในพระพุทธศาสนา จึงนำเสนอผลการวิเคราะห์ในลักษณะความเรียง

2. วิเคราะห์ผลงานหลังจากสร้างสรรค์ผลงานแล้วเสร็จ ตามทฤษฎีการวิจารณ์ผลงานศิลปะของเฟลด์แมน ทฤษฎีการวิเคราะห์องค์ประกอบของ ยีน มิลเลอร์ และวิเคราะห์สีตามทฤษฎีของโคบายาชิ แล้วจึงนำเสนอผลการวิเคราะห์ในลักษณะความเรียง ซึ่งมีรายละเอียด ดังนี้

2.1 ทฤษฎีการวิจารณ์ผลงานศิลปะของเฟลด์แมน เพื่ออธิบายรายละเอียดในผลงานศิลปะให้น่าสนใจ และเพื่อทำความเข้าใจเป็นลำดับเป็นระบบระเบียบ

2.2 การวิเคราะห์รูปแบบผู้วิจัยใช้ “Design Chart” ของ ยีน มิลเลอร์ เพราะสามารถแสดงให้เห็นได้อย่างชัดเจนถึงการจัดองค์ประกอบ

2.3 การวิเคราะห์สี เพื่อทราบความหมายด้านอารมณ์ ความรู้สึกของสี ตามทฤษฎีสีของโคบายาชิมาใช้ในการวิเคราะห์ถึงสุนทรียภาพของสี อารมณ์ ความรู้สึกในผลงานสร้างสรรค์



## บทที่ 4

### ผลการวิเคราะห์ข้อมูล

จากการวิจัยสร้างสรรค์เรื่องสวรรค์เชิงประจักษ์นั้น ทำให้ผู้วิจัยได้สร้างสรรค์ผลงานจิตรกรรมสื่อผสม และได้ผลเป็นไปตามวัตถุประสงค์ของการวิจัย คือ 1) ศึกษาถึงความหมาย ความสำคัญ ลักษณะประเภทองค์ประกอบของสวรรค์และวิธีเข้าถึงสวรรค์ในพระพุทธศาสนา 2) สร้างสรรค์ผลงานจิตรกรรมสื่อผสมเรื่องสวรรค์เชิงประจักษ์ เพื่อสื่อความหมายถึงการเข้าถึงสวรรค์ในโลกมนุษย์ 3) สร้างองค์ความรู้ในการสร้างสรรค์เรื่องสวรรค์เชิงประจักษ์ ดังนั้น ผู้วิจัยจึงขอเสนอผลการวิเคราะห์ข้อมูลโดยแบ่งออกเป็น 2 ส่วน ดังนี้

1. การวิเคราะห์สวรรค์เชิงประจักษ์หรือการเข้าถึงสวรรค์ในโลกมนุษย์
2. การวิเคราะห์รูปแบบการสร้างสรรค์สวรรค์เชิงประจักษ์หรือการเข้าถึงสวรรค์ในโลกมนุษย์

#### การวิเคราะห์สวรรค์เชิงประจักษ์หรือการเข้าถึงสวรรค์ในโลกมนุษย์

คนเรานั้นรักสุขเกลียดทุกข์ แต่ก็หลีกเลี่ยงความทุกข์ไม่ได้ ความทุกข์จึงเข้ามาในชีวิตของผู้คนด้วยคำที่เรียกว่า “เคราะห์กรรม” เมื่อเกิดเคราะห์กรรมขึ้นมนุษย์ทุกคนล้วนอยากออกจากกองทุกข์นั้นๆ โดยเร็ว ทุกคนมีวิธีการที่ทำให้ตนเองมีความสุข ส่วนตัวผู้วิจัยเองเกิดและเติบโตมาในครอบครัวที่นับถือพระพุทธศาสนา เมื่อเกิดความทุกข์อยากให้ความทุกข์บรรเทาเบาบางลง สิ่งแรกที่คิดถึงคือ วัด พระ ต้องไปขอพึ่งบารมีของพระพุทธ พระธรรม พระสงฆ์ เพื่อช่วยให้คลายความทุกข์ที่ลุ่มร้อนอยู่ในใจเย็นลงตลอดจนอ่านพระธรรมคำสอนของพระอรหันตสัมมาสัมพุทธเจ้าปฏิบัติปฏิบัติชอบ เช่น หลวงปู่เปลี่ยน ปัญญาปทีโปกล่าวว่า ทุกข์ที่เกิดขึ้นจริงๆ เกิดที่จิตใจของตนเอง ไม่ได้เกิดจากบุคคลอื่น แต่คนทั้งหลายเข้าใจว่า คนอื่นทำให้เราทุกข์ ถ้าทำอะไรแล้วเป็นทุกข์ ก็หยุดทำ ถ้าพูดอะไรแล้วเป็นทุกข์ ก็หยุดพูด ถ้าคิดอะไรแล้วเป็นทุกข์ ก็หยุดคิด จิตสงบจึงพบสุข ซึ่งสอดคล้องกับหลวงปู่ดุลย์ อตุโล กล่าวว่า “รักษาใจให้เหมือนนาฬิกา เพราะหน้าที่ของนาฬิกาคือการอยู่กับปัจจุบันขณะ ด้วยสัจจะและความเที่ยงตรง”

จากข้อมูลที่กล่าวมาข้างต้น ผู้วิจัยได้นำหลักธรรมคำสอนในศาสนาพุทธมาปฏิบัติตาม โดยพยายามปรับใจให้เหมือนนาฬิกา คือการอยู่กับปัจจุบันขณะ ดังนั้น เมื่อจิตคิดถึงเรื่องทุกข์ จิตของผู้วิจัยก็รู้จักหยุดคิด แล้วสลับปรับเปลี่ยนไปคิดถึงเรื่องสุข ส่งผลให้เกิดความสบายใจ ดังที่หลวงปู่พรหมปัญโญกล่าวว่า “บุญ คือ ความสบายใจ ก่อนทำก็สบายใจ ขณะทำก็สบายใจ หลังทำก็สบายใจ นี่ก็ถึงที่ไรก็สบายใจ” กอปรกับหลวงปู่ครูบาดวงดี ยติโก กล่าวว่า “อย่าละ ศีล ทาน ภาวนา รักษาจิตรักษาใจที่ให้ดีจะไปสวรรค์จะตกหมอนรกก็มีที่จิตที่ใจเผลอ” ด้วยเหตุนี้ ผู้วิจัยจึงได้ข้อสรุปว่า สวรรค์เชิงประจักษ์ของผู้วิจัยเอง คือการสร้างความสุขให้ตนเองในชีวิตปัจจุบัน โดยการรักษาใจของตนเองให้เป็นบุญ

#### การวิเคราะห์และการวิจารณ์ผลงานสร้างสรรค์สวรรค์เชิงประจักษ์หรือการเข้าถึงสวรรค์ในโลกมนุษย์

การวิเคราะห์และการวิจารณ์ผลงานสร้างสรรค์ แบ่งเป็น 2 ขั้นตอน คือ 1. ขั้นตอนการแสวงหารูปแบบทางศิลปะเพื่อสื่อความหมายในการสร้างสรรค์ 2. ขั้นตอนการวิจารณ์ผลงานสร้างสรรค์ คือ

1) การพรรณนา 2) การวิเคราะห์รูปแบบ และ 3) การตีความหรือแปลความหมาย ส่วน 4) การตัดสินหรือประเมินคุณค่าเป็นการตัดสินคุณค่า ซึ่งจะนิยมใช้ในการประกวดผลงานศิลปกรรมต่างๆ ดังนั้น ในการวิจัยนี้จะใช้เพียง 3 ขั้นตอนเท่านั้น ขั้นตอนการตัดสินหรือประเมินคุณค่าจะไม่ใช้ในการวิจารณ์ผลงานชุดนี้ ผู้วิจัยจึงนำเสนอการวิเคราะห์และวิจารณ์ผลงานสร้างสรรค์สรรค์เชิงประจักษ์ โดยมีรายละเอียดต่อไปนี้

## 1. ผลงาน ชื่อ เกราะเพชร

### 1.1 การแสวงหารูปแบบทางศิลปะ

ตาราง 4.1 การวิเคราะห์แนวคิดในการสร้างสรรค์ของผลงาน ชื่อ เกราะเพชร

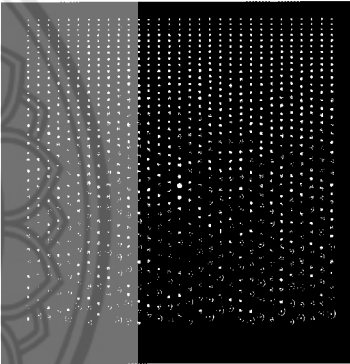
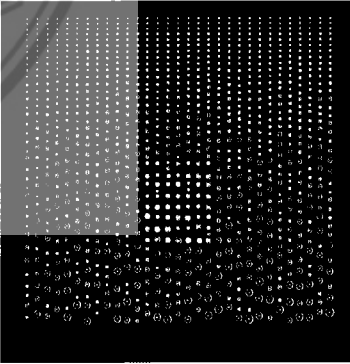
สัญลักษณ์	ผลงานสร้างสรรค์
<p>1. สี ได้แก่ สีแดงสื่อถึงพลังอำนาจป้องกันพลังงานที่ไม่ดี หรือสิ่งชั่วร้าย ชื่อเสียง ลากยศ สีเหลืองสื่อถึงความสว่างเจิดจ้า ความอบอุ่น ปลอบโยน ปลอ่ยวาง ในทางจิตวิทยาสีเหลืองช่วยเชื่อมต่อกับความคิดในจิตใต้สำนึก สีเงินสื่อถึงความสง่างาม ความหรูหรา เกียรติยศ พลังจิต ความรู้แจ้ง พลังของสีเงินช่วยให้รู้สึกสงบ ทั้งร่างกาย จิตใจ และอารมณ์</p>	
<p>2. อักษรระฆฆรของบพสวตมณต์พทศคณหรือบพสวตอติปิโส โดยเริ่ม อี (ส) ที่มมบนช่ายต่อด้วย ตี (ติ) ปี (ปี) โส (สว) เป็นต้น</p>	
<p>3. ภควมหรือภควา หมายถึง พระพุทธเจ้า มูลเหตุในการสร้างเข้าใจว่ามาจากการสอนธรรมในพระพุทธศาสนา ให้คนสำรวม ตา หู จมูก ลิ้น กายและใจ ซึ่งเรียกว่า อายตนภายในหก หรืออินทริยหก เพราะเป็นสื่อรับอารมณ์หกอย่างที่มากระทบ ได้แก่ รูป เสียง กลิ่น รส โผฏฐัพพะ และธรรมารมณ์ พระภควมนี้ คนโบราณใช้อมแล้วทำให้ข้าศึกจั้งง ทำอันตรายตนไม่ได้</p>	

จากตาราง 4.1 ผู้วิจัยได้เลือกนำสีที่มีความหมายสื่อถึง พลัง ความเชื่อมาใช้เป็นสัญลักษณ์ในการสื่อความหมาย โดยนำเอาอักษรระฆฆรของบพสวตมณต์พทศคณหรือบพสวตอติปิโส โดยเริ่ม อี (ส) ที่มมบนช่ายต่อด้วย ตี (ติ) ปี (ปี) โส (สว) จัดในวงกลมสีเหลืองที่มีขนาดใหญ่เล็กแตกต่างกัน



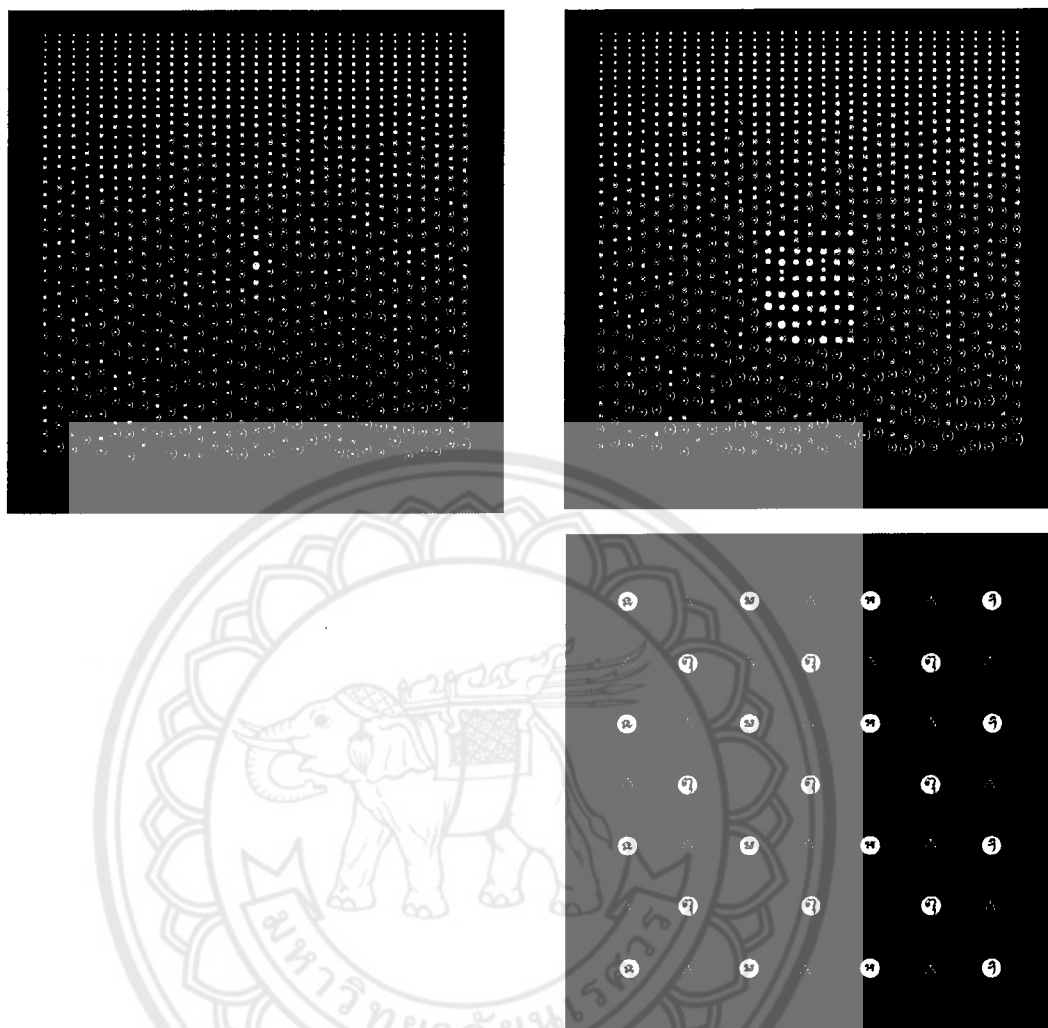

ภาพ 4.1 เกราะเพชร

## 1.2 การวิจารณ์ผลงานการสร้างสรรค์ ชื่อ เกราะเพชร

1.2.1 การพรรณนา ซึ่งมีรายละเอียดดังนี้ ผลงานชิ้นนี้เป็นผลงานรูปสี่เหลี่ยมจัตุรัส ในผลงานชิ้นที่ 1 ใช้พื้นหลัง สีแดง #EB4433 และในผลงานชิ้นที่ 2 ใช้พื้นหลังสีแดง #741D1B ใส่ตัวอักษรภาษาเขมรสีเทา #CED6BF ของบทสวดมนต์พุทธคุณหรือบทสวดอิติปิโส จัดในวงกลมที่มีขนาดใหญ่เล็กแตกต่างกัน สีพื้นวงนอกใช้สีเหลือง #F6C635 และสีวงกลมใช้สีเหลือง #F7ED9D โดยเริ่ม อี (อิ) ที่มุมบนซ้ายต่อด้วย ดี (ดิ) ปี (ปี) โส (โส) จากบนลงล่างแบบการเขียนภาษาจีนจนจบบท และเมื่ออ่านคาถาแต่ละองค์ไปตามการอ่านปกติ จากซ้ายไปขวาก็จะได้คาถา 8 คาถา เรียกว่าคาถาอิติปิโส 8 ทิศ

## 1.2.2 การวิเคราะห์รูปแบบ

ตาราง 4.2 การวิเคราะห์รูปแบบผลงานสร้างสรรค์ ชื่อ เกราะเพชร

		PRINCIPLES OF ART						
		Balance	Emphasize	Harmony	Variety	Gradation	Movement Rhythm	Proportion
ELEMENTS OF ART	Color	√ (#1)		√ (#2)			√ (#3)	
	Hue							
	Intensity							
	Value							
	Value Non-Color							
	Line							
	Texture							
	Shape/Form	√ (#4)		√ (#5)			√ (#6)	√ (#7)
	Space	√ (#8)					√ (#9)	

จากตาราง 4.2 สามารถอธิบายได้ว่า หลักการทางศิลปะที่ปรากฏในผลงานสร้างสรรค์ ชื่อ เกราะเพชร จุดตัดที่ (#1) ถึง √ (#3) สิ่งนี้สะท้อนให้เห็นถึงการใช้สีเพื่อเน้นความสมดุล ความผสมผสานกลมกลืน และความเคลื่อนไหว จุดตัดที่ (#4) ถึง √ (#7) สะท้อนให้เห็นถึงการใช้รูปร่างรูปทรงสร้างให้เกิดความสมดุล ความผสมผสานกลมกลืน ความเคลื่อนไหวและสัดส่วน จุดตัดที่ (#8) ถึง √ (#9) สะท้อนให้เห็นถึงการใช้พื้นที่ว่างสร้างให้เกิดความสมดุลและความเคลื่อนไหว



## 2. ผลงาน ชื่อ พุทธคุณ

### 2.1 การแสวงหารูปแบบทางศิลปะ

ตาราง 4.3 การวิเคราะห์แนวคิดในการสร้างสรรค์ของผลงาน ชื่อ พุทธคุณ

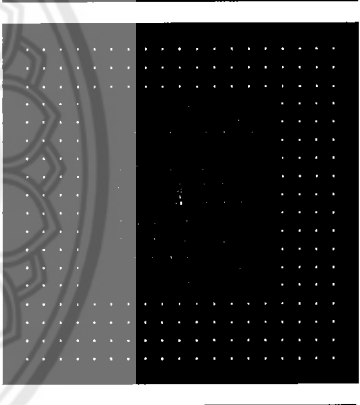
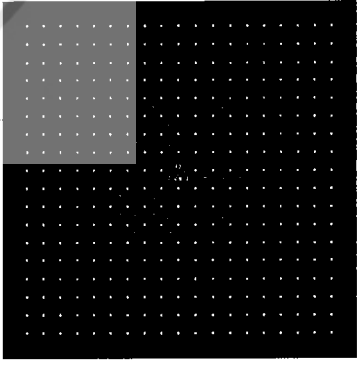
สัญลักษณ์	ผลงานสร้างสรรค์
<p>1. สี ได้แก่ สีแดงสื่อถึงพลังอำนาจป้องกันพลังงานที่ไม่ดีหรือสิ่งชั่วร้าย สีเสียง ลากยศ สีเหลืองสื่อถึงความสว่างเจิดจ้า ความอบอุ่น ปลอบโยน ปล่อยวาง ในทางจิตวิทยาสีเหลืองช่วยเชื่อมต่อกับความคิดในจิตใต้สำนึก สีทองสื่อถึงความมั่งคั่ง ความหรูหรา ความเมตตา มนต์ขลัง ความรุ่งเรือง</p> <p>2. อักษรระบบทศดมนต์พุทธคุณหรือบทสวดอิติปิโส โดยเริ่ม อี (สร) ที่มุมบนซ้ายต่อด้วย ดี (ดิ) ปี (ปี) โส (เสว) เป็นต้น</p>	
<p>3. ภาควิมหรือภาควา หมายถึง พระพุทธเจ้า มูลเหตุในการสร้างเข้าใจว่ามาจากการสอนธรรมในพระพุทธศาสนา ให้คนสำรวม ตา หู จมูก ลิ้น กายและใจ ซึ่งเรียกว่า อายตนภายในหก หรืออินทริยหก เพราะเป็นสื่อรับอารมณ์ทุกอย่างที่มากกระทบ ได้แก่ รูป เสียง กลิ่น รส โผฏฐัพพะ และธรรมารมณ์ ภาควิมนี้คนโบราณใช้หอม แล้วทำให้ข้าศึกจังจั่ง ทำอันตรายตนไม่ได้</p>	
	

จากตาราง 4.3 สามารถอธิบายได้ว่า หลักการทางศิลปะที่ปรากฏในผลงานสร้างสรรค์ ชื่อ พุทธคุณ ผู้วิจัยได้เลือกนำสีที่มีความหมายสื่อถึงพลัง ความเชื่อมาใช้เป็นสัญลักษณ์ในการสื่อความหมาย โดยนำเอาอักษรระบบทศดมนต์พุทธคุณหรือบทสวดอิติปิโส โดยเริ่ม อี (สร) ที่มุมบนซ้ายต่อด้วย ดี (ดิ) ปี (ปี) โส (เสว) จัดในวงกลมสีเหลืองที่มีขนาดใหญ่เล็กแตกต่างกัน

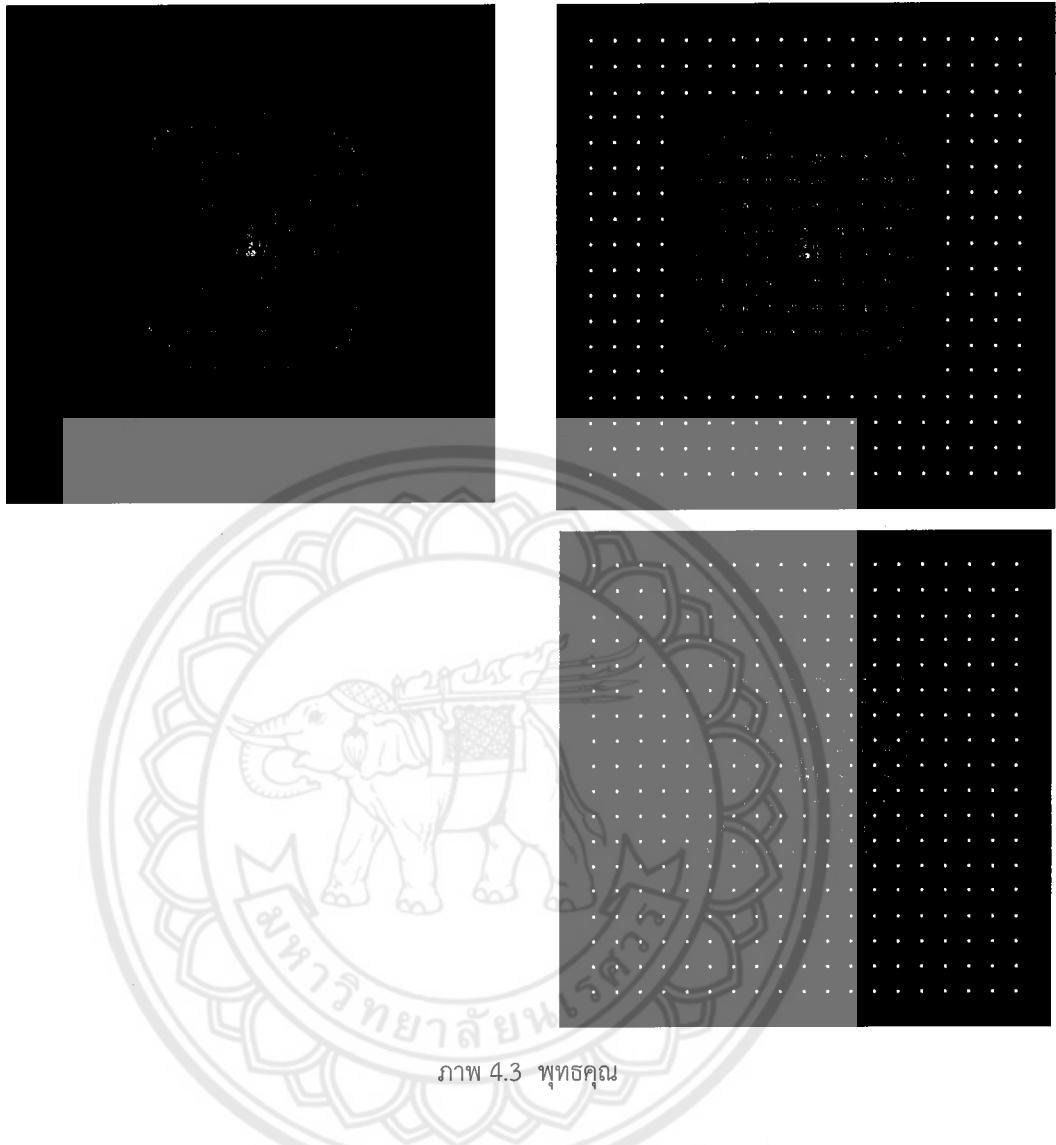

ภาพ 4.3 พุทธคุณ

## 2.2 การวิจารณ์ผลงานการสร้างสรรค์ ชื่อ พุทธคุณ

2.2.1 การพรรณนา ซึ่งมีรายละเอียดดังนี้ ผลงานชิ้นนี้เป็นผลงานรูปสี่เหลี่ยมจัตุรัส ในผลงานชิ้นที่ 1 ใช้พื้นหลังสีแดง #EB4433 และในผลงานชิ้นที่ 2 ใช้พื้นหลังสีแดง #741D1B ใส่ตัวอักษรสีเหลือง #CED6BF ของบทสรรเสริญพุทธคุณ “อิติปิโสภะคะวา อะระหัง สัมมาสัมพุทธโร วิชชา จะระณะสัมปันโน สุคะโต โลกะวิทู อนุตตะโร ปุริสะทัมมะสาระถิ สัตถาเทวะมนุสสานัง พุทโธ ภะคะวา โดยลงตำแหน่งตาม้าหมากรุก

## 2.2.2 การวิเคราะห์รูปแบบ

ตาราง 4.4 การวิเคราะห์รูปแบบผลงานสร้างสรรค์ ชื่อ พุทธคุณ

		PRINCIPLES OF ART						
		Balance	Emphasize	Harmony	Variety	Gradation	Movement Rhythm	Proportion
ELEMENTS OF ART	Color	√ (#1)	√ (#2)				√ (#3)	√ (#4)
	Hue							
	Intensity		√ (#5)					
	Value							
	Value Non-Color							
	Line						√ (#6)	√ (#7)
	Texture							
	Shape/Form	√ (#8)					√ (#9)	√ (#10)
	Space	√ (#11)						

จากตาราง 4.4 สามารถอธิบายได้ว่า หลักการทางศิลปะที่ปรากฏในผลงานสร้างสรรค์ ชื่อ พุทธคุณ จุดตัดที่ (#1) ถึง (#4) สิ่งนี้สะท้อนให้เห็นถึงการใช้สีเพื่อเน้นสร้างให้เกิดความสมดุล การเน้น ความเคลื่อนไหว และสัดส่วน จุดตัดที่ (#5) สะท้อนให้เห็นถึงการใช้สีเพื่อเน้นให้เห็นจุดเด่น จุดตัดที่ (#6) และ (#7) สะท้อนให้เห็นถึงการใช้เส้นสร้างให้เกิดความเคลื่อนไหวและสัดส่วน จุดตัดที่ (#8) ถึง (#10) สะท้อนให้เห็นถึงการใช้รูปร่างรูปทรงสร้างให้เกิดความสมดุล ความเคลื่อนไหวและสัดส่วน จุดตัดที่ (#11) พื้นที่ว่างสร้างให้เกิดความสมดุล

## 2.2.3 การตีความหรือแปลความหมาย

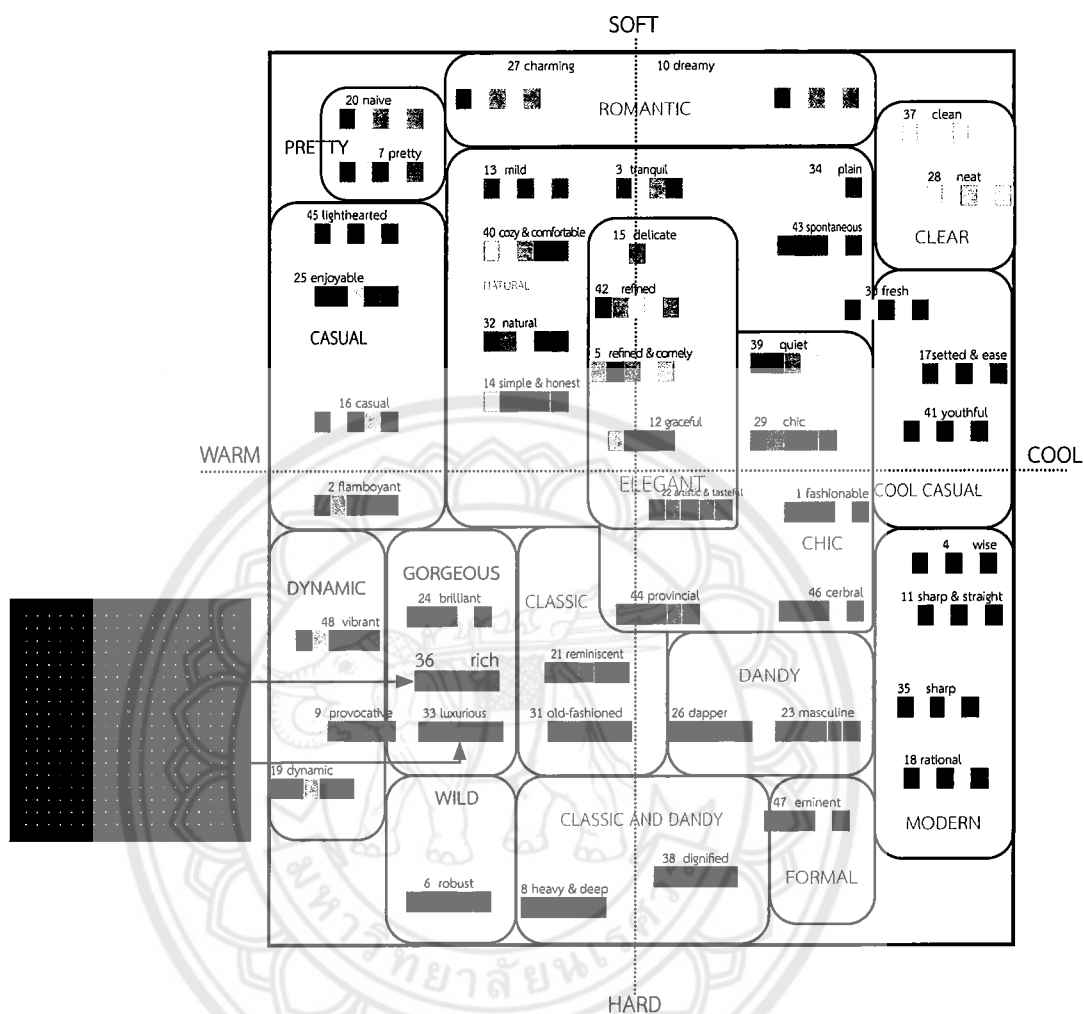

ภาพ 4.4 การวิเคราะห์สีของผลงานสร้างสรรค์ ชื่อ พุทธคุณ

สรุปได้ว่า เมื่อนำผลงานสร้างสรรค์ ชื่อ พุทธคุณ มาวิเคราะห์หาการสื่อความหมาย ด้านอารมณ์ความรู้สึกของสี พบว่า อยู่ในชุดสี Rich กลุ่มสี Gorgeous และ Luxurious ของ Five-Color Image Scale ตามทฤษฎีสีของโคบายาชิที่สื่อความหมายเกี่ยวกับความร่ำรวย ความมั่งคั่ง

2.3 ชั้นตีความหรือแปลความหมาย ผลงานสร้างสรรค์ ชื่อ พุทธคุณ โดยใช้สีแดงสื่อถึงพลังงาน อำนาจ สีเหลืองสื่อถึงความสว่าง เจิดจ้า ความอบอุ่น ปลอดภัย ปลอดภัย สีเทาสื่อถึงความอึมครึม ซึ่งเทียบเคียงได้กับชุดสี Rich กลุ่มสี Gorgeous และ Luxurious ของ Five-Color Image Scale ตามทฤษฎีสีโคบายาชิที่สื่อความหมายเกี่ยวกับความร่ำรวย ความมั่งคั่ง อักษรของบทสรรเสริญ พุทธคุณซึ่งมีพุทธานภาพหลายด้าน เพราะเป็นการเรียกทวยเทพให้มาคุ้มครองในทิศต่างๆ จึงทำให้อยู่ยงคงกระพัน หายแคล้วคลาด และคุ้มครองป้องกันภัยอันตรายต่างๆ ดังนั้น ผลงานสร้างสรรค์ชิ้นนี้ ผู้วิจัยได้เลือกสรรสัญลักษณ์ที่เป็นตัวแทนของพลัง อำนาจ ความศักดิ์สิทธิ์ ซึ่งปรากฏอยู่ในผลงาน

### 3. ผลงาน ชื่อ นโม

#### 3.1 การแสวงหารูปแบบทางศิลปะ

ตาราง 4.5 การวิเคราะห์แนวคิดในการสร้างสรรค์ของผลงานชื่อ นโม

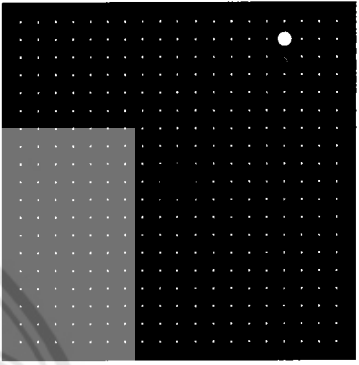
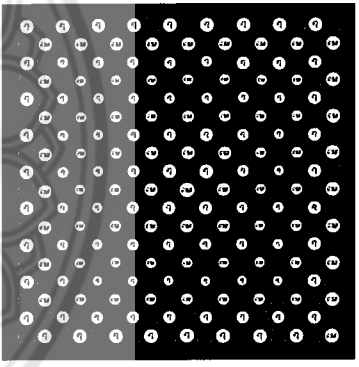
สัญลักษณ์	ผลงานสร้างสรรค์
<p>1. สี ได้แก่ สีแดงสื่อถึงพลังอำนาจป้องกันพลังงานที่ไม่ดี หรือสิ่งชั่วร้าย สีเสียง ลาภยศ สีเหลืองสื่อถึงความสว่างเจิดจ้า ความอบอุ่น ปลอบโยน ปล่อยวาง ในทางจิตวิทยาสีเหลืองช่วยเชื่อมต่อความคิดในจิตใต้สำนึก สีทองสื่อถึงความมั่งคั่ง ความหรูหรา ความเมตตา มนต์ขลัง ความรุ่งเรือง</p>	
<p>2. อักษรบทภาวนา พุท (๑) โธ (๕๖)</p>	
<p>3. ภาควิมหรือภาควา หมายถึง พระพุทธเจ้า มูลเหตุในการสร้างเข้าใจว่ามาจากการสอนธรรมในพระพุทธศาสนา ให้คนสำรวม ตา หู จมูก ลิ้น กายและใจ ซึ่งเรียกว่า อายตนภายในหก หรืออินทริยหก เพราะเป็นสื่อรับอารมณ์หกอย่างที่มากระทบ ได้แก่ รูป เสียง กลิ่น รส โผฏฐัพพะ และธรรมารมณ์ ภาควิมนี้คนโบราณใช้อม แล้วทำให้เข้าศึกจั้งง ทำอันตรายตนไม่ได้</p>	

จากตาราง 4.5 สามารถอธิบายได้ว่า หลักการทางศิลปะที่ปรากฏในผลงานสร้างสรรค์ ชื่อ นโม ผู้วิจัยได้เลือกนำสีที่มีความหมายสื่อถึง พลัง ความเชื่อมาใช้เป็นสัญลักษณ์ในการสื่อความหมาย โดยนำเอาอักษรบทภาวนา พุท (๑) โธ (๕๖) จัดในวงกลมสีเหลืองที่มีขนาดใหญ่เล็กแตกต่างกัน

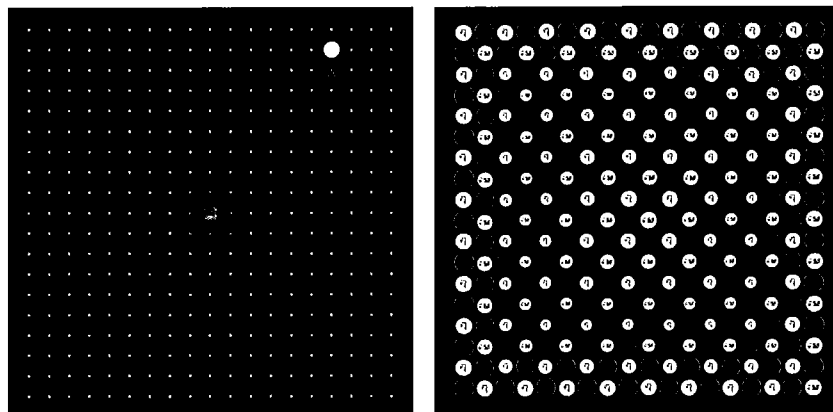

ภาพ 4.5 นโม



### 3.2 การวิจารณ์ผลงานการสร้างสรรค์ ชื่อ นโม

3.2.1 การพรรณนา ซึ่งมีรายละเอียดดังนี้ ผลงานชิ้นนี้เป็นผลงานรูปสี่เหลี่ยมจัตุรัส ในผลงานชิ้นที่ 1 ใช้พื้นหลังสีแดง และในผลงานชิ้นที่ 2 ใช้พื้นหลังสีแดง ใส่ตัวอักษรบทภาวนา พุท (๘) โธ (๘๘) จัดในวงกลม

#### 3.2.2 การวิเคราะห์รูปแบบ

ตาราง 4.6 การวิเคราะห์รูปแบบผลงานสร้างสรรค์ ชื่อ นโม

		PRINCIPLES OF ART						
		Balance	Emphasize	Harmony	Variety	Gradation	Movement Rhythm	Proportion
ELEMENTS OF ART	Color	√ (#1)		√ (#2)			√ (#3)	
	Hue							
	Intensity							
	Value							
	Value Non-Color							
	Line							
	Texture							
	Shape/Form	√ (#4)		√ (#5)			√ (#6)	√ (#7)
	Space	√ (#8)					√ (#9)	

จากตาราง 4.6 สามารถอธิบายได้ว่า หลักการทางศิลปะที่ปรากฏในผลงานจิตรกรรมสื่อผสม เรื่องตัวแต่งฝัน No1 จุดตัดที่ (#1) ถึง √ (#3) สิ่งนี้สะท้อนให้เห็นถึงการใช้สีเพื่อเน้นสร้างให้เกิดความสมดุล ความผสมผสานกลมกลืน และความเคลื่อนไหว จุดตัดที่ (#4) ถึง √ (#7) สะท้อนให้เห็นถึงการใชรูปร่างรูปทรงสร้างให้เกิดความสมดุล ความผสมผสานกลมกลืน ความเคลื่อนไหวและสัดส่วน จุดตัดที่ (#8) ถึง √ (#9) สะท้อนให้เห็นถึงการใชพื้นที่ว่างสร้างให้เกิดความสมดุลและความเคลื่อนไหว

## 3.2.3 การตีความหรือแปลความหมาย

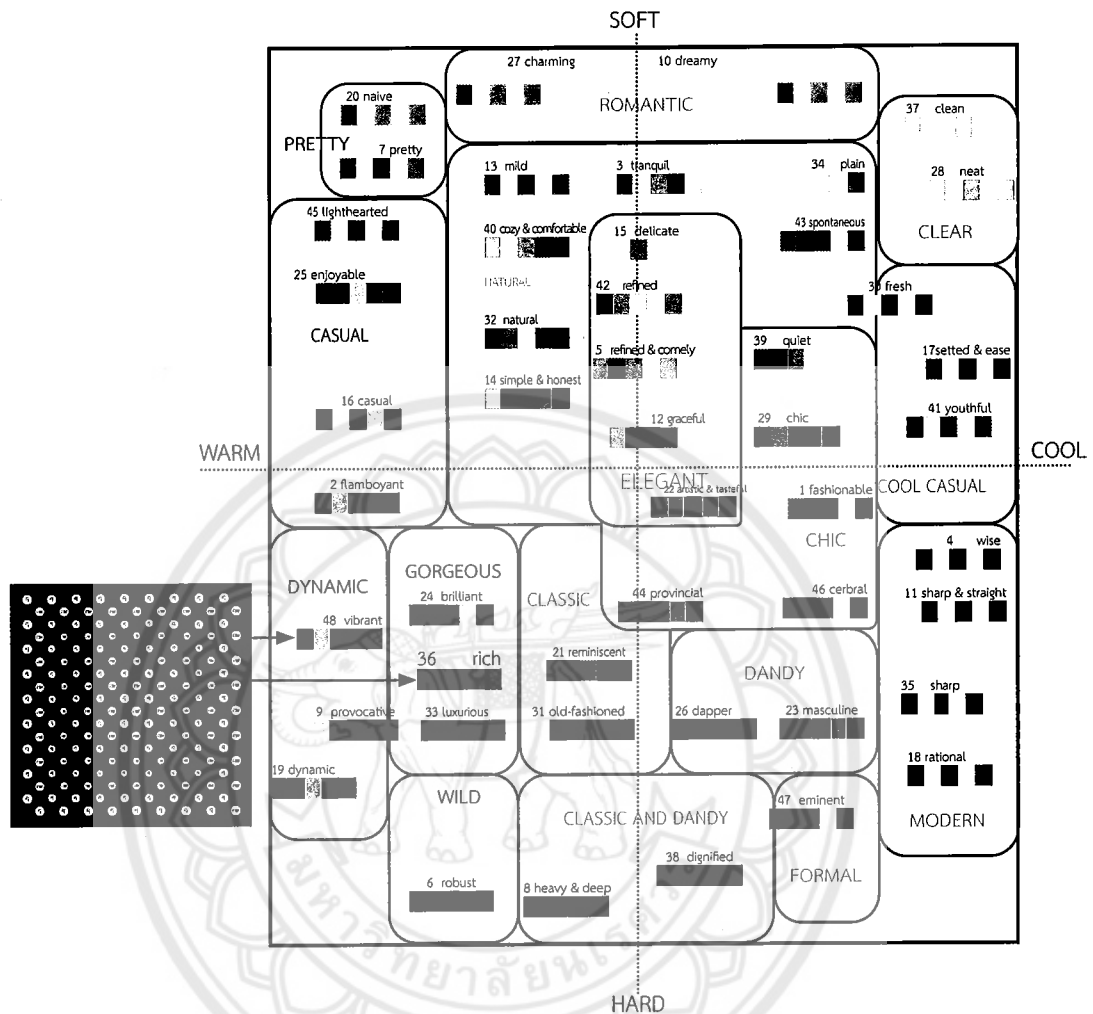

ภาพ 4.6 การวิเคราะห์รหัสของผลงานสร้างสรรค์จิตรกรรม ชื่อ โนม



สรุปได้ว่า เมื่อนำผลงานสร้างสรรค์ ชื่อ โนม มาหาการสื่อความหมายด้านอารมณ์ความรู้สึกของสี พบว่า อยู่ในชุดสี Rich กลุ่มสี Gorgeous ของ Five-Color Image Scale ตามทฤษฎีสีของโคบายาชิที่สื่อความหมายเกี่ยวกับความร่ำรวย ความมั่งคั่ง

3.3 ชั้นตีความหรือแปลความหมาย ผลงานสร้างสรรค์ ชื่อ โนม โดยใช้สีแดงสื่อถึงพลังงานอำนาจ สีเหลืองสื่อถึงความสว่าง เจิดจ้า ความอบอุ่น ปลอดภัย ปลอดภัย สีเทาสื่อถึงความอึมครึม ซึ่งเทียบเคียงได้กับชุดสี Rich กลุ่มสี Gorgeous ของ Five-Color Image Scale ตามทฤษฎีสีโคบายาชิที่สื่อความหมายเกี่ยวกับความร่ำรวย ความมั่งคั่ง อักษรบทกวีนา พุท (ตุ) โธ (ธ) จัดในวงกลม ดังนั้น ผลงานสร้างสรรค์ชิ้นนี้ ผู้วิจัยได้เลือกสรรสัญลักษณ์ที่เป็นตัวแทนของพลัง อำนาจ ความศักดิ์สิทธิ์ ปรากฏอยู่ในผลงาน

#### 4. ผลงาน ชื่อ Way to heaven No.1

##### 4.1 การแสวงหารูปแบบทางศิลปะ

ตาราง 4.7 การวิเคราะห์แนวคิดในการสร้างสรรค์ของผลงานชื่อ Way to heaven No.1

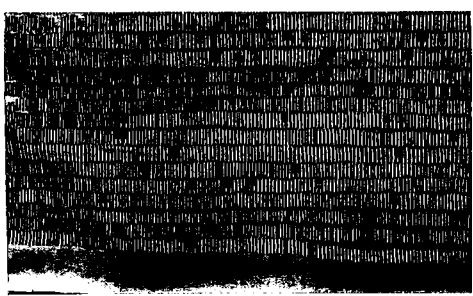
สัญลักษณ์	ผลงานสร้างสรรค์
<p>1. สี ได้แก่ สีขาวมีอิทธิพลในทางดีต่ออารมณ์ความรู้สึกของคนในเรื่องของความบริสุทธิ์ สะอาด ร่าเริงสดใส เยารวีย์ ไร้เดียงสา อิทธิพลในทางไม่ดีเรื่องของการยอมแพ้ ไม่น่าสนใจ อ่อนแอ ความตาย โศกเศร้า เจ็บป่วย และเกี่ยวข้องกับมิตรภาพ ผู้หญิง สันติภาพ หิมะ ความเย็น สีทองแดงหรือสีน้ำตาลมีอิทธิพลในทางดีต่ออารมณ์ความรู้สึกของคนในเรื่องของความอบอุ่น หนักแน่น มั่นคง อิทธิพลในทางไม่ดีทำให้รู้สึกแห้งแล้ง และเกี่ยวข้องกับต้นไม้ พื้นดิน</p>	
<p>2. สัญลักษณ์   เป็นการสร้างสมาธิให้จดจ่ออยู่กับการเขียนเส้นจะขีดไปเรื่อยๆ ทีละเส้น เพื่อไม่ส่งจิตออกนอก พยายามให้จิตอยู่กลับตนเอง</p>	
<p>3. สัญลักษณ์ ● แทนจิตที่ส่งจิตออกนอก ไปสนใจเรื่องอื่นชั่วขณะ จำนวน ● ที่เพิ่มขึ้นแทนการส่งจิตที่ออกนอกนานขึ้น มีตั้งแต่ ● ถึง ●●●●●</p>	
<p>4. สัญลักษณ์ ●●●●● แทนการหยุดกิจกรรมในวันนั้น แล้วมาเริ่มต้นในวันอื่นใหม่</p>	
<p>5. การเขียนวันเดือนปี เพื่อเป็นการบันทึกในแต่ละวันของผลงานว่าเริ่มสร้างสรรค์ตั้งแต่วันแรกจนถึงวันที่หมดความยาวของผ้า 12 เมตร</p>	

จากตาราง 4.7 สามารถอธิบายได้ว่า สี่ขวามีอิทธิพลในทางดีต่ออารมณ์ความรู้สึกของคนในเรื่องของความบริสุทธิ์ สะอาด ไร่เรียงสดใส เยาววัย ไร่เดียวสา อิทธิพลในทางไม่ดีเรื่องของการยอมแพ้ ไม่น่าสนใจ อ่อนแอ ความตาย โศกเศร้า เจ็บป่วย และเกี่ยวข้องกับมิตรภาพ ผู้หญิง สันติภาพ หิมะ ความเย็น สีทองแดงหรือสีน้ำตาลมีอิทธิพลในทางดีต่ออารมณ์ความรู้สึกของคนในเรื่องของความอบอุ่น หนักแน่นมั่นคง อิทธิพลในทางไม่ดีทำให้รู้สึกแห้งแล้ง และเกี่ยวข้องกับต้นไม้ พื้นดิน สัญลักษณ์ | เป็นการสร้างสมาธิให้จดจ่ออยู่กับการเขียนเส้นจะขีดไปเรื่อยๆ ทีละเส้น เพื่อไม่ส่งจิตออกนอก พยายามให้จิตอยู่กลับตนเอง สัญลักษณ์ ● แทนจิตที่ส่งจิตออกนอก ไปสนใจเรื่องอื่นชั่วขณะ จำนวน ● ที่เพิ่มขึ้นแทนการส่งจิตที่ออกนอกนานขึ้น มีตั้งแต่ ● ถึง ●●●●● และเมื่อใช้สัญลักษณ์ ●●●●● จะแทนการหยุดกิจกรรมในวันนั้น แล้วมาเริ่มต้นในวันอื่นใหม่ ในการเขียนวันเดือนปี เพื่อเป็นการบันทึกในแต่ละวันของผลงานว่าเริ่มสร้างสรรค์ตั้งแต่วันที่แรกจนถึงวันที่หมดความยาวของผ้า 12 เมตร



ภาพ 4.7 Way to heaven No.1

#### 4.2 การวิจารณ์ผลงานการสร้างสรรค์ ชื่อ Way to heaven No.1

4.2.1 การพรรณนา ซึ่งมีรายละเอียดดังนี้ ผลงานชิ้นนี้ขนาดกว้าง 90 เซนติเมตร ยาว 1,200 เซนติเมตร ใช้ปากกา Pen-Touch Copper/Cuiver Cobre ขนาดหัวปากกา EF สร้างสรรค์ด้วยการขีดเส้น | ทำสัญลักษณ์ ● และบันทึกวันที่ลงบนผ้าดิบ เมื่อเริ่มต้นสร้างสรรค์จะเขียนวันเดือนปี เช่น 23 สค. 62 จากนั้นเริ่มขีด | ไปเรื่อยๆ ใช้สัญลักษณ์ ● เมื่อไปสนใจเรื่องอื่นๆ ในระยะเวลาสั้นๆ ใช้สัญลักษณ์ ●●เมื่อไปสนใจเรื่องอื่นๆ ในระยะเวลาเพิ่มขึ้น ใช้สัญลักษณ์ ●●●เมื่อไปสนใจเรื่องอื่นๆ ในระยะเวลานาน เช่น คุยโทรศัพท์ ดูละคร และใช้สัญลักษณ์ ●●●●●เมื่อหยุดทำงานสร้างสรรค์ Way to heaven

No.1 ในวันนั้น แล้วมาเริ่มต้นในวันอื่นใหม่ เมื่อสร้างสรรค์หลายวันเพิ่มขึ้นอย่างต่อเนื่อง ลักษณะผลงานที่ปรากฏจะมีลักษณะซ้ำๆ ทำให้เกิดจังหวะการเคลื่อนไหว สัญลักษณ์ • ทำให้เกิดพื้นที่ว่าง

#### 4.2.2 การวิเคราะห์รูปแบบ

ตาราง 4.8 การวิเคราะห์รูปแบบผลงานสร้างสรรค์ ชื่อ Way to heaven No.1

		PRINCIPLES OF ART						
		Balance	Emphasize	Harmony	Variety	Gradation	Movement Rhythm	Proportion
ELEMENTS OF ART	Color			√ (#1)				
	Hue							
	Intensity							
	Value							
	Value Non-Color							
	Line						√ (#2)	
	Texture							
	Shape/Form				√ (#3)			
	Space							

จากตาราง 4.8 สามารถอธิบายได้ว่า หลักการทางศิลปะที่ปรากฏในผลงาน Way to heaven No.1 จุดตัดที่ (#1) สีทำให้เกิดความกลมกลืน (#2) เส้นทำให้เกิดความเคลื่อนไหว และ (#3) รูปร่างทำให้เกิดความหลากหลาย

4.2.3 การตีความหรือแปลความหมาย

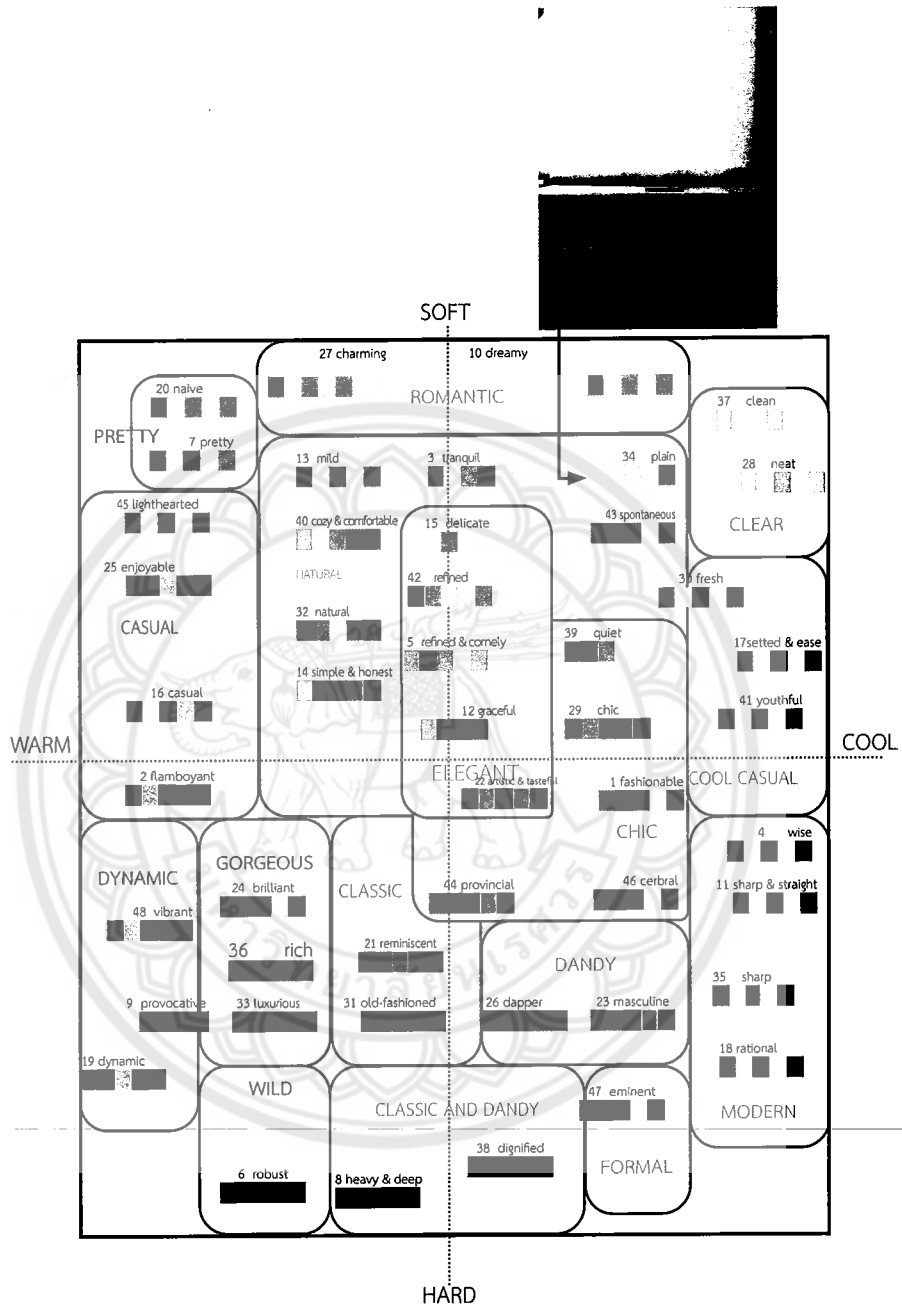

ภาพ 4.8 การวิเคราะห์สีของผลงานสร้างสรรค์จิตรกรรม ชื่อ Way to heaven No.1

สรุปได้ว่า เมื่อนำผลงาน Way to heaven No.1 มาหาการสื่อความหมายด้านอารมณ์ ความรู้สึกของสี พบว่า อยู่ในชุดสี Natural กลุ่มสี Plain ของ Five-Color Image Scale ตามทฤษฎีสี ของโคบายาชิที่สื่อความหมายในเรื่องของความเป็นธรรมชาติ ธรรมดา

## 5. ผลงาน ชื่อ Way to heaven No.2

### 5.1 การแสวงหารูปแบบทางศิลปะ

ตาราง 4.9 การวิเคราะห์แนวคิดในการสร้างสรรค์ของผลงานชื่อ Way to heaven No.2

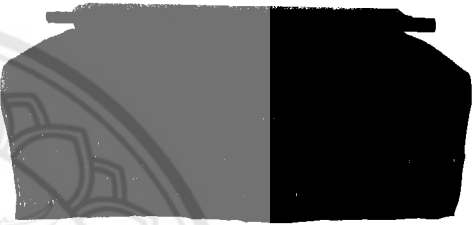
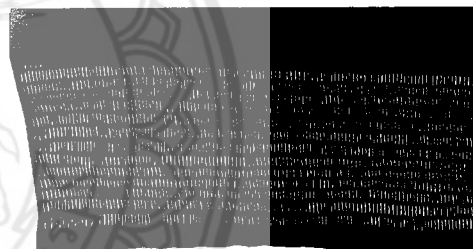
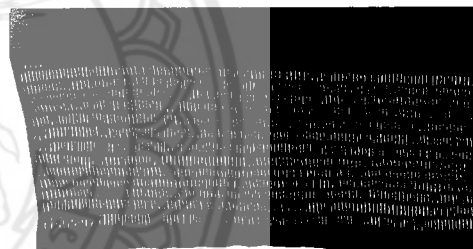
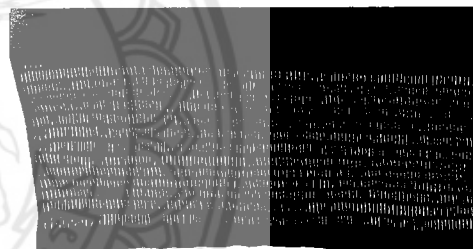
สัญลักษณ์	ผลงานสร้างสรรค์
<p>1. สี ได้แก่ สีขาวมีอิทธิพลในทางดีต่ออารมณ์ความรู้สึกของคนในเรื่องของความบริสุทธิ์ สะอาด ร่าเริง สดใส เขียวว๊าย ไร่เขียวสา อิทธิพลในทางไม่ดีเรื่องของการยอมแพ้ ไม่น่าสนใจ อ่อนแอ ความตาย โศกเศร้า เจ็บป่วย และเกี่ยวข้องกับมิตรภาพ ผู้หญิง สันติภาพ หิมะ ความเย็น สีทองแดงหรือสีน้ำตาลมีอิทธิพลในทางดีต่ออารมณ์ความรู้สึกของคนในเรื่องของความอบอุ่น หนักแน่นมั่นคง อิทธิพลในทางไม่ดีทำให้รู้สึกแห้งแล้ง และเกี่ยวข้องกับต้นไม้ พื้นดิน</p>	
<p>2. สัญลักษณ์   เป็นการสร้างสมาธิให้จดจ่ออยู่กับการเขียนเส้นจะขีดไปเรื่อยๆ ทีละเส้น เพื่อไม่ส่งจิตออกนอก พยายามให้จิตอยู่กลับตนเอง</p>	
<p>3. สัญลักษณ์ ● แทนจิตที่ส่งจิตออกนอก ไปสนใจเรื่องอื่นชั่วขณะ จำนวน ● ที่เพิ่มขึ้นแทนการส่งจิตที่ออกนอกนานขึ้น มีตั้งแต่ ● ถึง ●●●●●</p>	
<p>4. สัญลักษณ์ ●●●●● แทนการหยุดกิจกรรมในวันนั้น แล้วมาเริ่มต้นในวันอื่นใหม่</p>	
<p>5. การเขียนวันเดือนปี เพื่อเป็นการบันทึกในแต่ละวันของผลงานว่าเริ่มสร้างสรรค์ตั้งแต่วันแรกจนถึงวันที่หมดความยาวของผ้า 12 เมตร</p>	

จากตาราง 4.9 สามารถอธิบายได้ว่า ซึ่งมีรายละเอียดดังนี้ ผลงานชิ้นนี้ขนาดกว้าง 90 เซนติเมตร ยาว 1,200 เซนติเมตร ใช้ปากกา Pen-Touch GOLD/OR ORO ขนาดหัวปากกา 2.0 mm สร้างสรรค์ด้วยการขีดเส้น | ทำสัญลักษณ์ ● และบันทึกวันที่ลงบนผ้าดิบ เมื่อเริ่มต้นสร้างสรรค์จะเขียนวันเดือนปี เช่น 23 สค. 62 จากนั้นเริ่มขีด | ไปเรื่อยๆ ใช้สัญลักษณ์ ● เมื่อไปสนใจเรื่องอื่นๆ ในระยะเวลาสั้นๆ ใช้สัญลักษณ์ ●●เมื่อไปสนใจเรื่องอื่นๆ ในระยะเวลาเพิ่มขึ้น ใช้สัญลักษณ์ ●●●เมื่อไปสนใจเรื่องอื่นๆ ในระยะเวลานาน เช่น คุยโทรศัพท์ ดูละคร และใช้สัญลักษณ์ ●●●●●เมื่อหยุดทำงานสร้างสรรค์ Way to heaven No.1 ในวันนั้น แล้วมาเริ่มต้นในวันอื่นใหม่ เมื่อสร้างสรรค์หลายวันเพิ่มขึ้นอย่างต่อเนื่อง

ลักษณะผลงานที่ปรากฏจะมีลักษณะซ้ำๆ ทำให้เกิดจังหวะการเคลื่อนไหว สัญลักษณ์ •ทำให้เกิดพื้นที่ว่าง



ภาพ 4.9 Way to heaven No.2



ภาพ 4.10 รายละเอียด Way to heaven No.2

จากภาพ 4.9 และ 4.10 สามารถอธิบายได้ว่า ซึ่งมีรายละเอียดดังนี้ ผลงานชิ้นนี้ขนาดกว้าง 90 เซนติเมตร ยาว 1,200 เซนติเมตร ใช้ปากกา Pen-Touch Copper/Cuiver Cobre ขนาดหัวปากกา EF สร้างสรรค์ด้วยการขีดเส้น | ทำสัญลักษณ์ • และบันทึกวันที่ลงบนผ้าดิบ เมื่อเริ่มต้นสร้างสรรค์ จะเขียนวันเดือนปี เช่น 23 สค. 62 จากนั้นเริ่มขีด | ไปเรื่อยๆ ใช้สัญลักษณ์ • เมื่อไปสนใจเรื่องอื่นๆ ในระยะเวลาสั้นๆ ใช้สัญลักษณ์ •• เมื่อไปสนใจเรื่องอื่นๆ ในระยะเวลาเพิ่มขึ้น ใช้สัญลักษณ์ ••• เมื่อไปสนใจเรื่องอื่นๆ ในระยะเวลานาน เช่น คุยโทรศัพท์ ดูละคร และใช้สัญลักษณ์ ••••• เมื่อหยุดทำงาน



สร้างสรรค์ Way to heaven No.1 ในวันนี้ แล้วมาเริ่มต้นในวันอื่นใหม่ เมื่อสร้างสรรค์หลายวันเพิ่มขึ้นอย่างต่อเนื่อง ลักษณะผลงานที่ปรากฏจะมีลักษณะซ้ำๆ ทำให้เกิดจังหวะการเคลื่อนไหว สัญลักษณ์

●ทำให้เกิดพื้นที่ว่าง

## 5.2 การวิจารณ์ผลงานการสร้างสรรค์ ชื่อ Way to heaven No.2

5.2.1 การพรรณนา ซึ่งมีรายละเอียดดังนี้ ผลงานชิ้นนี้ขนาดกว้าง 90 เซนติเมตร ยาว 1,200 เซนติเมตร ใช้ปากกา Pen-Touch Copper/Cuiver Cobre ขนาดหัวปากกา EF สร้างสรรค์ด้วยการขีดเส้น | ทำสัญลักษณ์ ● และบันทึกวันที่ลงบนผ้าดิบ เมื่อเริ่มต้นสร้างสรรค์จะเขียนวันเดือนปี เช่น 23 สค. 62 จากนั้นเริ่มขีด | ไปเรื่อยๆ ใช้สัญลักษณ์ ● เมื่อไปสนใจเรื่องอื่นๆ ในระยะเวลาสั้นๆ ใช้สัญลักษณ์ ●● เมื่อไปสนใจเรื่องอื่นๆ ในระยะเวลาเพิ่มขึ้น ใช้สัญลักษณ์ ●●● เมื่อไปสนใจเรื่องอื่นๆ ในระยะเวลานาน เช่น คุยโทรศัพท์ ดูละคร และใช้สัญลักษณ์ ●●●●● เมื่อหยุดทำงานสร้างสรรค์ Way to heaven No.1 ในวันนี้ แล้วมาเริ่มต้นในวันอื่นใหม่ เมื่อสร้างสรรค์หลายวันเพิ่มขึ้นอย่างต่อเนื่อง ลักษณะผลงานที่ปรากฏจะมีลักษณะซ้ำๆ ทำให้เกิดจังหวะการเคลื่อนไหว สัญลักษณ์ ●ทำให้เกิดพื้นที่ว่าง

### 5.2.2 การวิเคราะห์รูปแบบ

ตาราง 4.10 การวิเคราะห์รูปแบบผลงานสร้างสรรค์ ชื่อ Way to heaven No.2

		PRINCIPLES OF ART						
		Balance	Emphasize	Harmony	Variety	Gradation	Movement Rhythm	Proportion
ELEMENTS OF ART	Color			√ (#1)				
	Hue							
	Intensity							
	Value							
	Value Non-Color							
	Line						√ (#2)	
	Texture							
	Shape/Form				√ (#3)			
	Space							

จากตาราง 4.10 สามารถอธิบายได้ว่า สามารถอธิบายได้ว่า หลักการทางศิลปะที่ปรากฏในผลงาน Way to heaven No.2 จุดตัดที่ (#1) สีทำให้เกิดความกลมกลืน (#2) เส้นทำให้เกิดความเคลื่อนไหว และ (#3) รูปร่างทำให้เกิดความหลากหลาย

5.2.3 การตีความหรือแปลความหมาย

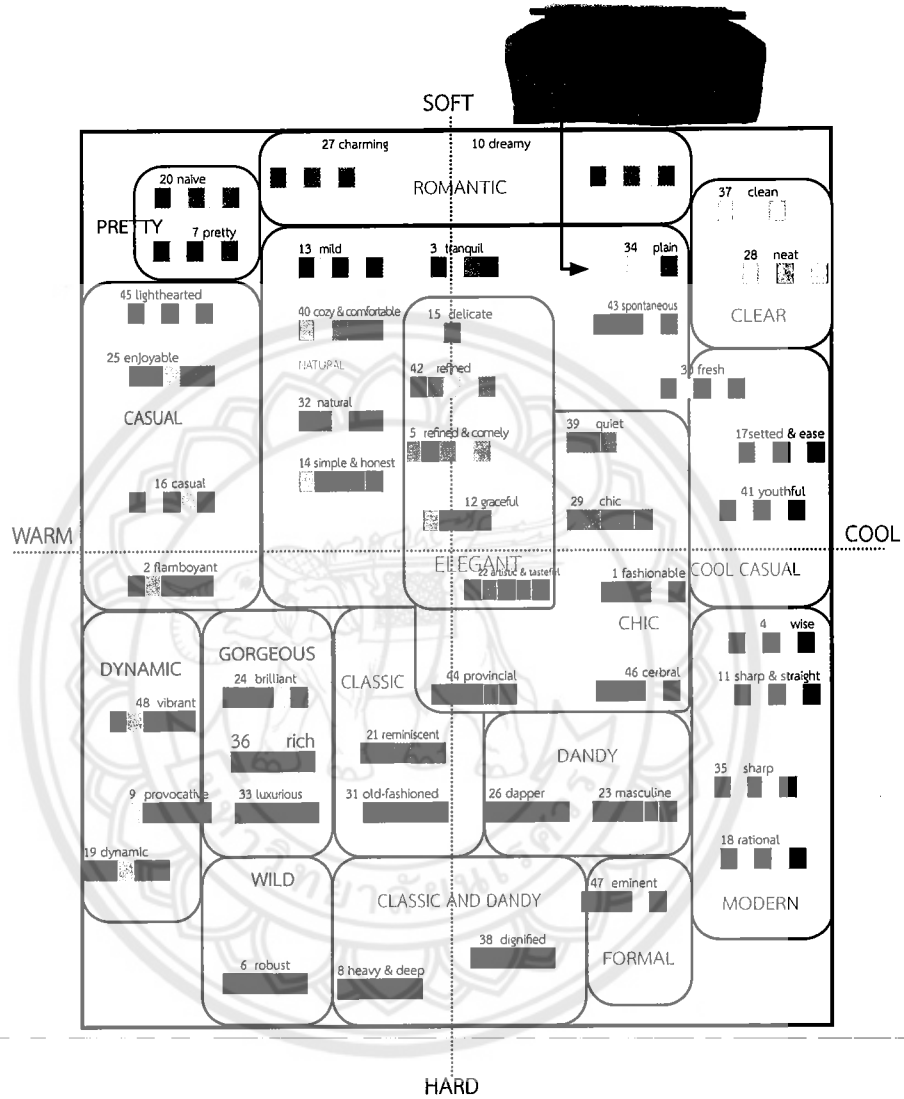

ภาพ 4.11 การวิเคราะห์สีของผลงานสร้างสรรค์จิตรกรรม ชื่อ Way to heaven No.2

สรุปได้ว่า เมื่อนำผลงาน Way to heaven No.2 มาหาการสื่อความหมายด้านอารมณ์ ความรู้สึกของสี พบว่า อยู่ในชุดสี Natural กลุ่มสี Plain ของ Five-Color Image Scale ตามทฤษฎีสี ของโคบายาชิที่สื่อความหมายในเรื่องของความเป็นธรรมชาติ ธรรมดา

## บทที่ 5

### สรุปผลการวิจัย

จากการวิจัยสร้างสรรค์ เรื่อง สวรรค์เชิงประจักษ์ ผู้วิจัยได้สร้างสรรค์ผลงานศิลปะและได้ผลเป็นไปตามวัตถุประสงค์ของการวิจัย คือ 1) ศึกษาค้นคว้า รวบรวม วิเคราะห์ สังเคราะห์ สารสำคัญของความเชื่อคนไทยเกี่ยวกับความฝันที่ถ่ายทอดออกมาเป็นภาพสัญลักษณ์ 2) สร้างสรรค์ผลงาน 3) สร้างองค์ความรู้ในการสร้างสรรค์

**ผลการศึกษาค้นคว้าความหมาย ความสำคัญ ลักษณะ ประเภทองค์ประกอบของสวรรค์ และวิธีเข้าถึงสวรรค์ในพระพุทธศาสนา**

สวรรค์ ในภาษาไทยมาจากภาษาสันสกฤต หมายถึง ภาพหนึ่งในคติของศาสนาต่าง ๆ เช่น ศาสนายูดาห์ ศาสนาพุทธ ศาสนาคริสต์ และศาสนาอิสลามอันเป็นสถานที่ตอบแทนคุณงามความดีของมนุษย์ที่ได้ทำไปเมื่อครั้งที่ยังมีชีวิตอยู่บนโลกนี้ พระวิชัย สุภโร (แสนอินทร์) (2551, หน้า 11-12) ได้ประมวลความหมายของสวรรค์จากรากศัพท์คำบาลี คัมภีร์ต่างๆ ได้ความหมายของคำว่า “สวรรค์” คือเมืองฟ้าที่เป็นที่อยู่ของเทวดา เป็นเมืองทิพย์ เป็นที่อยู่อันเปลितเพลินรื่นเริงของเทวดา เป็นอีกโลกหนึ่ง คือเทวโลก โลกของเทวดาเป็นสถานที่ที่เต็มไปด้วยสมบัติอันเป็นทิพย์ มีกายอันเป็นทิพย์ มีการเสวยตามผลบุญกุศลที่ตนได้ทำไว้เมื่อครั้งยังเป็นมนุษย์อยู่ และได้จุติมาเป็นเทวดาในสวรรค์ชั้นต่างๆ ดังนั้น จึงสรุปแนวคิดเกี่ยวกับสวรรค์ในพระพุทธศาสนาได้ว่า คือสถานที่ที่เต็มไปด้วยความสุข เสวยบรมสุขด้วยกายทิพย์ ไม่มีความทุกข์ มีความเปลितเพลินรื่นรมย์ด้วยความสุข สวรรค์จึงเป็นอีกโลกหนึ่งที่มีมนุษย์ต้องการไปเกิดลักษณะทั่วไปของสวรรค์สามารถแบ่งเป็น 6 ลักษณะ ดังนี้

1. ภาพที่อยู่ของพวกโอปปาติกะกำเนิด คือเกิดขึ้นเจริญเติบโตทันที ไม่ต้องอาศัยมารดาบิดาเป็นผู้ให้กำเนิด เมื่อเกิดแล้วจะมีรูปร่างเป็นผู้ใหญ่ ถ้าเป็นชายเรียกว่าเทพบุตร เป็นผู้หญิงเรียกว่าเทพธิดามีกายทิพย์ สมบัติทิพย์ และบริบูรณ์ด้วยเบญจกามคุณเลิศ

2. มีแสงรัศมีทิพย์ใสผุดผ่องพุ่งออกจากกาย แสงรัศมีต่างๆ และจากปราสาทส่องสว่างไสวสวยงามไปทั่วบริเวณแทนแสงดวงจันทร์และดวงอาทิตย์ จึงไม่มีกลางวันและกลางคืน

3. มีอากาศบริสุทธิ์คังที่ ไม่หนาว ไม่ร้อน มีลมอ่อนๆ พัดโชยเย็นกายตลอดเวลา มีดอกมณฑาทิพย์ส่งกลิ่นหอมอบอวลทวนลม มีสระน้ำและอุทยาน ให้ชาวสวรรค์ได้เที่ยวชมเปลितเพลินรื่นเริงใจ

4. มีสุธาโภชน์ดีเลิศ รสกลมกล่อมเป็นอาหาร ไม่ต้องรับประทานให้เสียเวลาเพียงนึกเท่านั้น ก็อิ่มได้ตั้งปรารถนา และไม่ต้องขับถ่ายของเสียเหล่านั้นออกจากร่างกายดังเช่นมนุษย์ ไม่มีสิ่งปฏิกูลใดๆ ปรากฏให้เห็น แม้ว่าเมื่อถึงคราวจุติร่างกายก็จะหายไปเอง

5. มีที่อยู่อาศัย คือวิมานเป็นปราสาทสวยงามวิจิตรตระการตา คือวิมานทองเปล่งแสงทองผ่องประกาย วิมานเงินเปล่งแสงสีเงินนวลผุดผ่อง วิมานแก้วเปล่งแสงแวววาวสดใส และมีวิมานต่างๆ เช่น กุญชรวิมาน พรั่งพร้อมไปด้วยความงามรุ่งเรืองด้วยรัศมีต่างๆ มีสีและทรวดทรงวิจิตรสวยงาม

6. มีเครื่องภูษาอาภรณ์เครื่องประดับต่างๆ เป็นทิพย์สวยงาม มีรัศมีพวยพุ่งเป็นสีต่างๆ มีดนตรีทิพย์ขับประโคม ขาน ร้องเสียงไพเราะเสนาะโสตยิ่ง และมีการฟ่องรำรื่นเริงต่างๆ สุขสำราญเปลितเพลินอาภรณ์ (พระราชปริยัติสุธี (สะอึ้ง สิรินนโท), 2546, หน้า 15) สวรรค์จัดเป็นสุคติภูมิในระดับกามภูมิ เช่นเดียวกับมนุษย์ และสวรรค์แบ่งได้ 6 ชั้น ได้แก่

1. ชั้นจาตุมหาราชิกา
2. ชั้นดาวดึงส์
3. ชั้นยามา
4. ชั้นดุสิต
5. ชั้นนิมมานรดี
6. ชั้นปรนิมมิตวสวัตดี

สรุป สวรรค์ทั้ง 6 ชั้น มีลักษณะแตกต่างกันไปในแต่ละชั้น คือ มีสิ่งอำนวยความสะดวกความสบายต่างๆ มีสระโบกขรณีที่มีน้ำใสดุจแก้วอินทนิล มีสวนทิพย์อันเป็นสถานที่สนุกสนานรื่นเริงเปลितเพลินของเหล่าเทวดา มีสถานที่ฟังธรรมที่เรียกว่าสุธรรมาเทวสภาประจำสวรรค์ มีวิมานปราสาทรุ่งเรืองสดใสประจำสวรรค์แต่ละชั้น ตลอดจนมีเทวดาผู้ปกครองในแต่ละชั้นด้วย สวรรค์ชั้นสูงสุดจะมีความสุขที่ยืนยาวมากกว่าสวรรค์ชั้นต่ำลงมา สิ่งอำนวยความสะดวกสบายเหล่านี้ ก็เนื่องมาจากบุญกุศลที่ได้บำเพ็ญมาแล้วก่อนไปบังเกิดบนสวรรค์ในแต่ละชั้น

ป.อ. ปยุตโต (2545, หน้า 2-29) กล่าวว่า ในพระไตรปิฎกแบ่งนรก-สวรรค์ไว้เป็น 3 ระดับ คือ

1. นรก-สวรรค์ หลังตาย ซึ่งเริ่มด้วยผลที่จะได้รับในชาตินี้ก่อนว่า ผู้มีศีลประพฤติดีแล้ว จะได้ผลอย่างนั้นๆ หนึ่ง สอง สาม สี่ ห้า แล้วสุดท้าย หลังจากแตกกายทำลายชั้นธแล้ว จะไปสู่สุคติ
2. นรก-สวรรค์ ที่อยู่ในใจก็คือระดับจิตของเรานั้นเอง ที่มีอยู่ในนรกหรือสวรรค์ ถ้าระดับจิตเราอยู่ในนรกก็เป็นนรกและไปนรก ถ้าระดับจิตของเราอยู่ในสวรรค์ก็เป็นสวรรค์และไปสวรรค์
3. นรก-สวรรค์ แต่ละขณะจิต กล่าวคือ คนที่ยังไม่รู้วิธีสั่งใจ 4 ยังไม่เข้าใจในหลักการแห่งสั่งใจของอริยชน ก็ยังปรุงแต่งสร้างสวรรค์-นรกกันอยู่ตลอดเวลา ด้วยอายตนะของเรา คือ ตา หู จมูก ลิ้น กาย และใจ

### การสร้างสวรรค์สวรรค์เชิงประจักษ์

สำหรับในงานวิจัยนี้ ผู้วิจัยมุ่งศึกษา นรก-สวรรค์ระดับที่ 2 นรก-สวรรค์ ที่อยู่ในใจ และระดับที่ 3 นรก-สวรรค์ แต่ละขณะจิต ผู้วิจัยขออธิบายรายละเอียด โดยแบ่งออกเป็นช่วงเวลา ปราบกฏการณ์ที่แสวงหาความสุขดับความทุกข์ที่เกิดขึ้นในขณะนั้น ดังนี้

1. ปี พ.ศ. 2560 ในช่วงแรกของงานวิจัยขั้นนี้ ผู้วิจัยศึกษาค้นคว้าเกี่ยวกับสวรรค์แล้วตีความว่า สวรรค์ คือเมืองฟ้าที่เป็นที่อยู่ของเทวดา เป็นเมืองทิพย์ เป็นที่อยู่อันเปลितเพลินรื่นเริงของเทวดา เป็นสถานที่ที่เต็มไปด้วยความสุข เสวยบรมสุขด้วยกายทิพย์ ไม่มีความทุกข์ มีความเปลितเพลินรื่นรมย์ด้วยความสุข

2. ปี พ.ศ. 2561-2562 ผู้วิจัยศึกษาค้นคว้าเกี่ยวกับสวรรค์เพิ่มเติม ผู้วิจัยมุ่งสนใจสวรรค์ในระดับจิตคือระดับจิตของเรา ถ้าระดับจิตเราอยู่ในนรกก็เป็นนรกและไปนรก ถ้าระดับจิตของเราอยู่ในสวรรค์ก็เป็นสวรรค์และไปสวรรค์ ดังคำกล่าวของสมเด็จพระพุทธโฆษาจารย์ (ออนไลน์: ธรรมะจากพระอริยสงฆ์) กล่าวว่า สัตว์อื่นปรุงแต่งใจให้เป็นบ้าไม่ได้ แต่มนุษย์ปรุงแต่งจิตใจจนกระทั่งเป็นบ้าไปแล้ว ในช่วงนี้ผู้วิจัยหาความสุขด้วยการเดินไหว้พระของพร ณ สถานที่ศักดิ์สิทธิ์ต่างๆ ที่มีพระอริยสงฆ์ ผู้ปฏิบัติดีปฏิบัติชอบ เพื่อขออำนาจบารมีของพระพุทธเจ้า พระอริยสงฆ์ผู้ปฏิบัติดีปฏิบัติชอบแผ่บารมีคุ้มครองผู้วิจัยให้พบความสุข หลุดพ้นจากอุปสรรค ความทุกข์ทั้งปวง กอปรกับฟังเทศนาจากพระสงฆ์ผู้ปฏิบัติดีปฏิบัติชอบในยุทูป พร้อมทั้งพยายามสวดมนต์ทุกวัน จากความเชื่อและการปฏิบัติดังกล่าว ผู้วิจัยจึงสร้างสรรค์ผลงานชุด เกราะเพชร พุทธคุณ นโม ขึ้นมา

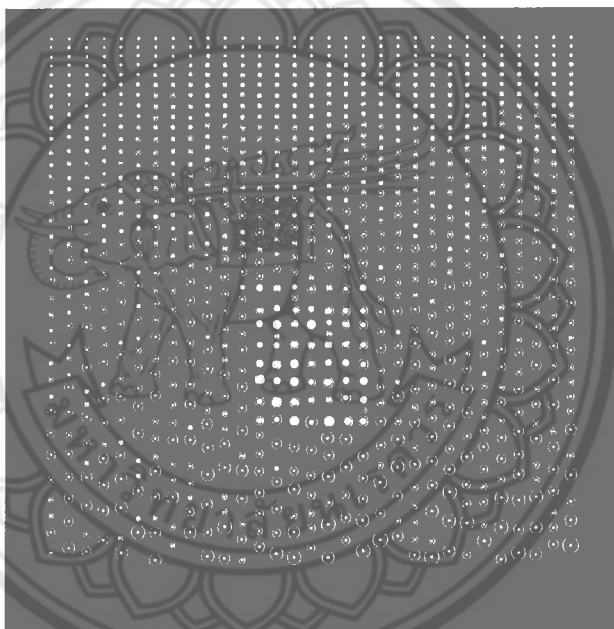

ภาพ 5.1 Way to heaven No.2

3. ปี พ.ศ. 2563 เนื่องจากการที่ผู้วิจัยได้ฟังธรรมะพระธรรมคำสั่ง จากพระสงฆ์ผู้ปฏิบัติดีปฏิบัติชอบ จึงได้ข้คิดและทดลองปฏิบัติด้วยการฝึกสติให้อยู่กับตัว ไม่ส่งจิตออกนอกถ้าจิตออกไปข้างนอกต้องรีบดึงกลับมาอยู่กับตัวเองให้ไว จึงคิดว่าผลงานชุด เกราะเพชร พุทธคุณ นโม เป็นการสร้างสรรค์ที่มีรูปแบบยุ่งยาก ส่งผลกับการรับรู้ด้านมิติลวงตา แต่ยังไม่สามารถทำให้ผู้วิจัยมีความสุขสงบ และยังมีส่วนตอนที่ไม่ส่งเสริมการฝึกสติให้อยู่กับตัว ไม่ส่งจิตออกนอก ผู้วิจัยจึงค้นคว้าวิธีการการสร้างสรรค์ในรูปแบบที่สามารถส่งเสริมการฝึกสติให้อยู่กับตัว ด้วยเหตุนี้ จึงเกิดผลงานชุด Way to heaven No.1 และ Way to heaven No.2 ด้วยเทคนิคการขีดเส้นสัญลักษณ์ | เป็นการสร้างสมาธิให้จดจ่ออยู่กับการขีดเส้นจะขีดไปเรื่อยๆ ทีละเส้น เพื่อไม่ส่งจิตออกนอก พยายามให้จิตอยู่กลับตนเอง สัญลักษณ์ ● แทนจิตที่ส่งจิตออกนอก ไปสนใจเรื่องอื่นชั่วขณะ จำนวน ● ที่เพิ่มขึ้นแทนการส่งจิตที่ออกนอกนานขึ้น มีตั้งแต่ ● ถึง ●●●●● และเมื่อใช้สัญลักษณ์ ●●●●● จะแทนการหยุด

กิจกรรมในวันนั้น แล้วมาเริ่มต้นในวันอื่นใหม่ ในการเขียนวันเดือนปี เพื่อเป็นการบันทึกในแต่ละวันของผลงานว่าเริ่มสร้างสรรค์ตั้งแต่วันแรกจนถึงวันที่หมดความยาวของผ้า 12 เมตร

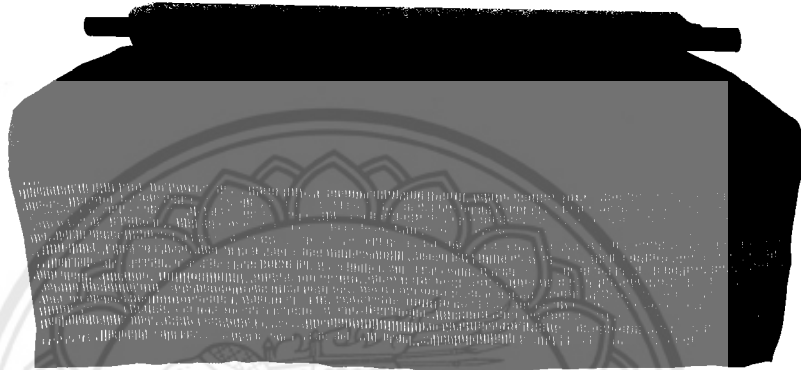

ภาพ 5.2 Way to heaven No.2



ภาพ 5.3 รายละเอียด Way to heaven No.2

## องค์ความรู้ในการสร้างสรรค์สวรรณค์เชิงประจักษ์

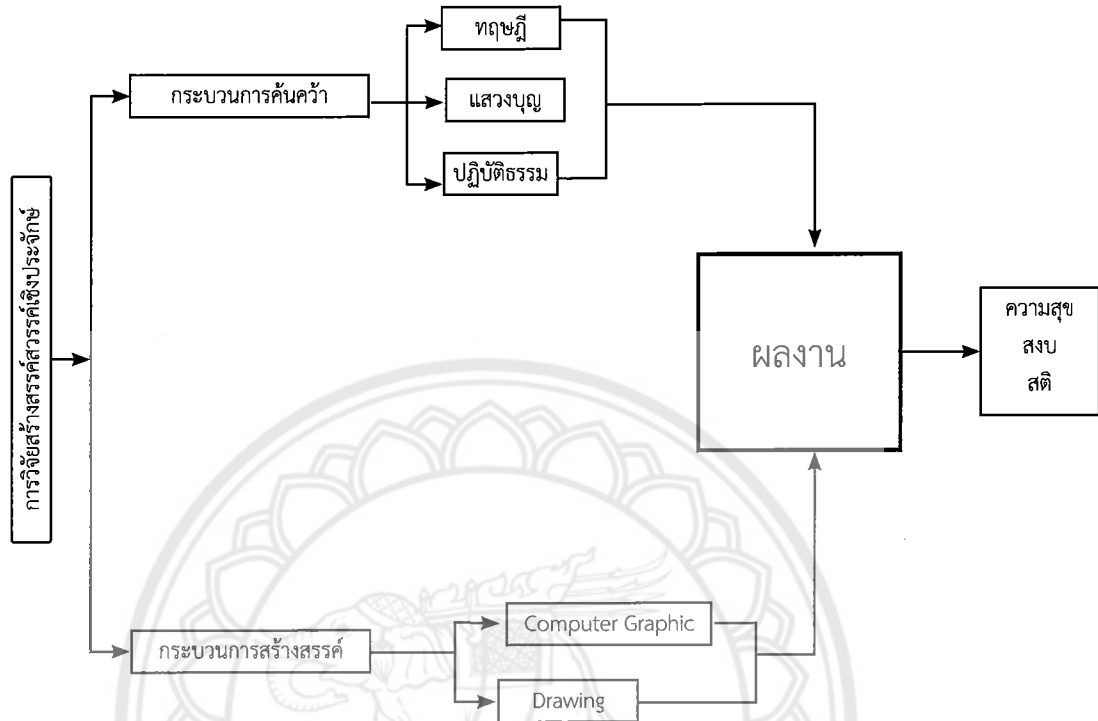

แผนภูมิ 5.1 องค์ความรู้ที่ได้จากการวิจัยสร้างสรรค์สวรรณค์เชิงประจักษ์

จากแผนภูมิ 2 ผู้วิจัยสามารถสังเคราะห์เป็นองค์ความรู้ได้ว่า ในการวิจัยสร้างสรรค์สวรรณค์เชิงประจักษ์ ประกอบด้วยกระบวนการสำคัญ ดังนี้ คือ

1. กระบวนการศึกษาค้นคว้า เป็นการศึกษาค้นคว้าข้อมูลทางด้านเนื้อหา ทฤษฎี เพื่อนำข้อมูลมาใช้ในส่วนของการสื่อความหมายให้ปรากฏในผลงานสร้างสรรค์ ผู้วิจัยดำเนินการ 3 กระบวนการหลักๆ คือ

1.1 การศึกษาค้นคว้าภาคทฤษฎีจากเอกสารตำรา งานวิจัย และผลงานศิลปะที่เกี่ยวข้อง

1.2 การแสวงบุญตามสถานที่หรือวัดต่างๆ ที่มีพระอริยสงฆ์ผู้ปฏิบัติดีปฏิบัติชอบ เพื่อขอพร อ้อนวอนให้พบความสุข โชคดี ชีวิตราบรื่นเหมือนดังเช่นคนอื่นบ้าง แต่เมื่อได้อ่านคำสอนของหลวงปู่ดูพรหมปัญโญ ท่านสอนว่า ความสำเร็จนั้น มิใช่อยู่ที่การสวดมนต์อ้อนวอนขอสิ่งศักดิ์สิทธิ์มาประทานให้ หากแต่ต้องลงมือทำด้วยตนเอง พระพุทธเจ้าท่านวางแบบเอาไว้แล้ว ครูบาอาจารย์ทุกองค์มีพระพุทธเจ้าเป็นที่สุด ท่านได้ทำตามแบบเป็นตัวอย่างให้เราดู อัฐิของท่านก็เลยกลายเป็นพระธาตุกันหมด

1.3 การปฏิบัติตามคำสอนเพื่อระงับความทุกข์ที่เกิดขึ้นกับผู้วิจัย เพราะในช่วง พ.ศ.2557-2561 เป็นช่วงที่มีมรสุมชีวิตเข้ามาหลายเรื่องทั้งปัญหาการเปลี่ยนแปลงต้นสังกัดหรือสถานที่ทำงานใหม่ทุนการศึกษา ปัญหาครอบครัว ปัญหาธุรกิจ ซึ่งปัญหาเหล่านี้ส่งผลไปสู่การฟ้องร้องเป็นคดีความในศาล โดยผู้วิจัยทดลองปฏิบัติหลากหลายวิธีการเพื่อสร้างความสุขให้ตนเอง จนกระทั่งได้อ่านคำสอนจากพระอริยสงฆ์หลายท่าน ซึ่งท่านได้สอนไว้ ดังเช่น สมเด็จพระโสดาจารย์ ท่านสอนว่า เห็นสิ่งใด ไม่ชอบสิ่งใด ให้วางเฉย กรรมทั้งหลายทั้งปวงเมื่อถึงเวลาจะให้ผลเอง หลวงพ่อจรัญ กล่าวว่า โกรธทำไม เสียสมองเปล่าๆ ทะเลาะทำไม

เสียเวลาเปล่าๆ หลวงพ่อปาน กล่าวว่า ลูกเอ๋ย อย่างน้อยใจในวาสนา โชคลาภ อำนาจนี่นะ มันไม่แน่นอน เสมอไปพรอกลูก แต่สิ่งสำคัญที่สุด คือ การรู้จักสร้างบุญกุศลต่างหาก อย่าไปโทษโชคความอำนาจวาสนา เลย มันเป็นเพียงการใช้กรรมเก่าของเราเท่านั้นเอง พอถึงเวลามันก็จะมีเองลูกไม่ต้องไปสนใจ แต่สิ่งที่ควรสนใจ คือ ขาดินี่เราตั้งจุดหมายไปที่นิพพานให้ได้นะลูก หลวงพ่อฤๅษีลิงดำ กล่าวว่า อะไรก็ตามที่มันเกิดขึ้นกับเราทุกๆ ที่เราทำความดี แต่ว่าผลสนองให้กับเราเป็นปัจจัยแห่งความร่ำร้อน นั่นถือว่าเราใช้หนี้กรรมเขาไป หลวงปู่ดูลย์ อตุโล กล่าวว่า จิตที่พ้นอารมณ์ ขาดการปรุงแต่งแล้ว ทุกข์อาศัยอยู่ไม่ได้ จากคำสอนดังที่กล่าวมาข้างต้น ผู้วิจัยพยายามคิดค้นวิธีการการสร้างสรรค์ที่สามารถรวบรวมจิตของตนเองให้จดจ่ออยู่กับสิ่งใดสิ่งหนึ่ง แต่ต้องเป็นกระบวนการที่ง่ายที่สุดสามารถปฏิบัติได้ทุกที่ทุกเวลา จนกระทั่งได้ค้นพบเทคนิคดังปรากฏอยู่ในผลงานสร้างสรรค์ Way to heaven No.1 และ Way to heaven No.2

2. กระบวนการสร้างสรรค์เป็นกระบวนการนำทฤษฎี ทักษะทางการสร้างสรรค์มาใช้ใน เพื่อสื่อความรู้สึกให้ปรากฏในผลงานสร้างสรรค์ ซึ่งมีความแตกต่างที่ชัดเจน 2 ชุด ดังนี้

2.1 ผลงานสร้างสรรค์ ชุด เกราะเพชร พุทธคุณ นโม ในชุดเหล่านี้มีความเชื่อเรื่องการแสวงบุญ เพื่อขอพร อ้อนวอนให้พบความสุข โชคดี ให้มีชีวิตที่ราบรื่นเหมือนดังเช่นคนอื่นบ้าง ดังนั้น ในการสร้างสรรค์จึงมีการจัดวางองค์ประกอบให้สื่อถึงพลัง ความศรัทธา และใส่บทสวดมนต์ด้วยอักขระอักษรเขมรลงไปในผลงาน พร้อมทั้งเลือกใช้โครงสร้างของยันต์มาเป็นโครงสร้างหลักในการออกแบบ

2.2 ผลงานสร้างสรรค์ ชุด Way to heaven ผู้วิจัยมีความเชื่อเรื่องการปฏิบัติตามคำสอนเพื่อระงับความทุกข์ จิตที่พ้นอารมณ์ ขาดการปรุงแต่งแล้ว ทุกข์อาศัยอยู่ไม่ได้ ทดลองปฏิบัติด้วยการฝึกสติให้อยู่กับตัว ไม่ส่งจิตออกนอกถ้าจิตออกไปข้างนอกต้องรีบดึงกลับมาอยู่กับตัวเองให้ไว ด้วยเทคนิคการขีดเส้นสัญลักษณ์ | เป็นการสร้างสมาธิให้จดจ่ออยู่กับการเขียนเส้นจะขีดไปเรื่อยๆ ทีละเส้น เพื่อไม่ส่งจิตออกนอก พยายามให้จิตอยู่กับตนเอง สัญลักษณ์ ● แทนจิตที่ส่งจิตออกนอก ไปสนใจเรื่องอื่นชั่วขณะ จำนวน ● ที่เพิ่มขึ้นแทนการส่งจิตที่ออกนอกนานขึ้น มีตั้งแต่ ● ถึง ●●●●● และเมื่อใช้สัญลักษณ์ ●●●●● จะแทนการหยุดกิจกรรมในวันนั้น แล้วมาเริ่มต้นในวันอื่นใหม่



## บรรณานุกรม

- กรมการศาสนา. (2539). พระไตรปิฎกภาษาไทยฉบับสังคายนา. กรุงเทพฯ: โรงพิมพ์กรมการศาสนา.
- กิติกร มีทรัพย์. (2549). ชิกมันต์ ฟรอยด์ ประวัติชีวิตการทำงานและฟรอยด์บำบัด. กรุงเทพฯ: สำนักพิมพ์มติชน.
- ฉลองเดช คุณานูมาต. (2557). การศึกษาคติจักรวาลวิทยาในพระพุทธศาสนาจากงานจิตรกรรมล้านนาเพื่อสร้างสรรค์ศิลปะร่วมสมัย. สืบค้นเมื่อ 12 กุมภาพันธ์ 2561 <https://goo.gl/4QSAFW>
- ชลุด นิ่มเสมอ. (2531). องค์ประกอบศิลป์. กรุงเทพฯ: ไทยวัฒนาพานิช.
- ชาญณรงค์ พรุ่งโรจน์. (2543). การวิจัยทางศิลปะ. กรุงเทพฯ: จุฬาลงกรณ์มหาวิทยาลัย.
- ญาณโชติ. (2550). คัมภีร์ไสยศาสตร์ฉบับสมบูรณ์. กรุงเทพฯ: โสภณการพิมพ์.
- บัญชา ศิริไกร. (2539). เทียวเมืองสวรรค์ นำโดยพระอรหันต์จิ้ง. (6). (บัญชา ศิริไกร,ผู้แปล) กรุงเทพฯ: ห้างหุ้นส่วนจำกัด ป. สัมพันธ์พาณิชย์
- ปรีชา เกาทอง (ผู้บรรยาย) (4 กรกฎาคม 2554). ทฤษฎีแสงและเงา. ปทุมธานี: กรมส่งเสริมวัฒนธรรม.
- ปุ่นนรัตน์ พิชญ์ไพบูลย์. (2560). จิตวิทยาศิลปะ:สุนทรียศาสตร์เชิงประจักษ์. กรุงเทพฯ: สำนักพิมพ์แห่งจุฬาลงกรณ์มหาวิทยาลัย.
- พรสนอง วงศ์สิงห์ทอง. (2547). ประวัติศาสตร์นฤมิตศิลป์. กรุงเทพฯ: สำนักพิมพ์แห่งจุฬาลงกรณ์มหาวิทยาลัย.
- พระพรหมคุณาภรณ์. (ป.อ. ปยุตโต). (2551). พจนานุกรมพุทธศาสน์ ฉบับประมวลศัพท์. (12). กรุงเทพฯ: โรงพิมพ์มหาจุฬาลงกรณราชวิทยาลัย.
- พิพิธภัณฑสถานแห่งชาติไทย. (2553). อาณาจักรวาล ผลงานปัญญา วิจิตรนสาร. สืบค้นเมื่อ 11 พฤษภาคม 2553. <https://goo.gl/W7CphE>.
- พิชญ์ ศุภนิมิตร. (2525). “สรุปการอภิปรายเรื่องการวิจารณ์ทัศนศิลป์” สัมมนาการวิจารณ์ศิลปะ มหาวิทยาลัยศิลปากร. กรุงเทพฯ : กรุงเทพมหานครการพิมพ์.
- พุทธทาสภิกขุ. (2559). สวรรค์ที่เป็นจริงมีได้ทุกอริยาบถ. ใน ศักดิ์สิทธิ์ พันธุ์ศัพท์ (บรรณาธิการ), สวรรค์ทุกอริยาบถ, (หน้า 7-8) กรุงเทพฯ : สำนักพิมพ์เสียงเชียงใหม่เพื่อพุทธศาสนา จำกัด.
- พุมิโอ นิซิดะ. (2560). หลอกสมองให้ลองคิดกลับด้าน. (สกล โสภิตอาชาศักดิ์, ผู้แปล). กรุงเทพฯ: บริษัท โมโน เจนเนอร์ชั่น จำกัด.
- เฟอร์กูสัน จอร์จ. (2549). เครื่องหมายและสัญลักษณ์ในคริสต์ศิลป์. (5). (กุลวดี มกราภิรมย์, ผู้แปล). กรุงเทพฯ: สำนักพิมพ์อมรินทร์.
- ราชบัณฑิตยสถาน. (2546). พจนานุกรม ฉบับราชบัณฑิตยสถาน พ.ศ.2542. กรุงเทพฯ: นานมีบุ๊คส์พับลิเคชั่นส์ จำกัด.

ราชบัณฑิตสถาน. (2551). *พจนานุกรมศัพท์ศิลปะ อังกฤษ-ไทย*. (2). กรุงเทพฯ: ราชบัณฑิต สถาน.  
ราชบัณฑิตสถาน. (ม.ป.ป). *พจนานุกรมอิเล็กทรอนิกส์ ฉบับราชบัณฑิตสถาน พ.ศ. 2542*.

กรุงเทพฯ: ราชบัณฑิตสถาน.

วัตรรองขุน. *คนเก่งคิดบวก*. สืบค้นเมื่อ 12 กุมภาพันธ์ 2561. <https://goo.gl/dqCqB9>.

ศรีเรือน แก้วกังวาล. (2551). *ทฤษฎีจิตวิทยาบุคลิกภาพ*. (15). กรุงเทพฯ: สำนักพิมพ์หมอชาวบ้าน.

ศิริพรณ์ ปีเตอร์. (2549). *การออกแบบกราฟิก*. กรุงเทพฯ: โอเดียนสโตร์.

ศิลปากร, กรม. (2552). *นามานุกรมขนบประเพณีไทย หมวดประเพณีราชฎ์ เล่ม 3 (คติความ  
เชื่อ)*. กรุงเทพฯ: สำนักวรรณกรรมและประวัติศาสตร์.

สตีเฟน ฟาร์จิง. (2558). 1001 ภาพเขียนที่ต้องเห็นก่อนตาย. (รติพร ชัยปิยะพร, ผู้แปล). กรุงเทพฯ:  
บริษัท เดอะกราฟิอาร์ท จำกัด.

สนอดทราส เอเดรียน. (2535). *The Symbolism of the Stupe สัญลักษณ์แห่งพระสอุป*.

(ภัทรพร สิริกาญจน และคนอื่นๆ, ผู้แปล). กรุงเทพฯ: โรงพิมพ์มหาวิทยาลัยธรรมศาสตร์.

สมโภชน์ ทองแดง. (2536). *การวิจารณ์ศิลปะ*. วารสารครุศาสตร์. ปีที่ 22 ฉบับที่ 1 กรกฎาคม-  
กันยายน.

สมาพร คล้ายวิเชียร. (2554). *จิตรกรรมสื่อผสม: ความกลัวในวิถีชีวิต*. วิทยานิพนธ์ปริญญาตรี  
บัณฑิต, สาขาศิลปกรรมศาสตร์ คณะศิลปกรรมศาสตร์ จุฬาลงกรณ์มหาวิทยาลัย  
กรุงเทพมหานคร.

สุวัฒน์ แสนขัติยรัตน์. (2552). *จินตนาการแห่งสวรรค์*. สืบค้นเมื่อ 30 ตุลาคม 2552. <https://goo.gl/VS1zau>

อารี สุทธิพันธุ์. (2516). *ศิลปะนิยม*. กรุงเทพฯ : วัฒนาพานิช.

Cowie, P.A. (1994). *Oxford Advanced Learner's Dictionary of Current English*. 4th  
ed. England: Clays.

Kobayashi, S. (1998). *Colorist a Practical Handbook for Personal and Professional  
Use*. Japan: Kodansha International.

Mittler, G.A. (1994). *Art in Focus*. New York: Macmillan/McGraw-Hill School Publish  
ing Company.

Mittler, G.A. (1986). *Art in Focus*. Peoria, IL: Bennett & Mcknight Publishing.

Phillip, A. B. (2001). *Art Fundamentals*. New York: McGraw-Hill.

Pholprasert, A . (2005). *The Rural-Based Artist in Britain and Thailand : An Investi  
gation into the Creative Processes by which Artist have Rejected the  
Metro Politan Context of Contemporary Art*. Doctoral dissertation, Doctor of  
Philosophy in Fine art. Arts and Social Sciences University of Northumbria at  
Newcastle United Kingdom.

Rathsaran, S. (2010). **The Art of Jirapat Tatsanasomboon Intercultural Appropriation and Figurative Realism**. Intercultural Journey.

Robert Waldinger. (1942). **Harvard Study of Adult Development**. (<https://bit.ly/34uTMiv>: Retrieved April 10, 2017,

Sun Yuan and Peng Yu. (2015). **Angel**. Retrieved February 12, 2018, from <https://goo.gl/c2PJDn>.







ภาคผนวก ก

การแสวงหาแนวคิดในการสร้างสรรค์



ภาพ 1 พระชัตอินแขวน ประเทศเมียนมา ถ่ายเมื่อ 25 พฤษภาคม พ.ศ.2560



ภาพ 2 การสวดมนต์ของชาวเมียนมา ต่อพระบรมสารีริกธาตุ ณ พระธาตุขเวดากอง ประเทศเมียนมา  
ถ่ายเมื่อ 24 พฤษภาคม พ.ศ.2560



ภาพ 3 บ้านทวดตาในความเชื่อของเมียนมา ประเทศเมียนมา ถ่ายเมื่อ 23 พฤษภาคม พ.ศ.2560

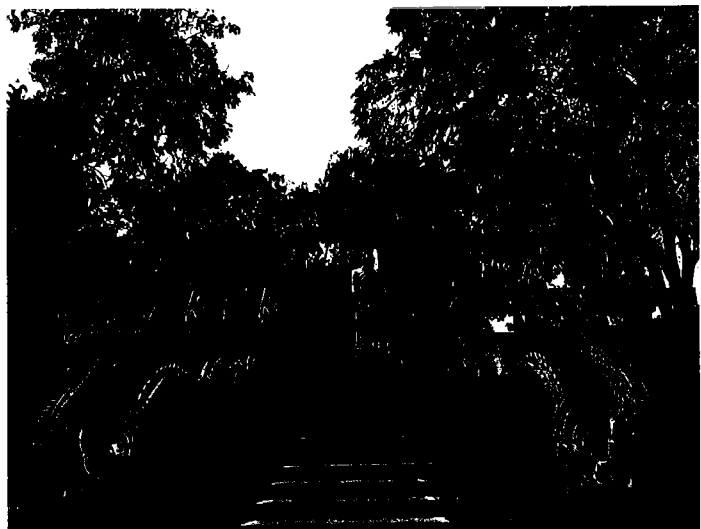
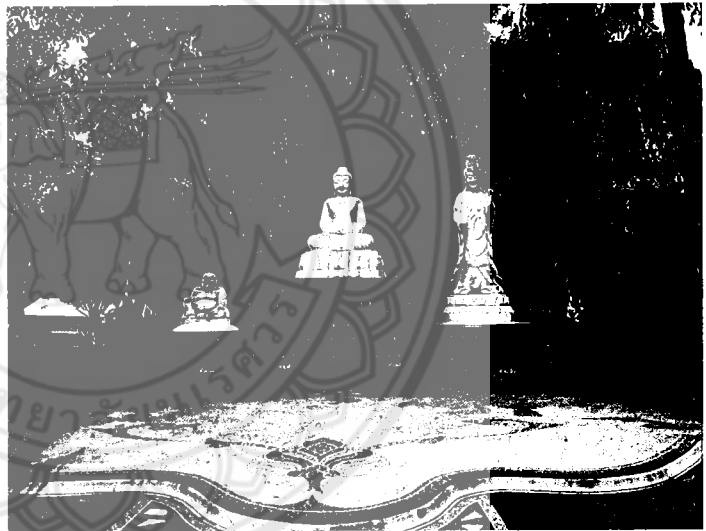
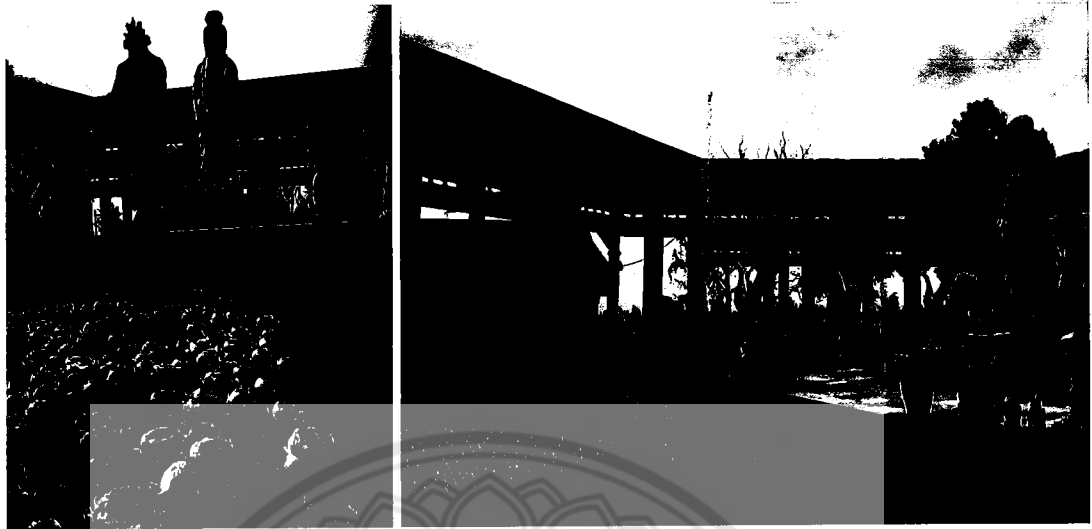

ภาพ 4 วัดราชคิริทริภุญคาราม (พระแม่กวนอิมหยกขาว) อ.วังทอง จ.พิษณุโลก ถ่ายเมื่อ 11 พฤศจิกายน พ.ศ.2561



ภาพ 5 วัดพระธาตุดอยคำ ต.แม่เหียะ อ.เมือง จ.เชียงใหม่ ถ่ายเมื่อ 19 ตุลาคม พ.ศ.2561

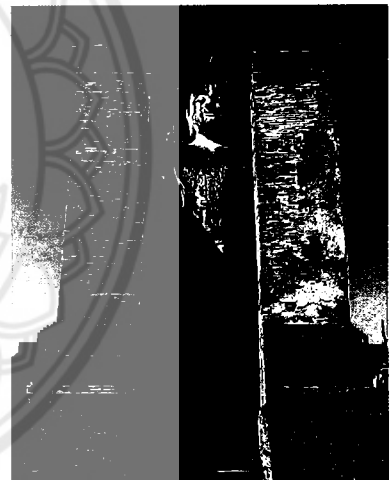

ภาพ 6 อุทยานประวัติศาสตร์สุโขทัย จ.สุโขทัย ถ่ายเมื่อ 31 ตุลาคม พ.ศ.2561

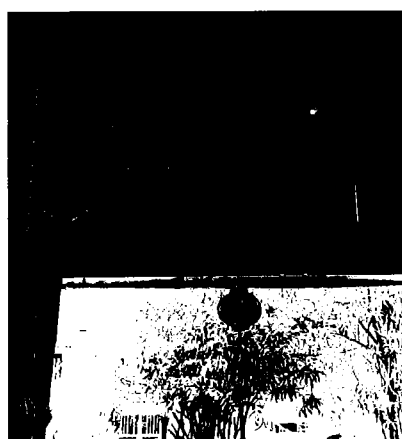

ภาพ 7 วัดศาลเจ้า เขียนแปะโรงสี ต.บ้านกลาง อ.เมือง จ.ปทุมธานี ถ่ายเมื่อ 11 พฤศจิกายน พ.ศ.2561



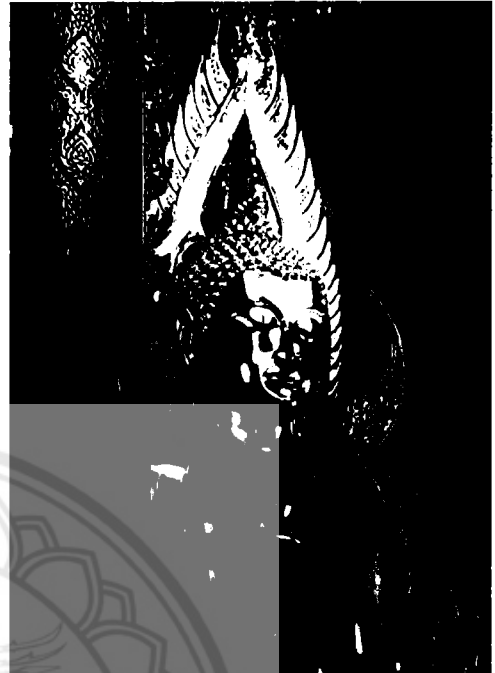

ภาพ 8 วัดพระศรีรัตนมหาธาตุวรมหาวิหาร ต.ในเมือง อ.เมือง จ.พิษณุโลก ถ่ายเมื่อ 24 พฤศจิกายน พ.ศ.2561

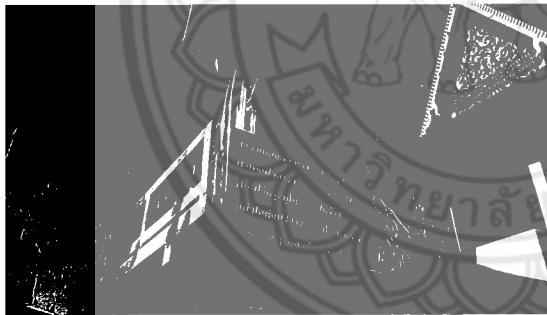

ภาพ 9 วัดโฆสิตาราม อ.สรรคบุรี จ.ชัยนาท ถ่ายเมื่อ 28 ธันวาคม พ.ศ.2561



ภาพ 10 วัดบางนมโค อ.เสนา จ.พระนครศรีอยุธยา ถ่ายเมื่อ 23 มกราคม พ.ศ.2562



ภาพ 11 วัดหนองโพ ต.หนองโพ อ.ตากสิน จ.นครสวรรค์ ถ่ายเมื่อ 1 กุมภาพันธ์ พ.ศ.2562



ภาพ 12 วัดสะแก อ.อุทัย จ.พระนครศรีอยุธยา ถ่ายเมื่อ 15 กุมภาพันธ์ พ.ศ.2562

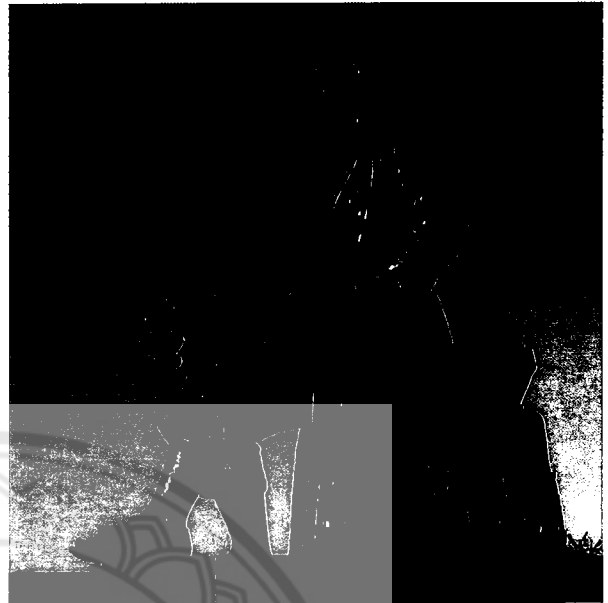

ภาพ 13 พระบรมราชานุสาวรีย์สมเด็จพระนเรศวรมหาราช อ.เมือง จ.พิษณุโลก ถ่ายเมื่อ 20 กุมภาพันธ์ พ.ศ.2562



ภาพ 14 วัดอัมพวัน อ.พรหมบุรี จ.สิงห์บุรี ถ่ายเมื่อ 14 เมษายน พ.ศ.2562

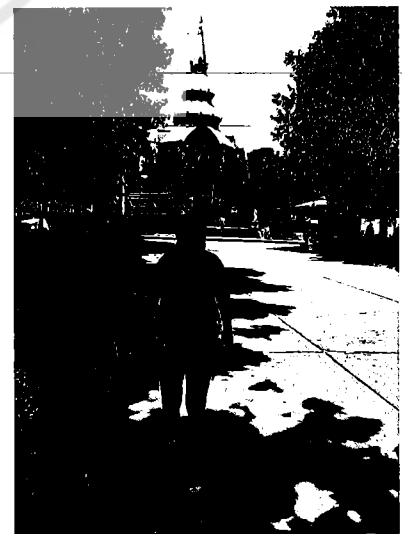
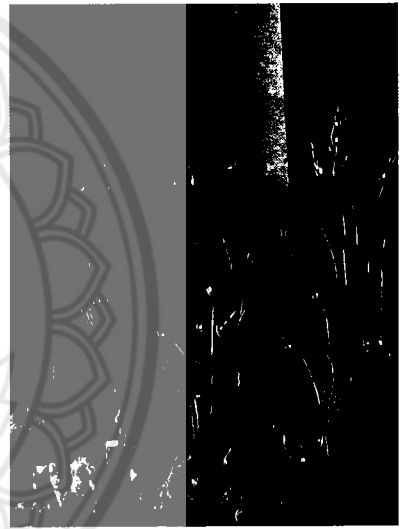
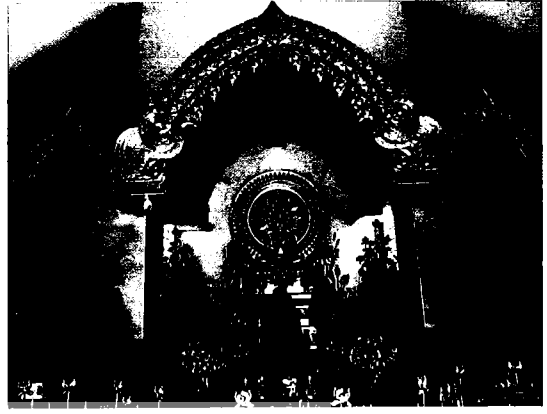
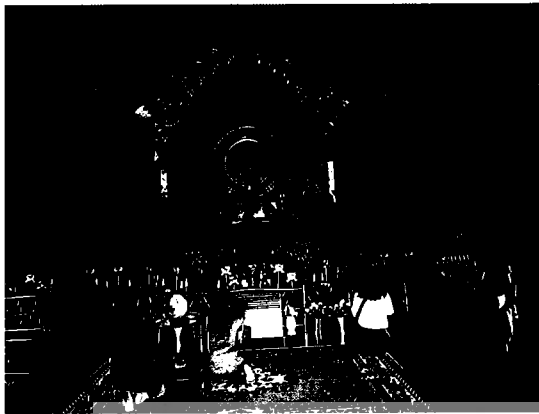

ภาพ 15 วัดป่าสาละวัน อ.เมือง จ.นครราชสีมา ถ่ายเมื่อ 23 มิถุนายน พ.ศ.2562



ภาพ 16 วัดช้างเผือก ต.วังชมภู อ.เมือง จ.เพชรบูรณ์ ถ่ายเมื่อ 28 พฤษภาคม พ.ศ.2562



ภาพ 17 วัดธรรมยาน ต.นาเฉลียง อ.หนองไผ่ จ.เพชรบูรณ์ ถ่ายเมื่อ 29 พฤษภาคม พ.ศ.2562

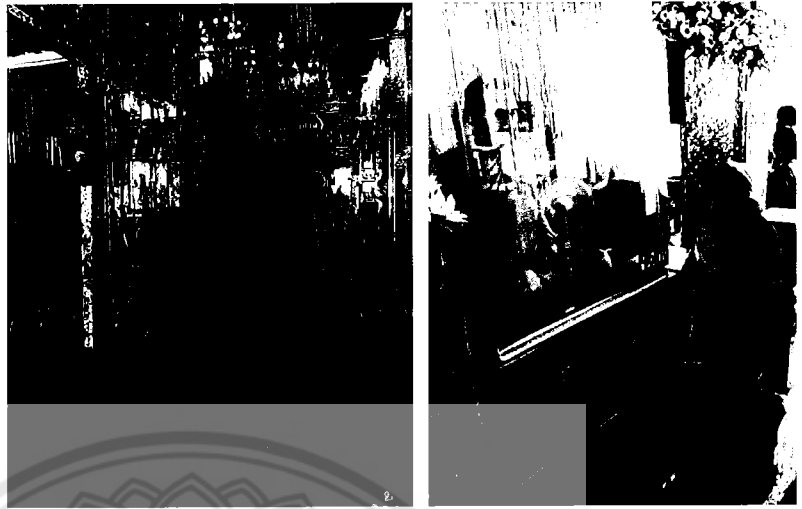

ภาพ 18 วัดบางนมโค อ.เสนา จ.พระนครศรีอยุธยา ถ่ายเมื่อ 29 กรกฎาคม พ.ศ.2562



ภาพ 19 วัดบางคลาน ต.บางคลาน อ.โพทะเล จ.พิจิตร ถ่ายเมื่อ 27 สิงหาคม พ.ศ.2562



ภาพ 20 วัดหน้าต่างนอก อ.เสนา จ.พระนครศรีอยุธยา ถ่ายเมื่อ 20 ตุลาคม พ.ศ.2562



ภาพ 21 วัดธรรมจักรเสมาราม ต.เสมา อ.สูงเนิน จ.นครราชสีมา ถ่ายเมื่อ 25 มกราคม พ.ศ.2563



ภาคผนวก ข  
การเผยแพร่ผลงาน

โครงการปฏิบัติการทางทัศนศิลป์และนิทรรศการนานาชาติ ครั้งที่ 15  
วิทยาลัยเพาะช่าง มหาวิทยาลัยเทคโนโลยีราชมงคลรัตนโกสินทร์  
เขตพระนคร กรุงเทพฯ 30 มกราคม - 2 กุมภาพันธ์ 2562



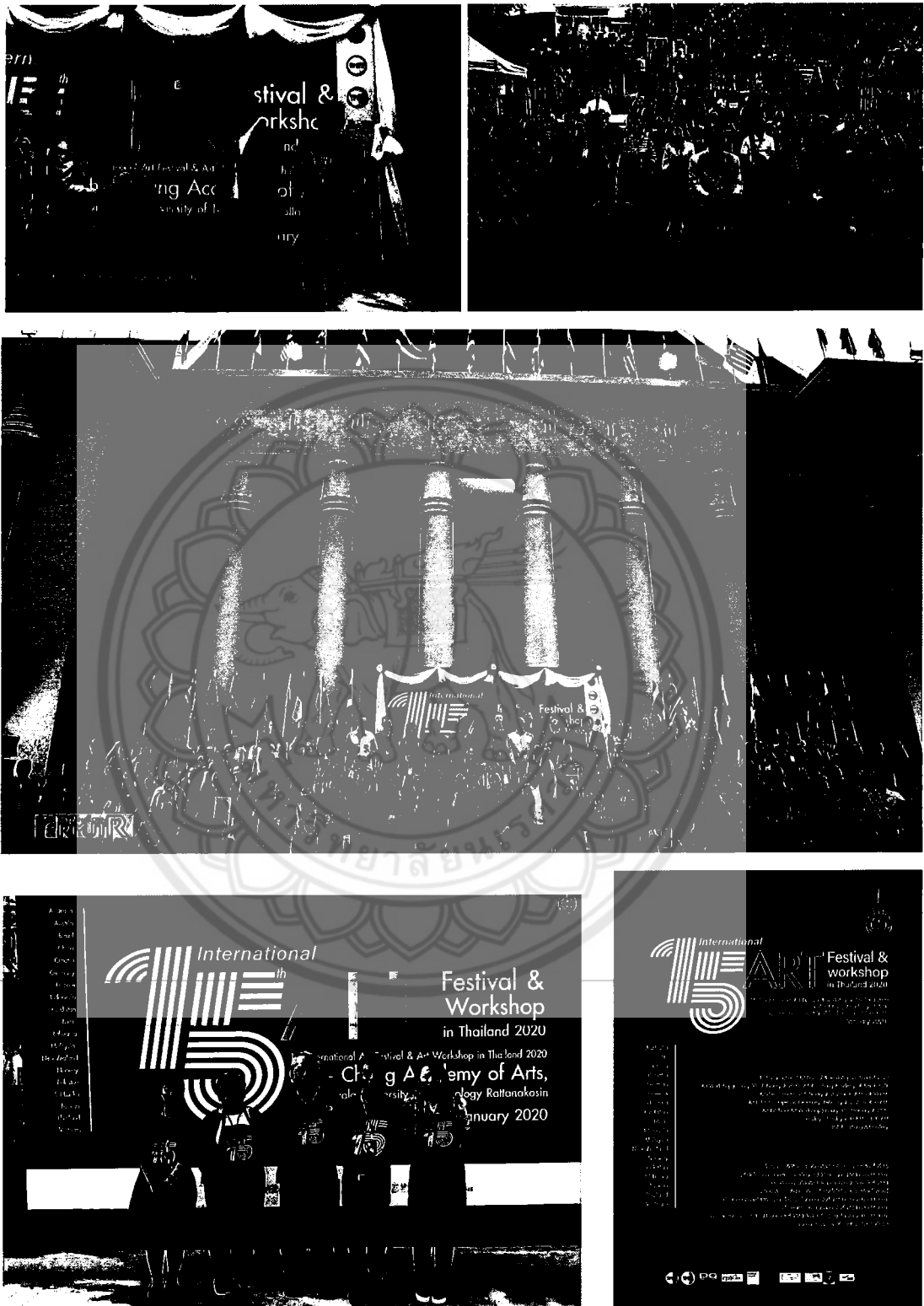

ภาพ 22 บรรยากาศโครงการปฏิบัติการทางทัศนศิลป์และนิทรรศการนานาชาติ ครั้งที่ 15



ภาพ 23 บรรยายภาพบรรยายภาคโครงการปฏิบัติการทางทัศนศิลป์และนิทรรศการนานาชาติ ครั้งที่ 15 (ต่อ)



ภาพ 24 ใบประกาศโครงการปฏิบัติการทางทัศนศิลป์และนิทรรศการนานาชาติ ครั้งที่ 15

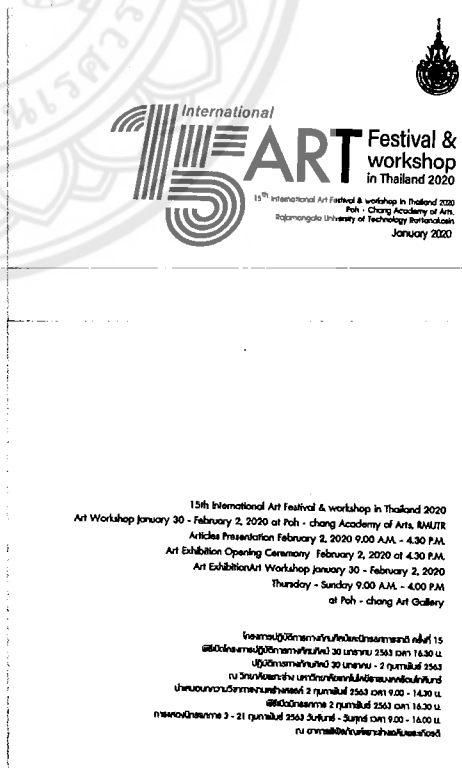

ภาพ 25 สู่จัดโครงการปฏิบัติการทางทัศนศิลป์และนิทรรศการนานาชาติ ครั้งที่ 15

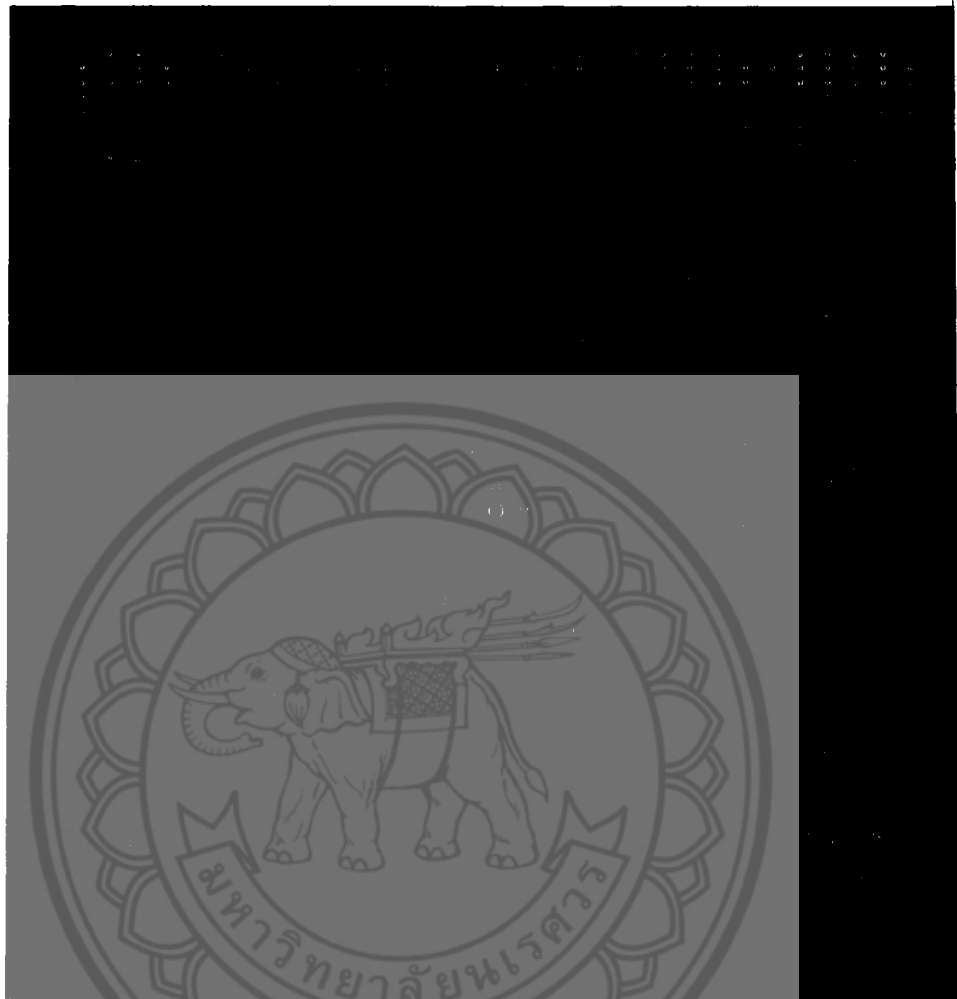

Samaporn Klayvichien  
samaporn.kob@gmail.com

**Koh Petch**  
Printmaking: 10 x 10 cm, 2019

**Concept:** From the teaching of Buddhism, it is said that heaven is a beautiful place made of jewels and pure gold, and it is a place where there is no difficulty. It is full of light and happiness. It is a place for those who do good. It is the ultimate desire of those who are alive and want to live after they pass away. However, when we are still alive, what would we do to be in heaven? Therefore, I seek the way to reach heaven on earth or create a tangible paradise that would bring happiness to myself while living.