

อภินันทนาการ



สำนักหอสมุด

การออกแบบเครื่องประดับสำหรับสตรีชั้นสูง



ศิลปะนิพนธ์เสนอคณะสถาปัตยกรรมศาสตร์ มหาวิทยาลัยนครสวรรค์ เพื่อเป็นส่วนหนึ่งของการศึกษาหลักสูตรปริญญาศิลปกรรมศาสตรบัณฑิต สาขาวิชาออกแบบผลิตภัณฑ์และบรรจุภัณฑ์
พฤษภาคม 2557
ลิขสิทธิ์เป็นของมหาวิทยาลัยนครสวรรค์

JEWELRY DESIGN FOR HIGHT-SOCIETY WOMEN



**Arts Thesis Submitted to the Faculty of Architecture of Naresuan University
in Partial Fulfillment of the Requirements
for the Bachelor of Fine and Applied Degree Product and Package Design
May 2014**

Copyright by Naresuan University

อาจารย์ที่ปรึกษาและหัวหน้าภาควิชาสถาปัตยกรรมศาสตร์ ได้พิจารณาการศึกษา
ค้นคว้าด้วยตนเอง เรื่อง "การออกแบบเครื่องประดับสำหรับสตรีชั้นสูง" เห็นสมควรรับเป็นส่วน
หนึ่งของการศึกษาตามหลักสูตรปริญญาศิลปกรรมศาสตร์บัณฑิต สาขาวิชาออกแบบผลิตภัณฑ์
และบรรจุภัณฑ์ ของมหาวิทยาลัยนเรศวร



.....ประธาน

(รองศาสตราจารย์ ดร. นิรัช สุตสังข์)



.....กรรมการ

(อาจารย์ ชโรจรณ์ ทิพย์อุปถัมภ์)



.....กรรมการ

(อาจารย์ ปริญพัทธ์ วรรัฐธนพัทธ์)

อนุมัติ



(ดร. สันต์ จันทร์สมศักดิ์)

คณบดีคณะสถาปัตยกรรมศาสตร์

พฤษภาคม พ.ศ. 2557

ประกาศคุณูปการ

รายงานฉบับนี้จะสำเร็จได้ด้วยดี เพราะได้รับการอนุเคราะห์จากผู้มีพระคุณหลายท่าน ผู้วิจัยซาบซึ้ง ในความกรุณาเป็นอย่างยิ่ง จึงขอขอบพระคุณเป็นอย่างสูงมาก ณ โอกาสนี้

ขอขอบคุณอาจารย์ชโรธรณ์ ทิพย์คุปต์มภ์ อาจารย์ที่ปรึกษาวิจัย ที่ได้สละเวลามาช่วย สอนและชี้แนะแก้ไขข้อบกพร่องในการทำวิจัยและรายงานฉบับนี้ ตลอดจนช่วยเหลือกระตุ้นพลัง ความคิดของผู้วิจัย ให้เกิดการพัฒนาด้านความคิด สติปัญญา ที่สำคัญทำให้ผู้วิจัยเกิด ความมานะ อดทน และสร้างสรรค์วิจัยฉบับนี้ให้มีความสมบูรณ์ยิ่งขึ้น

ขอขอบคุณร้านซักรีดเครื่องเงิน ที่ยอมสละเวลาช่วยในการสานเครื่องประดับสร้อยคอ และกำไล

ขอขอบคุณช่างทองสามพี่น้อง คุณบอย ที่ยอมสละเวลาช่วยในการผลิตการการทำดอก กุหลาบ การชุบทอง รวมไปถึงการฝังเพชรงานเครื่องประดับจนสำเร็จเป็นชิ้นงานสมบูรณ์

เหนือสิ่งอื่นใดขอขอบกราบขอบพระคุณ บิดา มารดา และทุกคนในครอบครัวของผู้วิจัย ที่คอยให้กำลังใจ เป็นทุกอย่าง คอยสนับสนุนและช่วยเหลือในทุกๆขั้นตอนในการทำวิจัยในครั้งนี้ อย่างเต็มกำลังและความสามารถด้วยความรัก และความหวังดีเสมอมา

คุณค่าและคุณประโยชน์อันพึงจะมีจากวิทยานิพนธ์ฉบับนี้ ผู้วิจัยขอมอบและอุทิศแด่ผู้มี พระคุณทุกๆท่าน ผู้วิจัยหวังเป็นอย่างยิ่งว่า งานวิจัยนี้จะเป็นประโยชน์ต่อผู้ที่สนใจสืบต่อไป

รวีวรรณ แซ่เจี๋ย

ชื่อเรื่อง	การออกแบบเครื่องประดับสำหรับสตรีชั้นสูง
ผู้วิจัย	รวีวรรณ แซ่เจี๋ย
ประธานที่ปรึกษา	อาจารย์ ชโรธรณ์ ทิพย์อุปถัมภ์
กรรมการที่ปรึกษา	รองศาสตราจารย์ ดร.นิรัช สุดสังข์
ประเภทสารนิพนธ์	ศิลปะนิพนธ์ ศป.บ. สาขาวิชาออกแบบผลิตภัณฑ์และบรรจุภัณฑ์ มหาวิทยาลัยนเรศวร, พ.ศ.2557
คำสำคัญ	การออกแบบเครื่องประดับ, สตรีสังคมชั้นสูง

บทคัดย่อ (ABSTRACT)

วิจัยครั้งนี้มีวัตถุประสงค์เพื่อออกแบบเครื่องประดับสำหรับสตรีชั้นสูง โดยมุ่งเน้นความสำคัญและเจริญเติบโตของเครื่องประดับสำหรับสตรีชั้นสูง ซึ่งเกิดได้จากสถานภาพสังคมในปัจจุบันที่เต็มไปด้วยความเจริญของ สังคม การศึกษา เทคโนโลยี มีความสมบูรณ์ มีประสิทธิภาพมากขึ้น เพื่อสะท้อนรสนิยมและสถานภาพทางการเงิน ที่ต้องการความแปลกใหม่ ความเป็นหนึ่งเดียว โดยผ่านการศึกษาค้นคว้าข้อมูลที่เกี่ยวข้องกับความเป็นมา ลักษณะรูปแบบ และข้อมูลด้านต่างๆ เช่น วัสดุที่เหมาะสมในการผลิตต้นแบบเครื่องประดับสำหรับสตรีชั้นสูง ความเป็นไปได้ทางการตลาด วิเคราะห์รูปแบบเครื่องประดับเจ้าหญิงDiana แล้วนำข้อมูลมาวิเคราะห์หาข้อสรุปเพื่อนำมาเป็นแนวทางในการสร้างสรรค์ผลงานการออกแบบเครื่องประดับสำหรับสตรีชั้นสูง

ผลการวิจัยพบว่าได้ต้นแบบเครื่องประดับสำหรับสตรีชั้นสูง จำนวน 5 ชิ้นประกอบไปด้วยเครื่องประดับสร้อยคอ ต่างหู แหวน กำไล และเข็มกลัด โดยมีรูปแบบรูปทรงมีสร้างภาพลักษณ์ให้กับเครื่องประดับโดยการสร้างเรื่องราวเล่าเรื่องผ่านชิ้นงานเครื่องประดับสำหรับสตรีชั้นสูง ที่ได้แรงบันดาลใจมาจาก เจ้าหญิงไดอาน่า (กุหลาบงามแห่งอังกฤษ) เนื่องจากเจ้าหญิงไดอาน่าเป็นสตรีผู้ทรงอิทธิพลที่ได้รับความสนใจจากทั่วทุกมุมโลก ทั้งด้านบุคลิก การแต่งกาย รูปแบบการใช้ชีวิต อีกทั้งทรงเป็นผู้นำแฟชั่น จึงนำเอกลักษณ์ฉายาของเจ้าหญิงไดอาน่า"กุหลาบงามแห่งอังกฤษ"มาทำลวดลายบนตัวเรือนเครื่องประดับให้ได้กลิ่นอายความเป็นตัวตนของเจ้าหญิงไดอาน่า โดยมีความเป็นกึ่งอนุรักษ์นิยม มีการผสมผสานการสานถัก เพื่อแสดงให้เห็นถึงคุณค่าของงานฝีมือ ดึงดูดคุณสมบัติที่ต่างไปจากอดีต การเล่าเรื่องจึงถือเป็นอีกปัจจัยสำคัญที่ช่วยพัฒนาภาพลักษณ์ เอกลักษณ์ เพื่อให้มีความแตกต่าง ด้วยดีไซน์ การผสมผสาน เพื่อรังสรรค์เครื่องประดับชิ้นงาม ที่เปี่ยมด้วยเอกลักษณ์

สารบัญ

บทที่	หน้า
1 บทนำ.....	1
ความเป็นมาและความสำคัญของปัญหา.....	1
วัตถุประสงค์ของการวิจัย.....	2
กรอบแนวคิดที่ใช้ในการวิจัย.....	3
ขอบเขตของการวิจัย.....	4
คำจำกัดความที่ใช้ในการวิจัย.....	5
ประโยชน์ที่คาดว่าจะได้รับในการวิจัย.....	5
2 เอกสารและงานวิจัยที่เกี่ยวข้อง.....	6
หลักการออกแบบเครื่องประดับสำหรับสตรีชั้นสูง.....	7
โครงสร้างของชนชั้นทางสังคม.....	28
ข้อมูลทั่วไปของเจ้าหญิง Diana.....	52
3 วิธีดำเนินการวิจัย.....	74
การเก็บรวบรวมข้อมูล.....	74
การวิเคราะห์ข้อมูล.....	75
การออกแบบและสร้างสรรค์.....	78
4 ผลการวิจัย.....	81
ดำเนินการออกแบบ.....	81

สารบัญ (ต่อ)

บทที่	หน้า
5 บทสรุป.....	88
สรุปผลการวิจัย.....	89
อภิปรายผลการวิจัย.....	90
ข้อเสนอแนะ.....	90
บรรณานุกรม.....	91
ประวัติผู้วิจัย.....	92

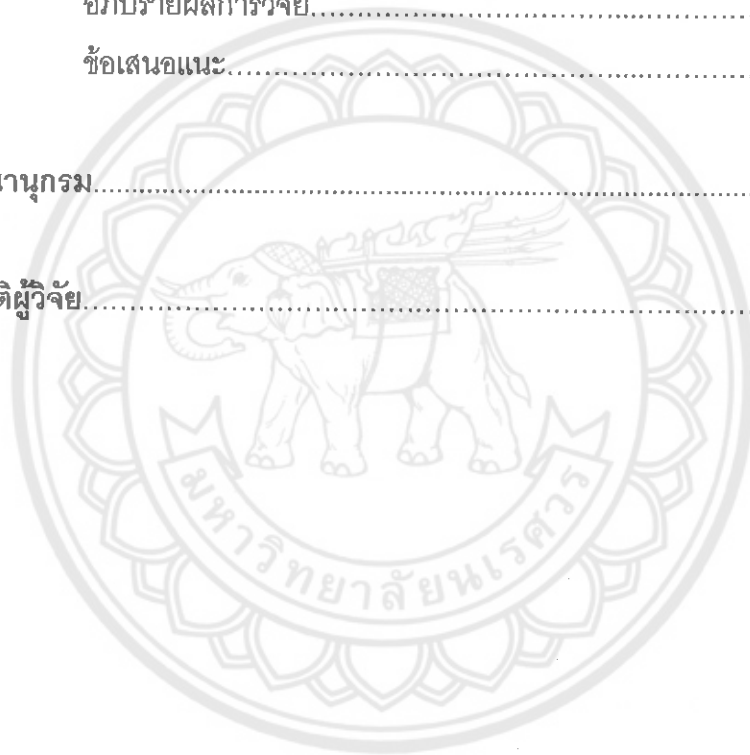

สารบัญตาราง

ตาราง	หน้า
1 แสดงกรอบแนวคิด.....	3
2 แสดงตัวอย่างการวัดระดับชนชั้นทางสังคม.....	36
3 แสดงดัชนีคุณสมบัติของฐานะ4ตัวแปร.....	38
4 แสดงระดับการศึกษาสำหรับSES ในสหรัฐ4ระดับ.....	40
5 แสดงการฝากเงินการใช้จ่ายชนชั้นสูงและชนชั้นกลาง.....	43
6 แสดงการวิเคราะห์ข้อมูลเครื่องประดับเจ้าหญิงDiana.....	76
7 แสดงภาพข้อมูลที่ใช้ในการออกแบบ.....	79
8 แสดงขั้นตอนการออกแบบ.....	81



สารบัญภาพ

ภาพ	หน้า
1 แสดงแร่ทองคำธรรมชาติ.....	17
2 แสดงเม็ดเงินบริสุทธิ์ที่ผ่านการถลุงแล้ว.....	18
3 แสดงทองคำขาว.....	18
4 แสดงโรเดียม.....	19
5 แสดงพลาเดียม.....	19
6 แสดงทองแดง.....	20
7 แสดงดีบุก.....	20
8 แสดงเพชรพลอย.....	22
9 แสดงขนาดมาตรฐานในการออกแบบ.....	25
10 แสดงภาพขนาดมาตรฐานของสร้อยคอ.....	26
11 แสดงขนาดมาตรฐานการออกแบบสร้อยข้อมือ.....	27
12 แสดงการวาดแบบต่างหู.....	28
13 การเลื่อนสู่ชนชั้นทางสังคมที่สูงขึ้น.....	34
14 ชนชั้นทางสังคมกับการสื่อสารการตลาด.....	35
15 แสดงภาพเจ้าหญิงไดอาน่า.....	52
16 แสดงภาพพระกรณียกิจเจ้าหญิงไดอาน่า.....	58
17 แสดงภาพหนังสือสัญญาการหย่าของเจ้าชายและเจ้าหญิง.....	61
18 แสดงอนุสาวรีย์ของเจ้าหญิงไดอาน่า.....	65
19 แสดงเหรียญที่ระลึกจากกองกษาปณ์.....	66
20 แสดงเหรียญที่ระลึก.....	66
21 แสดงกลีบเลี้ยง.....	68
22 แสดงกลีบดอก.....	69
23 แสดงใบกลีบดอก.....	69
24 แสดงใบ.....	69
25 แสดงภาพส่วนประกอบของดอกกุหลาบ.....	70
26 แสดงภาพรูปสัญลักษณ์แห่งอังกฤษ.....	70
27 แสดงรูปภายในอาคารชั้นบนสุด.....	71

สารบัญภาพ(ต่อ)

ภาพ	หน้า
28 แสดงภาพเมืองลอนดอน.....	72
29 แสดงภาพรูปส่วนบนของอาคาร.....	72
30 แสดงภาพการก่อสร้าง.....	72
31 แสดงภาพTarget Group ราชวงศ์อังกฤษ1.....	76
32 แสดงภาพTarget Group ราชวงศ์อังกฤษ2.....	77
33 แสดงภาพTarget Group ราชวงศ์อังกฤษ3.....	77
34 แสดงภาพรูปแบบเครื่องประดับเจ้าหญิงDiana	82
35 แสดงวัสดุที่นำมาผลิตเป็นต้นแบบ.....	83
36 แสดงแนวความคิดแรงบันดาลใจในการออกแบบ.....	84
37 แสดงขนาดสัดส่วนรูปทรงของสร้อยคอ.....	84
38 แสดงขนาดสัดส่วนรูปทรงกำไล.....	85
39 แสดงขนาดสัดส่วนรูปทรงเข็มกลัด.....	85
40 แสดงขนาดสัดส่วนรูปทรงต่างหู.....	85
41 แสดงขนาดสัดส่วนรูปทรงแหวน.....	86
42 แสดงต้นแบบเครื่องประดับสำหรับสตรีชั้นสูง.....	86
43 แสดงต้นแบบเครื่องประดับสำหรับสตรีชั้นสูง1.....	87

บทที่ 1

บทนำ

ความเป็นมาของปัญหา

การพัฒนาทางเศรษฐกิจ สังคม การศึกษา และเทคโนโลยี มีความสมบูรณ์ และมีประสิทธิภาพมากขึ้น รูปแบบการบริโภคของกลุ่มบุคคลเปลี่ยนไป คือต้องการบริโภคสินค้าที่ดี มีคุณภาพโดยยินดีจ่ายเงินเพื่อแลกกับสินค้าและบริการที่ดีกว่า เพื่อสะท้อนรสนิยมและสถานภาพทางสังคมที่ดีขึ้น ตลาดสินค้าจึงต้องปรับตัวให้พิเศษและแตกต่างมากกว่าเดิม เพราะปัจจุบันการออกแบบเครื่องประดับส่วนใหญ่ในปัจจุบันมักจะเป็นการออกแบบซ้ำทั้งด้านวัสดุ รูปทรง ความคิดสร้างสรรค์ จึงต้องปรับเครื่องประดับให้พิเศษและแตกต่างมากกว่าเดิม โดยสร้างแนวคิดสำหรับเครื่องประดับในรูปแบบใหม่ๆ เพื่อตอบสนองของกลุ่มผู้บริโภคที่มีรายได้ระดับสูงและเฉพาะกลุ่มอย่างแท้จริง

คุณประโยชน์ของเครื่องประดับที่ใช้อย่างจริงจังนั้นมีน้อยมาก ถ้าจะเปรียบคุณประโยชน์กับสิ่งของอื่นๆ ที่ให้อยู่ในชีวิตประจำวัน แต่เครื่องประดับก็มีความสวยงามเป็นจุดประทับใจ ส่วนประโยชน์ให้สอยเป็นผลพลอยได้ ดังนั้น การออกแบบ เครื่องประดับจึงเน้นจุดสนใจด้านความสวยงามก่อนเป็นสำคัญ ซึ่งรวมไปถึงความละเอียดประณีตด้วย ประโยชน์ให้สอยเป็นสิ่งรองลงไป ในขณะที่เดียวกันเครื่องประดับมักจะเป็นเรื่องของผู้หญิงมากกว่าผู้ชาย เครื่องประดับเป็นสัญลักษณ์ที่แสดงถึงฐานะในสังคม และความพึงพอใจของผู้ใช้ เครื่องประดับช่วยส่งเสริมภาพลักษณ์ เครื่องประดับช่วยเสริมแต่งรูปร่างภายนอกให้ผู้สวมใส่ดูดี มีเสน่ห์แก่ผู้พบเห็น ยกตัวอย่างเช่น "ไถ่งามเพราะขน คนงามเพราะแต่ง" เครื่องประดับทำให้สตรีดูสวย ดูสง่า ในชุดที่สวมใส่ ความมั่นใจในตนเองจะเกิดขึ้น เครื่องประดับไม่จำเป็นต้องชิ้นใหญ่ แต่ควรมีความเหมาะสม ความพอดีในการเลือกเครื่องประดับสวมใส่เนื่องในโอกาสนั้นๆ เครื่องประดับคือสิ่งแทนความรู้สึก แทนอารมณ์ แทนความคิดที่แต่ละคนสะท้อนออกมา นอกจากนี้ เครื่องประดับยังเสริมแต่งภาพลักษณ์ให้เป็นที่น่าเชื่อถือ น่ามอง เป็นจุดสนใจของผู้คนรอบข้าง และเครื่องประดับเป็นเรื่องของแฟชั่นที่มีการเปลี่ยนแปลงอยู่ตลอดเวลา ผู้หญิงสมัยใหม่นิยมที่จะใช้เครื่องประดับที่มีความแตกต่างไม่เหมือนใคร มีความสวยงามของรูปทรงแปลกตาด้วยความคิดสร้างสรรค์ของนัก

ออกแบบ แต่งงานเครื่องประดับที่พบเห็นส่วนใหญ่ในปัจจุบันมักจะเป็นการออกแบบซ้ำทั้งด้านวัสดุ และรูปทรง รูปแบบจะสนองความต้องการของคนส่วนใหญ่ คำนึงถึงการค้า ไม่ได้คำนึงถึงความแปลกใหม่ของรูปทรง ความคิดสร้างสรรค์ วัสดุที่ใช้เน้นความมีราคา หวังผลทางด้านเศรษฐกิจ และสร้างงานตามความต้องการทางการตลาดยึดหลักตามความชอบ และไม่ชอบของกลุ่มชนเป็นหลัก ผลงานจึงมีจำนวนมากขึ้นเหมือนกัน แต่ในปัจจุบันนักออกแบบเรื่องเครื่องประดับมีความคิดสร้างสรรค์แปลกใหม่ทั้งรูปแบบ วัสดุ เน้นความงาม และหน้าที่ใช้สอย ผลงานไม่ซ้ำใคร คุณค่าของงานจะอยู่ที่องค์ประกอบทั้งหมดของงานชิ้นนั้นๆ มีความสัมพันธ์กันสร้างสรรค์ในด้านรูปทรงและวัสดุที่จะใช้ออกแบบสร้างสรรค์

งานวิจัยเครื่องประดับนี้นักวิจัยได้สังเกตเห็นความสำคัญและเจริญเติบโตของเครื่องประดับสำหรับสตรีชั้นสูง สังเกตได้จากสถานภาพสังคมในปัจจุบันที่เต็มไปด้วยความเจริญของ สังคม การศึกษา เทคโนโลยี มีความสมบูรณ์ มีประสิทธิภาพมากขึ้น เพื่อสะท้อนรสนิยมและสถานภาพทางการเงิน ที่ต้องการความแปลกใหม่ ความเป็นหนึ่งเดียว นักวิจัยจึงเกิดแนวความคิดที่จะสร้างภาพลักษณ์ให้กับเครื่องประดับโดยการสร้างเรื่องราวเล่าเรื่องผ่านชิ้นงานเครื่องประดับสำหรับสตรีชั้นสูง ที่ได้แรงบันดาลใจมาจาก เจ้าหญิงไดอาน่า (กุหลาบงามแห่งอังกฤษ) เนื่องจากเจ้าหญิงไดอาน่าเป็นสตรีผู้ทรงอิทธิพลที่ได้รับความสนใจจากทั่วทุกมุมโลก ทั้งด้านบุคลิก การแต่งกาย รูปแบบการใช้ชีวิต อีกทั้งทรงเป็นผู้นำแฟชั่น จึงนำเอกลักษณ์ฉายาของเจ้าหญิงไดอาน่า "กุหลาบงามแห่งอังกฤษ" มาทำลวดลายบนตัวเรือนเครื่องประดับให้ได้กลิ่นอายความเป็นตัวตนของเจ้าหญิงไดอาน่า โดยมีความเป็นถึงอนุรักษนิยม มีการผสมผสานการสานถัก เพื่อแสดงให้เห็นถึงคุณค่าของงานฝีมือ ดึงดูดคุณสมบัติที่ต่างไปจากอดีต การเล่าเรื่องจึงถือเป็นอีกปัจจัยสำคัญที่ช่วยพัฒนาภาพลักษณ์ เอกลักษณ์ เพื่อให้มีความแตกต่าง ด้วยดีไซน์ การผสมผสาน เพื่อรังสรรค์เครื่องประดับชิ้นงาม ที่เปี่ยมด้วยเอกลักษณ์ (วรรณรัตน์ อินทร์อำ, 2536)

จุดมุ่งหมายของการวิจัย

1. เพื่อศึกษาแนวคิดและกระบวนการออกแบบของเครื่องประดับสตรีชั้นสูง
2. เพื่อออกแบบเครื่องประดับสำหรับสตรีชั้นสูงที่ได้แรงบันดาลใจมาจากเจ้าหญิงไดอาน่า

กรอบแนวคิดงานวิจัย



ตาราง 1 กรอบแนวคิดงานวิจัย

ขอบเขตการวิจัย

การวิจัยครั้งนี้เป็นการออกแบบเครื่องประดับสำหรับสตรีชั้นสูงซึ่งนักวิจัยในที่นี้หมายถึง นิสิต ภาควิชาศิลปะและการออกแบบ คณะสถาปัตยกรรมศาสตร์ มหาวิทยาลัยนเรศวรโดยมุ่ง หมายความว่าผลการศึกษาจะทำให้เกิดการออกแบบเครื่องประดับสำหรับสตรีชั้นสูงที่มุ่งเน้นด้าน ความงามการสร้างเรื่องราวเล่าเรื่องผ่านชิ้นงานเครื่องประดับสำหรับสตรีชั้นสูง ที่ได้แรงบันดาลใจ มาจาก เจ้าหญิงไดอาน่า(กษัตริย์แห่งอังกฤษ) เนื่องจากเจ้าหญิงไดอาน่าเป็นสตรีผู้ทรงอิทธิพล ที่ได้รับความสนใจจากทั่วมุมโลก ทั้งด้านบุคลิก การแต่งกาย รูปแบบการใช้ชีวิต อีกทั้งทรงเป็น ผู้นำแฟชั่น จึงนำเอกลักษณ์ฉายาของเจ้าหญิงไดอาน่า"กษัตริย์แห่งอังกฤษ" มาทำลวดลายบน ตัวเรือนเครื่องประดับให้ได้กลิ่นอายความเป็นตัวตนของเจ้าหญิงไดอาน่า โดยมีความเป็นถึง อนุรักษ์นิยม มีการผสมผสานการสานถัก ที่ดึงเอกลักษณ์สัญลักษณ์แห่งอังกฤษมาร่วมด้วย เพื่อ แสดงให้เห็นถึงคุณค่าของงานฝีมือ ดึงดูดคุณสมบัติที่ต่างไปจากอดีต เพื่อให้มีความแตกต่างด้วย ดีไซน์ การผสมผสานเพื่อสร้างความเป็นเอกลักษณ์ สร้างมูลค่าจากความเรียบง่าย

ขอบเขตด้านเวลา

กิจกรรม	พ.ย	ธ.ค	ม.ค	ก.พ	มี.นา	เม.ย	พ.ค
1.ศึกษาประวัติกลุ่มงานการออกแบบ	↔						
2.ศึกษากลุ่มเป้าหมายของลูกค้า เครื่องประดับสำหรับสตรีชั้นสูง	↔↔						
3.ศึกษาตัวผลิตภัณฑ์เครื่องประดับ	↔		→				
4.ศึกษาตัวผลิตภัณฑ์เครื่องประดับสำหรับ สตรีชั้นสูงเพื่อนำมาพัฒนาโครงการ	↔↔↔						
5.วางแผนและร่างแผนการดำเนินงาน	↔↔↔↔						
6.ออกแบบเครื่องประดับสำหรับสตรีชั้นสูง	↔↔↔↔↔						
7.แก้ไขข้อผิดพลาดในการร่างแบบและ ปรึกษาอาจารย์และปรึกษาผู้ผลิต	↔↔↔↔↔↔						
8.จัดทำรายงาน	↔↔↔↔↔↔↔						
9.นำเสนอผลงานเครื่องประดับสำหรับสตรี ชั้นสูง	↔↔↔↔↔↔↔↔						

ขอบเขตด้านการออกแบบ

การออกแบบเครื่องประดับสตรีชั้นสูง ประกอบด้วย

- | | |
|---|--------|
| 1. เครื่องประดับสร้อยคอ (Necklace Jewelry) | 1 ชิ้น |
| 2. เครื่องประดับต่างหู (Earrings Jewelry) | 1 คู่ |
| 3. เครื่องประดับกำไลข้อมือ (Bracelet Jewelry) | 1 ชิ้น |
| 4. เครื่องประดับเข็มกลัด (Brooch Jewelry) | 1 ชิ้น |
| 5. เครื่องประดับแหวน (Ring Jewelry) | 1 ชิ้น |

รวม 5 ชิ้น

นิยามคำศัพท์เฉพาะ

การออกแบบเครื่องประดับ หมายถึง การสร้างสรรค์อุปกรณ์ตกแต่งร่างกายที่ใช้สำหรับสวมใส่สร้อยคอ ต่างหู กำไลข้อมือ และแหวน โดยอาศัยความรู้เพื่อแสดงให้เห็นถึงคุณค่าของงานฝีมือและถ่ายทอดออกมาเป็นเครื่องประดับที่สร้างความต้องการให้กับสตรีชั้นสูง โดยดึงดูดคุณสมบัติที่ต่างไปจากอดีต การเล่าเรื่องจึงถือเป็นอีกปัจจัยสำคัญที่ช่วยพัฒนาภาพลักษณ์เอกลักษณ์ เพื่อให้มีความแตกต่าง ด้วยดีไซน์ การผสมผสาน เพื่อรังสรรค์เครื่องประดับชิ้นงาม ที่เปี่ยมด้วยเอกลักษณ์

สตรีสังคมชั้นสูง หมายถึง สตรีแห่งราชวงศ์ (QUEEN) อายุ 30 ปีขึ้นไป เป็นองค์หญิงแห่งราชวงศ์ต่างๆทั่วโลกที่ชื่นชอบในตัวของเจ้าหญิง Diana ทั้งด้านบุคลิก การแต่งกาย รูปแบบการใช้ชีวิต มีความเป็นกึ่งอนุรักษนิยม ชื่นชอบในวัฒนธรรมอังกฤษ เอกลักษณ์ สัญลักษณ์แห่งอังกฤษ มีความอ่อนโยน ชอบเข้าสังคม มีความชื่นชอบในเครื่องประดับ

ประโยชน์ที่คาดว่าจะได้รับ

1. ทราบถึงแนวคิดและกระบวนการออกแบบเครื่องประดับสำหรับสตรีชั้นสูง
2. ได้ต้นแบบเครื่องประดับสำหรับสตรีชั้นสูง

บทที่ 2

เอกสารและงานวิจัยที่เกี่ยวข้อง

การศึกษาค้นคว้าเอกสารถึงกระบวนการออกแบบเครื่องประดับสำหรับสตรีชั้นสูงเพื่อกำหนดกรอบแนวคิดสำหรับการวิจัย โดยมีเอกสารและงานวิจัยที่เกี่ยวข้องกับการศึกษา ดังนี้

1. หลักการออกแบบเครื่องประดับสำหรับสตรีชั้นสูง
 - 1.1 ประวัติความเป็นมาของเครื่องประดับ
 - 1.2 ความหมายและภาพลักษณ์ของเครื่องประดับ
 - 1.3 ส่วนประกอบของการออกแบบเครื่องประดับ
 - 1.4 ความคิดสร้างสรรค์กับการประดิษฐ์เครื่องประดับ
 - 1.5 ประเภทของวัสดุในการออกแบบ
 - 1.6 รูปแบบการออกแบบเครื่องประดับ
2. โครงสร้างของชนชั้นทางสังคม
 - 2.1 ชั้นทางสังคมและพฤติกรรมผู้บริโภค
 - 2.2 ชั้นสังคมกับความแตกต่างของการดำเนินชีวิตพฤติกรรมผู้บริโภค
 - 2.3 การจัดระเบียบทางสังคม
 - 2.4 กลุ่มสังคม
 - 2.5 สถาบันทางสังคม
 - 2.6 การจัดช่วงชั้นทางสังคม
3. ข้อมูลทั่วไปของเจ้าหญิงไดอาน่า
 - 3.1 ประวัติและความเป็นมาของเจ้าหญิง Diana
 - 3.2 องค์ประกอบของเครื่องประดับเจ้าหญิง Diana
 - 3.3 ลักษณะการแต่งกายเจ้าหญิง Diana
 - 3.4 โครงสร้างส่วนประกอบดอกกุหลาบ
 - 3.5 รูปทรงสัญลักษณ์แห่งอังกฤษ
 - 3.6 วัฒนธรรมแห่งอังกฤษ

1. หลักการออกแบบเครื่องประดับสำหรับสตรีชั้นสูง

1.1 ประวัติความเป็นมาของเครื่องประดับ

เครื่องประดับเป็นสิ่งหนึ่งในกระแสวัฒนธรรมที่ให้ความสำคัญกับเสื้อผ้าเครื่องแต่งกายอื่นๆ ในสมัยโบราณการตกแต่งร่างกาย ใช้วิธีสักร่างกาย หรือใช้สีเขียนบนผิวหนัง การเขียนสีบนผิวหนังพบครั้งแรกในสมัยอียิปต์ เมื่อประมาณ 2000 ปี ก่อนคริสต์ศักราช คำว่า "สัก" ในภาษาไทย ตรงกับภาษาอังกฤษว่า Tattoo และคำว่า Tattoo มาจากภาษาไฮติว่า Tatau ซึ่งมีความหมายเกี่ยวกับการทำเครื่องหมาย

การสักผิวหนัง เริ่มต้นในประเทศญี่ปุ่นก่อน ประมาณศตวรรษที่ 6 ก่อนคริสต์ศักราช และได้เผยแพร่จากเอเชียเข้าไปในเกาะทะเลใต้ สื่อคลใจในการสักร่างกาย ส่วนใหญ่จะสัมพันธ์กับความเชื่อทางอภินิหารและศาสนาจะพวกนิยมสักผิวหนังจะเป็นพวกนักรบ ต่อมาการสักผิวหนังและการเขียนสีบนร่างกายมาเป็นการตกแต่งเพื่อความงามโดยเฉพาะนักเดินเรือชาวยุโรปหลังคริสต์ศตวรรษที่ 15 นิยมที่จะสักบนร่างกายเป็นเรื่องราวของสถานที่ที่เขาได้เดินทางไปถึงเพื่อเก็บไว้เป็นที่ระลึกว่า เขาได้เคยเดินทางไปยังที่ใดบ้าง ระหว่างคริสต์ศตวรรษที่ 19 พวกอเมริกันอินเดียนได้ระบายสีร่างกายก่อนจะออกสู้รบ และได้กลายเป็นศิลปะที่อยู่ในความนิยม จนกระทั่งถึงประมาณสงครามโลกครั้งที่สอง

ส่วนการแต่งกายด้วยวัตถุ มีการตกแต่งด้วยทองคำ พบหลักฐานการใช้ทองคำมาทำเป็นเครื่องประดับ ในสมัยอียิปต์ และกรีกโบราณ เครื่องประดับเป็นสิ่งหนึ่งที่สามารถบอกประวัติความเป็นไปในสมัยประวัติศาสตร์ได้ เป็นสื่อสัญลักษณ์ที่บอกถึงวัฒนธรรม ขนบธรรมเนียม นิสัยใจคอของผู้ใช้ได้เป็นอย่างดี ดังนั้น การศึกษาทางประวัติศาสตร์ศิลป์ จึงนิยมที่จะศึกษาเรื่องราวของเครื่องประดับร่วมไปด้วย เพราะเครื่องประดับนอกจากจะใช้ประดับร่างกายเพื่อความสวยงามแล้วยังบอกตำแหน่ง ฐานะ ยศศักดิ์ได้ เช่น ชาวอเมริกันอินเดียนที่อยู่ตามเผ่าต่างๆ จะใช้สีหรือขนนกประดับประดาร่างกาย และสีหรือขนนกนี้จะบอกตำแหน่งของผู้ใช้ ในขณะเดียวกันเครื่องประดับยังบอกฐานะทางเศรษฐกิจของเจ้าของได้อีกด้วย

แต่แรกเริ่ม งานเครื่องประดับเริ่มจากฝีมือช่าง จากฝีมือช่างไปสู่ชนชั้นสูง งานเครื่องประดับสนองความต้องการของชนชั้นสูงมากกว่าชนชั้นต่ำ ทั้งนี้เนื่องจากอำนาจและสภาพเศรษฐกิจนั่นเองสาเหตุที่งานเครื่องประดับเกี่ยวข้องกับเศรษฐกิจ เพราะลักษณะงานเครื่องประดับในยุคนั้นทำจากวัสดุที่มีราคาแพง เช่น ทองคำ เพชร พลอย อัญมณีต่างๆ เป็นต้น

เครื่องประดับสมัยเรอเนสซองส์ (ค.ศ. 1500-1600) การตกแต่งร่างกายอย่างเสมอภาคได้เริ่มขึ้น เครื่องประดับมีบทบาทต่อชนชั้นกลาง และจากผลงานที่ทำด้วยมือเริ่มเปลี่ยนเป็นใช้เครื่องจักร และเริ่มเป็นอุตสาหกรรม

เครื่องประดับสมัยคริสต์ศตวรรษที่19 (ค.ศ.1800-ค.ศ.1900) ศิลปะเครื่องประดับ ในสมัยที่รับใช้ชนชั้นสูง ผู้มีอำนาจจะมีลักษณะเป็นงานฝีมือ เน้นความวิจิตรพิสดารเป็นหลัก มีรูปแบบประเพณีสืบต่อกันมา ถึงสมัยอุตสาหกรรม รูปแบบเครื่องประดับก็ถูกผลิตเหมือนๆ กันเป็นงานตลาด ขาดความเด่นชัด และสร้างสรรค์เฉพาะขึ้นเฉพาะอัน พอถึงศตวรรษนี้ เมื่อศิลปะรอบตัวเน้นความคิดสร้างสรรค์ และบุคลิกเฉพาะของศิลปินแต่ละคน เครื่องประดับก็พัฒนาไปอีกก้าวหนึ่ง เริ่มหันมาเน้นการออกแบบเฉพาะขึ้น เน้นความคิดสร้างสรรค์ของรูปแบบโดยมีรูปแบบเป็นเอกลักษณ์ของศิลปินแต่ละคน

เครื่องประดับคริสต์ศตวรรษที่21 (ค.ศ.2001-ปัจจุบัน) ในปัจจุบัน ถือกันว่าเครื่องประดับเป็นงานวิจิตรศิลป์ เป็นลักษณะงานที่เกี่ยวข้องกับสุนทรียภาพ มีความงดงามสมบูรณ์ อยู่ในตัวของมันเอง และในขณะเดียวกัน ก็เป็นสื่อสัญลักษณ์ของการแต่งงาน เป็นสัญลักษณ์ของการเกิด และชัยชนะในบางครั้ง ในขณะเดียวกันก็เป็นสัญลักษณ์ของความมั่นคงด้วย แม้จะได้มีการวิเคราะห์กันแล้วว่าประโยชน์ของเครื่องประดับ จะมีอยู่น้อยมาก ก็ตาม แต่ตราบใดที่คนมีสุนทรียภาพอยู่ในจิตใจ ศิลปะเครื่องประดับก็จะยังคงมีอยู่ตลอดไป งานเครื่องประดับเป็นงานที่เกี่ยวข้องกับความคิดสร้างสรรค์อันทรงคุณค่าของนักออกแบบ การออกแบบจึงเป็นหัวใจสำคัญยิ่งของการทำเครื่องประดับ ใครพอที่จะออกแบบ ได้ และขยันที่จะนำสิ่งต่างๆ มาปะติดปะต่อเข้าด้วยกัน ก็สามารที่จะสร้างสรรค์เครื่องประดับสำหรับตนเองขึ้นได้ ตามวิถีทาง เศรษฐกิจ และวิถีทางแฟชั่น ปัจจุบันผลักดันให้เครื่องประดับประดับร่างกายที่ราคาแพงเช่น เพชรนิลจินดาเริ่มลดความสำคัญลง จะยังหลงเหลืออยู่ในสังคมที่เห่อเหิม ฟุ้งเฟ้ออวดความมั่งมีต่อกัน การได้ออกแบบเอง ได้สร้างสิ่งของขึ้นใช้เอง เป็นความภาคภูมิใจ ประหยัด และงดงามอย่างมีเอกลักษณ์ (พรสนอง วงศ์สิงห์ทอง, 2547)

1.2 ความหมายและภาพลักษณ์ของเครื่องประดับ

ความหมายในเชิงสร้างสรรค์ และศิลปะของเครื่องประดับ หมายถึง วัตถุหรือสิ่งของที่มนุษย์สร้างสรรค์ขึ้นเพื่อสวมใส่บนร่างกาย โดยมีความเกี่ยวข้องสัมพันธ์ต่อจิตใจ สามารถสร้างให้เกิดความรู้สึกและอารมณ์ต่างๆต่อผู้สวมใส่ ผู้สร้างสรรค์งานเครื่องประดับในกลุ่มนี้ อาจเรียกว่า เป็น "ศิลปิน" หรือ "ช่าง" เนื่องจากมีวัตถุประสงค์ เพื่อสื่อแนวความคิดของผู้สร้างสรรค์ผ่านชิ้นงานเครื่องประดับไปสู่ผู้ชม ความเกี่ยวข้องระหว่างเครื่องประดับกับมนุษย์มีดังนี้

ทางกายภาพ

- เป็นเครื่องตกแต่งร่างกายให้สวยงาม
- เป็นเครื่องบ่งบอกฐานะทางเศรษฐกิจ
- เป็นเครื่องแสดงออกทางด้าน

ทางด้านจิตใจ

- เป็นเครื่องยึดเหนี่ยวจิตใจ
- เป็นเครื่องระงับถึงเหตุการณ์ สถานที่หรือบุคคล
- เป็นเครื่องแสดงออกถึงความเชื่อ และยึดถือในการปฏิบัติ

เครื่องประดับเป็นได้ทั้งงานศิลปะและงานช่าง เพราะงานเครื่องประดับมีทั้งราคาทั้งความสวยงามและประโยชน์ใช้สอยร่วมกัน ทั้งนี้ความแตกต่างอยู่ที่จุดมุ่งหมายของนักออกแบบว่าจะเน้นจุดใด เครื่องประดับที่เป็นงานช่าง รูปแบบและวัสดุที่จะสนองความต้องการคนส่วนใหญ่ คำนึงถึงการค้า ไม่ได้มีความแปลกใหม่ของรูปทรงสร้างสรรค์

งานช่าง – มุ่งประโยชน์ใช้สอยมากกว่าความงาม

- จำนวนการผลิตมาก รูปแบบซ้ำกัน
- ลักษณะงานไม่มุ่งเน้นความคิดสร้างสรรค์
- สัมพันธ์กับตลาด หวังผลด้านเศรษฐกิจ

ซึ่งต่างกับเครื่องประดับที่เป็นงานศิลปะซึ่งมุ่งเน้นความคิดสร้างสรรค์แปลกใหม่ทั้งรูปแบบ วัสดุ และหน้าที่ใช้สอย ผลงานที่สร้างจะมีเพียงชิ้นเดียว เช่นเดียวกับงานประติมากรรม ผู้สร้างสรรค์สร้างงานตามอุดมคติความงามของตนเป็นหลัก ไม่หวังผลการค้าโดยตรงวัสดุไม่จำเป็นต้องมีราคาแพงแม้จะใช้วัสดุที่ไม่มีราคาแพงมากทำ ก็กลับดูมีคุณค่า มีความงามที่สะดุดตานั้นเอง (วรรณรัตน์ ตั้งเจริญ, 2526)

งานศิลปะ

- มุ่งความสวยงามมากกว่าประโยชน์ใช้สอย
- ไม่มีระยะเวลาการทำงานที่แน่นอน
- ลักษณะงานมุ่งเน้นความคิดสร้างสรรค์

ความหมายและภาพลักษณ์ของเครื่องประดับ มีคำอธิบายได้หลายอย่างขึ้นอยู่กับวัตถุประสงค์ของการนำเครื่องประดับนั้นๆ ไปใช้ หรือจุดประสงค์ ที่มีการสร้างสรรค์เครื่องประดับนั้น โดยอาจแบ่งความหมายได้ 3 ประการ ดังนี้

1. ความหมายโดยทั่วไป หมายถึง วัตถุหรือสิ่งของที่ใส่ประดับตกแต่งร่างกายเพื่อความสวยงาม หรือเพื่อแสดงถึงสถานภาพทางสังคม ทั้งนี้ เครื่องประดับที่ใช้ในแต่ละพื้นที่ย่อมแตกต่างกัน ทั้งในด้านรูปร่างลักษณะ และวัสดุที่ใช้ผลิต โดยมีปัจจัยพื้นฐานมาจากความเชื่อ ศิลปวัฒนธรรม รสนิยม ตลอดจนลักษณะทางภูมิศาสตร์ และการเมืองการปกครอง
2. ความหมายในเชิงพาณิชย์ หมายถึง วัตถุหรือสิ่งของที่ผู้หนึ่งผู้ใดผลิตขึ้นเพื่อจำหน่ายให้แก่

ผู้อื่นสำหรับใช้ตกแต่งร่างกาย เครื่องประดับในกลุ่มนี้ จึงมักสร้างขึ้นจากวัสดุที่มีมูลค่า หรือมีรูปลักษณะที่เป็นที่นิยมในสมัยนั้นๆ และมักมีการผลิตเป็นจำนวนมาก ในระบบอุตสาหกรรม ที่ทำเป็นการค้า เพื่อให้สามารถจำหน่ายได้มากขึ้น ทั้งนี้ รายละเอียดของการสร้างสรรค์จะแตกต่างกันไป จากเครื่องประดับในกลุ่มอื่นๆ เช่น ต้องมีการสำรวจความต้องการของผู้บริโภค ความสนใจต่อรูปแบบ ณ เวลานั้นๆ หรือแนวโน้มของสมัยนิยมที่มีผลต่อรสนิยม ของผู้บริโภคในแต่ละฤดูกาล ตลอดจนความสะดวกสบายในการใส่ใช้งาน เครื่องประดับเชิงพาณิชย์นี้ยังแบ่งได้ตามวัสดุที่เห็นความแตกต่างอย่างชัดเจนได้เป็นสองกลุ่มใหญ่ๆคือ

1. เครื่องประดับแท้ หรือ Fine Jewelry คือเครื่องประดับที่ผลิตจากวัสดุที่มีค่า ราคาสูงอย่างพวกทองคำขาว แพลตตินั่ม และเพชร ตลอดจน อัญมณีหินเนื้อแข็งคือ ม้าบิทิม ไฟลีน มรกต บุษราคัม

2. เครื่องประดับเทียม หรือ Costume Jewelry เครื่องประดับเทียมนั้นก็ไม่ใช่ทำมาจากของปลอมแต่อย่างใด เพียงแต่วัสดุที่ใช้มีราคาต่ำมาก เช่น อะลูมิเนียม โลหะเงิน นินสีเนื้ออ่อน ทองกะรัตต่ำๆ

3. ความหมายในเชิงสร้างสรรค์และศิลปะ หมายถึง วัตถุหรือสิ่งของที่มนุษย์สร้างสรรค์ขึ้นเพื่อสวมใส่บนร่างกาย โดยมีความเกี่ยวข้องสัมพันธ์ต่อจิตใจ สามารถสร้างให้เกิดความรู้สึก และอารมณ์ต่างๆ ต่อผู้สวมใส่ หรือผู้ชม ผู้สร้างสรรค์งานเครื่องประดับในกลุ่มนี้ อาจเรียกว่า เป็น" ศิลปิน" ไม่ใช่ "ช่าง" เนื่องจากมีวัตถุประสงค์ เพื่อสื่อแนวความคิดของผู้สร้างสรรค์ผ่านชิ้นงานเครื่องประดับไปสู่ผู้ชม ความเกี่ยวข้องระหว่างเครื่องประดับกับมนุษย์

1.3 องค์ประกอบในการออกแบบเครื่องประดับ

ในการออกแบบ เครื่องประดับแต่ละชิ้น ก่อนจะกล่าวถึงแนวทาง การออกแบบที่ใช้รูปแบบต่างๆ ที่จัดไว้หรือเลือก วัสดุประกอบต่างๆ ที่จะนำมาใช้บนชิ้นงาน นั้นก็ควรคำนึงถึงด้วยประเภทของวัสดุที่จะนำมาใช้ เริ่มตั้งแต่ จะใช้โลหะ อโลหะ วัสดุอื่นๆ เช่น ไม้ พลาสติก หนัง เซรามิค ยาง ขนสัตว์สังเคราะห์ เป็นต้น อัญมณีที่ใช้ประดับ อินทรีย์วัตถุต่างๆ เช่น มุก ปะการัง เขาสัตว์ เปลือกหอย กระดองสัตว์ หรือหินต่างๆ (Rock mineral) กรรมวิธีการผลิต โดยสังเขป จะเลือกใช้อะไหล่บ้าง เช่น ประเภทการฝังอัญมณี เลือกรูปทรงการเจียรระโน ของอัญมณีที่ต้องการ แกะสลักแบบที่ต้องการ สีสนของอัญมณี หรืออินทรีย์วัตถุ หรือหินสีต่างๆ

เทคนิคต่างๆ ที่นำมาใช้กับชิ้นงาน เช่น การลงยา (enameling) การชุบสีของโลหะการย้อมดำบนโลหะ เป็นต้น และถ้าขาด องค์ประกอบเหล่านี้ การออกแบบ การผลิตเครื่องประดับ ก็จะไม่เกิดขึ้น เมื่อชิ้นงานแต่ละชิ้น ได้ออกแบบและผลิตเสร็จจุลลงไปแล้ว จะนำมาคัดสรรในกลุ่มการออกแบบที่ได้แบ่งแยก ไว้ตามการออกแบบเป็น 4 กลุ่ม ดังนี้

1. รูปทรงเรขาคณิต (geometric form)
2. รูปทรงอิสระ (free form)
3. รูปทรงธรรมชาติ (natural form)
4. รูปแบบที่ได้จากการทำเครื่องประดับในอดีต (cultural and ethnical style)
5. รูปทรงแห่งการผสมผสาน (miscellaneous)

1. รูปทรงเรขาคณิต (Geometric from) ในการออกแบบเครื่องประดับที่มีการนำรูปเหลี่ยมต่างๆ ที่เรารู้จักเป็นอย่างดีเช่นกลุ่มของรูปทรงเหลี่ยม ได้แก่ สี่เหลี่ยมจัตุรัส, สี่เหลี่ยมผืนผ้า, สี่เหลี่ยมคางหมู, สี่เหลี่ยมขนมเปียกปอน, หกเหลี่ยม, แปดเหลี่ยม, สามเหลี่ยม

กลุ่มของรูปทรงกลม, ทรงรี, ทรงหยดน้ำ

กลุ่มรูปทรงลูกบาศก์ ได้แก่ ทรงกระบอก, ทรงกรวย และยังรวมถึงเส้นตรง เส้นโค้งต่างๆ

รูปแบบการออกแบบเครื่องประดับ

- แบบแบน (Flat)
- แบบสองมิติ (Two dimension)
- แบบสามมิติ (Three dimension)

เมื่อเสร็จสิ้นการออกแบบ รวมไปถึงการผลิต เป็นชิ้นงานแล้ว ยังคงเค้าโครงโดยรวม เป็นรูปทรงเรขาคณิต ถ้าจะกล่าวถึงหลัก คณิตศาสตร์ เมื่อนำรูปแบบ และเส้นต่างๆ ที่ได้กล่าวไว้ข้างต้น มาแบ่งเป็นสองส่วน จะได้สัดส่วนที่เท่ากัน จะใช้เป็น หลักเกณฑ์ข้อหนึ่งชิ้นนั้นๆ เข้าไว้ในกลุ่มรูปทรงเรขาคณิตได้ กราฟิก คือการนำเอา จุด, ชีต, เส้น, ส่วนโค้ง, มุมต่างๆ มาประกอบกัน เป็นลวดลาย ก่อให้เกิดเป็นรูปทรง ได้ทั้งสองมิติ และสามมิติ

2. รูปทรงอิสระ (free form)

เป็นรูปทรงที่ตรงกันข้าม กับเรขาคณิต ถึงแม้จะมีเหลี่ยมมุม ส่วนโค้ง, เส้นต่างๆ แต่ไม่สามารถ บ่งบอกได้ชัดเจน ว่าเป็นรูปทรงอะไร รวมทั้งอ้างอิงถึงตามหลัก คณิตศาสตร์ รูปทรงอิสระส่วนใหญ่ ก็ไม่สามารถแบ่งเป็นสองส่วน ที่เท่ากันได้ ในบางครั้งรูปทรงอิสระ คือการขีดเส้น ที่ไร้ทิศทางที่แน่นอน

3. รูปทรงธรรมชาติ (Natural Form)

การออกแบบรูปทรง เลียนแบบธรรมชาติ เป็นการนำรูปทรงที่มีอยู่ ตามธรรมชาติรอบตัวเรา เช่น ดอกไม้, ใบไม้, สัตว์ต่างๆ , สัตว์น้ำ แมลง, มนุษย์ เป็นต้น มาใช้เป็นแม่แบบในการออกแบบ โดยยังคงให้ความรู้สึกและรูปทรงที่เป็นธรรมชาติอยู่ ส่วนผลงานบางชิ้น ที่ออกแล้วล้อเลียนธรรมชาติ โดยใช้รูปทรงเช่น ตุ๊กตาหมี, การ์ตูน, อวัยวะของร่างกาย เป็นต้น เมื่อผลิตออกมาแล้ว

ยังคงเป็นรูปทรงตามธรรมชาติ ให้เห็นอยู่ บางครั้งได้มีการนำวัสดุที่มีอยู่ ตามธรรมชาติ เช่น เปลือกหอย, กิ่งไม้, ขนนก ฯลฯ เครื่องประดับแล้ว รูปทรงก็ไม่ได้เปลี่ยนแปลงมากนัก เพียงแต่มีการนำวัสดุอื่น มาเพิ่มคุณค่า หรือราคาประดับเข้าไป

4. รูปทรงจากวัฒนธรรม การทำเครื่องประดับในอดีต (cultural and ethnical style)

การออกแบบเครื่องประดับ ในปัจจุบัน ค.ศ. 2000-2001 ที่ยังมีการนำเอาสไตล์ และยุคสมัยของเครื่องประดับในอดีต กลับมาปรับปรุง, ดัดแปลง, เพิ่มเติม ให้เหมาะสมกับสมัยปัจจุบัน โดยที่ยังเห็นเค้าโครงเดิม และลักษณะ ยังคงคล้ายคลึงกับสไตล์ หรือยุคสมัยนั้นๆ แม้สัญลักษณ์ (symbol) ในอดีตบางอย่าง เช่น ตัวอักษรอียิปต์โบราณ ตัวอักษรของอินเดีย ตัวอักษรจีน ฯลฯ แม้กระทั่งสัญลักษณ์ ทางศาสนา ที่ยังมีการทำกันอย่างต่อเนื่อง เป็นต้น รวมถึงการนำเอา กรรมวิธีการผลิตวัสดุบางอย่าง ที่เคยมีการผลิตและใช้ในอดีต กลับมาผลิตใหม่ วิธีการผลิต และรูปลักษณะเดิมเอาไว้ เช่น Venetian cameo, lavastone-ware เป็นต้น

ส่วนประกอบของการออกแบบเครื่องประดับ

จุด (dots, point) จุด เป็นพื้นฐานเบื้องต้นที่สามารถนำมาประกอบกันให้เป็นเส้น รูปร่าง รูปทรง ตลอดจนเป็นภาพ สำหรับการพิมพ์ภาพธรรมชาติในปัจจุบัน จะพิมพ์ให้เป็นจุดสีขนาดเล็ก ผสมผสานกันเป็นจำนวนมาก โดยพิมพ์เพียง 4 สี เมื่อจุดสีทั้ง 4 สี ประกอบเข้าด้วยกัน จะเกิดการประสานสีให้ดูเป็นภาพสีธรรมชาติได้ ถ้าขยายภาพดูจะเห็นได้ชัดเจนว่าจุดที่ประกอบกันมีความถี่ห่างต่าง ๆ กัน เมื่อประสานจุดด้วยสายตา จะเห็นเป็นภาพที่มีน้ำหนักสีอ่อนเหมือนธรรมชาติ

วัตถุดตามธรรมชาติ ตามทฤษฎีของนักฟิสิกส์ ประกอบไปด้วยอนุภาคที่เล็กที่สุด ซึ่งมีโครงสร้างต่าง ๆ กัน ถ้ามองอนุภาคเหล่านั้นในเชิงของการออกแบบ อนุภาคก็คือจุดนั่นเอง (อารี สุทธิพันธุ์, 2527)

ปรากฏการณ์ตามธรรมชาติ จะให้แง่คิดแก่นักออกแบบเป็นอย่างมาก เมื่อเรามองดูฝักข้าวโพด รวงข้าว เปลือกของผลไม้ชนิดต่าง ๆ เช่น น้อยหน้า สาเก ขนุน ทูเรียน จะเห็นจุดเรียงกันเป็นกลุ่มเป็นแถวอย่างมีระเบียบ มีจังหวะ ดังนั้นพอจะสรุปได้ว่า เส้น รูปร่าง รูปทรง รวมทั้งลักษณะผิว เกิดจากจุดทั้งสิ้น สำหรับการออกแบบจุด ควรคำนึงถึงการกำหนดตำแหน่ง (position) และการจัดซ้ำ ๆ กัน (repetition)

เส้น (lines) เส้น เป็นพื้นฐานที่มีความสำคัญต่อการออกแบบมาก เพราะการออกแบบให้เป็นรูปร่าง รูปทรง หรือเป็นภาพ จะต้องนำเส้นไปประกอบเข้าด้วยกันทั้งสิ้น ลักษณะของเส้นแต่ละอย่างที่ใช้ จะให้ความรู้สึกได้ดีในการรับรู้ เช่น ตึกสูง ๆ จะรู้สึกว่าง่างาม ส่วนเส้นด้ายที่พันกันยุ่งเหยิงจะรู้สึกไม่เป็นระเบียบ เป็นต้น

ลักษณะของเส้นที่ใช้ในการออกแบบจำแนกออกเป็น เส้นตรง เส้นเฉียง เส้นซิกแซก เส้นโค้ง เส้นคดเป็นคลื่น เส้นหยัก ๆ แบบเปลือกหอยแครง เส้นตั้ง และเส้นนอน ซึ่งที่จริงแล้วลักษณะของเส้นพื้นฐานจะมีเพียงเส้นตรงและเส้นโค้งเท่านั้น นอกนั้นเป็นเส้นที่เกิดจากเส้นตรงหรือเส้นโค้ง หรือเกิดจากการร่วมกันของเส้นตรงและเส้นโค้งทั้งสิ้น เช่น เส้นเฉียง เส้นซิกแซก เส้นคดเป็นคลื่น หรือเส้นหยัก ๆ แบบเปลือกหอยแครง

เส้นแต่ละแบบที่นำไปใช้ในการออกแบบ จะให้ความรู้สึกในการรับรู้แตกต่างกันออกไป ซึ่งพอสรุปได้ดังนี้

1. เส้นตั้ง (vertical line) เป็นเส้นที่ให้ความรู้สึก สูง สง่า มั่นคง แข็ง แข็งแรง สงบ ไม่เคลื่อนไหว
2. เส้นนอน (horizontal line) เป็นเส้นที่ให้ความรู้สึก สงบ ราบเรียบ ไม่มีที่สิ้นสุด หลับ ตาย
3. เส้นเฉียง (diagonal line) เป็นเส้นที่ให้ความรู้สึก ไม่มั่นคง จะล้ม อันตราย
4. เส้นซิกแซก (zigzag line) เป็นเส้นที่ให้ความรู้สึก เคลื่อนไหว แหวมคม ทำลาย
5. เส้นโค้ง (curved line) เป็นเส้นที่ให้ความรู้สึก อ่อนช้อย อ่อนน้อม ย่อม เศร้า อ่อนแอ
6. เส้นคดเป็นคลื่น (wavy line) เป็นเส้นที่ให้ความรู้สึก เคลื่อนไหวอย่างนิ่มนวล เช่น ระลอกน้ำ
7. เส้นหยัก ๆ แบบเปลือกหอยแครง (scalloped line) เป็นเส้นที่ให้ความรู้สึกคล้ายเส้น ซิกแซก คือ ให้ความรู้สึกเคลื่อนไหวอย่างมีจังหวะ แหวมคม

ในการออกแบบสร้างสรรค์ผลงานแต่ละชนิด ผู้ออกแบบสามารถเลือกเส้นแบบต่าง ๆ ไปใช้ให้เกิดความงามและประโยชน์ใช้สอยได้ตามความต้องการ

รูปร่างและรูปทรง (shape and form) รูปร่างและรูปทรงมีความสัมพันธ์กันอย่างใกล้ชิด แต่เมื่อพิจารณาให้ดีแล้วจะพบว่า รูปร่างและรูปทรงมีลักษณะต่างกันรูปร่าง (shape) มีลักษณะเป็น 2 มิติ คือ มีเฉพาะความกว้างและความยาว เกิดขึ้นจากเส้นและทิศทางที่ลากมาบรรจบกัน รูปร่างของมนุษย์ สัตว์ หรือสิ่งของใด ๆ ก็ตาม จะมีเพียงเส้นรอบนอก ไม่มีปริมาตรหรือมวลมาเกี่ยวข้อง ตัวอย่างเช่น รูปวงกลม รูปสามเหลี่ยม รูปสี่เหลี่ยม หรือรูปเงาของหนังสือที่เด่นบนจอ เป็นต้น

รูปทรง (form) มีลักษณะเป็น 3 มิติ คือ มีทั้งความกว้าง ความยาว และความหนาหรือความลึกประกอบกัน รูปทรงคือรูปร่างของปริมาตร (volume) หรือมวล (mass) ซึ่งเกิดจากการปิดล้อมพื้นที่ว่างเหมือนกับบ้าน ตู้ และชาม ดังนั้นรูปทรงจะมีการกินระวางเนื้อที่ในอากาศ และมีลักษณะทางกายภาพที่เป็นตัวเป็นตน เป็นกลุ่มเป็นก้อนจับต้องได้

รูปร่างและรูปทรงพื้นฐานมี 2 ชนิด คือ รูปร่างหรือรูปทรงเรขาคณิต และรูปร่างหรือรูปทรงอิสระ สำหรับรูปร่างและรูปทรงที่แสดงออกในการออกแบบ สามารถจำแนกได้อีก 3 ชนิดคือ

1. รูปเหมือนจริง (Realistic) เป็นรูปร่างหรือรูปทรงที่เหมือนจริง โดยไม่มีการตัดทอนดัดแปลงแต่อย่างใด

2. รูปตัดทอนดัดแปลง (Abstract) ซึ่งแบ่งกว้าง ๆ ได้ 3 วิธีคือ

2.1 เป็นรูปที่ตัดทอนดัดแปลงให้ผิดไปจากความจริง (distortion)

2.2 เป็นรูปที่ออกแบบให้เกินความจริง (exaggeration)

2.3 เป็นรูปที่นำมาจัดใหม่ (re-arrangement)

3. รูปที่ไม่มีความหมาย (non-objective)

ขนาดและส่วนสัดส่วน (size and scale) ขนาด (size) หมายถึง พื้นที่ในขอบเขตใดขอบเขตหนึ่งพื้นที่นั้นจะเป็น 2 มิติ หรือ 3 มิติ ก็ได้ เรารู้ขนาดได้ด้วยการเปรียบเทียบ ด้วยการกะ ประมาณจากประสบการณ์เดิม

ส่วนสัดส่วน (Scale) หมายถึง ขนาดของสิ่ง 2 สิ่งขึ้นไปที่มีความสัมพันธ์กลมกลืนกันอย่างเหมาะสม ความสัมพันธ์ของขนาดและส่วนสัดส่วนในการออกแบบ ควรคำนึงถึงส่วนสัดส่วนของผู้ใช้ และกิจกรรมภายในส่วนสัดส่วนนั้น ๆ เป็นสำคัญ

หลักการใช้ขนาดสัดส่วนดังนี้

1. ขนาดใกล้เคียงกัน ให้ความรู้สึกกลมกลืนกัน

2. ขนาดต่างกัน ให้ความรู้สึกขัดกัน

3. ขนาดที่สัมพันธ์กันเป็นลำดับต่อเนื่องกัน ให้ความรู้สึกเคลื่อนไหวมวล (mass) หมายถึง เนื้อของวัตถุหรือสสารต่าง ๆ ที่กินระวางเนื้อที่ในอากาศ หรือเป็นเนื้อวัตถุซึ่งมีปริมาตรนั่นเอง มวลจะมีลักษณะเป็น 3 มิติ

ลักษณะผิว (texture) ลักษณะผิว คือลักษณะของผิวหน้าวัตถุตามธรรมชาติ และผิวหน้าของวัตถุที่มนุษย์สร้างสรรค์ขึ้น ลักษณะผิวมีหลายชนิด เช่น ผิวหยาบ ผิวละเอียด ผิวด้าน ผิวมัน เป็นต้น สำหรับการออกแบบ ปัจจัยที่ควรคำนึงถึงในการเลือกใช้วัสดุและลักษณะผิว มีดังนี้

1. ประโยชน์ใช้สอย และอันตรายของลักษณะผิวที่อาจจะเกิดขึ้นได้

2. ความชอบที่แตกต่างกันของเพศและวัย

3. เลือกวัสดุและลักษณะผิวให้เหมาะกับสภาพแวดล้อม

4. ลักษณะผิวที่ใช้ในการออกแบบ มีทั้งกลมกลืนกันและตัดกัน

บริเวณว่าง (space) หมายถึงพื้นที่ว่าง ซึ่งแบ่งออกได้ 2 อย่าง ได้แก่

1. พื้นที่ภายในตัววัตถุหรือภายในตัวอาคาร (positive space)

2. พื้นที่ล้อมรอบตัววัตถุหรือล้อมรอบตัวอาคาร (negative space)

ในการออกแบบโดยทั่ว ๆ ไป ตัวรูป (figure) ของสิ่งต่าง ๆ ที่มีลักษณะเด่น เช่น รูปคน จัดเป็นพื้นที่โพสิทีฟ (positive space) ส่วนพื้นที่หลังหรือพื้นภาพ จัดเป็นพื้นที่เนกาทีฟ (negative space) แต่บางครั้งศิลปินหรือผู้ออกแบบสามารถสร้างสรรค์ โดยสับเปลี่ยนพื้นที่โพสิทีฟของรูปเดียวกันให้มีลักษณะต่างกันได้ สำหรับในวงการพิมพ์โดยปกติ ถ้าพิมพ์สีลงไปในพื้นที่ตัวรูป (figure) จัดว่าเป็นภาพ โพสิทีฟ แต่ถ้าพิมพ์สีลงไปโดยรอบพื้นที่ตัวรูป จัดว่าเป็นภาพเนกาทีฟ

สี (color) มีอิทธิพลต่อมนุษย์โลกมาก โดยเฉพาะทางด้านจิตใจ สรรพสิ่งในธรรมชาติ ประกอบไปด้วยสีหลากหลายสี สีที่มองเห็นจำนวนมาก เช่น สีฟ้าของท้องฟ้าให้ความรู้สึกสว่างสดใส สีเขียวของใบไม้ให้ความรู้สึกสดชื่น สีน้ำเงินอมเขียวของน้ำทะเลให้ความรู้สึกสงบลึกซึ้ง สีเหลืองอม น้ำตาลของทะเลทรายให้ความรู้สึกสว่าง สีที่ปรากฏจำนวนมากเหล่านี้ จัดว่าเป็นสีหลักที่มีผลกระทบต่อจิตใจและบุคลิกภาพของมนุษย์เป็นอย่างมาก ในทางตรงกันข้าม ถ้าสมมุติให้ท้องฟ้าเป็นสีส้ม ใบไม้ทั้งป่าเป็นสีแดง เราก็คงจะได้พบเห็นบุคลิกภาพของมนุษย์ในอีกลักษณะหนึ่งเป็นแน่ อย่างไรก็ตามสีอื่น ๆ ที่มีจำนวนน้อยในธรรมชาติ ก็มีอิทธิพลต่อชีวิตมนุษย์เช่นเดียวกัน

เมื่อเรารู้ถึงความสำคัญของสีซึ่งมีอิทธิพลต่อการดำรงชีวิตของมนุษย์แล้ว เราก็ควรทำความเข้าใจในเรื่องอย่างละเอียด เพื่อจะได้เลือกใช้สีประกอบการออกแบบ ให้มีประโยชน์ตรงตามวัตถุประสงค์ของงานออกแบบนั้น ๆ เช่น ในการออกแบบสถานเริงรมย์ควรใช้โครงสร้างที่สดใส ปลอดภัย ส่วนสถานพยาบาลควรใช้โครงสร้างที่อ่อนหวานและสงบ เป็นต้น

น้ำหนักสี (value of color) น้ำหนักของสี หมายถึง น้ำหนักอ่อนแก่ของสีเมื่อเทียบกับน้ำหนักอ่อนแก่ของสีขาวดำ ปรากฏการณ์ของภาพธรรมชาติ จะพบว่ามีความแก่อ่อนของสีหลายระดับ วัตถุ 3 มิติจะประกอบไปด้วยสีของแสงและเงา คือ ประกอบด้วยด้วยสีอ่อนแก่หลายระดับนั่นเอง ดังนั้นใน ธรรมชาติซึ่งมีวัตถุ 3 มิติจำนวนมาก เมื่อสัมพันธ์กับแสงและเงา ย่อมปรากฏความอ่อนแก่ของสีสีเดียว และความอ่อนแก่ของสีหลายสีที่มีน้ำหนักแตกต่างกันด้วย

ในการออกแบบโดยใช้น้ำหนักสี จะก่อให้เกิดประโยชน์ได้ดังนี้

1. ช่วยให้สีต่างกันกลมกลืนกัน หรือตัดกัน
2. ช่วยให้ภาพมี 3 มิติ
3. ช่วยให้เกิดความรู้สึกหนัก - เบา และเคลื่อนไหว

สีที่มีน้ำหนักใกล้เคียงกันเมื่อใช้ร่วมกันจะกลมกลืนกัน ส่วนสีที่มีน้ำหนักต่างกันเมื่อใช้ร่วมกันจะเกิดการตัดกัน ในการสร้างภาพให้เป็น 3 มิติ จะต้องใช้น้ำหนักของสีประกอบกัน เมื่อใช้สีต่างกันน้ำหนักจะพบว่า สีอ่อนรู้สึกเบา สีแก่รู้สึกหนัก นอกจากนั้นการใช้น้ำหนักสีสลับกันยังช่วยให้รู้สึกเคลื่อนไหวได้อีกด้วย

1.4 ความคิดสร้างสรรค์กับการประดิษฐ์เครื่องประดับ

การสร้างสรรค์คืออะไร การสร้างสรรค์คือการทำสิ่งใดสิ่งหนึ่งขึ้นมาถ้ารวมคำว่า "คิดสร้างสรรค์" หมายถึง การคิดสิ่งใดสิ่งหนึ่งเป็นการแสดงออกซึ่งความคิดสร้างสรรค์ทั้งด้านความคิดและการกระทำสิ่งที่คิดทำนั้นริเริ่มเป็นสิ่งแปลกใหม่ ไม่ซ้ำกับแบบเดิมที่มีอยู่ ดัดแปลงให้เปลี่ยนไป โดยมีแนวโน้มไปสู่สิ่งที่ดีกว่า มีผู้ให้คำนิยามของความคิดสร้างสรรค์ไว้หลายแนวคิดดังนี้

"ความคิดสร้างสรรค์ คือความสามารถเฉพาะของบุคคล เป็นการรวมความคิด และการสร้างสิ่งใหม่เข้าด้วยกัน ซึ่งความคิด และสิ่งที่ทำขึ้นนั้นต้องเป็นสิ่งแปลกใหม่ ยังไม่มีผู้ใดคิดทำมาก่อน "

ความคิดสร้างสรรค์ เป็นความก้าวหน้าของความสามารถด้านประสบการณ์ และความคิดนั้นเป็นการคิดค้นด้วยตนเอง "

"ความคิดสร้างสรรค์ เป็นการเรียนรู้สิ่งใหม่ที่น่าสนใจมาสู่ชีวิต เป็นความก้าวหน้าที่เข้ามาพร้อมกับสิ่งเร้า และทำให้เกิดปฏิกิริยาตอบสนอง "

ความคิดสร้างสรรค์ เป็นคำที่คุ้นเคยมากในวงการศึกษาปัจจุบัน ความหมายของความคิดสร้างสรรค์ที่ได้ใจความเด่นชัดคือ การคิดสร้างสิ่งใหม่ที่ดีกว่าสิ่งเก่า นำความแปลกใหม่ที่ไม่เคยมีผู้คิดค้นมาก่อน สร้างให้ปรากฏเป็นผลงาน และนำออกมาสู่สายตา ของคนทั่วไป เพื่อประโยชน์ส่วนรวมทั้งความงาม และความเหมาะสม การฝึกให้เป็นผู้มีความคิดสร้างสรรค์ ขึ้นอยู่กับประสบการณ์ สิ่งแวดล้อม ความเคยชินจากการฝึกให้คิดอยู่เป็นประจำ โดยเฉพาะอย่างยิ่งจะต้องมีบรรยากาศที่เป็นเสรีภาพ มีอิสระทางความคิด ไม่ถูกบีบบังคับให้ติดอยู่ในแวดวงจำกัด เสรีภาพจึงเป็นสิ่งจำเป็นสำหรับความคิดสร้างสรรค์มาก

ความคิดสร้างสรรค์

1. ความคิดสร้างสรรค์ด้านความคิด ลักษณะความคิดสร้างสรรค์ด้านความคิดเน้นเรื่องความคิดที่แปลกใหม่ ไม่เคยมีผู้ใด คิดมาก่อน ความคิดนั้นสามารถนำมาใช้ได้จริง
2. ความคิดสร้างสรรค์ด้านประโยชน์ใช้สอย ได้แก่ ความคิดดัดแปลง การสร้างสรรค์วัตถุประสงค์ การนำสิ่งของไปใช้หลายๆ ด้าน และการสร้างสิ่งของให้เหมาะสม กับประโยชน์ใช้สอย สำหรับความคิดสร้างสรรค์ด้านนี้ นับว่ามีบทบาทต่อสิ่งของเครื่องใช้ ในชีวิตประจำวัน
3. ความคิดสร้างสรรค์ด้านความงาม สำหรับความคิดสร้างสรรค์ในด้านนี้ จะมุ่งที่ความงามแปลกใหม่เป็นหลัก เป็นความสวยงามที่เปลี่ยนแปลงได้ ซึ่งความคิดสร้างสรรค์ด้านความงามนี้นับเป็นส่วนหนึ่งของการสร้างสรรค์งานศิลปะ ทุกประเภท และเป็นหัวใจของการสร้างงานเครื่องประดับด้วย อย่างไรก็ตาม ในแง่ของการประดิษฐ์เครื่องประดับ หากสามารถนำความคิดสร้างสรรค์ทั้งสามลักษณะ มารวมเข้าไว้ ในงานชิ้นเดียวกันได้ งานชิ้นนั้นจะเป็นงานสมบูรณ์มาก

ที่สุด และจัดได้ว่าเป็นงานที่มีคุณค่าอย่างพร้อมมูล และในขณะเดียวกัน ผู้สร้างงานอาจจะมุ่งเน้นความคิดสร้างสรรค์ ไปทางด้านใดด้านหนึ่งได้เช่นกัน ผลงานเครื่องประดับจำเป็นต้องมีความคิดสร้างสรรค์ทั้ง 3 ประเภทเข้ารวมอยู่ด้วยกัน โดยเฉพาะนักออกแบบ จะต้องเป็นบุคคลที่มีความฉับไวในด้านความคิด และสรรหาวัสดุแปลกใหม่มาใช้ให้สัมพันธ์กับแบบ โดยคำนึงถึงคุณค่าของงานด้านประโยชน์ และความงามร่วมกัน (วรรณรัตน์ อินทร์อำ, 2536)

1.5 ประเภทของวัสดุในการออกแบบ

วัสดุที่นำมาใช้ผลิตเครื่องประดับ แต่เดิมมักใช้โลหะมีค่าและรัตนชาติเป็นสำคัญ แต่ในปัจจุบันมีการใช้วัสดุอย่างอื่นมากขึ้น เพื่อให้เหมาะสมกับราคาและความต้องการของผู้ซื้อ วัสดุที่ใช้ผลิตเครื่องประดับอาจแบ่งออกเป็น ๓ ประเภทใหญ่ๆ คือ วัสดุประเภทโลหะ วัสดุประเภทอัญมณี และวัสดุประเภทอื่นๆ

วัสดุประเภทโลหะ

โลหะเป็นวัสดุที่นำมาใช้ทำเครื่องประดับมากกว่าวัสดุประเภทอื่นๆ ทั้งหมด โดยอาจใช้เป็นโลหะเป็นโลหะล้วนๆ หรือมีวัสดุอื่นๆ เช่น อัญมณี เป็นส่วนประกอบด้วยก็ได้

โลหะที่ใช้เป็นวัสดุในการผลิตเครื่องประดับ แบ่งออกได้เป็น ๓ กลุ่มใหญ่ๆ คือ

ก. โลหะมีค่า เป็นโลหะที่มีราคาสูงมาก ที่สำคัญคือ ทองคำ เงิน แพลตินัม โรเดียม และพาลาเดียมทองคำ (Gold)

เป็นโลหะสีเหลือง ไม่เป็นสนิมหรือไม่หมองคล้ำ จึงเหมาะสำหรับใช้ทำเครื่องประดับที่สวยงาม หากเป็นทองคำแท้ ๑๐๐ เปอร์เซ็นต์ ซึ่งเรียกว่า ทอง ๒๔ กะรัต หรือทอง 24K จะมีความแข็งไม่มาก จึงนิยมใช้โลหะอื่นเจือปน ทำให้ทองคำมีความแข็งมากขึ้น เพื่อนำไปใช้งานได้เหมาะสม เช่น ทองคำ ๒๕ เปอร์เซ็นต์ หรือทอง 18K มีความแข็ง สามารถใช้เป็นตัวเรือนฝังอัญมณีต่างๆ ได้ดี



ภาพ 1 ภาพแสดง แร่ทองคำธรรมชาติ

ที่มา <http://kanchanapisek.or.th/>

แร่ทองคำในธรรมชาติ เป็นวัสดุที่เหมาะสมสำหรับนำมาใช้ทำเครื่องประดับที่สวยงามทองคำบริสุทธิ์ที่มีน้ำหนักเพียง ๑ ออนซ์ สามารถตีแผ่เป็นแผ่นบางๆ ต่อกันได้ถึง ๑๐๐ ตารางเมตร หรือสามารถดึงเป็นเส้นเล็กๆ ยาวได้ประมาณ ๑.๖ กิโลเมตร กล่าวอีกนัยหนึ่ง คือ สามารถนำทองคำมาตีเป็นแผ่นบางจนเกือบมองทะลุผ่านได้ หรือนำมาดึงให้เป็นเส้นเล็กราวกับเส้นผมได้ คุณสมบัติดังกล่าว จึงทำให้ทองคำเป็นวัสดุ ที่เหมาะสำหรับการทำเครื่องประดับได้นานาชนิด ไม่ว่าจะใช้วิธีการหล่อ การถัก หรือการทำเป็นแผ่นบางๆ เช่น ทองคำเปลว ที่ใช้ปิดทับลงบนวัสดุชนิดอื่น รวมทั้งใช้วิธีการชุบและการกะไหล่ทองคำลงบนโลหะอย่างอื่น เช่น เงิน ทองแดง เหล็ก เพื่อให้ดูสวยงามยิ่งขึ้น

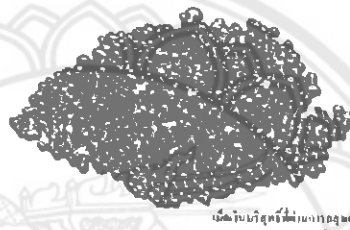

ภาพ 2 ภาพแสดงเม็ดเงิน(Silver)บริสุทธิ์ที่ผ่านการถลุงแล้ว

ที่มา <http://kanchanapisek.or.th/>

เป็นโลหะสีขาว เงามาม แต่หมองคล้ำได้ง่ายหากทิ้งให้ถูกอากาศนานๆ เงินบริสุทธิ์มีลักษณะคล้ายกับทองคำบริสุทธิ์ คือ ไม่แข็งมาก จึงนิยมนำเงินไปผสมกับโลหะอื่น เช่น ทองแดง เพื่อให้มีความแข็งมากขึ้น เงินที่ผสมกับทองแดงในอัตราส่วนเนื้อเงินบริสุทธิ์ร้อยละ ๙๒.๕ และทองแดงร้อยละ ๗.๕ เรียกกันเป็นภาษาอังกฤษว่า เงินสเตอร์ลิง (sterling silver) เป็นส่วนผสมของเงินที่ได้รับคามนิยม นำมาใช้ผลิตเครื่องประดับที่มีคุณภาพดี มีความแข็งแรง และถือเป็นมาตรฐานของโลหะเงิน ที่ใช้ในการผลิตเครื่องประดับทั่วโลก



ภาพ 3 ภาพแสดงทองคำขาว (Platinum)

ที่มา <http://kanchanapisek.or.th/>

เป็นโลหะที่มีความแข็งมาก มีความเงางามอยู่เสมอ ไม่หมองคล้ำแม้ทิ้งให้ถูกอากาศนานๆ แพลทินัมมีราคาสูงกว่าทองคำ เพราะมีจำนวนน้อยมากบนเปลือกโลก อีกทั้งต้องใช้เครื่องมือ

เครื่องจักรที่สามารถทนความร้อนสูงได้ ในการผลิตเป็นเครื่องประดับ เนื่องจากแพลทินัมมีจุดหลอมละลายสูงมาก คือ ประมาณ ๑,๗๗๓ องศาเซลเซียส ดังนั้น จึงนิยมนำแพลทินัมมาใช้ในการผลิตเครื่องประดับที่มีราคาสูง และมีความสำคัญ เช่น แหวนหมั้น แหวนแต่งงาน หรือเครื่องประดับที่มีอัญมณีราคาแพงมากเป็นส่วนประกอบ

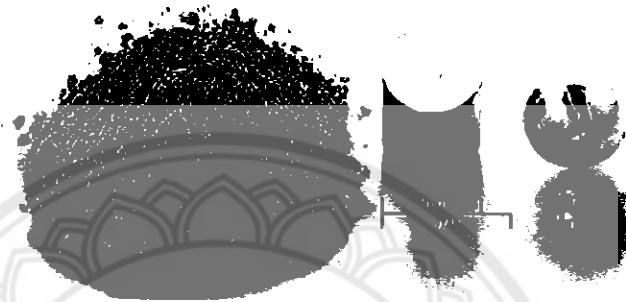

ภาพ 4 ภาพแสดงโรเดียม(Rhodium)

ที่มา <http://kanchanapisek.or.th/>

โรเดียม (Rhodium) คือ ธาตุลำดับที่ 45 เป็นโลหะสีขาวเงิน อยู่ในกลุ่มเดียวกับแพลทินัม จุดหลอมเหลวและความอ่อนตัวสูง โรเดียมเป็นโลหะหายาก (ปี 2010 ราคาอ้างอิงประมาณ \$80,000/กก.) ในวงการเครื่องประดับจะใช้เป็นน้ำยาชุบเคลือบผิวงานเนื่องจาก Rhodium โรเดียม มีจุดหลอมเหลวและความอ่อนตัวสูง จึงไม่สามารถนำมาทำเป็นตัวเรือนเครื่องประดับได้ โรเดียมจึงเป็นโลหะที่นิยมนำมาใช้ในกรรมวิธีชุบเครื่องโลหะที่ทำด้วยเงิน เพื่อไม่ให้เกิดการหมองคล้ำได้ง่าย

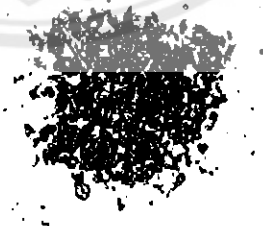

ภาพ 5 ภาพแสดงพาลาเดียม(Palladium)

ที่มา <http://kanchanapisek.or.th/>

เป็นโลหะที่ใช้ผสมทองคำให้มีสีขาว ที่เรียกว่า "ทองคำขาว" บางครั้งอาจใช้พาลาเดียมชุบเครื่องโลหะชนิดอื่นให้มีสีขาว เช่นเดียวกับการใช้โรเดียม

ข. โลหะหลัก เป็นโลหะที่พบเป็นจำนวนมากบนเปลือกโลก ราคาจึงไม่แพง ที่นิยมนำมาผลิตเป็นเครื่องประดับ ได้แก่ ทองแดง ดีบุก และอะลูมิเนียม



ภาพ 6 ภาพแสดงทองแดง(Copper)

ที่มา <http://kanchanapisek.or.th/>

เป็นโลหะชนิดแรกๆ ที่มนุษย์รู้จัก สามารถนำมาใช้งานทั้งการผลิตเครื่องประดับและเครื่องมือเครื่องใช้ต่างๆ โดยมนุษย์รู้จักทองแดง ตั้งแต่เมื่อประมาณ ๘,๐๐๐ ปีก่อนคริสต์ศักราช และประมาณ ๖,๐๐๐ ปีก่อนคริสต์ศักราช ชาวอียิปต์โบราณรู้จักนำทองแดงมาทำเป็นอาวุธ ดีบุก (Tin)

เป็นโลหะสีชาวจเงิน พบมากในสินแร่ที่เรียกว่า แคสซิเทอไรต์ (cassiterite) หลอมละลายได้ง่าย จึงสะดวก ในการนำมาผลิตเป็นเครื่องประดับและเครื่องมือเครื่องใช้ต่างๆ

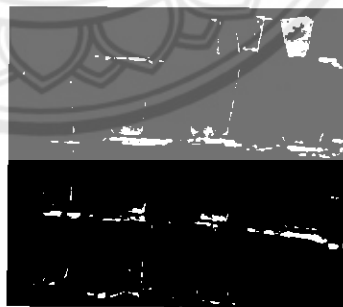

ภาพ 7 ภาพแสดงดีบุก

ที่มา <http://kanchanapisek.or.th/>

ดีบุก เหมาะสำหรับการใช้ผลิตเครื่องประดับเทียม

อะลูมิเนียม (Aluminium) เป็นโลหะสีชาวล้ำเงิน แต่มีน้ำหนักเบามาก และหลอมละลายได้ที่อุณหภูมิ ๖๖๐ องศาเซลเซียส

ค. โลหะผสม เป็นโลหะที่เกิดจากการนำโลหะตั้งแต่ ๒ ชนิดขึ้นไปมาผสมกัน เพื่อให้มีราคาถูกลง หรือมีสมบัติบางอย่างที่ต้องการ โลหะผสมมีหลายชนิด ที่สำคัญได้แก่

ทองสำริด (Bronze) เป็นโลหะผสมระหว่างทองแดงกับดีบุก ในสัดส่วนที่แตกต่างกันเพื่อให้มีสมบัติตามที่ต้องการ มีสีตั้งแต่สีเหลืองเข้มไปจนถึงสีน้ำตาลไหม้

ทองเหลือง (Brass) เป็นโลหะผสมระหว่างทองแดงกับสังกะสี มีสีเหลืองคล้ายทองคำแต่มีราคาต่ำกว่ามาก หากมีส่วนผสมของทองแดงมาก จะมีสีค่อนข้างแดง แต่ถ้ามีส่วนผสมของสังกะสีมาก จะมีสีค่อนข้างเหลือง

นาก เป็นโลหะผสมระหว่างทองคำ เงิน และทองแดง มีสีทองสุกปลั่งคล้ายทองคำ แต่มีราคาถูกกว่ามาก

พิวเตอร์ (pewter) เดิมเป็นโลหะผสมระหว่างดีบุกกับตะกั่ว แต่ปัจจุบันใช้ทองแดง พลวง (antimony) และดีบุก เป็นส่วนผสมแทน เนื่องจากตะกั่วเป็นโลหะ ที่มีอันตรายต่อมนุษย์ จึงมีการออกกฎหมาย ห้ามนำตะกั่วมาเป็นส่วนผสมของวัสดุที่ใช้ผลิตเครื่องประดับ ที่จำหน่ายในประเทศแถบทวีปยุโรป และอเมริกาเหนือ พิวเตอร์เป็นโลหะผสมที่มีความแข็งไม่มาก และมีจุดหลอมละลายต่ำ จึงนิยมนำมาใช้ผลิตเครื่องประดับที่ราคาไม่แพง และมีระยะเวลาการใช้งานสั้นๆ ตามความนิยมในแต่ละสมัย

เหล็กกล้าไม่เป็นสนิม (stainless steel) เหล็กเป็นโลหะที่มีอยู่เป็นจำนวนมากบนเปลือกโลก จึงมีราคาถูก แต่ในการนำเหล็กมาใช้ผลิตเครื่องประดับมีข้อเสีย คือ เป็นสนิมได้ง่ายและเปราะ ดังนั้นจึงมีการทำเหล็กกล้าชนิดที่ไม่เป็นสนิม โดยการนำเหล็กที่มีธาตุคาร์บอนเจือปนอยู่มาผสมกับโครเมียมหรือนิกเกิล เพื่อให้เหล็กมีความแข็งแรงและเงางาม ไม่เป็นสนิม ปัจจุบันมีการนำเหล็กกล้าไม่เป็นสนิมมาผลิตเป็นเครื่องประดับต่างๆ ได้มากมายหลายชนิด เช่น สร้อยคอ สร้อยข้อมือ ต่างหู เข็มกลัด และที่นิยมมากคือ การนำมาทำเป็นตัวเรือนของนาฬิกาข้อมือ โดยอาจฝังอัญมณีไว้ที่กรอบ หรือเสริมด้วยโลหะมีค่า เช่น ทองคำ แพลทินัม เพื่อให้ดูสวยงาม และมีราคาแพงมากยิ่งขึ้น

วัสดุประเภทอัญมณี

อัญมณี คือ เพชร และพลอยชนิดต่างๆ ที่มีการเจียรไนตกแต่งแล้ว มีอีกคำหนึ่งที่มีความหมายเช่นเดียวกับอัญมณี คือ รัตนชาติ ซึ่งหมายถึง แก้วที่มีค่า คนไทยรู้จักใช้อัญมณีเป็นเครื่องประดับมาตั้งแต่โบราณกาลแล้ว โดยเฉพาะอย่างยิ่งแก้วมีค่ารวม ๙ ชนิด ที่เรียกว่า "นพรัตน์" ถือเป็นวัสดุ สำหรับใช้ทำเครื่องประดับที่สวยงามมาก เพราะมีหลากสี

ประกอบด้วยเพชรและพลอยสีต่างๆ ซึ่งตามตำราขนพรัตน์ให้ชื่อที่คล้องจองกัน เพื่อถ่ายทอดการจดจำ ดังนี้



ภาพ 8 ภาพแสดงเพชรพลอย

ที่มา <http://kanchanapisek.or.th/>

ชื่อขนพรัตน์ดังกล่าวข้างต้น ประกอบด้วยแก้วมีค่า ๙ อย่าง คือ เพชร (diamond) เป็นธาตุคาร์บอนที่มีความแข็งมากที่สุดและหาได้ยาก จึงมีราคาแพง มีสีขาวใส หรือสีชมพู เมื่อนำมาเจียรระไนจะเกิดประกายแวววาว ปัจจุบัน นอกจากเพชรที่เกิดเองตามธรรมชาติแล้ว ยังมีเพชรที่ได้จากการสังเคราะห์ เรียกว่า "เพชรรัสเซีย" ซึ่งมีราคาถูกกว่าเพชรตามธรรมชาติมาก

มณี หรือทับทิม (ruby) มีสีแดงอ่อนเหมือนสีของเมล็ดทับทิมสุก

มรกต (emerald) มีสีเขียวเข้มเหมือนสีของปีกแมลงทับ

บุษราคัม (yellow sapphire) มีสีเหลือง

โกเมน (garnet) มีสีแดงแก่หรือสีแดงเจือดำ

นิล (spinet) ถ้ามีสีฟ้าหรือสีน้ำเงินแก่เหมือนสีของดอกกล้วยชัน เรียกว่า "นิลสีดอกผักตบ" ถ้ามีสีดำ เรียกว่า "นิลดำ" หรือ "นิลตะโก"

มุกตาหาร หรือมุกตา (moonstone) มีสีขุ่นเหมือนสีไข่มุก

เพทาย (zircon) มีสีแดงคล้ำๆ สีขาวปนเหลือง หรือสีฟ้า น้ำทะเล

ไพฑูรย์ หรือแก้วตาแมว (cat's eye) มีสีเหลืองแกมเขียวหรือสีน้ำตาลเทา มีน้ำเป็นสายรุ้งกลอกไปมา

ในสมัยโบราณ คนไทยนิยมใช้เครื่องประดับอัญมณีสีต่างๆ ให้เหมาะกับวัน โดยเชื่อว่า หากสวมใส่เครื่องประดับ และเครื่องนุ่งห่ม ให้ถูกโฉลกกับสีประจำวันแล้ว จะทำให้เกิดสิริมงคลต่อตนเอง อัญมณีและเครื่องนุ่งห่มมีสีต่างๆ ตามวัน ดังนี้

วันอาทิตย์ ใส่เครื่องประดับที่ทำด้วย โทแพซ เพทาย นุ่งห่มด้วยสีแดงหรือสีแดง

วันจันทร์ ใส่เครื่องประดับที่ทำด้วย มุกดา เพชร นุ่งห่มด้วยสีนวลหรือสีเหลือง

วันอังคาร ใส่เครื่องประดับที่ทำด้วย บุษราคัม นุ่งห่มด้วยสีชมพู

วันพุธ ใส่เครื่องประดับที่ทำด้วย มรกต นุ่งห่มด้วยสีเขียว

วันพฤหัสบดี ใส่เครื่องประดับที่ทำด้วย ไพฑูรย์ นุ่งห่มด้วยสีแดงหรือสีส้ม

วันศุกร์ ใส่เครื่องประดับที่ทำด้วย มุกดา เพชร นุ่งห่มด้วยสีฟ้าหรือสีน้ำเงิน

วันเสาร์ ใส่เครื่องประดับที่ทำด้วย นิล นุ่งห่มด้วยสีดำหรือสีม่วง

นอกจากนพรัตน์หรือแก้วมีค่า ๙ อย่างดังกล่าวข้างต้นแล้ว ปัจจุบันยังมีการใช้แก้วอย่างอื่น ๆ มาผลิตเป็นเครื่องประดับด้วย ที่นิยมใช้กันมาก เนื่องจากมีราคาไม่แพงและงดงาม คือ แร่เขียวหนุมานหรือแร่ในตระกูลควอตซ์ (quartz) ซึ่งเป็นหินแก้วผลึก มีหลายสี ที่สำคัญ ได้แก่ โอปอล หรือโอพอล (opal) มีลักษณะโปร่งใส แต่ที่เป็นสีต่างๆ ก็มีอยู่บ้าง เนื้อมีรอยแตกแบบก้นหอย โอนิกซ์ (onyx) มีสีขาว สีเหลือง สีดำ หรือสีแดง เนื้อแตกแบบก้นหอย โมรา (agate) มีความวาวแบบขี้ผึ้ง มีหลายสี โดยสีเหล่านั้น มักมีลักษณะเป็นชั้นหรือเป็นแถบ หรือมีหลายสีปะปนกัน.

นอกจากนี้ยังมีอัญมณีบางอย่างซึ่งเป็นที่รู้จักกันในตลาดค้าอัญมณี ได้แก่ ไพลิน (blue sapphire) มีสีน้ำเงินเข้ม เขียวส่อง (green sapphire) มีสีเขียวสด และแอมethyst (amethyst) มีสีม่วง ไทยเรียกอัญมณีชนิดนี้ว่า "พลอยสีม่วง" หรือ"พลอยสีดอกตะแบก"

ในบางประเทศมีอัญมณีที่นิยมนำมาทำเครื่องประดับ เช่น ในตุรกีมี เทอร์คอยส์ (turquoise) เป็นพลอยสีน้ำเงินแกมเขียว หรือสีฟ้า ในพม่าและจีนมี หยก (jade) ซึ่งเป็นหินแก้วสีต่างๆ เช่น สีเขียว สีขาว สีเหลือง สีดำ แต่สีที่นิยมกันมากและมีราคาแพง คือ สีเขียวเข้มสดและโปร่งแสง ที่เรียกกันว่า "หยกจักรพรรดิ" (imperial jade)

วัสดุประเภทอื่นๆ นอกจากโลหะและอัญมณีแล้ว ยังมีวัสดุประเภทอื่นๆ ที่นิยมนำมาใช้ผลิตเครื่องประดับ เช่น

ไข่มุก (pearl)

เกิดจากการพอกพูนของสารที่ขับออกมาจากตัวหอยมุก เพื่อห่อหุ้มสิ่งแปลกปลอมที่หลุดเข้าไปแทรกอยู่ภายในเปลือกของหอยมุกนั้น จนเกิดเป็นเม็ดกลมๆ สีขาว หรือสีเทาแกมน้ำเงิน โดยนิยมนำมาเจาะรูร้อยเข้าด้วยกัน ใช้สวมใส่เป็นสร้อยคอหรือสร้อยข้อมือ หรือนำไปประดับบนโลหะ

เป็นเข็มกลัด ต่างหู และแหวน ไช่มุกมีทั้งที่เกิดขึ้นเองตามธรรมชาติในทะเลหรือในแหล่งน้ำจืด เรียกว่า ไช่มุกธรรมชาติ (natural pearl) หรือจากฟาร์มเลี้ยงหอยมุก เรียกว่า ไช่มุกเลี้ยง (culture pearl) ญี่ปุ่นเป็นประเทศแรกที่ผลิตไช่มุกเลี้ยง ปัจจุบันมีการทำฟาร์มหอยมุกกันในหลายประเทศ รวมทั้งประเทศไทย ที่บริเวณชายฝั่งทะเลอันดามันด้วย

แก้วเจียระไน (crystal)

เป็นแก้วที่หลอมขึ้นและนำมาเจียระไนให้มีเหลี่ยมมุมดูสวยงาม นิยมนำมาผลิตเป็นเครื่องประดับโดยใช้ร่วมกับโลหะมีค่า เช่น ทองคำ เงิน หรือเงินชุบทองคำ ทำเป็นเข็มกลัดรูปช่อดอกไม้ หรือทำเป็นต่างหู และกำไลข้อมือ ซึ่งนิยมทำกันหลายๆ ประเทศในทวีปยุโรป เช่น สวิตเซอร์แลนด์ เยอรมนี ออสเตรีย เดนมาร์ก

เซรามิก (ceramic)

เป็นเครื่องปั้นดินเผาประเภทที่มีน้ำยาเคลือบ มีสีล้นต่างๆ และมักเขียนเป็นภาพหรือลวดลายประกอบ เหมาะสำหรับการทำเป็นเครื่องประดับต่างๆ เช่น ต่างหู เข็มกลัด จี้ห้อยสร้อยคอ และสร้อยข้อมือ

พลาสติก

เริ่มนำมาเป็นวัสดุที่ใช้ผลิตเครื่องประดับในทวีปยุโรปตั้งแต่หลังสงครามโลกครั้งที่ ๑ ประมาณ พ.ศ. ๒๔๖๓ โดยใช้กรรมวิธีทางเคมีผลิตวัสดุชนิดนี้ขึ้น มีความแข็งไม่มากเท่ากับโลหะ แต่ก็ตกแต่งให้เป็นรูปแบบต่างๆ ได้ตามที่ต้องการ และยังผสมสีหรือวาดลวดลายให้สวยงามได้ด้วยการนำพลาสติกมาผลิตเป็นเครื่องประดับทำได้ง่าย เพราะมีราคาถูก จึงนิยมใช้กันอย่างแพร่หลายจนถึงปัจจุบัน เหมาะสำหรับการผลิตเครื่องประดับตามสมัยนิยม ซึ่งมีระยะเวลาการใช้งานไม่นาน โดยเฉพาะอย่างยิ่ง การใช้พลาสติกแทนวัสดุธรรมชาติ ที่นับวันจะหาได้ยากยิ่งขึ้น เช่น งาช้าง กระดองเต่า

งาช้าง

การใช้งาช้างเป็นวัสดุทำเครื่องประดับได้รับความนิยมมากในสมัยก่อน แต่ปัจจุบันความนิยมลดน้อยลง เนื่องจากการรณรงค์ต่อต้านการนำงาช้างมาใช้ประโยชน์ต่างๆ เพราะต้องมีการฆ่าช้างป่าในทวีปแอฟริกา และทวีปเอเชียเป็นจำนวนมาก ทำให้สัตว์ที่ควรอนุรักษ์ชนิดนี้ มีจำนวนลดน้อยลง หลายๆ ประเทศจึงมีการออกกฎหมาย ห้ามจำหน่ายเครื่องประดับที่ทำจากงาช้าง

1.6 รูปแบบของเครื่องประดับ

รูปแบบของเครื่องประดับที่พบเห็นทั่วไปได้แก่ แหวน สร้อยคอ กำไล ต่างหู เข็มกลัด แต่ละรูปแบบมีการออกแบบที่ต่างกันไป ดังนี้

1.6.1 การออกแบบแหวน



สำนักหอสมุด
บ. มี.ศ. ๕๕๕

1.๖๑23020

แหวนเป็นเครื่องประดับที่ใช้กับส่วนที่เป็นนิ้วมือ การออกแบบแหวน ผู้ออกแบบแหวนจะต้องนึกถึงผู้ใส่ก่อนว่าจะเป็นแหวนให้กับผู้ชาย ผู้หญิง เด็ก ลักษณะแหวนใช้นิ้วอะไร ใช้งานอะไร งานพิธีสำคัญๆหรือเพื่อสวมใส่ในชีวิตประจำวัน การพิจารณาเรื่องประโยชน์เป็นจุดสำคัญที่ทำให้เลือกวัสดุได้ถูกต้องและนำหลักเกณฑ์ความงามอันพื้นฐานทางศิลปะมาใช้ในการออกแบบแหวน ลักษณะการออกแบบจะต้องมีคุณค่าทางความงาม มีจุดเด่นประทับใจให้แก่ผู้พบเห็นและสามารถสวมใส่ได้สบาย มีความสัมพันธ์ระหว่างโครงสร้างทั้งหมด ความแปลกใหม่ที่ไม่เหมือนใครที่แสดงให้เห็นถึงคุณค่าของงานฝีมือ โดยเน้นความเรียบง่ายแต่คงเอกลักษณ์เฉพาะตัวไว้ ทำให้ใช้ได้หลายโอกาส รูปแบบวัสดุ ความสวยงามต้องสัมพันธ์กัน แหวนที่ใช้ในกลางคืน รูปแบบรูปทรงมักจะมีลวดลายละเอียด ใช้วัสดุที่มีประกาย แหวนที่ใช้ในกลางวันจะมีความเรียบง่ายในรูปทรงที่สวมใส่สบายมีความโดดเด่นด้วยเอกลักษณ์

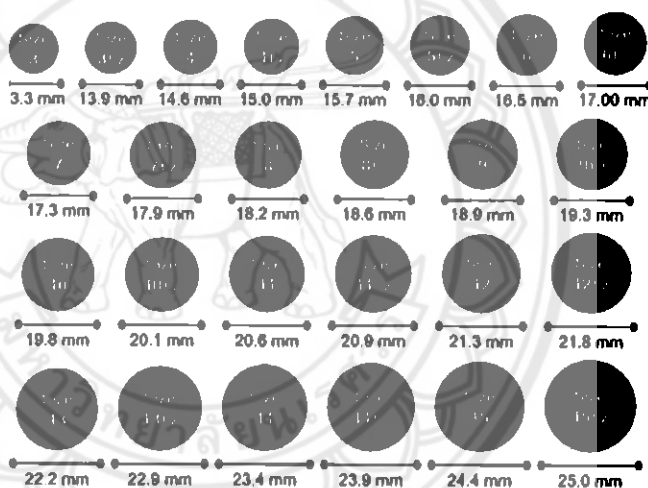

ภาพ 9 ขนาดมาตรฐานในการออกแบบแหวน

ที่มา <http://www.pramool.com/cgi-bin/disptem.cgi?10208758>

1.6.2 การออกแบบสร้อยคอ

เส้นอิสระมักจะเป็นเส้นที่ใช้ในการออกแบบได้ดี สำหรับเป็นแบบในการทำเครื่องประดับ โดยเฉพาะอย่างยิ่ง ในงานเครื่องประดับที่เป็นงานสมัยใหม่สำหรับการออกแบบสร้อยคอ นักออกแบบมักจะคำนึงถึงความสัมพันธ์ของสร้อยคอและจี้ที่ห้อยแขวนลงมา ความสวยงามเป็นจุดเน้นอันดับแรก และการใช้สอยเป็นอันดับรองลงมา คือคำนึงถึงความสะดวกสบายเวลาสวมใส่เป็นสำคัญ ส่วนใหญ่การออกแบบสร้อยคอ มักจะมีลักษณะเรียบง่าย ใช้ได้กับจี้ห้อยคอหลายรูปแบบ และไม่ควรมี น้ำหนักมากเพื่อสบายเวลาใช้การออกแบบสร้อยคอ ถ้าใช้ในชีวิตประจำวัน ควรมีลักษณะเรียบง่าย แต่ถ้าใช้เพื่อแขวนพระ หรือเครื่องรางของขลัง ควรให้มีความมั่นคงระหว่าง

ข้อต่อแต่ละข้อ ไม่ควรมีลักษณะหรุหระ การออกแบบอาจเน้นจุดสนใจเฉพาะด้านหน้า หรือตลอดทั้งเส้นก็ได้ แต่ถ้าเป็นสร้อยคอที่ใช้สำหรับงานกลางคืนจะต่างออกไป ทั้งความหรุหระและการใช้วัสดุประกอบ แต่อย่างไรก็ตาม แบบเรียบง่ายยังเป็นที่ใช้ได้หลายโอกาส และเหมาะที่จะใช้เป็นเครื่องประดับในปัจจุบัน การออกแบบสร้อยคอจะให้สั้น หรือยาวขึ้นอยู่กับ การนำไปใช้เป็นสำคัญ ซึ่งการนำไปใช้นั้นต้องให้ไปกันได้กับเสื้อผ้าเครื่องแต่งกายด้วยวิธีทำสร้อยคอ

ตารางแสดงขนาดสร้อยคอ

CHAIN LENGTH AVAILABLE ขนาดสร้อยคอและสร้อยข้อมือตามมาตรฐาน	BRACELET LENGTH AVAILABLE
SIZE (INCH/CM) 16" / 40 CM	SIZE (INCH / CM) 5.5" / 13.75 CM
18" / 45 CM	6" / 15 CM
20" / 50 CM	6.5" / 16.25 CM
22" / 55 CM	7" / 17.5 CM
24" / 60 CM	7.5" / 18.75 CM
26" / 65 CM	8" / 20 CM
28" / 70 CM	
30" / 75 CM	
32" / 80 CM	
34" / 85 CM	
36" / 90 CM	
38" / 95 CM	
40" / 100 CM	

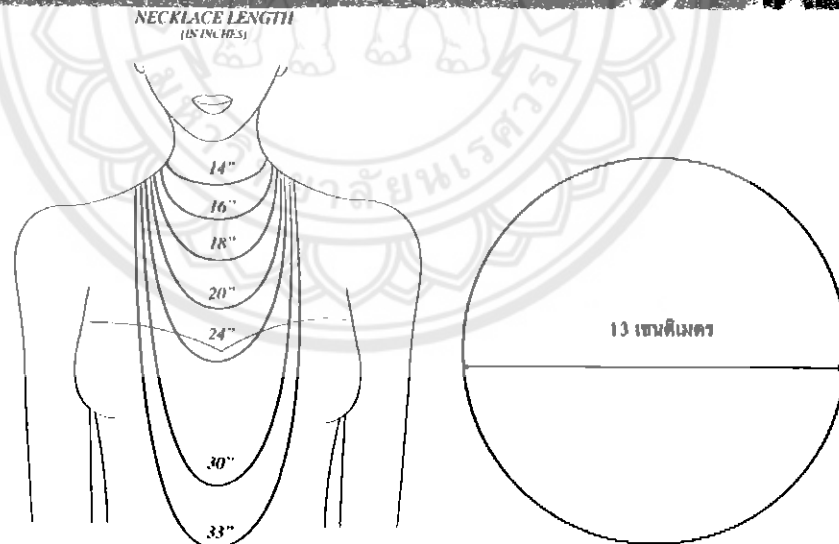

ภาพ 10 แสดงภาพขนาดมาตรฐานของสร้อยคอ

ที่มา <http://honeydewandviolet.com/pages/sizing-charts>

จากมาตรฐานของสุภาพสตรี จะมีลำคอขนาดเส้นผ่าศูนย์กลางประมาณ 10-12 เซนติเมตร ขนาดของสร้อยคอ จึงควรมีเส้นผ่าศูนย์กลางไม่น้อยกว่า 13 เซนติเมตร

1.6.3 การออกแบบกำไล และสร้อยข้อมือ

สร้อยข้อมือและกำไลมือมีความหมายใกล้เคียงกันมาก แม้แต่ด้านประโยชน์ใช้สอยก็เหมือนกัน คือใช้กับการตกแต่งข้อมือเช่นเดียวกัน แต่รูปร่างเครื่องประดับไม่เหมือนกัน คือสร้อยข้อมือจะมีความอ่อนไหวทั้งตัวเช่นเดียวกับสร้อยคอ ส่วนกำไลข้อมือจะมีลักษณะแข็งไม่ทั้งตัว เวลาใส่จะสวมเข้าไปอาจมีทั้งที่เปิดปิดซึ่งเป็นตะขอ และไม่มีตะขอ วิธีที่ใช้ในการทำกำไล มีทั้งวิธีหล่อ วิธีตีหุ้ม และวิธีฉลุ ส่วนสร้อยข้อมือคงใช้วิธีทำเช่นเดียวกันกับสร้อยคอ แต่จะเส้นสั้นกว่า ความสวยงามขึ้นอยู่กับการออกแบบ และการเลือกวัสดุมาใช้ การออกแบบกำไลมักจะเป็นแบบเรียบ มีความสวยงามเฉพาะตัว มีความสมดุลของสวดลายต่างๆ ถ้าจะใช้เป็นโลหะล้วนๆ แต่ถ้าใช้หินประกอบเป็นหัวมักจะเน้นความสวยงามด้านหน้าให้เด่นชัดกว่าส่วนอื่น ซึ่งการออกแบบสร้อยข้อมือก็คงใช้วิธีเดียวกันนี้ด้วย

ตารางที่แสดงขนาดสร้อยข้อมือ

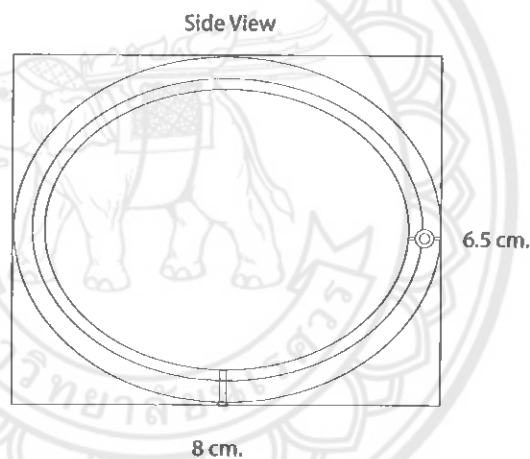

ภาพ 11 แสดงขนาดมาตรฐานการออกแบบสร้อยข้อมือ

ที่มา <http://www.inattt.com/2010/การออกแบบเครื่องประดับ>

1.6.4 การออกแบบต่างหู

ต่างหูเป็นเครื่องประดับที่เน้นให้ใบหน้าสวยงามหรือไม่สวยงามก็ได้ และดูจะเป็นเครื่องประดับอย่างเดียวที่อยู่ใกล้ชิดกับใบหน้ามากที่สุด ดังนั้น นักออกแบบจำเป็นต้องพิถีพิถันเป็นพิเศษ และผู้เลือกใช้ ก็ ต้อง ดู ความ เหมาะ สม กับ ลักษณะ ของ ใบ หน้า ประกอบ ด้วยรูปแบบที่นิยมใช้ในการทำต่างหู มีทั้งแบบรูปทรงเรขาคณิต แบบรูปทรงธรรมชาติ และแบบรูปทรงอิสระ วัสดุที่นำมาใช้ เช่น หิน หรือโลหะ ควรมีน้ำหนักน้อย ที่น้ำหนักน้อย การออกแบบเครื่องประดับต่างหู ส่วนใหญ่นักออกแบบนิยมที่จะออกเป็นชุดเข้ากับเครื่องประดับชนิดอื่นๆ เช่น สร้อยคอ เข็มกลัด แหวน เป็นต้น แต่ถ้าจะออกแบบเป็นต่างหูอย่างเดียว ควรมีลักษณะเฉพาะตัว

เหมือนกันคือ มีความสมดุล มีความเหมือนกันในรูปทรง แต่ในวงการออกแบบเครื่องประดับในปัจจุบัน อาจจะออกแบบเครื่องประดับต่างหู ให้มีรูปทรงไม่เหมือนกัน ให้ดูมีแรงถ่วงไม่เท่ากัน แต่ใช้การแต่งผมแต่งหน้าเข้าช่วยให้สภาพส่วนรวมทั้งหมดกลมกลืนกัน



ตำแหน่งของแบบต่างหูที่เราจะวาด

ภาพ 12 แสดงการวาดแบบต่างหูควรวอยู่ในตำแหน่งที่เหมาะสม

ที่มา <http://www.inattt.com/2010/การออกแบบเครื่องประดับ>

1.6.5 การออกแบบเข็มกลัด

เครื่องประดับประเภทเข็มกลัด เป็นเครื่องประดับที่สุภาพสตรีมีอายุมากนิยมใช้มากกว่าสุภาพสตรีที่มีอายุน้อย แต่ในปัจจุบันก็เป็นที่แพร่หลายในเด็กสาววัยรุ่นเช่นกัน แต่แบบและวัสดุที่ใช้ทำต่างกันออกไป คุณประโยชน์ของเครื่องประดับเข็มกลัด ช่วยทำให้เสื้อผ้ามีจุดเด่น และเพิ่มความสง่างามให้แก่ผู้ใช้ และในขณะเดียวกันเหมือนจะเป็นสิ่งบอกบุคลิกของผู้เป็นเจ้าของได้เป็นอย่างดีด้วย นักออกแบบเครื่องประดับประเภทเข็มกลัด นิยมที่จะออกแบบเข็มกลัดให้เหมาะกับการนำไปใช้ได้หลายๆ โอกาส และเน้นจุดเด่น เฉพาะด้านหน้าเพียงด้านเดียว อย่างไรก็ตามการออกแบบเข็มกลัดนั้น จะต้องคำนึงถึงลักษณะของงาน และจุดมุ่งหมายของการนำไปใช้ด้วยการออกแบบเข็มกลัด ผู้ออกแบบไม่นิยมให้แบบรุงรังและวัสดุหนักๆ มาใช้ ทั้งนี้พิจารณาจากการนำไปใช้ด้วย ถ้าเข็มกลัดหนักจะดึงเสื้อผ้ารั้งลงมาหรือหย่อนเสียรูปทรง ดังนั้น การออกแบบจำเป็นที่จะให้แบบ และวัสดุที่จะนำมาใช้สัมพันธ์กันด้วยเข็มกลัดที่ดีควรดัดแปลงไปใช้ในโอกาสต่างๆ ได้

2. โครงสร้างชนชั้นทางสังคม

2.1 ชั้นทางสังคมและพฤติกรรมผู้บริโภค

Social Class (ชนชั้นทางสังคม) ชั้นทางสังคม (Social Class) หรือสถานภาพทางสังคม (Social Status) เป็นตำแหน่งของแต่ละบุคคลเมื่อเปรียบเทียบกับผู้อื่นโดยใช้ แปรที่สังคมนั้น ๆ พิจารณาว่ามีความสำคัญในการจัดแบ่ง หรือเป็นการแบ่งกลุ่มภายในสังคมโดยในแต่ละกลุ่มนั้น ประกอบด้วยบุคคลที่มีค่านิยม (Values) ความสนใจ (Interests) และพฤติกรรมที่คล้ายกัน

ลักษณะของชนชั้นทางสังคม 6 ประการ

1. ชนชั้นทางสังคมมีลำดับชั้นสูงชั้นต่ำ (Hierarchical)
2. สมาชิกของชนชั้นทางสังคมเดียวกันมีพฤติกรรมเหมือนกัน มีค่านิยม ความเชื่อ และแบบของการบริโภคที่คล้ายกัน
3. ชนชั้นทางสังคมจำกัดการปฏิบัติตอบของบุคคล (Social interaction) โดยจะมีการปฏิบัติ ตอบต่อกันในสมาชิกของชั้นเดียวกัน
4. ชนชั้นทางสังคมได้ รับอิทธิพลจากหลายปัจจัย เช่น อาชีพ รายได้ การศึกษา หรือที่อยู่อาศัย เป็นต้น
5. ชนชั้นทางสังคมมีการเคลื่อนที่ (Social Mobility) ได้นั้นก็คือเคลื่อนสู่ชนสูงชั้น หรือ เคลื่อนลงมาสู่ที่ต่ำกว่า
6. การสังกัดชนชั้นทางสังคมอาจจะเป็นไปโดยมีการให้ อยู่ในฐานะเดียวกันตั้งแต่เกิด (Ascribed Status) หรืออาจประสบความสำเร็จจึงได้ มาสังกัดอยู่ในชนชั้นที่สูงกว่า (Achieved Status)

วิธีวัดชนชั้นทางสังคม (Social Class Measurement)

1. ไม่มีเกณฑ์ที่ชัดเจน (Subjective Measures)
2. การวัดที่มีเกณฑ์ชัดเจน (Objective Measures)

ไม่มีเกณฑ์ที่ชัดเจน (Subjective Measures) วิธีนี้วัดโดยการสอบถามจากผู้บริโภคจำนวนหนึ่งเพื่อให้ คาดคะเนว่าตนเองอยู่ตำแหน่งใดในสังคม การจัดชนชั้นสังคมตามวิธีนี้ผู้ตอบประเมินโดยใช้การรับรู้และจินตภาพ หรือภาพลักษณ์ตนเอง (Self-image) ที่สะสมมาโดยไม่รู้ตัวตลอดเวลาที่ผ่านมาของคน ๆ นั้น ชนชั้นทางสังคมที่วัดด้วยวิธีนี้จึงเป็นการวัดความรู้สึกหรือความตระหนัก (Awareness) ของบุคคลนั้นมากกว่าชนชั้นทางสังคมตามความเป็นจริง

ตัวอย่างการวัดระดับชนชั้นทางสังคม แบบไม่มีเกณฑ์ที่ชัดเจน

ท่านคิดว่าท่านอยู่ในตำแหน่งใดในชนชั้นทางสังคมที่แบ่ง 4 ระดับต่อไปนี้

- () ระดับต่ำ
- () ระดับกลางค่อนข้างต่ำ
- () ระดับกลางค่อนข้างสูง
- () ระดับสูง
- () ไม่ทราบ

ตาราง 2 การวัดระดับชนชั้นทางสังคม

วิธีวัดชนชั้นทางสังคม (Social Class Measurement)

1. ไม่มีเกณฑ์ที่ชัดเจน (Subjective Measures)
2. การวัดที่มีเกณฑ์ชัดเจน (Objective Measures)

การวัดที่มีเกณฑ์ชัดเจน (Objective Measures) วิธีนี้ให้ ผู้บริโภคจำนวนมากตอบแบบสอบถาม (Questionnaire) เกี่ยวกับตัวแปรทางด้านประชากรศาสตร์ (Demographics) บางชนิดหรือตัวแปรทางด้านเศรษฐกิจและสังคม รวมทั้งถามเกี่ยวกับที่ตั้งของบ้านเรือนลักษณะครอบครัว วิธีนี้มีประโยชน์ในการแบ่งส่วนตลาด และวัดได้ 2 วิธี คือ

- 2.1 ดัชนีที่ใช้ ตัวแปรเดียว (Single-variable Indexes)
- 2.2 ดัชนีที่ใช้ ตัวแปรหลายตัว (Composite-variable Indexes)

ดัชนีที่ใช้ตัวแปรเดียว (Single-variable Indexes)

การศึกษา ระดับการศึกษาเป็นอีกหนึ่งตัวแปรหนึ่งที่น่ามาใช้ วัดชนชั้นทางสังคม โดยทั่วไปแล้วรายได้ สูงมักจะสัมพันธ์ กับระดับการศึกษาสูง และการศึกษาสูงมักจะมีอาชีพที่ดีตามไป ด้วยเช่นกัน

รายได้ ของตนเองหรือรวมทั้งครอบครัว เป็นอีกตัวแปรหนึ่งที่น่ามาใช้ ในการประมาณการชนชั้นสังคม นักวิจัยนิยมใช้ ทั้งปริมาณรายได้ และแหล่งของรายได้ มาประกอบการพิจารณาด้วย แต่ในบางประเทศ ผู้มีรายได้ มาก อาจจะไม่ได้ จดให้ อยู่ในชนชั้นสูง เช่น ชาวในอเมริกาที่ถือตัวเป็นผู้มีรายได้ สูง และไม่ได้ จดให้ อยู่ในชนชั้นสูงของอเมริกา เป็นต้น

- ตัวแปรอื่น ๆ เช่น สภาพแวดล้อมของที่พัก มูลค่าของที่พักในบริเวณนั้น ๆ นักสังคมวิทยานิยมใช้ การมีสิ่งของบางอย่างในบ้านเป็นตัวแปรในการวัดสถานภาพทางสังคม เช่น Chapin's Social Status Scale เน้นการมีเฟอร์นิเจอร์ บางชิ้นในห้องนั่งเล่น

2 ดัชนีที่ใช้ตัวแปรหลายตัว (Composite-variable Indexes)

ดัชนีที่ใช้ตัวแปรหลายตัว (Composite-variable Indexes) เป็นการวัดโดยใช้ หลายตัวแปร โดยการนำทุกตัวแปรทางด้านเศรษฐกิจและสังคมมาใช้ พร้อม ๆ กันโดยอาจจะให้น้ำหนักความสำคัญของแต่ละตัวแปรไม่เท่ากัน แนวคิดที่สำคัญและนำมาใช้ มาก มี 2 แนวคิดคือ

Index of Status Characteristics (ISC)

Socioeconomic Status Score (SES)

Index of Status Characteristics (ISC)

Index of Status Characteristics ISC (W.L. Warner and P.S. Ludt) เป็นการกำหนดโดยตั้งดัชนีคุณสมบัติของฐานะด้วย 4 ตัวแปร คือ

- 1) อาชีพ
- 2) แหล่งของรายได้
- 3) เขตที่อยู่อาศัย และ
- 4) ประเภทของที่อยู่อาศัย โดยตัวแปรที่มีน้ำหนักมากที่สุดคือ "อาชีพ"

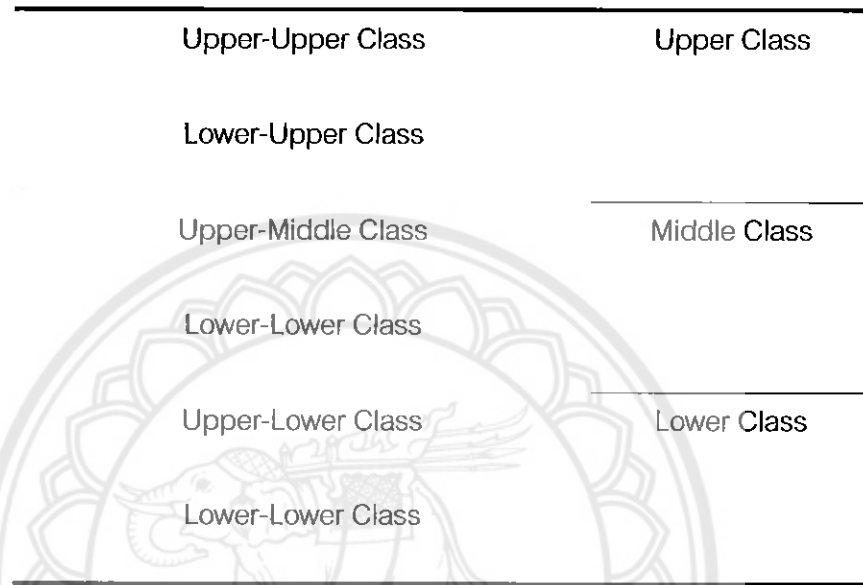

ตาราง 3 ดัชนีคุณสมบัติของฐานะ 4 ตัวแปร

ชนชั้นระดับสูง (Upper Class) ถือว่าเป็นชนชั้นสูงที่สุด สินค้าที่ชนชั้นเหล่านี้ แสวงหาเพื่อตอบสนองความต้องการของตนเอง คือ สินค้าที่สามารถเสริมฐานะทางสังคม และได้รับการยอมรับจากสังคม โดยจะไม่ให้ ความสำคัญกับปัจจัยด้านราคา เช่น กระเป๋า Hermes หนึ่งกระเป๋า Birkin ราคาตั้งแต่ 2 แสน ถึง 5 ล้านบาท, รถยนต์ Rolls-Royce Phantom ราคาประมาณ 12 ล้านบาท เป็นต้น

ชั้นที่ 1 Upper-Upper Class ประกอบด้วยครอบครัวที่มีชื่อเสียงเก่าแก่ผู้เกิดมา "บนกองเงินกองทอง" เป็นกลุ่มที่เล็กที่สุดในชนชั้นทางสังคม ซึ่งสมาชิกในชนชั้นนี้ส่วนใหญ่จะประกอบด้วยราชวงศ์ และตระกูลผู้ดีเก่า

ชั้นที่ 2 Lower-Upper Class เป็นชั้นของ "คนรวยหน้าใหม่" เพิ่งจะมีทรัพย์สินสมบัติ และยังไม่เป็นสิ่งที่ยอมรับของคนชั้นที่ 1 บุคคลเหล่านี้เป็นผู้ยิ่งใหญ่ในวงการบริหาร จัดว่าอยู่ในระดับ "มหาเศรษฐี"

ชนชั้นระดับกลาง (Middle Class) พฤติกรรมการบริโภคของคนกลุ่มนี้ส่วนใหญ่มีความหลากหลาย เนื่องจากเป็นชนชั้นกลางที่มีทั้งก่อนไปทางสูง และก่อนไปทางต่ำ ดังนั้นพฤติกรรมการบริโภคจะมีความต่างกัน ขึ้นอยู่กับสภาพสังคมแวดล้อมที่กลุ่มคนในชนชั้นนี้สังกัดอยู่ เช่น

กลุ่มชนที่ 3 อาจจะมีพฤติกรรมการบริโภคเหมือนกลุ่มชนชั้นสูง เพื่อต้องการยกระดับฐานะทางสังคมของตนเองเป็นต้น และมักจะคำนึงคุณภาพของสินค้าและบริการเป็นหลัก

ชั้นที่ 3 Upper-Middle Class ชั้นนี้ประกอบด้วยชายและหญิงที่ประสบความสำเร็จในวิชาชีพ เช่น แพทย์ นักกฎหมาย ศาสตราจารย์ เจ้าของกิจการขนาดกลาง และคนระดับบริหารในองค์กรต่าง ๆ สมาชิกในชั้นนี้ส่วนมากจบปริญญาจากมหาวิทยาลัยชั้นนากลุ่มนี้จึงเรียกกันว่า เป็นสมองของสังคม

ชั้นที่ 4 Lower-Middle Class ประกอบไปด้วยพนักงานที่ไม่ใช่ฝ่ายบริหาร เจ้าของธุรกิจ ๑ ขนาดเล็ก พวกช่างที่รับค่าตอบแทนสูง พวกทำงานนั่งโต๊ะ ระดับปฏิบัติการ (พนักงาน Office) เป็นต้น

ชนชั้นระดับล่าง (Lower Class) พฤติกรรมการบริโภคของคนกลุ่มนี้ส่วนใหญ่จะคำนึงถึงปัจจัยด้านราคาเป็นหลัก เนื่องจากเป็นกลุ่มชนชั้นทางสังคมที่มีรายได้ น้อยที่สุด ดังนั้นหากต้องตัดสินใจซื้อสินค้าหรือ อบริ การจะให้ ปัจจัยด้านราคาเป็นตัวแปรที่สำคัญ ชอบสินค้าเงินผ่อน

ชั้นที่ 5 Upper-Lower Class ได้แก่ ชนชั้นทำงาน เป็นกลุ่มคนที่ใหญ่ที่สุดในสังคมเป็นพวกพนักงานที่มี ความชำนาญและกึ่งชำนาญ เช่น กลุ่ม คนที่ ใช้ แรงงานในโรงงานอุตสาหกรรมต่างๆ

ชั้นที่ 6 Lower-Lower Class ประกอบด้วยคนงานที่ไม่มีความชำนาญ เช่น กรรมกรชนกลุ่มน้อย หาบเร่แผงลอย เป็นต้น

2.2 ดัชนีที่ใช้ตัวแปรหลายตัว (Composite-variable Indexes) ดัชนีที่ใช้ ตัวแปรหลายตัว (Composite-variable Indexes) เป็นการวัดโดยใช้ หลายตัวแปรโดยการนำทุกตัวแปรทางด้านเศรษฐกิจและสังคมมาใช้พร้อม ๆ กันโดยอาจจะให้น้ำหนักความสำคัญของแต่ละตัวแปรไม่เท่ากัน แนวคิดที่สำคัญและนำมาใช้ มาก มี 2 แนวคิดคือ

Index of Status Characteristics (ISC)

Socioeconomic Status Score (SES)

Socioeconomic Status Score (SES) เป็นการนำตัวแปร 3 ชนิดมาใช้ พร้อมกัน คือ อาชีพ รายได้ ครอบครัว และระดับการศึกษา สำหรับ SES ในสหรัฐอเมริกาแบ่งเป็น 4 ระดับ คือ

Upper Class (ระดับสูง)

Upper-Middle Class (ระดับกลางค่อนข้างสูง)

Middle Class (ระดับกลาง)

Lower Middle Class (ระดับกลางค่อนข้างต่ำ)

ตาราง 4 ระดับการศึกษาสำหรับ SES ในสหรัฐ 4 ระดับ

2.2 ชั้นสังคมกับความแตกต่างของการดำเนินชีวิตพฤติกรรมผู้บริโภค

1. ความเกี่ยวข้องของชั้นสังคมกับตัวแปรที่สำคัญทางจิตวิทยา (Important Psychological Factors) (Important Psychological Factors)
2. การเลื่อนชั้นทางสังคมที่สูงขึ้น (Upward Social Class Mobility)
3. การสัมผัสสื่อ (Media Exposure)
4. กลุ่มเทคโนโลยี (Techno-Class)

ความเกี่ยวข้องของชั้นสังคมกับตัวแปรที่สำคัญทางจิตวิทยา

1.1 ชั้นทางสังคมส่งผลกระทบต่อวิถีชีวิต ในแต่ละชั้นสังคมมีตัวแปรที่เกี่ยวข้องกับวิถีชีวิต เช่น ความเชื่อ ค่านิยม กิจกรรม และพฤติกรรมต่าง ๆ ซึ่งบ่งชี้ว่าบุคคลในแต่ละชั้นสังคมมีวิถีชีวิตที่ต่างกัน เช่น กลุ่มคนชนชั้น มักจะเป็นกลุ่มเป้าหมายของสินค้าฟุ่มเฟือย เพราะมีวิถีชีวิตที่มักบริโภคสินค้าเพื่อแสดงสถานะทางสังคมของตน

1.2 ชั้นสังคมใช้ พยากรณ์ ทรัพยากรของบุคคลทรัพยากรซึ่งในที่นี้ คือ

1. การเงิน (Financial Resource)
2. สังคมและวัฒนธรรม
3. ระดับการศึกษา
4. เวลา

1.3 การซื้อสินค้า/บริการเพื่อแสดงถึงการเป็นสมาชิกของชั้นสังคมที่ตนเป็นสมาชิกบุคคลที่อยู่ ในสังคมชั้นล่างกว่ามักจะมีสถานะทางการเงินไม่พร้อมที่จะซื้อสิ่งของต่างๆ ได้ ทุกชนิด จึงเลือกเฉพาะสิ่งที่สะท้อนชั้นทางสังคมของตน เช่น สังคมในประเทศไทยถ้าการมีรถยนต์ Mercedes Benz แสดงถึงการเป็นสมาชิกของสังคมชั้นสูงค่อนข้างต่ำระดับล่าง (Lower-Upper Class) หรือผู้มีคอนโดในใจกลางเมืองส่วนใหญ่ เป็นผู้ที่มีหน้าที่การงานที่ดีเป็นต้น

1.4 ผู้บริโภคซื้อสินค้า/บริการเพื่อยกระดับชั้นสังคม ผู้บริโภคสามารถยกระดับชั้นสังคมของตนขึ้นได้ จากการบริโภคภัณฑ/บริการ ที่เป็นสัญลักษณ์ของชนชั้นสูง เช่น ผู้ที่ต้องการเข้าสังคมชั้นสูง อาจไปใช้ บริการร้านอาหารตามโรงแรมระดับ 5 ดาว เพื่อที่จะมีโอกาสให้ ตนเองเข้าไปสมาคมกับผู้อยู่ในชั้นสังคมที่สูงกว่า เป็นต้น

การเลื่อนชั้นทางสังคมที่สูงขึ้น (Upward Social Class Mobility)

การนาชั้นทางสังคมมาใช้ ในการตลาดนั้นเกิดขึ้นจากความเชื่อของนักการ ตลาดที่ว่า ผู้บริโภคแต่ละคนมีความปรารถนาที่จะนาตนเองสู่ชนสังคมที่สูงขึ้น จึงเลียนแบบพฤติกรรมและการบริโภคของบุคคลที่อยู่ในชั้นสังคมเหนือตนขึ้นไป

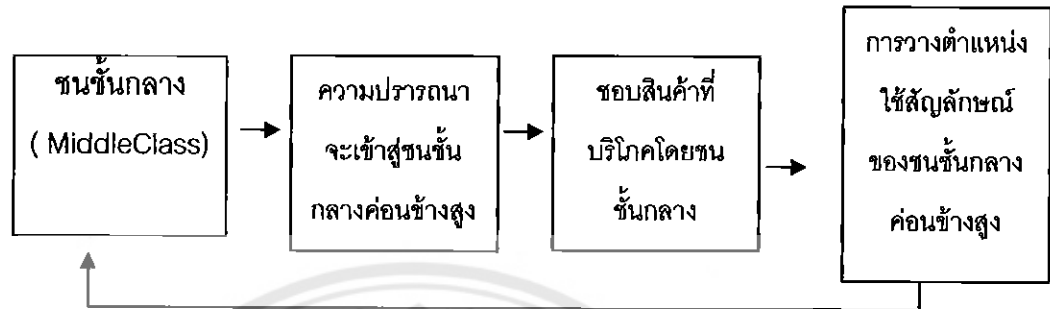

ภาพ 13 การเลื่อนสู่ชนชั้นทางสังคมที่สูงขึ้น

กลุ่มเทคโนคลาส (Techno-Class)

กลุ่มเทคโนคลาส (Techno-Class) เป็นพัฒนาการทางเทคโนโลยี โดยเฉพาะคอมพิวเตอร์และอินเทอร์เน็ตกำลังเข้ามามีบทบาทในการบ่งบอกระดับของชนชั้นทางสังคมเนื่องจากบุคคลที่ไม่ทราบวิธีใช้ คอมพิวเตอร์ ส่วนใหญ่จะถูกมองว่าเป็นผู้ล่าหาล้างและจัดอยู่ในกลุ่มชั้นสังคมต่ำทางด้านเทคโนโลยี ซึ่งศัพท์ทางการตลาดที่เรียกกลุ่มคนที่เป็นผู้นำทางด้านเทคโนโลยี หรือมีความรอบรู้ด้านคอมพิวเตอร์ เป็นอย่างดี จะเรียกคนกลุ่มนี้ว่า "Geek"

การประยุกต์ผลของชนชั้นทางสังคมกับกลยุทธ์การตลาด

1. เสื้อผ้าแฟชั่น และการเลือกซื้อคนส่วนใหญ่จะแต่งตัวเพื่อให้ สอดคล้องกับภาพลักษณ์หรือ จินตภาพ (Self-image) แต่ก็มีผู้บริโภคจำนวนมากที่พยายามเลียนแบบผู้อื่น โดยทำตามกลุ่มคนในชนชั้นสังคมที่สูงกว่า และทำตามบุคคลที่ตนชื่นชม ซึ่งโดยส่วนใหญ่ คนที่อยู่ในชนชั้นทางสังคมที่ต่างกัน มักจะมีรสนิยมเรื่องแฟชั่นที่ต่างกันด้วย

3.การฝากเงินการใช้จ่ายและการใช้เครดิต

ชนชั้นสูง(Upper Class)	ชนชั้นกลาง-ล่าง (Middle-Lower Class)
- หุ้น (Stock)	- ฝากเงินธนาคาร
- อสังหาริมทรัพย์ (Real Estate)	- สินค้าเงินผ่อน
- ซื้อทองเพื่อเก็งกำไร	- หวย/ฉลากกินแบ่งรัฐบาล
- ซื้อพันธบัตรรัฐบาล	- ซื้อประกัน
- บัตร Credit (วงเงินไม่จำกัด)	- บัตร Credit (วงเงินจำกัด)

ตาราง 5 การฝากเงินการใช้จ่ายชนชั้นสูงและชนชั้นกลาง-ล่าง

4. ชั้นทางสังคมกับการสื่อสารการตลาด

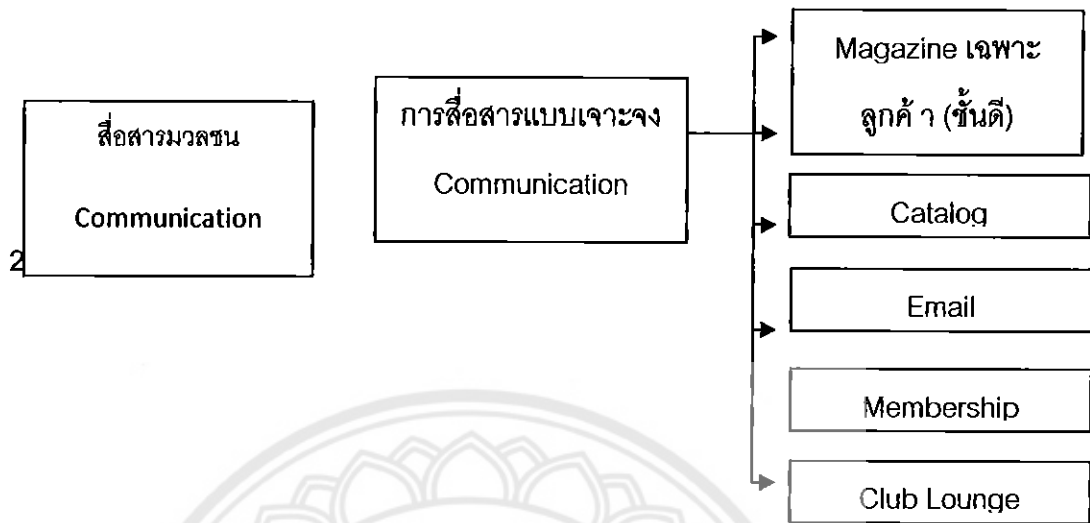

ภาพ 14 ชั้นทางสังคมกับการสื่อสารการตลาด

สังคม(Social Organization)

ความหมายและความสำคัญของการจัดระเบียบทางสังคม การจัดระเบียบทางสังคมซึ่งไปถึงการกระทำร่วมกันอย่างสงบในหมู่ชนที่แตกต่างกันในสังคม คนส่วนมากทำงานโดยมีจุดมุ่งหมายที่เป็นอุปสรรคและการยอมรับตามบทบาทและตำแหน่งอันมีอยู่ เพื่อความเป็นระเบียบเรียบร้อยทางสังคม นอกจากนั้น สมาชิกของสังคมควรมีรูปแบบในจุดประสงค์ จุดมุ่งหมาย และแผนต่าง ๆ ร่วมกัน ตามความเห็นของ Ogburn and Nimkoff "การจัดระเบียบทางสังคมเป็นการรวมส่วนที่แตกต่างกันของคนให้ปฏิบัติหน้าที่กันเป็นกลุ่ม การกระทำที่คิดขึ้นเพื่อการได้มาบางสิ่งที่เราทำ"

ความสำคัญของการจัดระเบียบทางสังคม

มนุษย์กับสังคมเป็นสิ่งที่ควบคู่กันไป กล่าวคือ เมื่อมนุษย์เกิดขึ้นในโลก มนุษย์ก็ได้รวมอยู่เป็นสังคม แต่เนื่องจากมนุษย์มีความต้องการไม่มีที่สิ้นสุด ฉะนั้น จึงมีความจำเป็นต้องมีการจัดระเบียบทางสังคม เพื่อควบคุมแบบแผนแห่งพฤติกรรมของมนุษย์ หากปล่อยให้มนุษย์แต่ละคนทำการตามอำเภอใจโดยปราศจากการควบคุมแล้ว สังคมก็ย่อมจะเกิดความปั่นป่วนยุ่งเหยิงและขาดระเบียบแบบแผน ดังนั้น จึงจำเป็นต้องมีการจัดระเบียบทางสังคม เพื่อสังคมจะเกิดสันติสุข สิ่งที่น่าจะนำมาใช้เป็นเครื่องมือในการจัดระเบียบทางสังคม ก็คือ

- 1) บรรทัดฐานทางสังคม (Norm)
- 2) สถานภาพ (Status)

3) บทบาท (Role)

4) การควบคุมทางสังคม

บรรทัดฐานของสังคม (Norm)

บรรทัดฐาน คือ ระเบียบหรือแบบแผนแห่งพฤติกรรมซึ่งเกิดจากการปฏิบัติตามนิยามของสังคมนั้น ประเสริฐ แย้มกลิ่นฟุ้ง ได้อธิบายว่า " บรรทัดฐาน หมายถึง ระเบียบ กฎเกณฑ์ แบบพฤติกรรม หรือ คตินิยมที่สังคมวางได้ เพื่อกำหนดแนวทางสำหรับบุคคลยึดถือปฏิบัติในสถานการณ์ต่าง ๆ การที่สมาชิกในสังคมมีการติดต่อสัมพันธ์กันราบรื่น ก็เพราะแต่ละฝ่ายต่างปฏิบัติตามบรรทัดฐานที่ทุกคนมีความเข้าใจร่วมกัน ทำให้เกิดความแน่นอนและความเป็นระเบียบในชีวิตสังคม ตามความเห็นของ ดร. ไพฑูรย์ เครือแก้ว "บรรทัดฐาน คือ ตัวกำหนด พฤติกรรมหรือกริยา (Action) ในชีวิตประจำวันของคนในสังคม หมายความว่า บรรทัดฐานจำเป็นต้องแสดงมาตรฐานหรือบ่งบอกมาเลยว่าในสถานการณ์หรือ เหตุการณ์เฉพาะอย่างยิ่งในชีวิตประจำวันของแต่ละบุคคลนั้น เขาควรจะปฏิบัติหรือ มีกริยาอาการเช่นใดบ้าง"

ความสำคัญของบรรทัดฐาน

บรรทัดฐานมีบทบาทสำคัญต่อการควบคุมสัมพันธ์ภาพของบุคคลในสังคมช่วยทำหน้าที่ควบคุมพฤติกรรมของบุคคลให้เป็นไปตามที่สังคมปรารถนา ทำให้เกิดแบบแผนอันดีงาม โดยเฉพาะอย่างยิ่งช่วยกำกับมนุษย์ในสังคมหนึ่งสามารถประพฤติได้อย่างรวดเร็วและถูกต้องโดยไม่ต้องเสียเวลาไตร่ตรองนึกคิดว่าเป็นสถานการณ์เช่นนั้น ตนควรจะทำอะไรหรือทำอย่างไร

วิถีประชาแบ่งออกเป็นประเภทได้ดังนี้

1. สมัยนิยม (Fashion) เป็นวิถีประชาซึ่งแสดงออกถึงความนิยมของหมู่ชนในช่วงระยะเวลาหนึ่ง "สมัยนิยม" อาจเกิดขึ้นแพร่หลายไปอย่างรวดเร็วและเมื่อถึงจุด ๆ หนึ่งก็จะเสื่อมความนิยมลงไป เช่น สมัยนิยมของการแต่งกาย

2. ความนิยมชั่วคราว (Fad) เป็นแบบของพฤติกรรมบางอย่าง ซึ่งมีลักษณะฉิวเฉิบ คือ ไม่จริงจังอะไรนัก เพราะฉะนั้น "ความนิยมชั่วคราว" จึงเปลี่ยนแปลงได้ง่ายและเปลี่ยนแปลงอย่างรวดเร็ว กล่าวคือ ความเป็นที่นิยมเพียงชั่วคราวช่วยยามแล้วก็สาบสูญไป เช่น สมัยหนึ่งนิยมพูดว่า "ไม่สน" "อย่าให้เซด" หรือ "เพรียฮาร์ด" เป็นต้น

3. ความคลั่งไคล้ (Craze) เป็นเรื่องของความไม่มีเหตุผล อธิบายได้ว่า เมื่อ "ความคลั่งไคล้" เข้าครอบงำสิ่งผู้ใดแล้ว ผู้นั้นมักประพฤติปฏิบัติไปในทำนอง ไร้เหตุผลปัญญา กล่าวคือ จะหมกมุ่นอยู่แต่เรื่องที่ตนคลั่งไคล้จนไม่มีกะจิตกะใจที่จะทำอะไรอื่น เช่น คลั่งไคล้เรื่องโปงขามหรือเรื่องวุ่น

ต่าง ๆ จะใช้เวลาทั้งหมดเสาะแสวงหาไปงยามหรือว่าน พบใครคุยกับใครมักจะพูดแต่เรื่องที่ตนคลั่งไคล้

4. งานพิธี (Ceremony) เป็นเรื่องที่แสดงออกซึ่งเกียรติหรือความมีหน้ามีตา (ซึ่งใครจะปฏิบัติหรือไม่ปฏิบัติก็ได้) เช่น งานฉลองวันเกิด พิธีฉลองวันแต่งงาน เป็นต้น

5. พิธีการ (Rites or Rituals) เป็นแบบเรื่องของกลุ่มบุคคลที่เกี่ยวข้องเท่านั้นและมักจะระบุซึ่งวิธีการนั้นไว้ด้วย เช่น พิธีจรดพระนังคัลลแรกนาขวัญ หรือ พิธีต้อนรับน้องใหม่ เป็นต้น พิธีการดังกล่าวมีส่วนสำคัญในการสร้างความศักดิ์สิทธิ์หรือเพิ่มกำลังภายในให้แก่พิธีการนั้น ๆ เป็นอย่างดี

6. มารยาททางสังคม (Etiquette) เป็นเรื่องของการปฏิบัติตนให้เหมาะสมกับกาลเทศะในการสมาคม เช่น มารยาทในการรับประทานอาหารหรือการกล่าวคำขอบคุณเมื่อได้รับสิ่งของหรือความช่วยเหลือจากบุคคลอื่นเหล่านี้ เป็นต้น

สถานภาพและบทบาท (Status and Role)

ปรากฏการณ์อีกอย่างหนึ่งที่มีความเกี่ยวข้องกับบรรทัดฐาน ก็คือ "สถานภาพ" ทั้งนี้ก็เพราะว่า บรรทัดฐานมิได้ลอยตัวโดยอิสระ ในสังคมหากมีความผูกพันอยู่กับสถานภาพ กล่าวได้ว่า สังคมมนุษย์ ก็คือ "ตาข่ายของสถานภาพ" ซึ่งเป็นกุญแจไขทำให้ทราบถึงกิจกรรมของกลุ่มคนและสมาคม

ความหมายของสถานภาพ

เพื่อที่จะให้เข้าใจถึงความหมายของสถานภาพได้ชัดเจนยิ่งขึ้น ใคร่ขอเสนอความคิดของนักสังคมวิทยาดังต่อไปนี้

Young and Mack อธิบายว่า "สถานภาพ คือ ตำแหน่ง (Position) ในโครงสร้างทางสังคม"

Ogburn and Nimkoff อธิบายว่า "สถานภาพ คือ ตำแหน่งของบุคคลที่ กลุ่มสังคมวางไว้ในความสัมพันธ์กับบุคคลอื่นในสังคม"

ความสำคัญของสถานภาพ

สถานภาพ ก็คือ ตำแหน่งของบุคคลในสังคมหรือกลุ่มใดกลุ่มหนึ่ง ทุกสังคมหรือกลุ่มคนย่อมมีตำแหน่งมากมายและบุคคลคนเดียวอาจดำรงตำแหน่งหลายตำแหน่ง เช่น นาย ก. เป็นลูกชายของพ่อ เป็นนักศึกษา เป็นสมาชิกของชมรม เป็นต้น

ในสังคมเชิงซ้อน คือ สังคมที่ประกอบด้วยคนกลุ่มใหญ่ ๆ หลายกลุ่มและคนเหล่านั้นมีความแตกต่างกันในด้านชีวิตความเป็นอยู่ การอาชีพ และมีอัตราการย้าย ถิ่นฐานสูงนั้น การปะทะสังสรรค์ทางตำแหน่งมิใช่เป็นไปในทางส่วนตัวและนี่เองทำให้ "สถานภาพมีความสำคัญยิ่งต่อ

การศึกษาทางสังคมวิทยา" ขอยกตัวอย่างเช่น นิสิตใหม่คนหนึ่งของมหาวิทยาลัยต้องติดต่อกับเจ้าหน้าที่ลงทะเบียนและอาจารย์ผู้บรรยายต่าง ๆ โดยที่นิสิตคนนั้นไม่รู้จักหรือเห็นหน้าค่าตาของบุคคลดังกล่าวมาก่อนเลย แต่การ ดำเนินการลงทะเบียนและการเข้าชั้นเรียนก็เป็นไปตามตำแหน่ง ซึ่งมีบรรทัดฐาน กำกับไว้

สถานภาพและบทบาท

เมื่อบุคคลดำรงตำแหน่งในสังคมหรือกลุ่มคน บุคคลนั้นย่อมแสดงบทบาท (Role) ตามตำแหน่งนั้น ๆ เพราะฉะนั้นโดยปกติวิสัยแล้ว สถานภาพและบทบาทจึงเป็นสิ่งที่ควบคู่กันไปอย่างไรก็ดี บทบาทหรือการปฏิบัติหน้าที่ย่อมขึ้นอยู่กับบุคคลที่เข้าดำรงตำแหน่งนั้น ๆ เพราะฉะนั้น บทบาทจึงเป็นรูปแบบที่เคลื่อนไหวหรือรูปการทาง พฤติกรรมของตำแหน่ง ขอยกตัวอย่างเช่น นายกรัฐมนตรีของประเทศไทยย่อมมี บรรทัดฐานหรือแนวทางปฏิบัติบางประการ กล่าวคือ มีสิทธิหน้าที่และอภิสิทธิ์ต่าง ๆ แต่บทบาทหรือการปฏิบัติหน้าที่ของนายกรัฐมนตรีของแต่ละคนย่อมแตกต่างกันออกไป ความแตกต่างระหว่างบทบาทและตำแหน่งที่เกิดขึ้นนั้น ก็เพราะว่า "ตำแหน่ง" เป็นแนวความคิดทางสังคมวิทยา ส่วน "บทบาท" นั้น เป็นแนวความคิดทางจิตวิทยาทางสังคม เพราะฉะนั้น บทบาทจึงเปลี่ยนแปลงอยู่เสมอในเมื่อมีการ เปลี่ยนแปลงคนใหม่ที่มาดำรงตำแหน่งนั้น

ตำแหน่งที่ไม่มีบทบาท

ในบางสถานการณ์จะมีแต่ตำแหน่ง แต่ไม่มีบทบาท ขอยกตัวอย่างเช่น ในสหรัฐอเมริกา รัฐธรรมนูญกำหนดให้รองประธานาธิบดีเข้าดำรงตำแหน่งแทนประธานาธิบดีในกรณีที่ประธานาธิบดีถึงแก่อสัญกรรมในระหว่างดำรงตำแหน่งอยู่ เมื่อรองประธานาธิบดีเข้าดำรงตำแหน่งสืบแทนตำแหน่งประธานาธิบดีในกรณีดังกล่าว ทำให้ตำแหน่งรองประธานาธิบดีว่างลง กล่าวได้ว่า ตำแหน่งรองประธานาธิบดีว่างลงโดยไม่มีบทบาท

สถานภาพโดยกำเนิดและสถานภาพโดยการกระทำ

สังคมวิทยาได้แบ่งสถานภาพออกเป็น 2 ประเภทใหญ่ ๆ คือ

- 1) สถานภาพโดยกำเนิด (Ascribed status)
- 2) สถานภาพโดยการกระทำ (Achieved status)

1) สถานภาพโดยกำเนิด

เป็นเรื่องของการที่บุคคลนั้นได้รับสถานภาพ มาโดยเงื่อนไขทางชีวภาพ นั่นคือ พอเกิดขึ้นมาในโลก ก็ได้รับเลย ซึ่งพอแยกอธิบาย ดังต่อไปนี้

1. สถานภาพทางวงศ์ญาติ (Kinship status) คือ บุคคลย่อมมีความผูกพันกับครอบครัว เช่น เป็นลูกของพ่อแม่ เป็นพี่ของน้อง เป็นต้น
2. สถานภาพทางเพศ (Sex status) คือ บุคคลเกิดมาเป็นเพศใด เป็นชายหรือหญิง บุคคลนั้นก็จะย่อมได้รับสถานภาพทางเพศ ซึ่งย่อมมีบทบาท (สิทธิหน้าที่) ที่ต่างกัน
3. สถานภาพทางอายุ (Age status) คือ บุคคลได้รับสถานภาพตามเกณฑ์อายุของตน เช่น กฎหมายไทยบัญญัติไว้ว่า ชายและหญิงจะบรรลุนิติภาวะเมื่ออายุครบ 20 ปีบริบูรณ์ เพราะฉะนั้น สิทธิและหน้าที่ของบุคคลที่บรรลุนิติภาวะแล้ว กับบุคคลที่ยังไม่บรรลุนิติภาวะย่อมแตกต่างกัน
4. สถานภาพทางเชื้อชาติ (Race status) คือ บุคคลที่เกิดมาจากชาติใดก็มีสถานภาพตามบรรทัดฐานของเชื้อชาตินั้น ๆ เช่น เชื้อชาติไทยและเชื้อชาติจีน เป็นต้น
5. สถานภาพทางท้องถิ่น (Regional status) คือ บุคคลที่เกิดมาใน ถิ่นฐานใด เช่น คนที่เกิดทางภาคเหนือของไทยก็ได้รับสถานภาพเป็นคนเหนือ เกิดที่ภาคใต้ก็ ได้รับสถานภาพเป็นคนใต้ เป็นต้น
6. สถานภาพทางชนชั้น (Class status) บุคคลที่เกิดมาจากครอบครัวของชนชั้นสูง คือ มีฐานะดี ย่อมได้รับการศึกษาสูงอีกด้วย และได้รับสถานภาพเป็นชนชั้นสูง

สัญลักษณ์ของตำแหน่ง
ตำแหน่งบางตำแหน่งโดยเฉพาะอย่างยิ่งในสิ่งที่เกี่ยวกับอายุ เพศ และ สีของผิว ซึ่งเป็นสัญลักษณ์ของตำแหน่งและสามารถมองเห็นได้อย่างชัดเจน กล่าวคือ พอเห็นก็ทราบได้ทันทีว่าเป็นคนหนุ่มหรือคนแก่ เป็นผู้ชายหรือผู้หญิง เป็นฝรั่งหรือแขก

2.4 กลุ่มสังคม (Social Groups)

ความหมายของกลุ่ม ตามความเห็นของ Maciver and Page ได้อธิบายว่า กลุ่ม หมายถึง การรวมตัวของมนุษย์ชาติที่ต้องสัมพันธ์ติดต่อกับบุคคลอื่น เมื่อไม่มีความสัมพันธ์ติดต่อกับการรวมตัวของมนุษย์จะไม่เรียกว่า กลุ่ม แบบของการรวมกลุ่มมีความสัมพันธ์ทางสังคมเป็น พื้นฐานเท่านั้น

ตามความเห็นของ Ogburn and Nimkoff เขาอธิบายว่า "บุคคลตั้งแต่สองคนขึ้นไปอยู่ร่วมกันและสัมพันธ์กับบุคคลอื่น เรียกว่า กลุ่มสังคม"

นักสังคมวิทยาบางท่านให้ความหมายว่า "กลุ่ม คือ คนจำนวนหนึ่งมาอยู่ร่วมกันหรือกำลังรอคอยสิ่งใดสิ่งหนึ่ง" หรือ "คนจำนวนหนึ่งที่มีลักษณะบางอย่างเหมือนกัน" หรือ "คนจำนวนหนึ่งซึ่งมีแบบแผนบางอย่างร่วมกันและมีการตอบโต้ซึ่งกันและกัน" หรือ "กลุ่มคนจำนวนหนึ่งซึ่งมีความรู้สึกนึกคิดเป็นพวกเดียวกันและมีการกระทำ ได้ตอบซึ่งกันและกัน"

สรุป ความหมายของกลุ่ม คือ กลุ่มคนที่มิใช่มีความใกล้ชิดกันทางร่างกายเท่านั้น แต่จะต้องมีการกระทำโต้ตอบซึ่งกันและกัน มีการติดต่อสัมพันธ์กันตามสถานภาพและบทบาท มีความรู้สึกเป็นพวกเดียวกัน มีความเชื่อในด้านคุณค่าร่วมกันหรือคล้ายคลึงกัน กลุ่มสังคม ได้แก่ ครอบครัว กลุ่มเพื่อน กลุ่มอาชีพ กลุ่มเชื้อชาติ กลุ่มประชาชนของประเทศ เป็นต้น

การจำแนกประเภทของกลุ่มทางสังคมวิทยา

เราเป็นสมาชิกของกลุ่ม ซึ่งอาจเป็นด้วยสถานการณ์ของการจัดการทางสถิติ เราเป็นสมาชิกของกลุ่มอื่น ก็เพราะว่าเรามีความรู้สึกว่ามีบางสิ่งบางอย่างร่วมกันกับกลุ่มนั้น เราเป็นสมาชิกของอีกกลุ่ม เพราะเรามีความสัมพันธ์ทางสังคมกับกลุ่มนั้น เราเป็นสมาชิกของกลุ่มใดกลุ่มหนึ่ง เพราะเราเข้าร่วมเป็นสมาชิกของกลุ่มและมีชื่อปรากฏเป็นสมาชิกของกลุ่มนั้น เพราะฉะนั้น จึงอาจจัดกลุ่มออกได้เป็น 4 กลุ่ม ดังต่อไปนี้

- 1) กลุ่มทางสถิติ (Statistical Group)
- 2) กลุ่มคนพวกเดียวกัน (Societal Group)
- 3) กลุ่มทางสังคม (Social Group)
- 4) กลุ่มสมาคม (Associational Group)

อย่างไรก็ดี ชื่อทั้งสี่ข้างต้นอาจจะไม่ใช่ชื่อที่ดีหรือเหมาะสมที่สุด แต่เมื่อไม่สามารถจะแสวงหาชื่อที่ดีกว่านี้ ชื่อทั้งสี่ก็น่าจะเป็นประโยชน์อยู่บ้างและก่อนอื่น เราควรจะได้ทราบว่าการจัดกลุ่มดังกล่าวนี้ ขึ้นอยู่กับลักษณะที่สำคัญอยู่ 3 ประการ กล่าวคือ

1. ความรู้สึกเป็นพวกเดียวกัน
2. การปะทะสังสรรค์ทางสังคม
3. การจัดระเบียบทางสังคม

1) กลุ่มทางสถิติ (Statistical Group) เป็นกลุ่มที่สมาชิกมิได้จัดขึ้นด้วยตนเอง หากเป็นการจัดขึ้นโดยนักสังคมวิทยาและนักสถิติ โดยปกติแล้ว สมาชิกของกลุ่มไม่มีความรู้สึกว่าเป็นสมาชิกของกลุ่ม และไม่มีสิทธิหรือพันธะต่อกลุ่มแต่อย่างใด ขอยก ตัวอย่างเช่น กลุ่มคนที่เกิดในโรงพยาบาลและกลุ่มคนที่เกิดนอกโรงพยาบาล เหล่านี้เป็นต้น การจัดกลุ่มทางสถิติขึ้นนั้นก็เพื่อความมุ่งหมายของสถิติ จึงไม่สำคัญในทางสังคมวิทยานัก

2) กลุ่มคนพวกเดียวกัน (Societal Group) กลุ่มคนประเภทนี้มีลักษณะแตกต่างไปจากกลุ่มสถิติ คือ สมาชิกของกลุ่มคนพวกเดียวกันมีความรู้สึกว่าเป็นพวกเดียวกัน ซึ่งมีเครื่องแต่งกายเหมือนกันหรือมีภาษาเดียวกัน กลุ่มนี้มีความรู้สึกว่าเป็นพวกเดียวกัน ทั้ง ๆ ที่ไม่เคยรู้จักกันมาก่อนและไม่มีการ

ปะทะสังสรรค์กัน ตลอดทั้งไม่มีการจัดระเบียบทางสังคม เช่น กลุ่มที่มีภาษาเดียวกัน ตัวอย่างเช่น ภาษาชาวเหนือ คนที่พูด ภาษาเหนืออาจไม่รู้จักกันก็ได้ แต่พอพูดออกมาก็รู้ได้ว่าเป็นพวกเดียวกัน

3) กลุ่มทางสังคม (Social Group) การใช้คำว่า "สังคม" ก็เพื่ออธิบายว่า มีการติดต่อกันทางสังคม และมีการปะทะสังสรรค์กันทางสังคม สมาชิกของกลุ่มประเภทนี้ นอกจากจะมีความรู้สึกเป็นพวกเดียวกันแล้ว ยังมีการปะทะสังสรรค์ทางสังคมอีกด้วย กลุ่มทางสังคมนี้ก็ได้แก่ กลุ่มเพื่อนเล่น กลุ่มเพื่อนนักเรียนร่วมชั้นเดียวกัน เป็นต้น

4) กลุ่มสมาคม (Associational Group) กล่าวได้ว่า กลุ่มประเภทนี้เป็นกลุ่มที่มีความสำคัญที่สุดในสังคมเชิงซ้อนสมัยใหม่ ทั้งนี้เพราะว่า กลุ่มสมาคม (หรือสมาคม) เป็นกลุ่มที่ได้มีการจัดระเบียบหรือองค์การ เป็นกลุ่มที่มีโครงสร้างอย่างเป็นทางการ เพราะฉะนั้น กลุ่มสมาคมจึงมีลักษณะครอบคลุมถ้วนในความหมายทางสังคมวิทยา กล่าวคือ มีความรู้สึกเป็นพวกเดียวกัน มีการปะทะสังสรรค์ทางสังคม และมีการจัดกลุ่มอย่างมีระเบียบเพื่อรักษาผลประโยชน์ของกลุ่ม

2.5 สถาบันทางสังคม

ความหมายของสถาบันทางสังคม คำว่า Institution ซึ่งแปลว่า "สถาบัน" นั้น มีความหมายจำแนกออกได้เป็น 2 นัย ได้แก่

1) แบบอย่างพฤติกรรมที่มีระเบียบแบบแผนและปฏิบัติสืบต่อกันมาจนเป็นที่ ยอมรับกันทั่วไป เรียกว่า สถาบัน การกระทำบางอย่างลำพังแต่ปฏิบัติโดยไม่มีระเบียบ ไม่มีกฎเกณฑ์ที่แน่นอน แม้จะกระทำกันทั่วไปและยอมรับกันทั่วไป ก็หาเรียกว่าเป็นสถาบันไม่ เช่น การสอนให้เด็กทำอะไรจะเป็นการพูดที่ดี การรับประทานอาหารก็ดี การอ่านหนังสือก็ดี แต่การสอนดังกล่าวนี้ ไม่เฉพาะในสังคมบางแห่งเท่านั้น จึงนับว่าเป็นสถาบัน ซึ่งได้แก่ โรงเรียน การสอนการเรียนที่บ้านหรือนอกห้องเรียนที่มีได้จัดตั้งขึ้นเป็นแบบแผน เป็นทางการ ไม่เรียกว่าเป็นสถาบัน

2) องค์การที่จัดตั้งขึ้น ซึ่งอาจเป็นโรงเรียน โรงพยาบาล ทีมฟุตบอล วัด บริษัท ห้างร้าน กระทรวง ทบวง กรม สถาบันในแง่นี้ ก็คือ องค์การ นั่นเอง ซึ่งจะต้องมีการ จัดตั้งขึ้น ถ้าไม่มีการจัดตั้งเป็นองค์การขึ้นก่อน สถาบันก็เกิดขึ้นไม่ได้หรือสถาบันจะมีขึ้นไม่ได้ ถ้าไม่มีองค์การรับรอง เช่น สถาบันการศึกษาจะมีไม่ได้ หากไม่มีโรงเรียนหรือมหาวิทยาลัย บริษัทห้างร้านต่าง ๆ จะมีไม่ได้ หากไม่มีการประกอบธุรกิจการค้า เป็นต้น "สถาบัน" ในความหมายทางสังคมวิทยา มุ่งเน้นถึงสถาบันที่เป็นนามธรรม คือ ระเบียบหรือแนวทางปฏิบัติที่ทำกันมาจนชินและเป็นที่ยอมรับกันทางสังคม ลักษณะทั่วไปของสถาบันนอกจากจะเป็นดังกล่าวข้างต้นแล้ว ยังมีลักษณะเฉพาะอีก 4 ประการ คือ

1) สถาบันมีชีวิตยืนยาวไม่มีที่สิ้นสุด องค์การอาจแตกสลายได้ แต่สถาบัน อันเป็นแนวทางปฏิบัติจะมีความยั่งยืน เพราะสถาบันค่อย ๆ เจริญตัวและปลูกฝังลงในอุปนิสัย จนยากที่จะเปลี่ยนแปลงได้

2) การปฏิบัติอยู่ในวงกว้างไม่ใช่เฉพาะกลุ่มสถาบันนั้น มีอาณาเขตเป็นสากลปรากฏอยู่ทั่วไปทุกหนทุกแห่ง เช่น การศึกษา การศาสนา การเศรษฐกิจ การปกครอง ทุกสังคมจะมีสถาบันดังกล่าว

3) ดำรงอยู่และถือปฏิบัติในทุกชั้นวรรณะไม่ว่าคนยากดีมีจน คนฉลาดคนโง่ ทุกคนจะต้องปฏิบัติตนตามสถาบันนั้น ๆ เสมอเหมือนกัน จะลดหย่อนกว่ากันก็น้อย ที่สุด ระบบการทั้งหลายของสถาบันย่อมให้ผลต่อชนทุกชั้นทั่วถึงกันและทุกระยะแห่งชีวิตของมนุษย์

4) มีความสัมพันธ์กันระหว่างสถาบันต่าง ๆ ไม่ว่าจะเป็สถาบันการศึกษา การเศรษฐกิจ การเมืองการปกครอง ตลอดจนสถาบันครอบครัวจะมีความสัมพันธ์และเกี่ยวเนื่องซึ่งกันและกันและมีผลต่อบุคคลทุกคนและส่วนรวมด้วยเสมอ

2.6 การจัดช่วงชั้นทางสังคม

การจัดช่วงชั้นทางสังคม หมายถึง กฎเกณฑ์ที่เกี่ยวกับการแยกคนในสังคมออกเป็นกลุ่มที่มีระดับสูง กลาง ต่ำ โดยใช้ความแตกต่างทางฐานะเศรษฐกิจ อำนาจ เกียรติยศศักดิ์ศรี เป็นต้น กำหนดความแตกต่างนั้นลักษณะของการจัดช่วงชั้นทางสังคม คือ

1. มีความเท่าเทียมกันอย่างถาวรในด้านต่าง ๆ

มีความเท่าเทียมกันอย่างถาวรในด้านต่างๆ เช่น เกียรติยศ อำนาจ และฐานะทางเศรษฐกิจ การจำแนกคนในสังคมออกเป็นลำดับชั้นต่าง ๆ แต่ละลำดับชั้นจะมีสิทธิในการควบคุมทรัพยากรต่าง ๆ ไม่เท่ากัน และการควบคุมทรัพยากรดังกล่าวจะเป็นไปอย่างถาวร การจัดลำดับชั้นจึงมีลักษณะค่อนข้างคงที่ คือ คนแต่ละระดับชั้นมักจะรักษาระดับชั้นของตนเองเอาไว้ทั้งโดยเต็มใจและไม่เต็มใจ

2. ปัจจัยที่กำหนดความไม่เท่าเทียมกันนั้นคือ สถานภาพ ซึ่งได้มาโดยกำเนิด หรือโดยความสำเร็จ

ปัจจัยที่กำหนดความไม่เท่าเทียมกันนั้นคือ สถานภาพ ซึ่งได้มาโดยกำเนิด หรือโดยความสำเร็จสมาชิกในสังคมจะได้รับการแบ่งช่วงชั้นอย่างไร ขึ้นกับว่าสังคมได้ให้สถานภาพแก่เขาอย่างไร ในสังคมที่เน้นความสัมพันธ์ทางสายเลือดเช่น เด็กที่เกิดในตระกูลขุนนางย่อมมีสถานภาพสูงแต่กำเนิด และเมื่อโตขึ้นเขาก็มีแนวโน้มจะเป็นขุนนางเช่นเดียวกับพ่อแม่ของเขา สำหรับในสังคมที่เน้นความชำนาญเฉพาะด้าน บุคคลจะถูกจำแนกออกเป็นชนชั้นระดับต่าง ๆ ตามตำแหน่งที่เขาสวมอยู่ ตำแหน่งที่บุคคลได้รับในสังคมแบบนี้จะขึ้นอยู่กับความสามารถของบุคคลที่จะได้มา

3. การจัดช่วงชั้นทางสังคมมีทั้งที่เป็นระบบเปิดและระบบปิด

สังคมที่ไม่เปิดโอกาสให้มีการเลื่อนชั้นเลย เราเรียกว่า ระบบปิด (closed system) ระบบปิดที่เรารู้จักกันได้แก่ ระบบวรรณะ (caste system) เป็นระบบที่เน้นความแตกต่างในด้านชาติพันธุ์ สีผิว เป็นหลัก ส่วนในสังคมที่เปิดโอกาสให้คนได้เลื่อนชั้น โดยขึ้นกับความสามารถของบุคคล เราเรียกว่า ระบบเปิด (open system)

ระบบวรรณะในอินเดีย

1. วรรณะพราหมณ์
2. วรรณะกษัตริย์
3. วรรณะแพศย์
4. วรรณะศูทร

นอกจากนั้นยังมีพวกจัณฑาล ซึ่งถือเป็นพวกนอกวรรณะ พวกนี้เกิดจากการแต่งงานข้ามวรรณะ ทำให้เกิดจัณฑาลขึ้น 3 วรรณะแรกจัดเป็นพวกอารยะ ส่วนศูทรและนอกนั้นเป็นพวกอนารยะ

4. โอกาสในชีวิต (life chance) รูปแบบชีวิต (life style) ของแต่ละชนชั้นไม่เหมือนกัน

การที่คนอยู่ในชนชั้นที่ต่างกันย่อมมีโอกาสในชีวิตที่แตกต่างกันไปด้วย โดยทั่วไปคนที่อยู่ในระดับชนชั้นสูงจะมีโอกาสในชีวิตดีกว่าคนที่อยู่ในระดับต่ำกว่า รูปแบบชีวิตที่บุคคลแต่ละคนใช้ ก็จะมี ความแตกต่างกันไปด้วยตามฐานะทางเศรษฐกิจ

การศึกษาในเรื่องชนชั้น

นักสังคมวิทยามีวิธีในการศึกษาเรื่องการจัดแบ่งช่วงชั้นทางสังคม 3 วิธี คือ

1. Objective Measure
2. Subjective Measure
3. Reputational Method

1. Objective Measure

หมายถึงการศึกษาที่ผู้ศึกษาได้ตั้งมาตรฐานในการจำแนกบุคคลเอาไว้แล้ว เช่น ที่ดิน รายได้ ระดับการศึกษา อาชีพ ตระกูล เป็นต้น

2. Subjective Measure

เป็นการศึกษาที่ให้ผู้ถูกศึกษาจัดชั้นตัวเอง การศึกษาแนวนี้มักจะทำให้เกิดปัญหาเมื่อผู้ศึกษา จำแนกชั้นทางสังคมไว้เพียง 3 ชั้นคือ สูง กลาง ต่ำ เพราะผู้ถูกศึกษามักจะจัดให้ตัวเองอยู่ในระดับ ชนชั้นกลางเสมอ ดังนั้นผู้ศึกษาควรจำแนกชั้นเอาไว้มากกว่า 3 ชั้น จะทำให้ได้ข้อมูลตรงตามความจริงมากกว่า

3. Reputational Method

หมายถึงการศึกษาการจัดช่วงชั้นทางสังคม โดยอาศัยความคุ้นเคยของสมาชิกภายในกลุ่มบุคคลที่จะทำหน้าที่ในการจำแนกว่าใครอยู่ในชั้นใด จะเป็นสมาชิกภายในกลุ่มนั่นเองที่รู้จักทุก ๆ คนเป็นอย่างดี สามารถให้ข้อมูลได้ว่าสมาชิกคนใดมีสถานภาพอย่างไรภายในกลุ่ม อย่างไรก็ตาม ปัญหาอย่างหนึ่งคือ การที่ผู้ถูกศึกษามาก จะแยกแยะระดับชั้นใน กลุ่มของตัวเองค่อนข้าง ละเอียด แต่แบ่งอย่างหยาบ ๆ ในชั้นอื่น

การเลื่อนชั้น

การเลื่อนชั้นในสังคมเกิดขึ้นได้ไม่เท่ากันในแต่ละสังคม ในสังคมอุตสาหกรรมการเลื่อนชั้นจะมีมากกว่าสังคมเกษตรกรรมมาก การเลื่อนชั้นจัดเป็นปรากฏการณ์ที่ช่วยเปิดโอกาสให้คนในระดับที่ต่ำกว่าได้มีความหวังในชีวิต ช่วยกระตุ้นให้มนุษย์พยายามพัฒนาศักยภาพของตน การเลื่อนชั้นมีอยู่ 2 แบบ คือ

1. แนวตั้ง (Vertical Mobility)

2. แนวนอน (Horizontal Mobility)

1. แนวตั้ง (Vertical Mobility)

เป็นการเลื่อนชั้นขึ้น หรือลงการเลื่อนชั้นขึ้น หมายถึง การที่บุคคลมีสถานภาพทางสังคมสูงขึ้น การเลื่อนชั้นลง หมายถึงการที่บุคคลไม่สามารถรักษาสถานภาพที่เคยมีเอาไว้ได้ แต่กลับมีสถานภาพที่ต่ำลง

2. แนวนอน (Horizontal Mobility)

ไม่ถือว่ามีได้มีการเลื่อนชั้นขึ้นหรือลง เพราะบุคคลเพียงแค่เปลี่ยนสถานภาพหนึ่งไปสู่อีกสถานภาพหนึ่งซึ่งเท่ากันในสังคมอุตสาหกรรม มีการเปลี่ยนแปลงโครงสร้างสังคมไปจากเดิมมาก เกิดตำแหน่งงานต่าง ๆ ที่ไม่เคยมีมาก่อน ทำให้มีคนจำนวนมากเปลี่ยนแปลงอาชีพของตนหรือของบรรพบุรุษ โดยอาชีพใหม่ไม่ได้ทำให้บุคคลมีสถานภาพสูงขึ้น

ปัจจัยที่สัมพันธ์กับการเลื่อนชั้น

1. การอุตสาหกรรม
2. การศึกษา
3. พื้นฐานครอบครัว
4. เพศ

การจัดลำดับช่วงชั้นทางสังคม (Social Stratification)

ความหมายของการจัดลำดับช่วงชั้นทางสังคม การจัดลำดับช่วงชั้นทางสังคม หมายถึง การที่บุคคลในสังคมได้ถูกจัดแบ่งเป็นชั้น ๆ โดยมีระบบของอันดับชี้ให้เห็นว่า คนที่อยู่ในตำแหน่งหรือฐานะนั้น ๆ มีเกียรติหรือได้รับการยกย่องอยู่ในอันดับที่สูงกว่า เท่ากัน หรือต่ำกว่าบุคคลหรือกลุ่มบุคคลที่ อยู่ในฐานะอื่น ๆ ในสังคมเดียวกัน ชั้นของบุคคลแสดงให้เห็นถึงความแตกต่างของบุคคลหรือของกลุ่มบุคคลที่อยู่ในสังคม บุคคลที่มีฐานะทางสังคมคนละชั้นจะมีความเท่าเทียมกันในสิทธิหน้าที่ ความรับผิดชอบ อำนาจ อิทธิพล แบบแผนชีวิต ตลอดจนความสะดวกสบาย ความมีหน้าที่ที่ตามในสังคมแตกต่างกัน บุคคลที่เกิดมาและมีชีวิตอยู่ในสังคมจะต้องเป็นสมาชิกของชนชั้นใดชนชั้นหนึ่งเสมอ แต่บุคคลอาจเปลี่ยนฐานะของตนได้ กล่าวคือ เริ่มแรกอาจเป็นคนชั้นต่ำ แต่ได้รับการศึกษาเล่าเรียนและรับราชการดำรงตำแหน่งสูง เขาก็จะเป็นคนชั้นสูงของสังคมได้ แต่บุคคลดังที่กล่าวนี้ พบเห็นได้ยากส่วนมากแล้วบุคคลที่เป็นสมาชิกของชนชั้นใด มักจะเป็นสมาชิกของชนชั้นนั้นไปชั่วชีวิตของเขา

รูปแบบของการจัดลำดับช่วงชั้นทางสังคม

การจัดลำดับชนชั้นทางสังคมเป็นระบบซึ่งใช้แบ่งแยกระดับความแตกต่างของตำแหน่งของแต่ละบุคคล ตลอดจนการเปลี่ยนแปลงระดับของคนในแต่ละสังคม แต่ละบุคคล แต่ละกลุ่ม การจัดลำดับชนชั้นทางสังคม แบ่งออกเป็น 3 ประเภท คือ

- 1) วรณะ (Caste)
- 2) ฐานันดร (Estate)
- 3) ชนชั้น (Class)

1) วรณะ

เป็นระบบการจัดลำดับช่วงชั้นทางสังคม โดยเน้นถึงความสัมพันธ์ของสถานภาพ ซึ่งจำกัดบุคคลที่จะให้ได้รับสถานภาพสูงขึ้นไปกว่า เมื่อเขาเกิดระบบวรรณะเป็นระบบช่วงชั้น ซึ่งมีรูปแบบที่แน่นอน

ลักษณะบางอย่างของวรรณะ

1. เจาะจงถึงความสัมพันธ์ของบุคคลในสังคม
2. สมาชิกในวรรณะหนึ่งสืบทอดคนในวรรณะเดียวกัน โดยสมาชิกมีแบบแผนแห่งชีวิตที่แน่นอน โดยการเกิดอยู่ในครอบครัวในวรรณะนั้น ๆ สมาชิกใหม่เป็นส่วนหนึ่งแห่งวรรณะนั้นด้วย
3. ถ้าประพฤติผิดกฎเกณฑ์ข้อบังคับของวรรณะนั้น ๆ จะถูกขับออกจากวรรณะ เรียกว่า จัณฑาล

4. วรรณะจะมีการเขยิบขึ้นหรือลงได้โดยเป็นไปทั้งวรรณะ แต่มีไขบุคคลใดบุคคลหนึ่งในวรรณะตัวอย่างของระบบวรรณะที่เห็นได้ชัด ได้แก่ อินเดีย ซึ่งมีการแบ่งวรรณะออกเป็นวรรณะ

2) ฐานันดร

เป็นระบบการแบ่งช่วงชั้นซึ่งเข้มงวดน้อยกว่าวรรณะ แต่ก็ยังเกี่ยวข้องกับประเพณีและความไม่เปลี่ยนแปลง ซึ่งขึ้นอยู่กับความสัมพันธ์ของบุคคลต่อดิน การเขยิบฐานะเป็นไปได้และมีศาสนา คำจูนเหมือนระบบวรรณะ ระบบฐานันดรเป็นระบบที่มีกฎหมายกำหนดสิทธิหน้าที่ของคนแตกต่างกันไป เช่น พวกขุนนางและพระ มีอภิสิทธิ์มาก ชาวนาต้องแบกภาระหน้าที่หนัก ฐานันดรมีใช้กันตั้งแต่สมัยกลางของ ยุโรป เดิมมีเพียงสองฐานันดร ได้แก่ ฐานันดรนักบวชและฐานันดรขุนนาง

3) ชั้น

เป็นระบบที่มีอยู่ในสังคมอุตสาหกรรมสมัยใหม่ ทั้งนี้ เพราะกฎเกณฑ์ในการแบ่งชนชั้นนั้นมีแนวโน้มเป็นกฎเกณฑ์ในทางเศรษฐกิจมากกว่ากฎเกณฑ์ในด้านอื่น ๆ หนึ่ง บางสังคมนั้น ความมั่นคงทางเศรษฐกิจเป็นสิ่งเดียวที่สังคมใช้เป็นมาตรฐาน ในการจัดและกำหนดชั้นระหว่างบุคคล ในระบบดังกล่าวนี้ เรียกกันว่า เป็นการแบ่งชั้นทางสังคม โดยกฎเกณฑ์ที่มีมิติเดียว ซึ่งอาจแบ่งออกได้โดยทั่วไปเป็น 3 ชั้น คือ

1. ชั้นสูง ได้แก่ บุคคลที่มีหลักทรัพย์และรายได้สูง
2. ชั้นกลาง ได้แก่ กลุ่มบุคคลที่มีหลักทรัพย์และรายได้ปานกลาง
3. ชั้นต่ำ ได้แก่ กลุ่มบุคคลที่มีหลักทรัพย์และรายได้ต่ำ

วอร์เนอร์ นักสังคมวิทยาชาวอเมริกันได้ทำการศึกษาเรื่องช่วงชั้นทางสังคมในแนวใหม่ ชนชั้นในความหมายของวอร์เนอร์ เห็นว่า เป็นการแบ่งโดยดูถึงความเหนือกว่าและด้อยกว่าของสมาชิกของชุมชน การแจกแจงตำแหน่งขึ้นกับเกณฑ์ เช่น รายได้ ความมั่นคง การศึกษา อาชีพ ฯลฯ

เกณฑ์ในการจัดชนชั้นทางสังคม ในการแบ่งชนชั้นทางสังคม นักสังคมวิทยาได้ให้เกณฑ์ในการจัดลำดับชนชั้น ไว้ดังนี้ คือ

1) ครอบครัวหรือตระกูล คนเราไม่สามารถจะเลือกเกิดได้ เมื่อเกิดมาอยู่ใน ครอบครัวใดหรือ วงศ์ตระกูลใด ก็ต้องรับสถานภาพนั้นไปโดยไม่มีทางที่จะหลีกเลี่ยงได้ ครอบครัวใดเป็นครอบครัวเก่าแก่ มีตำแหน่งฐานะทางสังคม มีคุณงามความดีต่อชาติบ้านเมืองและสังคม ตระกูลเจ้าตระกูล ขุนนางเหล่านี้ ย่อมได้รับเกียรติได้รับการยกย่องจากสังคมและถูกจัดอยู่ในชนชั้นสูง สังคมก็จะกล่าวขวัญถึงแต่ในทางที่ดีงามและเป็นมงคลแก่ตระกูลอยู่เสมอ ส่วนครอบครัวหรือตระกูลที่ไม่เก่าแก่ บรรพบุรุษไม่ได้สร้าง ชื่อเสียงให้แก่สังคมก็จะอยู่ในชนชั้นที่รองลงไป

2) ทรรศนะสมบัติและรายได้ ทรรศนะสมบัติเป็นสิ่งที่มีความสำคัญ สามารถเรียกร่องสิ่งของต่าง ๆ ได้ตามที่เจ้าของทรัพย์ต้องการ แม้ราคาจะแพงและเป็นของที่หายากก็ไม่เกินความสามารถของคนที่มีทรัพย์จะซื้อหามาได้ ในทางสังคมได้ยอมรับและยกย่องผู้มีทรัพย์มีรายได้มากเป็นคนชั้นสูง ส่วนคนที่มีฐานะพอมีพอกินไม่ผิดเคืองนัก แต่ก็ไม่ร่ำรวยจนเกินไปนั้น เป็นชนชั้นกลาง ส่วนกลุ่มคนที่หาเช้ากินค่ำ อัดคัดขัดสน รายได้ไม่พอกับรายจ่าย จัดอยู่ในชนชั้นต่ำ ซึ่งสังคมจะให้ความสนใจน้อย ไม่ค่อยได้รับการยกย่องและให้เกียรติเท่าคนที่อยู่ในชนชั้นสูง

อย่างไรก็ตาม สังคมก็มีได้ยกย่องเฉพาะการมีเงินมีทรัพย์สมบัติมากเท่านั้น แต่จะยกย่องเมื่อบุคคลนั้นมีตำแหน่งทางสังคมอีกด้วย

3) ภูมิฐานะ ภูมิฐานะหรือที่อยู่อาศัยของคนในสังคมนั้น จะถือเป็นเกณฑ์ในการแบ่งชนชั้น ยังไม่เด่นชัดนัก เพราะยังไม่สามารถที่จะบอกได้ว่าคนในเมืองจัดอยู่ในชนชั้นที่สูงกว่าคนในชนบทหรือคนในกรุงเทพฯ จะอยู่ในชนชั้นที่สูงกว่าคนในต่างจังหวัดเสมอไป จะต้องอาศัยปัจจัยอื่นเป็นองค์ประกอบอีกด้วย เช่น เกียรติคุณ ชื่อเสียง ตำแหน่ง หน้าที่ ตลอดจนฐานะทางเศรษฐกิจ เพราะในแต่ละสังคมไม่ว่าจะเป็นสังคมส่วนภูมิภาคหรือในเมืองหลวงย่อมมีคนหลายระดับหลายชนชั้นปะปนกันไปนั่นเอง อย่างไรก็ตาม ในสังคมหนึ่ง ๆ โดยเฉพาะในเขตเมืองใหญ่ ๆ ยังพอมีตัวอย่างให้เห็นได้บ้างว่าพอลงถึงที่อยู่อาศัยก็จะตอบได้ทันทีว่านั่นเป็นแหล่งชนชั้นสูง นี่เป็นแหล่งชนชั้นต่ำ

4) ระยะเวลาที่พำนักอาศัยอยู่ การอยู่ในท้องถิ่นใดนาน ๆ ความรู้สึกเป็น พวกท้องถิ่นเดียวกันของคนในท้องถิ่นนั้นจะเกิดขึ้น มีการยอมรับนับถือกันว่าเป็นคนเก่าแก่ของท้องถิ่น ซึ่งย่อมได้รับความนับถือสูง ผู้ที่อพยพโยกย้ายเข้าไปอยู่ใหม่ยังไม่ได้รับ การยอมรับให้เข้าพวกเดียวกันหรือชนชั้นเดียวกัน แม้จะอยู่ในถิ่นเดียวกันกับคนอื่น ๆ ก็ตาม เช่น ชาวต่างจังหวัดอพยพเข้าไปในเมืองหลวง คนเมืองหลวงยังถือว่าคนนั้น เป็นคนต่างจังหวัดหรือเป็นคนถิ่นที่มีเชื้อพวกเดียวกัน คนอยู่ไปนานเข้ามีลูกหลานเกิด ในถิ่นนั้นเองที่จะถือได้ว่าเป็นคนเมืองหลวง

5) อาชีพ อาชีพต่าง ๆ ในสังคมนั้น ได้รับการยอมรับยกย่องนับถือไม่เท่าเทียมกัน ทั้งนี้ขึ้นอยู่กับทัศนคติ ความเชื่อของคนในสังคมนั้นเป็นสำคัญ อาชีพใดที่มีคน ยกย่องให้เกียรติและเป็นอาชีพที่คนส่วนใหญ่ในสังคมต้องการก็ถูกจัดอยู่ในลำดับชั้นสูง อาชีพใดที่มีคนต้องการน้อย ก็อยู่ในลำดับชั้นที่ลดหลั่นลงไป เช่น สังคมทั่ว ๆ ไป ยกย่องคนที่มีตำแหน่งสูง ๆ ในทางราชการยกย่องแพทย์ ครู ทหาร ตำรวจ การยึดอาชีพเป็นเครื่องจัดลำดับชนชั้นทางสังคมนั้น ไม่ได้คำนึงถึงครอบครัว ชาติตระกูล และรายได้ของบุคคลนั้น การจัดลำดับชนชั้นโดยอาศัยอาชีพนี้ แต่ละสังคมก็แตกต่างกันไปบ้าง เช่น คนไทยนิยมอาชีพราชการ อาชีพที่มีรายได้สูง ๆ ซึ่งแตกต่างจากสังคมอเมริกัน ซึ่งไม่ได้ยกย่องอาชีพราชการ

6) การศึกษา การศึกษาก็เป็นปัจจัยหนึ่งที่ใช้ในการจัดลำดับชนชั้นในสังคม ผู้ที่ได้รับการศึกษาสูงกว่าย่อมถูกจัดไว้ในชนชั้นสูงกว่าคนที่ได้รับการศึกษาน้อย ถือว่าคนที่ได้รับการศึกษาสูงเป็นชนชั้นปัญญาชน พุดอะไร คิดอะไร ก็มีคนฟัง มีคนเชื่อ และ มีความศรัทธายิ่งกว่าคนที่ได้รับการศึกษาน้อยกว่าแม้ว่าจะได้รับการศึกษาในระดับเดียวกัน แต่คนละสถาบันหรือจบการศึกษาภายในประเทศก็ยังได้รับการยกย่องไม่เท่ากันกับผู้จบการศึกษาจากต่างประเทศที่ เจริญกว่า โดยวัดกันที่สถานศึกษานั้น ๆ ว่ามีความเก่าแก่เพียงใด มีชื่อเสียงอยู่ใน ระดับไหน เมื่อสำเร็จมาจากสถาบันเก่าแก่ที่มีชื่อเสียงก็จะเป็นที่ยอมรับว่าเป็นผู้ที่มี การศึกษาสูงและจัดอยู่ในชนชั้นสูงที่เป็นชนชั้นนี้ก็เพราะการศึกษานำไปสู่การมีอาชีพที่ดีมีรายได้สูงเป็นทางไปสู่ความสำเร็จในชีวิตด้วย จึงทำให้สังคมนั้นยอมรับผู้มีการศึกษาสูงและจัดอยู่ในชนชั้นสูง

7) ศาสนา เรื่องของศาสนาจะเข้ามามีส่วนในการจัดลำดับชนชั้นทางสังคมนั้น ยังมองไม่เห็นเด่นชัดนัก โดยเฉพาะพุทธศาสนาด้วยแล้วไม่สามารถจะแบ่งได้ ส่วนสังคมที่ศาสนามีการแบ่งแยกออกเป็นหลายลัทธินั้นก็อาจจะถือเอาเป็นเครื่องแบ่งได้บ้าง โดยถือจำนวนคนนับถือและตำแหน่งฐานะของคนที่นับถือ เป็นต้น ศาสนาคริสต์แบ่งออกเป็นหลายนิกาย มีทั้งกรีก นิกายโปรเตสแตนต์ นิกายโรมันคาทอลิก ถ้านิกายโปรเตสแตนต์มีค่านับถือมากและผู้นับถือก็ล้วนแต่มีฐานะและตำแหน่งสูง ๆ ในสังคม ก็อาจจะถือว่านิกายโปรเตสแตนต์เป็นนิกายของสังคมชั้นสูงหรือใครอยู่ในนิกายนี้ ก็ถูกเหมาเอาว่าเป็นชนชั้นสูงก็ได้ กรณีในการแบ่งชนชั้นทางสังคมดังที่กล่าวข้างต้นนั้น มิใช่เป็นเกณฑ์ตายตัวที่ทุกสังคมใช้แบ่งชนชั้น สังคมหนึ่งอาจจะยึดถือเพียงฐานะ อาชีพ การศึกษา เป็นเกณฑ์การแบ่ง แต่ในอีกสังคมหนึ่งอาจจะใช้ภูมิฐานะ ครอบครัว และศาสนา เป็นเครื่องแบ่ง ก็ได้ ทั้งนี้ ย่อมขึ้นอยู่กับค่านิยมของสังคมนั้น ๆ เป็นสำคัญ การขัดกันทางชนชั้น

ในสังคมหนึ่ง ๆ นั้น จะประกอบขึ้นด้วยหลายชนชั้น เช่น คนมีและคนจน นายจ้างและลูกจ้าง เป็นต้น ซึ่งบุคคลในแต่ละชนชั้นย่อมมีแบบการดำเนินชีวิตที่แตกต่างกัน ขอยกตัวอย่างเช่น คนมีเงินนั่งรถเก๋ง เล่นกอล์ฟ และแต่งกายหรูหรา ส่วนคนจนเดินถนน โหนรถเมล์ และแต่งกายด้วยเสื้อผ้าราคาถูก เหล่านี้เป็นต้น เพราะฉะนั้น จึงเห็นได้ว่า "ชนชั้น" มีส่วนสำคัญในการบ่งชี้ชะตาชีวิตของบุคคลในด้านต่าง ๆ นับตั้งแต่ถิ่นที่อยู่อาศัย สถานศึกษา ระดับการศึกษา การประกอบอาชีพ การสมรส และ ฯลฯ หรือกล่าวอีกนัยหนึ่งว่า ชนชั้นสูงย่อมมีโอกาสในการเลือกแบบการดำเนินชีวิตในด้านต่าง ๆ ได้มากกว่าและดีกว่าชนชั้นที่ต่ำกว่า ดังนั้น ปัญหาสังคมที่สำคัญยิ่งประการหนึ่ง ก็คือ อันตรายอันเกิดจากช่องว่าง (Gap) ระหว่างชนชั้น กล่าวคือ ถ้าช่องว่างระหว่างคนมั่งมีกับคนยากจนห่างกันมาก เท่าไร (ชนิดที่เรียกว่า "ถูกกันไม่ได้ยิน") ก็จะเป็นอันตรายต่อความมั่นคงของ

สังคม มากขึ้นเพียงนั้น เพราะจะเกิด "การขัดกันทางชนชั้น" อันเป็นผลสืบเนื่องมาจากความ ไม่เข้าใจกันในด้านต่าง ๆ ระหว่างชนชั้นดังกล่าวและจะนำไปสู่ "การต่อสู้ทางชนชั้น" เมื่อชนชั้นหนึ่ง เกิดความรู้สึกว่าชนชั้นตนนั้นเป็นชนชั้นที่ถูกเอาเปรียบการศึกษาเรื่อง "การจัดลำดับชนชั้นทางสังคม" ช่วยให้สามารถเข้าใจถึง โครงสร้างทางสังคม เช่น ช่วยให้ทราบว่าชนชั้นในสังคมหนึ่ง ๆ นั้น มีกี่ชนชั้น และ ในแต่ละชนชั้นนั้น มีจำนวนมากน้อยเท่าใด นอกจากนั้น ยังช่วยให้ทราบพฤติกรรม ทางสังคมของบุคคล เช่น การร่วมมือ, การประสานงาน, การขัดแย้ง, ตลอดจนผลประโยชน์และ ทิศทางของความสนใจระหว่างสมาชิกของชนชั้นต่าง ๆ ขอยกตัวอย่างเช่น สังคมที่มีชนชั้นมากมาย และมีช่องว่างระหว่างชนชั้นห่างไกลกันมาก คือ คนรวยก็รวยจนล้นฟ้า ส่วนคนจนก็ชนิดไม่มีผ้าจะ นุ่ง ทิศทางแห่งความสนใจของคนในแต่ละชั้นย่อม แตกต่างกัน กล่าวคือ คนรวยก็จะพูดคุยกัน ถึงเรื่องคฤหาสน์ กองมรดก รถเก๋งรุ่นใหม่ งานปาร์ตี้หรูระยับ ส่วนคนจนก็จะปรับทุกข์กันถึงเรื่อง ต้นหนีสินความทุกข์ภายในครอบครัวเหล่านี้เป็นต้น"ช่องว่าง" ระหว่างชนชั้นเป็นอันตรายต่อความ มั่นคงของสังคม เพราะชนชั้น ต่าง ๆ ย่อมรักษาผลประโยชน์ของชนชั้นของตน ทำให้เกิดความ ขัดกันระหว่างชนชั้น จากการศึกษาประวัติศาสตร์ของสังคมมนุษย์ทำให้ทราบได้ว่า ความปั่นป่วน ยุ่งเหยิงและการต่อสู้ที่เกิดขึ้นในสังคมนั้น มักมีสาเหตุมาจากการขัดกันระหว่างชนชั้น อันนำไปสู่ การกดขี่ข่มเหง การดูถูกเหยียดหยามของผู้ที่มีมากกว่าต่อผู้ที่มีน้อยกว่า ความน้อยเนื้อต่ำใจของ ฝ่ายที่ไม่มีต่อฝ่ายที่มี ความหวาดระแวงสงสัยและความแตกสามัคคีในหมู่สมาชิกของสังคมในที่สุด เพราะฉะนั้นหลายสังคมจึงได้หาวิธีการที่จะ อุดช่องว่างหรือทำให้ช่องว่างนี้แคบเข้าโดยการนำ ระบบสังคมนิยม (Socialism) มาใช้

การจัดระดับชั้นของสังคมไทย

มิได้เกิดจากสาเหตุใดสาเหตุหนึ่ง เพราะมีปัจจัยทั้งทางเศรษฐกิจและสังคมต่างๆ เข้ามา เกี่ยวข้อง คือ

1. วงศ์ตระกูล เป็นสิ่งที่ได้มาโดยกำเนิด เช่น เป็นพระบรมวงศานุวงศ์ หรือเป็นสิ่งที่ได้มาโดย ความสามารถ เช่น เป็นขุนนาง ขุน หลวง พระยา (ตูสกุล)
2. ตำแหน่งทางการเมือง ผู้มีอำนาจทางการเมืองสูง จะมีอำนาจและได้รับการยกย่อง เช่น นายกรัฐมนตรี รัฐมนตรี ผู้แทนราษฎร ฯลฯ
3. ตำแหน่งทางราชการ เป็นข้าราชการชั้นผู้ใหญ่มีเหรียญตรา เช่น ปลัดกระทรวง ผู้ว่าราชการจังหวัด นายพล เป็นต้น
4. อำนาจทางเศรษฐกิจและการเมือง รวมทั้งของรัฐและเอกชน ที่มีอำนาจทางเศรษฐกิจ และการเมือง เช่น พ่อค้าคหบดี นักหนังสือพิมพ์ หัวหน้ากรรมกร

5. ความมั่งคั่ง ผู้ที่มีทรัพย์สินเงินทอง มักจะได้รับการยกย่องอยู่ในระดับสูง ความมั่งคั่งจึงกลายเป็นสัญลักษณ์ของความสำเร็จและได้รับเกียรติในสังคม
 6. ระดับการศึกษา ผู้ที่ได้รับการศึกษาสูงมักจะได้รับยกย่อง ยิ่งศักดิ์สูงเท่าไรยิ่งจะได้รับการยกย่องมากขึ้นเท่านั้น แม้แต่การทำงาน คนมีศึกษาสูงย่อมได้ตำแหน่งหน้าที่การงานดีกว่าคนที่มีการศึกษาดำ
 7. อาชีพ ปกติคนที่มีความรู้เป็นที่ยกย่องจะได้รับสถานภาพสูงในสังคม เช่น นักการเมือง นักการทูต ครู อาจารย์ นักกฎหมาย แพทย์ ทหาร ตำรวจ ฯลฯ
- ส่วนผู้มีอาชีพแบบใช้แรงงาน งานจะอยู่ในระดับที่ต่ำกว่า เช่น อาชีพที่ต้องใช้แรงงาน ช่างฟิต ช่างทาสี กรรมกรแบกหาม เป็นต้น

- | | |
|-----------------------|--|
| - ชั้นสูงสุด | 1. พระมหากษัตริย์ และพระราชินี พระบรมวงศานุวงศ์ |
| - ชั้นสูงธรรมดา | 2. คณะรัฐมนตรี รัฐบุรุษชั้นนำ |
| - ชั้นค่อนข้างสูง | 3. ข้าราชการชั้นผู้ใหญ่ นักธุรกิจอุตสาหกรรมชั้นนำ ที่มีอิทธิพล |
| - ชั้นกลางสูง | 4. ปัญญาชนชั้นนำ ข้าราชการชั้นพิเศษ |
| - ชั้นกลางธรรมดา | 5. ข้าราชการชั้นเอก พ่อค้า |
| - ชั้นต่ำปานกลาง | 6. ข้าราชการชั้นผู้น้อย ช่างฝีมือ |
| - ชั้นกลางค่อนข้างต่ำ | 7. เสมียนพนักงาน ลูกจ้าง |
| - ชั้นต่ำ | 8. กรรมกร ชาวนา พ่อค้าหาบเร่ |

ยิ่งไปกว่านั้นชั้นชนในสังคมไทยยังอาจแบ่งได้ 8 ชั้น ดังนี้

1. ชั้นสูงสุด (supreme) มีพระบาทสมเด็จพระเจ้าอยู่หัว และสมเด็จพระบรมราชินีนาถอยู่บนยอดสุด รองลงมาคือพระวงศ์ชั้นสูง เช่น พระบรมวงศ์เธอ

2. ชั้นสูง (elite) ประกอบด้วยนายกรัฐมนตรี บุคคลชั้นรัฐมนตรีทั้งหลาย องคมนตรีและรัฐบุรุษผู้มีชื่อ

3. ชั้นค่อนข้างสูง (upper) ประกอบด้วย บุคคลชั้นปลัดกระทรวง นายพล อธิบดี อธิการบดี มหาวิทยาลัย ผู้นำทางการค้าและเศรษฐกิจ

4. ชั้นกลางสูง (upper - middle) ประกอบด้วยปัญญาชนชั้นนำ ข้าราชการชั้นพิเศษ ผู้อำนวยการกองหรือสำนักงาน อาจารย์ชั้นผู้ใหญ่ของสถาบันชั้นมหาวิทยาลัย ครู อาจารย์อื่นที่มีคุณวุฒิสสูงและมีชื่อเสียง นักธุรกิจชั้นนำ บรรณาธิการหนังสือพิมพ์ นักเขียนผู้มีชื่อ นักวิชาการ นายแพทย์ชั้นนำ

5. ชั้นกลางธรรมดา (middle) ประกอบด้วยข้าราชการชั้นเอกธรรมดา และชั้นโท พ่อค้า ปัญญาชนชั้นรอง ผู้ที่สำเร็จการศึกษาชั้นปริญญาตรีและโทในประเทศหรือจากต่างประเทศ หนายควม นายแพทย์ นักธุรกิจชั้นรอง ครู อาจารย์ทั่วไป

6. ชั้นกลางค่อนข้างต่ำ (Lower-middle) ประกอบด้วยข้าราชการชั้นตรี นักธุรกิจบุคคลผู้ที่พอมือพอกิน การศึกษาไม่สูงนัก ราว ๆ ม.8 หรือ มศ.5 หรืออย่างมากก็อาชีวศึกษาชั้นสูง หรืออนุปริญญา ช่างกลหรือช่างเครื่องยนต์

7. ชั้นต่ำปานกลาง (upper-lower) ได้แก่เสมียน พนักงานอันดับต่ำในวงราชการองค์การอุตสาหกรรม ลูกจ้างชั้นสูง ช่างฝีมือ เช่น ช่างไม้ ช่างเหล็ก ช่างปูน ช่างทาสี

8. ชั้นต่ำ (lower-lower) ได้แก่กรรมกรหาเช้ากินค่ำ ผู้ไม่มีฝีมือ (unskilled labours) ที่ใช้แต่กำลังแรง ชาวนาที่ปลูกพืช หรือเลี้ยงสัตว์บางอย่างในปริมาณน้อยพอใช้ในครอบครัวแม่ค้า หาบเร่ หรือตามแผงลอย

การจัดระดับชั้นชนที่กล่าวมาไม่ถึงกับเป็นกฎตายตัวแน่นอน เพราะสังคมไทยเป็นสังคมเปิด ทุกคนจึงสามารถที่จะเลื่อนชั้นเลื่อนตำแหน่งให้สูงขึ้นหรือถูกเลื่อนไปทางที่ต่ำลงได้ เช่น ชาวนา ชาวไร่ ก็ไม่จำเป็นต้องเป็นชาวนาชาวไร่ตลอด หากมีความรู้ความสามารถก็อาจเป็นผู้แทนราษฎร ปลัด แพทย์ พยาบาล ผู้ว่าราชการจังหวัด รัฐมนตรี ฯลฯ ในขณะที่เดียวกันคนที่มีตำแหน่งสูงก็ไม่จำเป็นต้องอยู่ในระดับสูงอยู่อย่างนั้นตลอดไป ยกเว้นพระราชโอรสพระธิดาของพระเจ้าแผ่นดิน ซึ่งประสูติแต่พระมารดาที่เป็นพระชนิษฐาภคินี (น้องสาว) ต่างพระมารดาของพระเจ้าแผ่นดิน โดยตรงเท่านั้น นอกเหนือจากนี้แล้วเชื้อสายของเจ้านายอื่นๆ จะกลายเป็นสามัญชนในช่วงสี่อายุคน พระราชโอรสพระธิดาของพระเจ้าแผ่นดินที่ประสูติแต่พระราชินีที่เป็นพระชนิษฐาภคินีต่างพระมารดาของเจ้านายเหล่านี้จะมีฐานันดรต่ำลงไปตามลำดับ และเมื่อถึงหลานทวดจะไม่มีฐานันดรเลย ลักษณะจะข้ามวรรณะกันไม่ได้ แต่ปัจจุบันระบบวรรณะนี้จะอ่อนลง สังเกตได้จากคนที่อยู่ในวรรณะจตุรตถนอกจากจะถูกจัดว่าเป็นชนชั้นต่ำต้อยที่สุดแล้ว ยังได้รับการเหยียดหยามจากวรรณะอื่น รวมทั้งไม่อาจทำงานในระดับสูงได้ ต้องทำงานอะไรก็ตามที่วรรณะอื่นเขาไม่ทำกันเท่านั้น ประวัติศาสตร์การตั้งถิ่นฐานของประเทศไทย ในที่นี้ จะกล่าวถึง 2 เรื่อง คือ แนวคิดเรื่องถิ่นกำเนิดชนชาติไทย คือความพยายามสืบค้นหาถิ่นกำเนิดของบรรพบุรุษของคนไทยว่า เคยอยู่ ณ แห่งใด มาก่อนที่จะมาตั้งถิ่นฐานในประเทศไทย และ อาณาจักรต่าง ๆ ในดินแดนที่ชนชาติไทยอาศัยอยู่

3. ข้อมูลทั่วไปของเจ้าหญิงไดอาน่า

3.1 ประวัติและความเป็นมาของเจ้าหญิง Diana



ภาพ 15 ภาพเจ้าหญิง Diana

ที่มา <http://gemsandjewelrylovers.blogspot.com>

พระนามเต็ม

ไดอาน่า ฟรานเซส

พระอิสริยยศ

เจ้าหญิงแห่งเวลส์

ราชวงศ์

วินด์เซอร์

ประสูติ

1 กรกฎาคม พ.ศ.2504

ลายพระอภิไถย

Diana

สิ้นพระชนม์

ปาร์กเฮาส์ เมืองเซนดริงแฮม มณฑลนอร์ฟอล์ก สหราชอาณาจักร

31 สิงหาคม พ.ศ.2540 (36ปี)

โรงพยาบาลปีเต-แซลแปตริแยร์ กรุงปารีสประเทศฝรั่งเศส

เป็นธิดาคนเล็กของจอห์น สเปนเซอร์ ไวสเคานท์อัลธอร์พ (เอิร์ลสเปนเซอร์ที่ 8 ในเวลาต่อมา) กับภรรยาคนแรก ออนเรเบิล ฟรานเซส เบิร์ก ร็อดม (ต่อมาเป็น นางฟรานเซส ชานด์ คีตต์) บิดาของไดอาน่าสืบเชื้อสายมาจากดยุกแห่งมอลเบอระที่ 1 มารดาของไดอานามีเชื้อสายระหว่างอังกฤษกับไอริช เป็นลูกสาวของบารอนเฟอร์มอยที่ 4 กับเลดี้รุธ ซิลเวีย กิล นางสนองพระโอษฐ์ในสมเด็จพระราชินีเอลิซาเบธ โบวส์-ลีออนส์

ไดอานามีพี่น้องทั้งหมด 5 คน ดังนี้

1. ซาราห์ เอลิซาเบธ ลาวินา สเปนเซอร์ พี่สาวคนโต (ปัจจุบันคือ เลดี้ซาราห์ แมคคอร์ควอเดล)
2. เจน ซินเธีย สเปนเซอร์ พี่สาวคนรอง (ปัจจุบันคือ บารอนเนสเฟลโลวส์)
3. ไดอานา ฟรานเซส สเปนเซอร์ (เจ้าหญิงแห่งเวลส์ 2524-2540)

4. จอห์น สเปนเซอร์ (ถึงแก่กรรมหลังคลอดได้เพียง 10 ชั่วโมง)
5. ซาลส์ เอ็ดเวิร์ด มัทธิง สเปนเซอร์ น้องชายเพียงคนเดียว (ปัจจุบันคือ เอิร์ลสเปนเซอร์ที่ 9)
ไดอานารับศีลล้างบาปที่โบสถ์เซนต์มารีแมกดาไลน์ โดยสาธุคุณเพอร์ซี เฮอร์เบิร์ต (เจ้าอาวาสและอดีตอุปถัมภ์ของนอร์วิชและแบล็กเบิร์น) ในวันที่ 30 สิงหาคม 2504 มีจอห์น ฟลอยด์ (ประธานบริษัทประมูลคริสตี้ส์) เป็นพ่อทูนหัว
เลดี้ซาราห์ แมคคอร์ควอเดล พี่สาวคนโต
เลดี้เจน เฟลโลวส์ พี่สาวคนรอง
ซาลส์ เอิร์ลสเปนเซอร์ที่ 9 น้องชายคนเดียว

ในปี พ.ศ. 2512 ขณะที่ไดอานามีอายุได้เพียง 8 ขวบ พ่อแม่ได้หย่าร้างกันหลังจากที่ทั้งสองได้เถียงกันอย่างรุนแรงและผลลงเอยด้วยการที่แม่ไปมีความสัมพันธ์กับชายที่แต่งงานแล้ว ไดอานากับน้องชายจึงได้ไปอยู่กับแม่ในอพาร์ทเมนต์ในลอนดอน ย่านไนท์บริดจ์ เธอได้เข้าเรียนที่โรงเรียนอนุบาลละแวกบ้านที่ลอนดอน ไม่นานนักหลังจากนั้น จอห์น พ่อของไดอานาฟ้องร้องคดีเรื่องสิทธิในการเลี้ยงดูบุตรกับฟรานเชส ท้ายที่สุดพ่อเป็นผู้ชนะคดีเนื่องจากบารอนเนสเฟอร์มอย ยายของไดอานา ให้การว่าฟรานเชสนั้นทำตัวเป็น "แม่ที่ไม่เหมาะสม" หลังจากหย่าร้างได้ไม่ถึงเดือน ฟรานเชสได้สมรสใหม่อีกครั้งและย้ายไปอยู่ที่เกาะเชล สก็อตแลนด์ฝั่งตะวันตก แต่ไดอานาและพี่น้อง ๆ ได้ไปเยี่ยมแม่อยู่เป็นประจำ แม้ว่าลูกทั้ง 4 คนได้อยู่กับพ่อแต่ก็ไม่มีเวลาให้ลูก ๆ เพราะมัวยุ่งแต่กับงาน ประวัติศาสตร์ซ้ำรอยอีกครั้ง เมื่อจอห์นไปมีความสัมพันธ์กับเรน เคานต์เตสแห่งดาร์มัท สตรีที่ผ่านการแต่งงานมาแล้ว เรนเป็นลูกสาวของอเล็กซานเดอร์ แม็กควอเดลกับบาร์บารา คาร์ตแลนด์ (นักเขียนนวนิยายโรแมนติกที่ไดอานาชื่นชอบ) จอห์นแต่งงานกับเรนหลังจากที่เธอหย่าขาดกับสามีคนเก่าได้ไม่นาน การแต่งงานครั้งที่สองของพ่อและแม่ของไดอานานี้ ทั้งสองไม่มีบุตรกับคู่สมรสคนใหม่ แต่ว่าความสัมพันธ์ระหว่างสี่คนพี่น้องกับพ่อเลี้ยงและแม่เลี้ยงก็เป็นไปอย่างลุ่ม ๆ ดอน ๆ

การศึกษา

ไดอานาเข้าเรียนครั้งแรกที่โรงเรียนซิลฟีลด์ ในเมืองคิงส์-ลีนนี มณฑลนอร์ฟอล์ก ต่อมาย้ายไปเรียนที่โรงเรียนริดเคิลส์เวิร์ธ ที่นอร์ฟอล์ก เรียนชั้นมัธยมที่โรงเรียนสตรีเวสต์ฮิลล์ (ปัจจุบันกลายเป็น โรงเรียนนิวสกูลแห่งเวสต์ฮิลล์) ในเมืองเซเว่นฮิลล์ มณฑลเคนท์ไดอานามีผลการเรียนต่ำมาก เพราะไม่ผ่านการสอบวัดระดับความรู้ O-levels ถึงสองครั้ง เธอสนใจวิชาสังคมศึกษา ประวัติศาสตร์ ศิลปะ และกีฬา เธอไม่ชอบทำตัวให้เป็นที่สนใจและเป็นคนที่อาย ไม่เคยอาสาตอบคำถามในชั้นเรียนให้ครู ครั้งหนึ่งไดอานาเคยแสดงละครเวทีของโรงเรียนในบทตุ๊กตาดัชชีที่ไม่ต้องมี

บทพูด เมื่ออายุ 16 ปี ได้อานาลาออกจากโรงเรียนเวสต์ฮิลล์โดยได้รับรางวัลจากโรงเรียนในฐานะ เป็นนักเรียนที่เข้าร่วมกิจกรรมบำเพ็ญสาธารณประโยชน์ดีเด่นซึ่งทำให้เธอเริ่มเป็นที่รู้จักมากขึ้น ได อานาติดตามซาราห์พี่สาวคนโตไปเรียนต่อที่โรงเรียนวิชาการเรื่อนแอ็งสตีดู-อัลเป็ง-วีเดมาเน็ด ใน เมืองรูมมองด์ ประเทศวิตเซอร์แลนด์ แต่เรียนได้เพียงสามเดือนก็ขอลับบ้าน เพราะโรงเรียน บังคับให้พูดแต่ภาษาฝรั่งเศสที่เธอไม่ชอบ สนใจแต่เล่นสกี ณ ที่นี้ไดอานาได้พบกับพระสวามีใน อนาคตของเธอครั้งแรก ขณะที่ตอนนั้นเลดี้ซาราห์ยังเป็นคู่ควงของเจ้าชายชาลส์ แม้ว่าไดอานาจะ เรียนไม่เก่งแต่เธอมีพรสวรรค์เรื่องกีฬาทั้งว่ายน้ำและดำน้ำ เคยเรียนบัลเลต์ ไดอานามีส่วนสูงถึง 173 ซม. ซึ่งครูสอนบัลเลต์เห็นว่าสูงเกินไป จึงทำให้เธอต้องหยุดการเรียนไปโดยปริยาย เธอกลับไป อยู่ที่แฟลตของแม่ในลอนดอนก่อนอายุได้ 17 ปี โดยแต่ก็เหมือนอยู่คนเดียวเพราะส่วนใหญ่แม่ไม่ อยู่ที่เกาะเซลท์สก็อตแลนด์ ต่อมาพ่อกับแม่ของเธอซื้ออพาร์ทเมนต์แถวเอิร์ลคอร์ท ลอนดอน ใน ราคา 50,000 ปอนด์ เพื่อเป็นของขวัญวันเกิดอายุครบ 18 ปีของไดอานา และอาศัยอยู่ที่นั่นกับ เพื่อนๆ อีก 3 คน จนถึงปี 2524 ไดอานาเข้าเรียนวิชาทำอาหารหลักสูตรพิเศษกับเอลิซาเบธ รัสเซล ตามคำแนะนำของแม่ ซึ่งไดอานาไม่ชอบใจนักและทำอาหารเก่งไม่เก่ง ต่อมาเธอเริ่มเป็นครูสอน เต้นรำแต่ต่อมาเกิดหกล้มในระหว่างไปเล่นสกีที่ฝรั่งเศสจนต้องเข้าเฝือกนานถึง 3 เดือนและสิ้นสุด การทำงานเป็นครูสอนเต้นรำ หลังจากนั้นเธอได้ไปสมัครงานกับโรงเรียนอนุบาล เธอให้เหตุผลง่าย ๆ ว่าอยากทำงานกับเด็กๆ และได้ทำงานที่นี้สนใจ ซาราห์และเพื่อนของเธอยังคงจ้างไดอานาให้ไป ทำความสะอาดบ้านโดยได้ค่าจ้างเพียงชั่วโมงละ 1 ปอนด์แต่ไดอานาก็พึงพอใจกับรายได้นี้ และ เธอยังได้รับจ้างเป็นผู้ช่วยในปาร์ตี้ ทำหน้าที่เสิร์ฟอาหารเครื่องดื่มและทำความสะอาด นอกจากนี้ เธอเคยเป็นที่เลี้ยงเด็กให้กับครอบครัวอเมริกันที่อาศัยอยู่ในลอนดอนด้วย

ความสัมพันธ์กับเจ้าชายแห่งเวลส์

ในตอนแรกๆ นั้นเจ้าชายชาลส์ทรงคบหาอยู่กับซาราห์ พี่สาวคนโตของไดอานา ตอนนั้นซา ราห์เคยถูกคาดหวังจะได้เป็นเจ้าสาวของเจ้าชายชาลส์ในอนาคต ในเวลานั้นเจ้าชายมีพระชนมายุ เกือบ 30 ชันษาและทรงถูกกดดันให้อภิเษกสมรส โดยพระองค์จะต้องเสกสมรสกับหญิงพรหมจรรย์ ที่นับถือศาสนาคริสต์นิกายเชิร์ชออฟอิงแลนด์เท่านั้น หากทรงเสกสมรสกับสตรีที่นับถือนิกาย โรมันคาทอลิก พระองค์จะถูกตัดสิทธิ์ในการขึ้นครองราชบัลลังก์ทันที ตามมาตราที่ 1701 แห่ง กฎหมายอังกฤษ บารอนเนสเฟอร์มอยเห็นว่าหลานสาวของเธอคนนี้เหมาะสมกับเจ้าชายที่สุด เพราะไดอานายังเป็นสาวบริสุทธิ์ ยังไม่เคยคบหากับชายใดมาก่อน และยังเป็นถึงลูกสาวของขุน นางอังกฤษผู้สูงศักดิ์ จึงทำให้บารอนเนสเห็นว่าไดอานาคู่ควรที่จะได้เสกสมรสกับเจ้าชายอย่าง ถูกต้องตามกฎหมายและเหมาะสมกันตามสถานะในสังคม

เจ้าชายชาลส์รู้จักไดอานามานานหลายปี เพราะซาราห์ผู้เป็นพี่สาวเคยชวนไดอานาไปร่วมชมการล่าสัตว์และแข่งโปโลกับพระองค์อยู่เนืองๆ แต่หลังจากที่พระองค์เลิกรักกับซาราห์แล้ว ทรงสนพระทัยไดอานาอย่างจริงจังในฤดูร้อนปี 2523 ที่นั่นไดอานาชมการแข่งขันโปโลของเจ้าชายและได้ร่วมงานปาร์ตี้ที่สองได้มีโอกาสพูดคุยกันอย่างถูกคอ ความสัมพันธ์พัฒนาขึ้นไปอีกชั้น เมื่อได้รับคำเชิญจากเจ้าชายให้ไปร่วมเรือยอชท์หลวงบริทาเนียในงานแข่งเรือใบ ตามมาด้วยคำเชิญจากเจ้าชายชาลส์ที่ให้เธอไปพักผ่อนที่พระตำหนักบัลมอรัลในสกอตแลนด์ ซึ่งได้รับการต้อนรับเป็นอย่างดีจากสมเด็จพระราชินีนาถเอลิซาเบธที่ 2 เจ้าชายฟิลิป ดยุกแห่งเอดินบะระ และสมเด็จพระราชินีเอลิซาเบธ และความสัมพันธ์ระหว่างไดอานากับเจ้าชายชาลส์ก็กลายเป็นความรัก จนกระทั่งในวันที่ 6 กุมภาพันธ์ 2524 เจ้าชายขอเสกสมรสกับไดอานา เธอตอบตกลง แต่เรื่องถูกเก็บไว้เป็นความลับเป็นเวลานานหลายสัปดาห์

พิธีหมั้นและพระราชพิธีอภิเษกสมรส

สำนักพระราชวังบักกิงแฮมออกแถลงการณ์พิธีหมั้นอย่างเป็นทางการของเจ้าชายชาลส์กับเลดี้ไดอานา สเปนเซอร์ เมื่อวันที่ 24 กุมภาพันธ์ 2524 ไดอานาเลือกแหวนหมั้นแพลทินัมประดับแซฟไฟร์เม็ดใหญ่ล้อมเพชร 14 เม็ด มูลค่า 30,000 ปอนด์ (มูลค่าในปัจจุบันนี้ 85,000 ปอนด์)^(ต้องการอ้างอิง) ซึ่งแหวนวงนี้มีความคล้ายคลึงกับแหวนของฟรานเชสผู้เป็นแม่ ซางเพชรประจำราชวงศ์ "เจอร์วัลด์" เป็นผู้ผลิตแหวนวงนี้ แต่สมาชิกราชวงศ์หลายพระองค์กลับไม่โปรดปรานเครื่องเพชรจากเจอร์วัลด์และต่างเห็นพ้องกันว่า แหวนหมั้นแซฟไฟร์ล้อมเพชรนี้ไม่ได้ผลิตให้เฉพาะแต่ไดอานาเพียงผู้เดียว เพราะแหวนแซฟไฟร์วงนี้เคยปรากฏอยู่ในคอลเลกชันเครื่องเพชรของเจอร์วัลด์ด้วย 30 ปีต่อมา แหวนแซฟไฟร์ล้อมเพชรของไดอานาได้กลายเป็นแหวนหมั้นของเคท มิดเดิลตัน พระคู่หมั้นของเจ้าชายวิลเลียม โอรสองค์ใหญ่ของไดอานา

ไดอานาได้เป็นสมาชิกราชวงศ์อังกฤษจากการอภิเษกสมรสกับเจ้าชายชาลส์ เจ้าชายแห่งเวลส์ เมื่อ 29 กรกฎาคม 2524 พระราชพิธีอภิเษกสมรสมีขึ้นที่มหาวิหารเซนต์พอล กรุงลอนดอน ประเทศอังกฤษ มีผู้รับชมการถ่ายทอดสดพระราชพิธีนี้มากถึง 750 ล้านคนทั่วโลก ต่อมาไดอานาได้ให้กำเนิดพระโอรสทั้งสองพระองค์คือ เจ้าชายวิลเลียมและเจ้าชายแฮร์รี รัชทายาทลำดับที่สองและสามแห่งราชบัลลังก์อังกฤษและ 16 เครือจักรภพ ไดอานาเป็นสตรีผู้ทรงอิทธิพลคนหนึ่งของโลกตั้งแต่ทรงหมั้นกับเจ้าชายแห่งเวลส์ในปี พ.ศ. 2524 จนกระทั่งการสิ้นพระชนม์เมื่อปี พ.ศ. 2540 ไม่ว่าจะความสนพระทัยในเรื่องต่างๆ ส่วนพระองค์ การแต่งกาย รวมถึงพระกรณียกิจของพระองค์ได้รับความสนใจจากทั่วทุกมุมโลก อีกทั้งยังทรงเป็นผู้นำแฟชั่น เป็นสัญลักษณ์แห่งความงาม ความหวังของผู้ป่วยโรคเอดส์ แต่เหนือกว่าสิ่งอื่นใดคือพระองค์เป็นพระราชินีในดวงใจของ

ประชาชนอีกด้วย ตลอดทั้งพระชนมชีพพระองค์เป็นผู้ที่ถูกถ่ายรูปมากที่สุดคนหนึ่งในโลกราวกับนักแสดงที่มีชื่อเสียง

จากการเป็นพระชายาองค์แรกของเจ้าชายแห่งเวลส์ ทำให้ไดอานาเป็นที่จดจำจากการแต่งกาย แฟชั่น งานด้านการกุศลและเป็นบุคคลสาธารณะในช่วงปลายศตวรรษที่ 20 พระองค์เคยรณรงค์การต่อต้านการใช้กัญชาและดำรงตำแหน่งผู้อำนวยการของโรงพยาบาลเด็ก เกรท ออร์มันด์ สตรีระหว่างปี 2532 ถึง 2538

พระราชพิธีอภิเษกสมรสถูกจัดขึ้นในเช้าวันที่ 29 กรกฎาคม 2524 สาเหตุที่เลือกมหาวิหารเซนต์พอลแทนที่จะเป็นวิหารเวสต์มินสเตอร์ เนื่องจากสามารถจุผู้เข้าร่วมพระราชพิธีได้มากกว่า และวิหารแห่งนี้ถูกนิยมใช้เป็นที่ประกอบพิธีเสกสมรสของพระราชวงศ์มายาวนาน พระราชพิธีถูกถ่ายทอดสดมีผู้รับชมทั่วโลกมากกว่า 750 ล้านคนในวันนั้น ไดอานาได้รับการสถาปนาจากสมเด็จพระราชินีนาถเอลิซาเบธที่ 2 ให้ดำรงอิสริยยศเป็นเจ้าหญิงแห่งเวลส์ในขณะที่มีอายุ 20 ปี และทำให้เธอกลายเป็นหญิงสามัญชนคนแรกในรอบหลายศตวรรษที่สมรสกับรัชทายาทแห่งราชบัลลังก์อังกฤษ

พระโอรส

5 พฤศจิกายน 2524 สำนักพระราชวังบักกิงแฮมออกแถลงการณ์เรื่องการทรงพระครรภ์ของไดอานา และให้สัมภาษณ์เรื่องการมีพระโอรสครั้งแรกกับสื่อมวลชนหลายแขนง^[7] ต่อมาในวันที่ 21 มิถุนายน 2525 ไดอานาทรงให้กำเนิดพระโอรสและรัชทายาทองค์แรกที่ปักลินโด มีนามว่า เจ้าชายวิลเลียมที่โรงพยาบาลเซนต์แมรี-แพดดิงตัน 1 ปีต่อมาเจ้าชายชาลส์และเจ้าหญิงไดอานาเสด็จเยือนออสเตรเลียและนิวซีแลนด์ พร้อมกับเจ้าชายวิลเลียมซึ่งยังเป็นทารกอยู่ หมายกำหนดการเสด็จเยือนยาวนานกว่า 6 สัปดาห์ การที่ไดอานาพาพระโอรสที่ยังเยาว์วัยมาก ร่วมการเดินทางในครั้งนี้ทำให้พระองค์ถูกวิพากษ์วิจารณ์ว่าไม่เหมาะสม แต่มูลเหตุในครั้งนี้เกิดจากคำทูลเชิญจากนายกรัฐมนตรีออสเตรเลียและในระหว่างเดินทาง ไดอานาให้พระโอรสร่วมเครื่องบินลำเดียวกับพระบิดา ซึ่งเสี่ยงต่อการสูญเสียชีวิตอย่างใหญ่หลวงหากเกิดอุบัติเหตุ^{[8] [9]} พระโอรสองค์ที่สองมีประสูติกาลในวันที่ 15 กันยายน 2527 และมีพระนามว่า เจ้าชายแฮนรี และการทรงพระครรภ์ครั้งนี้ เธอไม่ได้บอกให้ใครล่วงรู้ก่อนหน้าว่า เป็นพระธิดาหรือพระโอรส และทำให้ความสัมพันธ์ระหว่างเธอกับเจ้าชายใกล้ชิดแนบแน่นกว่าเดิม ลูกๆ เป็นสิ่งสำคัญที่สุดในชีวิตของไดอานา เธอรักลูกมากและไม่ยอมปฏิบัติตามธรรมเนียมของราชสำนักที่จะต้องจ้างแม่นมหรือพี่เลี้ยง เธอเลือกที่จะเลี้ยงดูพระโอรสทั้งสองด้วยตัวเองตามความรักประสาแม่ลูก และยังเป็นผู้ที่ตั้งพระนามแรกให้พระโอรสเอง เลือกโรงเรียน เลือกเสื้อผ้า วางแผนให้พระโอรสออกไปเที่ยว ทั้งยังพา

เจ้าชายน้อยทั้งสองไปโรงเรียนด้วยพระองค์เองเท่าที่จะมีเวลาว่าง และคำว่า 'ลูก' จะมาก่อนงานในแต่ละวันของพระองค์ ตั้งแต่วันแรกของการเป็นแม่จนกระทั่งวันสุดท้ายของชีวิต

ลูกอุปถัมภ์

ไดอานานอกจากจะมีพระโอรส 2 พระองค์แล้ว ยังทรงมีลูกเลี้ยง (godchildren) อีกเป็นจำนวน 17 คน ดังมีรายชื่อต่อไปนี้

1. เลดีเอ็ดวิน่า กรอสเวนเนอร์ (ธิดาของดยุกและดัชเชสแห่งเวสมินสเตอร์ โดยเป็นลูกเลี้ยงคนแรกของไดอานา)
2. ฮอนเนอเรเบิลเล็กซานดร้า นัตซ์บอลล์ (ธิดาของลอร์ดและเลดีโรมเซย์)
3. แคลร์ คาซาแลท (ธิดาของอิซาเบล และ วิกเตอร์ คาซาแลท)
4. คามิลล่า สไตรเกอร์ (ธิดาของเรเบ็น และฮอนเนอเรเบิลไซเฟีย สไตรเกอร์ ซึ่งเป็นพระสหายที่เคยอยู่แฟลตห้องเดียวกับไดอานา)
5. เจ้าชายฟิลิปเปส์ (พระราชโอรสของอดีตกษัตริย์คอนสแตนตินและสมเด็จพระราชินีแอนน์ มารี)
6. ลีโอนารา ลอนสเดล (ธิดาของเจมีและลอร่า ลอนสเดล ลอร่าเป็นนางสนองพระโอษฐ์ของไดอานา)
7. แจ็กกี้ วอร์เรน (บุตรของจอห์นและเลดีแคโรลีน วอร์เรน)
8. เลดีแมรี เวลเลสลีย์ (ธิดาของมาควิสและมาซันเนสแห่งโดโร)
9. จอร์จ ฟรอสต์ (บุตรของเซอร์เดวิดและเลดีคาร์ิน่า ฟรอสต์)
10. แอนโทนี ทวิสตัน-ดาวิ (ธิดาของอดลีย์ ทวิสตัน-ดาวิ และฮอนเนอเรเบิลแคโรลีน ฮาร์บอด-ฮาร์มอนด์ แคโรลีนเป็นพระสหายที่ไดอานาทรงไว้พระทัยมาก)
11. แจ็ค ฟลอคเนอร์ (บุตรของซีมอนด์และอิซาเบล ฟอล์คเนอร์)
12. ลอร์ดเอ็ดเวิร์ด ดาวน์แพททริก (บุตรของเอิร์ลแคนท์เตสแห่งเซนต์แอนดรูว์)
13. แจ็ค บาทโลเมล (บุตรของวิลเลียมและแคโรลีน บาทโลเมล แคโรลีนเป็นพระสหายตั้งแต่มีวัยเยาว์และเคยอยู่แฟลตห้องเดียวกับไดอานา)
14. เบนจามิน ชามูแอล (บุตรของฮอนเนอเรเบิลไมเคิลและจูเลีย ชามูแอล จูเลียเป็นพระสหายสนิทของไดอานา ทั้งสองคนมักรับประทานอาหารกลางวันร่วมกันเสมอๆ อีกทั้งยังเป็นเพื่อนไม้ที่คนๆ ไดอานาขอคำปรึกษาเรื่องครอบครัว)
15. แอนโทนี แฮร์ริงตัน (ธิดาของโจนาธาน แฮร์ริงตัน)
16. ดิซซี ไซแอมซ์ (ธิดาของฮอนเนอเรเบิลลูเพิร์ทและคามิลลา ไซแอมซ์)

17. โดเมนิกา ลอร์ซัน (ธิดาของดอมินิก ลอร์ซันและฮอนเนอเรเบิล โรซา มอนซ์ตัน โรซาเป็นพระสหายคนที่ไดอานาไปประทับอยู่ด้วย 1 เดือนก่อนที่จะสิ้นพระชนม์ โดเมนิกาเป็นลูกเลี้ยงคนสุดท้ายของไดอานา)
พระกรณียกิจ

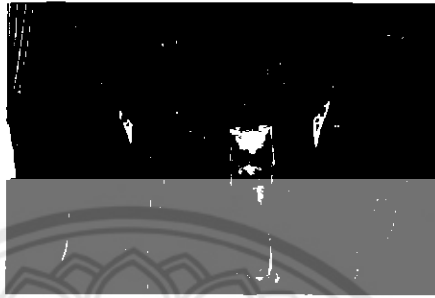

ภาพ 16 ภาพพระกรณียกิจเจ้าหญิงDiana

ที่มา <http://gemsandjewelrylovers.blogspot.com>

โรนัลด์และแนนซี เรแกนเผ่าฯ รับเสด็จเจ้าชายและเจ้าหญิงแห่งเวลส์ในการทรงเยือนสหรัฐอเมริกา นับตั้งแต่ปี 2528 เจ้าหญิงแห่งเวลส์เริ่มปฏิบัติพระกรณียกิจงานด้านการกุศลมากมาย อาทิ การเสด็จเยี่ยมโรงพยาบาลหลายแห่ง เสด็จเยี่ยมโรงเรียนเวสต์ฮีธที่เคยศึกษา พระองค์เริ่มสนใจกิจกรรมอาสาสมัครอย่างจริงจัง เห็นได้จากการเสด็จเยี่ยมผู้ป่วยโรคร้ายอย่างโรคเอดส์และโรคเรื้อน ซึ่งไม่เคยมีเชื้อพระวงศ์พระองค์ใดปฏิบัติมาก่อน นอกจากนี้เจ้าหญิงยังได้ดำรงตำแหน่งผู้อุปถัมภ์องค์กรกุศลต่างๆ ที่มักเกี่ยวข้องกับคนไร้บ้าน เด็ก ผู้ติดยา และผู้สูงอายุ รวมทั้งเคยเป็นผู้อำนวยการโรงพยาบาลเด็กเกรทออร์มันด์สตรีท ไดอานาร่วมสนับสนุนนโยบายการต่อต้านการใช้กัญชา และได้รับรางวัลโนเบลสาขาสันติภาพเมื่อปลายปี 1997 หลังจากการเสียชีวิต

ในเดือนเมษายน พ.ศ. 2530 เจ้าหญิงแห่งเวลส์ทรงเป็นบุคคลสำคัญคนแรกของโลกที่ถูกถ่ายรูปว่าจับต้องตัวผู้ป่วยโรคเอดส์ ความคิดและทัศนคติต่อคนที่ป่วยเป็นโรคเอดส์เปลี่ยนไปทันที และคนป่วยเองก็มีกำลังใจมากขึ้นอีกด้วย โดยเฉพาะจากคำพูดของประธานาธิบดี บิล คลินตัน ซึ่งกล่าวถึงไดอานา ในปี พ.ศ. 2530 ว่า

“ เมื่อปี 1987 หลายคนเชื่อว่าโรคเอดส์สามารถติดต่อกันได้โดยผ่านการสัมผัส แต่เจ้าหญิงไดอานาได้ประทับร่วมเตียงเดียวกับผู้ป่วยโรคเอดส์และทรงกุมมือเขาไว้ พระองค์ได้แสดงให้เห็นให้โลกรับรู้ว่าผู้ป่วยโรคเอดส์ไม่สมควรที่จะถูกทอดทิ้งแต่ควรที่จะได้รับความเอื้ออาทรจากเรามากกว่า นั่นเป็นการเปลี่ยนความคิดของประชาคมโลกและให้ความหวังแก่ผู้ป่วยที่ด้วยโรคร้ายนี้ ”

การต่อต้านกับระเบิด

มกราคม 2540 ภาพไดอานาเยือนเขตกับระเบิด ในชุดหน้ากากป้องกันสะเก็ดระเบิดและถูกเผยแพร่ไปทั่วโลก การรณรงค์ต่อต้านการใช้กับระเบิดของเธอถูกวิจารณ์ว่าเข้าไปยุ่งเกี่ยวกับการเมืองมากเกินไป สิงหาคม 2540 ไม่กี่วันก่อนที่เธอจะเสียชีวิต ไดอานาเดินทางไปประเทศบอสเนีย และได้เยี่ยมเยียนเครือข่ายผู้รอดชีวิตจากกับระเบิดในกรุงซาราเยโว^[13] ไดอานาให้ความสนใจในเรื่องกับระเบิดเพราะกับระเบิดสร้างความสูญเสียและอันตรายที่เกิดขึ้นกับเด็กๆ แม้ว่าสงครามได้ยุติลงไปแล้ว

ไดอานามีอิทธิพลต่อการลงนามในสนธิสัญญาออตตาวา แม้ว่าจะเกิดขึ้นหลังจากที่พระองค์สิ้นพระชนม์ไปแล้ว สนธิสัญญาออตตาวาว่าด้วยการต่อต้านการใช้กับระเบิดทั่วโลก และร่างพระราชบัญญัติการต่อต้านกับระเบิดฉบับที่ 2 ถูกนำเข้าสู่การพิจารณาในรัฐสภาอังกฤษ^[14] นายโรบิน คุก รัฐมนตรีว่าการกระทรวงต่างประเทศอังกฤษ กล่าวสุนทรพจน์ต่อความทุกข์ของไดอานาในการรณรงค์นี้ว่า

“ เหล่าสมาชิกผู้ทรงเกียรติทั้งหลายคงทราบว่าเป็นเบื้องหลังแรงผลักดันการร่างพระราชบัญญัตินี้มาจากพระอุปถัมภ์ของไดอานา เจ้าหญิงแห่งเวลส์ ที่พิสูจน์ให้เราเห็นถึงความสูญเสียจากการใช้กับระเบิด วิธีการที่ดีที่สุดในการระลึกถึงภารกิจนี้ของพระองค์รวมทั้งเอ็นจีโอที่ได้รณรงค์ต่อต้านกับระเบิดนั้นก็คือการผ่านร่างพระราชบัญญัตินี้และเปิดหนทางสู่การหยุดใช้กับระเบิดทั่วโลก ”

องค์การสหประชาชาติได้ขอรับรองชาติที่ผลิตและกับระเบิดจำนวนมหาศาล ได้แก่ สหรัฐอเมริกา จีน อินเดีย เกาหลีเหนือ ปากีสถาน และรัสเซีย เพื่อร่วมลงนามในสนธิสัญญาเพื่อมิให้มีการผลิตและนำไปใช้ตามที่ไดอานาได้ทรงรณรงค์ไว้ คาโรล เบลลามี่ ผู้อำนวยการองค์การยูนิเซฟ กล่าวว่า "กับระเบิดยังคงเป็นสิ่งล่อใจที่อันตรายตามธรรมชาติของเด็กที่อยากรู้อยากเห็นและเล่นสนุก กับระเบิดทำให้เด็กผู้ไร้เดียงสาได้รับอันตรายถึงแก่ชีวิตได้

ต้นปี 2533 ชีวิตสมรสระหว่างเจ้าชายและเจ้าหญิงแห่งเวลส์เริ่มคลอนแคลน สื่อมวลชนต่างให้ความสนใจต่อเรื่องนี้และพาดหัวข่าวความสัมพันธ์ที่ไม่ราบรื่น ทำให้ความกดดันกลายเป็นเรื่องอื้อฉาวไปทั่วโลก ทั้งเจ้าชายและเจ้าหญิงต่างกล่าวหากันว่าเป็นผู้ที่ทำให้ชีวิตสมรสล่มสลายผ่านเพื่อนไปจนถึงสื่อมวลชน ชีวิตรักหวานหอมราวกับเทพนิยายกลายเป็นรักร้ายที่น่าอดสู ถูกระบุว่าเริ่มต้นขึ้นระหว่างปี 2528 -2529 เมื่อเจ้าชายกลับมีความสัมพันธ์กับคนรักเก่า นางคามิลลา (ต่อมาเป็นภรรยาของแอนดริว ปาร์กเกอร์-โบลส์) ความสัมพันธ์ครั้งนี้ถูกเปิดเผยผ่านหนังสือ *Diana: Her True Story* โดยแอนดริว มอร์ตันที่วางจำหน่ายในเดือนพฤษภาคม 2535

เปิดเผยชีวิตส่วนตัวของไดอานาที่เผชิญหน้ากับชีวิตสมรสที่ไร้ซึ่งความสุข และพยายามปลงชีพตัวเองถึง 5 ครั้ง เพราะความกดดันในชีวิตสมรสและจากสาธารณชนที่จับจ้องมองเธอตลอดเวลา เรื่องราวอื้อฉาวยังคงดำเนินต่อไปเมื่อหนังสือพิมพ์เดอะซันตีพิมพ์ฉบับเดือนสิงหาคม 2535 บทถอดความจากเทปบันทึกการสนทนาทางโทรศัพท์ระหว่างเจ้าหญิงไดอานากับเจมส์ กิลบี ด้วยพาดหัว "Squidgygate - สควิดจีเกต" ซึ่งคำว่า สควิดจีนี้เป็นชื่อเล่นที่กิลบีใช้เรียกไดอานาอย่างรักใคร่ อีก 3 เดือนต่อมาเทปบันทึกการสนทนาความสัมพันธ์ลึกซึ้งทางโทรศัพท์ระหว่างเจ้าชายชาลส์กับนางคามิลลาถูกตีพิมพ์ลงในหนังสือพิมพ์ทูเดย์และเดอะมิเรอร์ กลายเป็นคดี "คามิลลาเกต-Camillagate"

ในช่วงปี 2537 ข่าวลือหนาหูที่ว่าเจ้าหญิงไดอานามีความสัมพันธ์ลึกลับกับอดีตครูสอนขี่ม้าเจมส์ ฮิววิตต์ กลายเป็นหนังสือ *Princess in love* ที่ตีพิมพ์ในปี 2537 ผ่านคำบอกเล่าจากปากของฮิววิตต์เอง แต่ไดอานาได้ออกให้สัมภาษณ์ผ่านรายการพาโนรามาในปี 2538 ว่าเนื้อหาส่วนใหญ่ในหนังสือเป็นเรื่องที่แต่งขึ้นมาโดยแอนนา พาสเตอร์แนค

ธันวาคม 2535 จอห์น เมเจอร์ นายกรัฐมนตรีอังกฤษประกาศกลางสภาสามัญชนเรื่องการแยกกันอยู่ระหว่างเจ้าชายและเจ้าหญิงแห่งเวลส์ มกราคม 2536 ต่อมาบทถอดความจากบทสนทนาทางโทรศัพท์ฉบับเต็มจากคดี "คามิลลาเกต" อื้อฉาว ถูกตีพิมพ์ลงในหนังสือพิมพ์ทั่วทั้งเกาะอังกฤษ

3 ธันวาคม 2536 ไดอานาประกาศถอนตัวจากสาธารณชนอย่างไม่มีกำหนด เจ้าชายชาลส์ให้สัมภาษณ์ผ่านรายการโทรทัศน์กับโจนาธาน ดัมเบิลลี ในวันที่ 29 มิถุนายน พ.ศ. 2537 ทรงยอมรับว่าได้มีความสัมพันธ์ที่ลึกซึ้งกับนางคามิลลาจริง และกลับไปคบหาเธอเพียงครั้งเดียวเท่านั้นเมื่อปี 2529 หลังชีวิตสมรสของพระองค์กับเจ้าหญิงไดอานาล่มสลาย

เจ้าหญิงไดอานาเชื่อว่าคามิลลา เป็นตัวการที่ทำให้ชีวิตของพระองค์ล่มสลาย แต่พระองค์ยังพบข้อพิรุธบางอย่างที่ทำให้ทรงเชื่อว่าพระสวามีไปติดพันผู้หญิงอื่นอีก จากจดหมายส่วนตัวของเจ้าหญิงที่เขียนถึงพระสหาย ใจความว่า "ชาลส์กำลังไปติดพันหญิงอีกคน คนที่ชื่อ ทิกก์ เล็จจ์-เบิร์ก และต้องการสมรสใหม่กับสตรีผู้นี้" เล็จจ์-เบิร์กไม่ใช่ใครอื่นแต่เป็นพี่เลี้ยงที่เจ้าชายจ้างมาดูแลพระโอรสทั้งสองเมื่อมาพักอยู่กับพระองค์ที่สก๊อตแลนด์ ทันทิที่ไดอานาทราบว่าพระสวามีจ้างพี่เลี้ยงคนนี้ ก็รู้สึกไม่พึงพอใจอย่างยิ่งที่พระสวามีกระทำเช่นนั้น

หนังสือสำคัญการหย่า

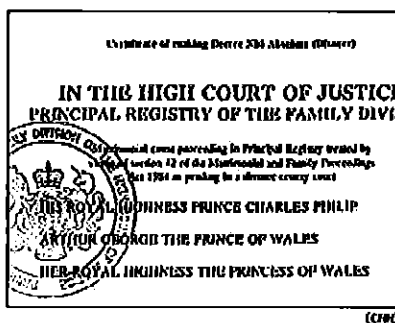

ภาพ 17 แสดงหนังสือสำคัญการหย่าของเจ้าชายและเจ้าหญิงแห่งเวลส์

ที่มา <http://writer.dek-d.com/kwangkynoy/story/viewlongc.php?id=551674&chapter=4>

ไดอานาให้สัมภาษณ์ผ่านรายการพาดูในราชมารทางสถานีโทรทัศน์ BBC โดยมีนายมาร์ติน บาสเซียร์ เป็นพิธีกร และถูกออกอากาศในวันที่ 20 พฤศจิกายน 2538 ในการให้สัมภาษณ์ไดอานา พูดถึงนายเจมส์ ฮิววิตต์ ว่า "ใช่ ฉันรักเขา ฉันหลงรักเขา" อ้างถึงคามิลลาในประโยค "มีคนสามคน อยู่ในชีวิตรสมรสนี้" เธอพูดถึงตัวเองว่า "ฉันปรารถนาที่จะเป็นราชินีในหัวใจของประชาชน" และพูดถึงความเหมาะสมของเจ้าชายชาลส์ต่อกรขึ้นครองราชย์ว่า "ฉันรู้สึกว่าการที่นี้เป็นหน้าที่ยิ่งใหญ่ บทบาทใหม่จะนำข้อจำกัดมากมายมาสู่พระองค์ และฉันไม่ทราบว่าจะปรับตัวให้เข้ากับ ตำแหน่งนี้ได้อย่างไร"

ธันวาคม 2538 สมเด็จพระราชินีนาถเอลิซาเบธที่ 2 มีพระราชสาส์นไปถึงเจ้าชายและเจ้าหญิงแห่งเวลส์ที่ทรงแนะนำให้ทั้งสองหย่าขาดกันอย่างเป็นทางการจากไดอานาเปิดเผยเรื่องส่วนตัวอันขมขื่นอย่างหมดเปลือกผ่านรายการโทรทัศน์ และไม่กั๊กสปาด์ก่อนหน้าที่ไดอานากล่าวหาพระพี่เลี้ยง ทิกก์ เล็จจ์-เบิร์ก ว่าไปทำแท้งเด็กที่เกิดกับเจ้าชายชาลส์ หลังจากที่เล็จจ์-เบิร์กส่งปีเตอร์ คาร์เตอร์ ให้มาแสดงความขอโทษต่อไดอานา ซึ่ง 2 วันก่อนเรื่องแตก เลขานุการของไดอานา แพทริก เจฟสัน ตัดสินใจลาออกและเขียนโน้ตสั้นทิ้งไว้ว่า "(ไดอานา)รู้สึกดีใจเป็นอย่างยิ่งที่สามารถกล่าวหาว่า เล็จจ์-เบิร์กที่ไปรื้อเด็กที่เกิดจากชาลส์" 20 ธันวาคม 2538 สำนักพระราชวังบักกิงแฮมออกแถลงการณ์เรื่อง สมเด็จพระราชินีมีพระราชสาส์นถึงเจ้าชายและเจ้าหญิงแห่งเวลส์เพื่อทรงแนะนำให้ทั้งสองหย่าขาดกันอย่างเป็นทางการ โดยมีนายกรัฐมนตรี คณะองคมนตรีอาวูโล และสถานีโทรทัศน์ BBC เป็นผู้สนับสนุนสมเด็จพระราชินีให้ทรงออกมาชี้ขาดเรื่องนี้ หลังได้ปรึกษาหารือมานานกว่าสองสัปดาห์ เจ้าชายชาลส์ตอบตกลงทันที

กุมภาพันธ์ 2539 ไดอานาตอบตกลงหย่าหลังจากได้เจรจากับเจ้าชายชาลส์และตัวแทนของ สมเด็จพระราชินี ไดอานาสร้างความขุ่นเคืองให้แก่ราชสำนักอีกครั้งเมื่อเธอต้องการให้สำนักพระราชวังบักกิงแฮมออก

แถลงการณ์ยอมรับการหย่าขาดจากเจ้าชายและเงื่อนไข่อื่นๆ ที่เธอจะได้รับหลังการหย่า โดยการหย่าขาดเสร็จสมบูรณ์ในวันที่ 28 สิงหาคม 2539 หลังการหย่า ไดอานาได้รับค่าเลี้ยงดูราว 17 ล้านปอนด์จากอดีตพระสวามี และไม่กี่วันก่อนการหย่าเสร็จสมบูรณ์สำนักพระราชวังได้ประกาศให้ไดอานาพ้นจากสถานะชายาของเจ้าชายแห่งเวลส์ สูญเสียอิสริยยศชั้นเจ้า (Her Royal Highness) คงใช้แต่เพียงพระนาม ไดอานา เจ้าหญิงแห่งเวลส์

อย่างไรก็ตามสำนักพระราชวังบักกิงแฮมยืนยันว่า ไดอานายังคงเป็นสมาชิกของพระราชวงศ์ในฐานะพระมารดาของรัชทายาทลำดับที่สองและที่สามแห่งราชบัลลังก์อังกฤษ หลังการหย่าร้าง และในการพิจารณาคดีมรดกกรรมของไดอานา ไดอานายังคงถือว่าเป็นสมาชิกราชวงศ์อยู่ แม้ว่าจะเสียชีวิตไปแล้วก็ตาม

ชีวิตใหม่หลังการหย่าร้าง

หลังการหย่าขาดจากเจ้าชายชาลส์ ไดอานาได้อพาร์ตเมนต์ฝั่งทิศเหนือของพระราชวังเคนซิงตันเพิ่มเป็นสองชุด ที่ครั้งหนึ่งเคยพำนักร่วมกับเจ้าชายชาลส์ในปีแรกของวงการเสกสมรส และพักอาศัยอยู่ที่นั่นจนสิ้นพระชนม์ ไดอานาพบรักครั้งใหม่กับคีลยแพทย์ทรวงอก ฮัสนัท ช่าน ที่เจดุม ประเทศปากีสถาน เพื่อนสนิทของเธอเรียกว่า "ความรักที่แท้จริงในชีวิตของหล่อน" ความสัมพันธ์ครั้งนี้ถูกเปิดเผยเป็นความลับและกินเวลายาวนาน 2 ปี หลังโดนสื่อพาดหัวข่าวเรื่องความสัมพันธ์ของคนทั้งสอง ฮัสนัท ช่านมาจากครอบครัวชาวมุสลิมในปากีสถานที่เขาถูกคาดหวังให้แต่งงานกับหญิงมุสลิมที่เหมาะสม ความสัมพันธ์ระหว่างฮัสนัทกับไดอานากลายเป็นปัญหามากเกินไปสำหรับเขาไม่เพียงแต่เรื่องศาสนาเท่านั้น

จากการให้การของฮัสนัท ช่าน หนึ่งในพยานคดีมรดกกรรมของไดอานา โดยให้การว่า ไดอานาเป็นคนบอกเลิกความสัมพันธ์ครั้งนี้เอง หลังการนัดพบกันครั้งสุดท้ายเมื่อกลางดึกของคืนวันหนึ่งที่ไฮด์ปาร์กซึ่งเชื่อมต่อกับลานพระราชวังเคนซิงตันในเดือนมิถุนายน 2540 เดือนเดียวกันไดอานามีรักครั้งใหม่กับโดดี อัล ฟาเยด ลูกชายของมหาเศรษฐี โมฮัมหมัด อัล ฟาเยด เจ้าของเรือยอทซ์ที่พาเธอไปพักผ่อนในฤดูร้อนนั้น ในตอนแรกไดอานามีแผนที่จะพาพระโอรสไปพักผ่อนที่เกาะลองส์ไอส์แลนด์ นิวยอร์ก แต่สำนักราชของครักซ์ได้ยับยั้งแผนการนี้เสียก่อน และหลังจากที่ตัดสินใจเลื่อนการเดินทางมาที่ประเทศไทยไปเป็นเดือนพฤศจิกายน ไดอานาตอบรับคำเชิญของครอบครัวฟาเยดเพื่อไปร่วมฉลองเรือยอทซ์ในทะเลเมดิเตอร์เรเนียน ฝรั่งเศสตอนใต้ สำนักงานราชของครักซ์ยินยอมให้ไดอานาร่วมพักผ่อนกับครอบครัวนี้เพราะได้แจ้งรายละเอียดการรักษาความปลอดภัยสูงบนเรือยอทซ์มายังสำนักงานก่อนแล้ว

ความหมาย เลดี้ ไดอาน่า

ทำไม Elton John ที่เรียกว่าเลดี้ "ของอังกฤษไรส" อาจจะเป็นเพราะมันเป็นทีสวองามหรือเพราะดอกกุหลาบมีความหมายลึกซึ้งลึก บทความนี้จะตรวจสอบสัญลักษณ์ลึกซึ้งที่ใช้ในอนุสรณ์สถานหลายความทรงจำของเจ้าหญิงไดอาน่า เพื่อ occultists ไดอาน่าก็ไม่ใช่เรื่องง่าย เจ้าหญิงเป็นตัวแทนของผู้หญิงที่ศักดิ์สิทธิ์ เลดี้ไดอาน่าก็มักจะเห็นได้จากสื่อที่เป็น "เจ้าหญิงของประชาชน ชนิดหวานและสวองามมีลักษณะทั้งหมดที่จะกลายเป็นวัตถุบูชา และมันก็เป็น ภาพของนักแสดงพร้อมกับเด็กแอฟริกันหรือกล่าวสุนทรพจน์ของเขากับหุ่นระเบิดได้หลงจินตนาการของโลก ทั้ง นิตยสารไทม์กล่าวเกี่ยวกับเธอ "ไดอาน่าก็สวองามด้วยลักษณะสดหน้าอังกฤษ เอาประโยชน์จากดวงตาสีฟ้าของเขาใหญ่ละลายหัวใจของผู้ชายและผู้หญิงผ่านการแสดงออกของความเสียหายที่สมบูรณ์ ดวงตาของเจ้าหญิงไดอาน่าเหมือนมาริสลินมอนโร, มีเสน่ห์ที่กำกับไม่ให้บุคคล แต่ไปทั่วโลกบ่อยครั้งที่ดูเหมือนอยู่บนปากเหวของน้ำตาในลักษณะที่เด่นชัดของความนิยมของพระแม่มาเรีย"

เหมือนพระแม่มาเรียไดอาน่ามี (และยังคงมี) พุทธศาสนาของสาวกที่บูชาธรรมชาติและพลังงานที่มารดาของเขา ในคำอื่น ๆ ดูเหมือนว่าจะตอบสนองความต้องการโดยธรรมชาติในมนุษย์เพื่อบูชาเทพหญิงที่มีชีวิตและเต็มไปด้วยความเห็นอกเห็นใจ สื่อมีบทบาทสำคัญในการสร้างไอคอนนี้ เอกสารรายละเอียดของงานแต่งงานของเธอเทพนิยาย, ปัญหาความสัมพันธ์ของเธอกับชาร์ลส์ที่ทำงานด้านมนุษยธรรมของเขาและในที่สุดการตายก่อนวัยอันควรของเขาทุก ไดอาน่าได้รับการเติบโตขึ้นไปกลายเป็นจัดเรียงของ "เทพธิดาทันสมัย" ในที่สุดก็มาเสียสละให้สอดคล้องกับการปฏิบัติศาสนาโบราณ นี่อาจดูเหมือนไร้สาระให้กับคนส่วนใหญ่ แต่ไม่ให้ผู้รู้วิถีปฏิบัติที่ลึกซึ้งของชนชั้นโลก นอกจากนี้ยังเป็นไปได้ที่จะสังเกตเห็นสัญญาณและสัญลักษณ์หลายข้อมูลจากกลุ่มนี้ในทางที่ลึกซึ้งเพื่อรำลึกถึงธรรมชาติที่แอบแฝงของการตายของเลดี้ เราจะไม่ไปลงรายละเอียดเกี่ยวกับการฆาตกรรมของเขามีต้นของเว็บไซต์และหนังสือที่เกี่ยวกับเรื่องนี้ เราจะเน้นแทนในสัญลักษณ์ที่ล้อมรอบเหตุการณ์ที่เกิดขึ้นของการเสียชีวิตของเขาและความทรงจำของเขาซึ่งมีลายเซ็นของยอดลึกซึ้ง อย่างชัดเจนสามารถมองเห็นได้ทุกคน แต่สามารถรับการยอมรับจากผู้ที่มี "ตาที่มองเห็นและหูจะได้ยิน."

ไดอาน่าได้รับการยกระดับให้เป็นระดับของเทพธิดาที่จะกลายเป็นวัตถุของการเสียสละพิธีกรรม การปฏิบัตินี้ได้รับการออกแบบอย่างระมัดระวังโดยกลุ่มความลับของคนพุทธะเรียกจาก "Illuminati". หลังนับในหมู่ผู้นำของโลกเช่นพระมหากษัตริย์อังกฤษและเป็นที่ยุ้จักกันที่จะมีประสบการณ์อย่างลึกซึ้งในพิธีกรรมลึกซึ้ง หากคุณมีปัญหาเชื่อว่ามันจำได้ว่าพวกนาซีอยู่ใน

อำนาจเกือบ 70 ปีที่ผ่านมาแสดงให้เห็นทุกสัญลักษณ์ลึกลับของสวัสดิกะจัดพิธีกรรมลึกลับขนาดใหญ่และฟื้นฟูภาพอิสลามในประเทศเยอรมนี

DIANA ในเทพนิยายโรมันไดอาน่าเป็นเทพีแห่งธรรมชาติคลอคล่าสัตว์และเป็นผู้พิทักษ์แห่งที่อ่อนแอ และ 'เทียบเท่าของเทพธิดากรีกอาร์ทีมิสและเป็นหญิงศักดิ์สิทธิ์ด้านหญิงของพระเจ้า เจ้าหญิงไดอาน่ามีลักษณะเดียวกับที่เธอเป็นแชมป์ของธรรมชาติเอาดูแลของเด็กในประเทศโลกที่สามและให้กำเนิดทายาทในอนาคตเพื่อราชบัลลังก์อังกฤษ สอนไม้ไผ่ที่มีโดยเฉพาะอย่างยิ่งสิ่งศักดิ์สิทธิ์เจ้าแม่ไดอาน่า ในสมัยโรมันป่าและเขตรักษาพันธุ์ห่มเทให้กับไดอาน่าที่ตั้งอยู่เสมอนอกเขตเมือง วัดเหล่านี้ถูกพบได้ทั่วยุโรป เพื่อส่งเสริมความคล้ายคลึงกับเทพธิดาที่มีชื่อของเธอเจ้าหญิงไดอาน่าถูกฝังอยู่ในสวนของบ้านเกิดของเธอ (เพิ่มเติมเกี่ยวกับเรื่องนี้ในภายหลัง) เทพธิดาไดอาน่ามักจะเป็นภาพที่มีกวางและนกพิราบ

หลักการผู้หญิงมักจะเป็นตัวแทนจากดวงจันทร์ที่หลังอยู่ในความขัดแย้งกับหลักการผู้ชาย แสงอาทิตย์ พลังงานเพศหญิงมักจะเกี่ยวข้องกับดาวเคราะห์ดาวศุกร์และเป็นตัวแทนในสัญลักษณ์โดยดอกไม้ห้า petalled - กุหลาบ เทพธิดาปรากฏแน่แท้ในทุกศาสนารวมทั้งศาสนาคริสต์ในหน้ากากของพระแม่มารี สัญลักษณ์เหล่านี้หมายถึงเทพธิดาหญิงดั้งเดิมและถูกเก็บไว้ / กระจายผ่านลึกลับศาสนาและคำสอนผ่านกิจกรรมที่นับถือศาสนาคริสต์ misitici นักเรียน oderni ของลึกลับสามารถรับรู้และแปลความหมายสัญลักษณ์เหล่านั้น ผมจะอธิบายในภายหลังว่าพวกเขาถูกนำมาใช้เพื่อเชื่อมโยงเลดี้ D กับแนวคิดของผู้หญิงที่ศักดิ์สิทธิ์

PONT D'ALMA ในขณะที่คุณรู้ดีเจ้าหญิงไดอาน่าเสียชีวิตในอุบัติเหตุทางรถยนต์ในอุโมงค์ Pont ดิอัลมาในปารีส รถของเธอกำลังถูกไล่ล่าโดยช่างภาพที่ไม่สูญเสียการควบคุมของโดเรเวอร์ (เมื่อดูหน้า) เราสามารถยืนยันสำหรับวันที่ที่ถูกต้องที่เกี่ยวข้องกับเหตุการณ์เหล่านี้ แต่มันไม่ได้เป็นวัตถุประสงค์ของบทความ ความจริงที่อยู่ในสัญลักษณ์วางมีเฉพาะเพราะเริ่มรู้จักพวกเขา หนึ่งในเหล่านี้เป็นสถานที่ที่เจ้าหญิงไดอาน่าเสียชีวิตของเธออุโมงค์ Pont D'อัลมา

เมืองของกรุงปารีสถูกสร้างขึ้นโดย Merovingians, ราชวงศ์ยุคที่ปกครองฝรั่งเศสเป็นเวลาหลายชั่วอายุคน ก่อนที่จะแปลงศาสนาคริสต์ศาสนา Merovingian เป็นปลาลึกลับของพระเจ้า

Pont D'อุโมงค์อัลมาเป็นสถานที่ศักดิ์สิทธิ์ที่อุทิศตนเพื่อเทพธิดาไดอาน่าที่พวกเขาจัดขึ้นพิธีกรรมบูชาัญญา ในระหว่างพิธีเหล่านี้มันมีความสำคัญสูงสุดที่เหยื่อเสียชีวิตเสียสละภายในวัดใต้ดิน การลอบสังหารของเจ้าหญิงไดอาน่าเป็นแนคท์นี้ศาสนาประเพณีโบราณ ไม่นานหลังจากการตายของเจ้าหญิง, Rayelan อัลสัน (นักวิจัยของประวัติศาสตร์ลึกลับตั้งแต่ต้น 70 ยังแต่งงานอยู่กับกุนเธอร์ Russbacher, ซีไอเอ) ได้เขียนบทความชื่อ "ไดอาน่าราชินีแห่งสวรรค์." บทความที่ได้รับการ

เลือกขึ้นโดยหนังสือพิมพ์หลายฉบับในสหรัฐอเมริกาและยุโรป หลายผู้เขียนที่ได้เขียนหนังสือเกี่ยวกับการตายของเจ้าหญิงไดอาน่าที่พวกเขาใช้บทความของ Rayelan เป็นข้อมูลอ้างอิง ไม่มีใคร แต่อย่างเต็มที่เข้าใจความหมายที่ลึกซึ้งไปของบทความนี้ ดังนั้น Rayelan ตัดสินใจที่จะขยายมันเป็นหนังสือ หนังสือเล่มนี้กล่าวว่าในครั้งก่อนคริสเตียนใกล้ Pont ดิอัลมาเป็นวัดที่อุทิศตนเพื่อเทพธิดาไดอาน่าที่เชื่อมต่อกับ "ผ่าน" โดยตรงไปยังอาณาจักรแห่งสวรรค์ กษัตริย์ Merovingian (500-751) เลือกสถานที่แห่งนี้ในการต่อสู้กับการดวลของพวกเขาแม้มีโอกาสที่จะไปสวรรค์ "Pont" หมายถึง "สะพาน", "อัลมา" หมายถึง "จิตวิญญาณ" และ Merovingians เป็นสะพานข้าม "แม่น้ำของวิญญาณ" ดังนั้น Pont D'Alma, การเกิดอุบัติเหตุที่เกิดในชีวิตของเจ้าหญิงไดอาน่าหมายถึง "สะพานของวิญญาณ."

อนุสาวรีย์ของเลดี้และสัญลักษณ์ของ ROSE

ตั้งอยู่ในลอนดอน, อังกฤษ, สนวนอุทิศตนเพื่อเจ้าหญิงไดอาน่ามีน้ำพุรูปไข่และศาลเจ้าสัญลักษณ์ที่สำคัญที่สุดที่คุณไม่สามารถหาในพื้นที่:



ภาพ 18 แสดงอนุสาวรีย์ของเจ้าหญิงDiana

ที่มา <http://th.wikipedia.org/wiki>

ที่นี่เราเห็นไดอาน่าแทนด้วยดอกไม้ที่มีกลีบ (สีชมพู), สัญลักษณ์ลึกลับคลาสสิกที่จะเป็นตัวแทนของผู้หญิงพลังงาน นี่คือนี่วิกิพีเดียได้กล่าวเกี่ยวกับมัน

แคม (จากฝรั่งเศสห้าส่วน) เป็นห้า petalled กุหลาบที่พบในสัญลักษณ์ที่นับถือศาสนาคริสต์ในยุคกลาง กุหลาบห้า petalled มักจะติดอยู่ในด้านบนของซุ้มกอ ๖ ประตุและหน้าต่างในรูปของปลากะพงกระเพาะปัสสาวะและถูกออกแบบมาเพื่อเป็นตัวแทนของมดลูกของแมรี นักประวัติศาสตร์บางคนสันนิษฐานว่ากุหลาบในสถาปัตยกรรมแบบกอธิคเป็นสัญลักษณ์ที่เป็นความลับของหลักการผู้หญิงในหมู่ฝูงของสัญลักษณ์ลึกลับที่พบในคริสตจักรเหล่านี้ สัญลักษณ์ตัวเองวันที่กลับไปสมัยโรมันเมื่อมันถูกเรียกว่า 'สีชมพูของดาวศุกร์ ดอกกุหลาบที่มีลักษณะรูปร่าง

ห้ากลีบ เลียนแบบ pentagrammale เส้นทางตรวจสอบโดยดาวเคราะห์วินัสในท้องฟ้ากลางคืน ที่นี้
 บวกกับความงามตามธรรมชาติของดอกไม้ทำให้เขาเป็นสัญลักษณ์ของเทพีแห่งความรัก
 ดอกไม้ห้า petalled, กุหลาบ, ดาวห้าแฉกดวงจันทร์และดาวศุกร์สามารถเป็นตัวแทนของผู้หญิง
 หลักการเมื่อเราศึกษาสัญลักษณ์ลึกลับ หน้าต่างกุหลาบที่ดีของ Notre-Dame ในปารีสเป็นพระแม่
 มารีย์ (Notre-Dame หมายถึง "แม่") สัญลักษณ์ของดาวเคราะห์ (♀) ดาวศุกร์จะใช้ในการเป็น
 ตัวแทนของเพศหญิง แมื่อดวงจันทร์มีความเกี่ยวข้องกับหลักการหญิงในขณะที่มันดูดซับแสงแดด
 และมีผลกระทบต่อกระแสน้ำ (ความขึ้น = ผู้หญิง) สมาคมเหล่านี้มีอยู่ตั้งแต่เริ่มต้นของเวลาและมี
 รากของพวกเขาในพระเจ้าโบราณมีเป็นความพยายามที่จะเชื่อมโยงตั้งเจ้าหญิงไดอาน่ากับเทพ
 หญิงผ่านสัญลักษณ์ที่ใช้เพื่อรำลึกถึงชีวิตของเขา กุหลาบถูกนำมาใช้เพื่อเป็นตัวแทนของเจ้าหญิง
 ไดอาน่าในหลายกรณี
 เหรียญที่ระลึกจากกองกษาปณ์



ภาพ 19 แสดงเหรียญที่ระลึกจากกองกษาปณ์

ที่มา <http://th.wikipedia.org/wiki>



ภาพ 20 แสดงเหรียญที่ระลึก

ที่มา <http://th.wikipedia.org/wiki>

3.3 โครงสร้างส่วนประกอบดอกกุหลาบ

กุหลาบอยู่ในสกุล Rosa วงศ์ Rosaceae ซึ่งมีอยู่ประมาณ 125 ชนิด มีถิ่นกำเนิดในเอเชีย ประมาณ 95 ชนิด ในอเมริกา 18 ชนิด ส่วนที่เหลือมีถิ่นกำเนิดในยุโรปหรือตะวันตกเฉียงเหนือของแอฟริกา ส่วนใหญ่มีการกระจายพันธุ์อยู่มากทางซีกโลกเหนือ ตั้งแต่อลาสก้า ไชบีเรีย เม็กซิโก อินเดียตอนใต้ และเอธิโอเปีย กุหลาบเป็น ไม้พุ่มขนาดเล็ก แต่บางชนิดมีขนาดใหญ่หรือเป็นไม้เลื้อย เป็นไม้ผลัดใบ ลำต้นและกิ่งก้านมีหนามแหลม

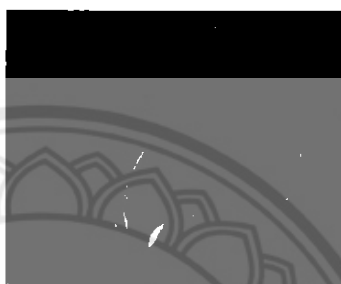

ภาพ 21 แสดงกลีบเลี้ยง

ที่มา <http://lms.thaicyberu.go.th/>

กลีบเลี้ยง (Sepal) วงกลีบเลี้ยงเป็นวงนอกสุดของดอก ส่วนใหญ่มีสีเขียวทำหน้าที่หุ้มและป้องกันดอกตูม มีทั้งหมด 4 กลีบ เป็นส่วนของดอกที่อยู่นอกสุด เจริญเปลี่ยนแปลงมาจากใบ จึงมักมีสีเขียว ทำหน้าที่ห่อหุ้มป้องกันอันตรายต่างๆ ให้แก่ส่วนในของดอก นอกจากนี้จะช่วยให้การสังเคราะห์แสงได้ด้วย กลีบเลี้ยงของพืชอาจอยู่แยกกันเป็นกลีบๆ เรียกว่า อะโปเซพาลัส (Asoposepalous) หรือพอลิเซพาลัส (Polysepalous)



ภาพ 22 แสดง กลีบดอก

ที่มา <http://lms.thaicyberu.go.th/>

กลีบดอก (petals) แบ่งเป็น 3 ชนิด คือ กลีบดอกชั้นเดียว กลีบดอกกึ่งซ้อน และกลีบดอกซ้อน ส่วนใหญ่ดอกชั้นเดียวจะมี 5 กลีบ ยกเว้นบางชนิดที่มีเพียง 4 กลีบ คือ Rosa sericea และ Rosa omeiensis ส่วนกลีบดอกกึ่งซ้อนมี 6-20 กลีบ กลีบดอกซ้อนมีตั้งแต่ 20 กลีบ

ไปจนถึง 50-60 กลีบ กลีบเลี้ยงมี 5 กลีบสีเขียวหรือสีเขียวอมแดงเรื่อ มีเกสรตัวผู้และตัวเมียอยู่ในดอกเดียวกัน เกสรตัวผู้มีจำนวนมาก อับเรณูสีเหลือง ล้อมรอบเกสรตัวเมียซึ่งรวมเป็น กระจุก อยู่กลางดอก และจะอยู่ระดับต่ำกว่าเกสรตัวผู้



ภาพ 23 แสดงใบกลีบดอก

ที่มา <http://lms.thaicyberu.go.th/>

ใบกลีบดอก เป็นส่วนของดอกที่อยู่ถัดจากกลีบเลี้ยงเข้าไปข้างใน มักมีสีส้มต่างๆ สวยงาม เนื่องจากมีรงควัตถุชนิดต่างๆ ได้แก่ แอนโทไซยานิน (Anthocyanin) และแอนโทแซนทิน (Anthoxanthin) ละลายอยู่ในสารละลายแวคิวโอล ทำให้กลีบดอกเป็นสีต่างๆ เช่น สีม่วง สีแดง สีน้ำเงิน หรืออาจมีแคโรทีนอยด์ (Carotenoid) ในพลาสติด ทำให้กลีบดอกเป็นสีเหลือง หรือแสดงส่วนของกลีบสีขาวและไม่มีสีเกิดจากไม่มีรงควัตถุอยู่ภายในเซลล์ของกลีบดอก นอกจากนี้กลีบดอกของพืชบางชนิด ของกลีบดอกทั้งหมดเรียกว่า colors ทั้งกลีบเลี้ยงและกลีบดอกจัดเป็นส่วนประกอบรอง (Accessory part) ห่อหุ้มอยู่รอบนอกของดอก



ภาพ 24 แสดงใบ

ที่มา <http://lms.thaicyberu.go.th/>

ใบ (leaves) เป็นใบประกอบแบบขนนก มีใบย่อย 5-9 ใบ (มีใบย่อยแยกจากก้านสองข้าง แกนกลางคล้ายขนนก ปลายสุดมีใบย่อยใบเดียว) ออกสลับกัน ใบมีสีเขียวเข้ม เป็นมันและมีรอยหยักเล็กน้อย ดอกเป็นดอกเดี่ยวหรือดอกช่อ

ภาพส่วนประกอบของดอกกุหลาบ

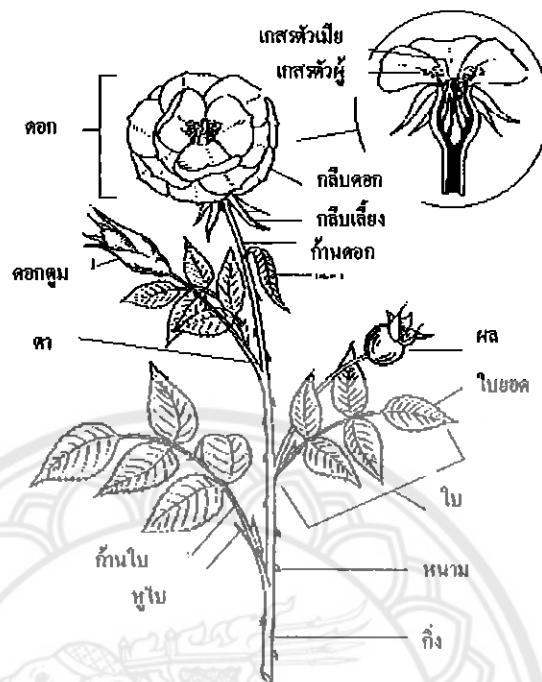

ภาพ 25 แสดงภาพส่วนประกอบของดอกกุหลาบ

ที่มา <http://ims.thaicyberu.go.th/>

3.4 รูปทรงสัญลักษณ์แห่งอังกฤษ

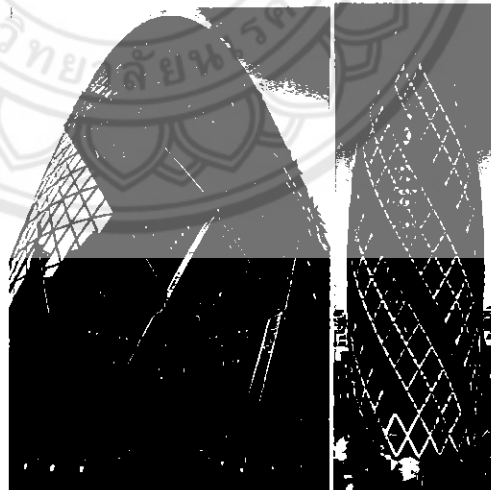

ภาพ 26 แสดงรูปทรงสัญลักษณ์แห่งอังกฤษ

ที่มา <http://th.wikipedia.org/wiki/>

ตึก Gherkin หรือ เซนต์แมรีแอกซ์ ตึกระฟ้าในนครลอนดอน สหราชอาณาจักร สูง 180 เมตร (590 ฟุต) ออกแบบโดย นอร์มัน ฟอสเตอร์ และคูนู เคน ชัตเติลเวิร์ธ รู้จักกันในชื่อของ Swiss Re Tower ตามชื่อของบริษัท Swiss Re บริษัทประกันภัยชั้นนำของโลกที่เป็นเจ้าของพื้นที่ส่วนใหญ่ใน

ตึก และรู้จักในชื่อไม่เป็นทางการว่า เกอร์กิน (Gherkin) ซึ่งเป็นแตงกวาประเภทหนึ่งตามรูปทรงของตัวตึก ตัวอาคารออกแบบโดยบริษัทสถาปนิก ฟอสเตอร์แอนด์พาร์ทเนอร์ส โดยออกแบบในลักษณะรูปทรงโคนเพื่อให้ลู่ลม ก่อสร้างเสร็จในปี พ.ศ. 2547 (ค.ศ. 2004) โดยเปิดใช้งานเมื่อวันที่ 28 เมษายน ในปีเดียวกัน ความสูงหลังคา 180 เมตร 591 ฟุต รายละเอียดทางเทคนิค จำนวนชั้น 41 ชั้น บริเวณชั้น 47,950 ตารางเมตร (516,100 ตารางฟุต) การออกแบบและการก่อสร้างสถาปนิก ฟอสเตอร์ และ พาร์ทเนอร์ วิศวกรโครงสร้าง Arup ผู้รับเหมาก่อสร้าง Skanska

ลักษณะภายในของตึกออกแบบในลักษณะประหยัดพลังงาน โดยกระจกของอาคารประกอบด้วยกระจกสองชั้น ซึ่งมีอากาศอยู่ภายในเพื่อสร้างเป็นฉนวนกันความร้อนในหน้าร้อน และฉนวนกันความเย็นในหน้าหนาว ในตัวอาคารจะมีปล่องขนาดใหญ่เพื่อช่วยในการหมุนเวียนของอากาศ และขณะเดียวกันก็ช่วยเพิ่มให้แสงสว่างและความร้อนจากภายนอกเข้าสู่ตัวอาคารได้

ตึกสำนักงานนี้ เป็นที่ตั้งของ สำนักงานใหญ่สำหรับสาขาในสหราชอาณาจักรของบริษัทประกันภัย Swiss Re บริษัทประกันภัยชั้นนำของโลก ซึ่งเป็นที่มาของชื่อตึกว่า Swiss Re Tower นอกจากนี้ ในชั้นที่ 40 เป็นบาร์สำหรับผู้อยู่อาศัยและนักท่องเที่ยว สำหรับขึ้นไปชมเมืองลอนดอนรอบ 360 องศา โดยมีร้านอาหารอยู่ที่ชั้น 38 และ 39 ลิฟต์ในตัวอาคารออกแบบแยกจากกันเป็นสองส่วน เนื่องจากห้องเครื่องลิฟต์ไม่สามารถติดตั้งที่ชั้นบนสุดได้ ทางผู้ออกแบบได้ออกแบบให้ระบบลิฟต์หลักจะใช้สำหรับชั้นล่างถึงชั้นที่ 34 และสำหรับชั้น 34-39 จะมีระบบลิฟต์อีกหนึ่งชุด ซึ่งมีระบบไฮดรอลิกดันตัวลิฟต์จากด้านล่าง

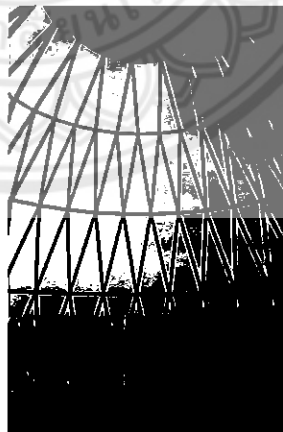

ภาพ 27 แสดงภายในอาคารชั้นบนสุด

ที่มา <http://th.wikipedia.org/wiki/>



ภาพ 28 แสดงเมืองลอนดอนที่มีเส้นขอบฟ้า 42 ทาวเวอร์

ที่มา <http://th.wikipedia.org/wiki/>



ภาพ 29 แสดงส่วนบนของอาคารที่มีติกระฟ้าของคานารีวาร์ในพื้นที่

ที่มา <http://th.wikipedia.org/wiki/>

การออกแบบและการก่อสร้าง



ภาพ 30 แสดงการก่อสร้างตึก

ที่มา <http://th.wikipedia.org/wiki/>

เซ็นต์แมรีแอกซ์ ภายใต้การก่อสร้าง อาคารใช้วิธีการประหยัดพลังงานที่อนุญาตให้ใช้
เครื่องหนึ่งของพลังงานที่หอคอยที่คล้ายกันมักจะใช้ช่องว่างในแต่ละชั้นสร้างทกเพลลาที่ทำหน้าที่เป็น
ระบบระบายอากาศธรรมชาติสำหรับอาคารทั้งแม้อวดจำเป็นในทุก ชั้นที่หกขัดขวาง "ปล่อง." เพลลา
สร้างยักษ์เคลือบสองผล; อากาศจะคั่นกลางระหว่างสองชั้นของการเคลือบและปิดกั้นพื้นที่
สำนักงานภายในโครงสร้าง ทำให้อาคารมีความแข็งแรงพอโดยไม่ต้องเสริมเพิ่มเติมใด ๆ แม้จะมี
รูปทรงกระจกโค้งโดยรวมมีเพียงหนึ่งชิ้นส่วนของกระจกโค้งในการสร้างฝาครอบเลนส์รูปที่ส่วนบน
สุดอาคารสามารถมองเห็นได้ในระยะทางไกล จากทิศเหนือเช่นมันสามารถเห็นได้จากทางด่วน



บทที่ 3

วิธีดำเนินการวิจัย

การวิจัยในครั้งนี้มีวัตถุประสงค์หลักคือ เพื่อออกแบบเครื่องประดับสำหรับสตรีชั้นสูง โดยมุ่งเน้นการสร้างสรรค์อุปกรณ์ตกแต่งร่างกายที่ใช้สำหรับสวมใส่เครื่องประดับสร้อยคอ ต่างหู แหวน กำไลข้อมือ และเข็มกลัด ที่มีรูปแบบเน้นเรื่องสร้างภาพลักษณ์ให้กับเครื่องประดับโดยการสร้างเรื่องราวเล่าเรื่องผ่านชิ้นงานเครื่องประดับสำหรับสตรีชั้นสูงได้แรงบันดาลใจมาจาก เจ้าหญิงไดอาน่า (กษัตริย์แห่งอังกฤษ) และสัญลักษณ์แห่งอังกฤษ คือ gherkin เพื่อแสดงให้เห็นถึงคุณค่าของงานฝีมือ การมีเอกลักษณ์ที่ไม่เหมือนใคร ที่มีรูปแบบไม่ซ้ำใครเพื่อสะท้อนรสนิยม สภาพทางสังคม เพื่อให้มีความแตกต่าง ด้วยดีไซน์ การผสมผสาน เพื่อรังสรรค์เครื่องประดับชิ้นงาม ที่เปี่ยมด้วยเอกลักษณ์ โดยผู้วิจัยมีขั้นตอนในการดำเนินการวิจัยดังนี้

ขั้นตอนที่ 1 รวบรวมและศึกษาข้อมูลเอกสาร

- 1.1 ศึกษา รูปแบบของเครื่องประดับสำหรับสตรีชั้นสูง
- 1.2 ศึกษา งานเครื่องประดับสำหรับสตรีชั้นสูง
- 1.3 ศึกษา เอกสารที่เกี่ยวข้องกับการออกแบบเครื่องประดับ
- 1.4 ศึกษา วัสดุและกรรมวิธีต้นแบบเครื่องประดับเพื่อให้สอดคล้องกับเครื่องประดับสำหรับ

สตรีชั้นสูง

ขั้นตอนที่ 2 ทำการออกแบบในงานวิจัยครั้งนี้ แล้วนำผลวิเคราะห์มาเป็นแนวทางในการออกแบบ ดังนั้นในการวิเคราะห์ข้อมูลในครั้งนี้เป็นไปตามวัตถุประสงค์โดยผู้วิจัยได้ทำการวิเคราะห์ข้อมูลดังหัวข้อต่อไปนี้

- 2.1 วิเคราะห์ข้อมูลเครื่องประดับ เจ้าหญิงDiana Princess
- 2.3 วิเคราะห์ประชากรกลุ่มเป้าหมาย
- 2.4 วิเคราะห์ตารางภาพ ข้อมูลที่ใช้ในการออกแบบ

วิเคราะห์ประชากรกลุ่มเป้าหมาย

(กลุ่มเป้าหมาย) Target Group

อายุ 30 ปีขึ้นไป เพศหญิง สตรีแห่งราชวงศ์ (QUEEN)

ด้านจิตภาพ

- มีความชื่นชอบในเครื่องประดับ
- มีความอ่อนโยน ชอบเข้าสังคม
- ชื่นชอบในวัฒนธรรมอังกฤษ เอกสิทธิ์แห่งอังกฤษ
- มีความเป็นกึ่งอนุรักษนิยม
- เป็นองค์หญิงแห่งราชวงศ์ต่างๆทั่วโลก ที่ชื่นชอบในตัวของเจ้าหญิง Diana ทั้งด้านบุคลิก และ

รูปแบบการใช้ชีวิต

TARGET GROUP ราชวงศ์อังกฤษ			
<p>ชื่อกลุ่มเป้าหมาย</p> <p>ชื่อกลุ่มเป้าหมาย</p>	<p>พระนามเต็ม: เจ้าหญิงชาร์ลอตต์</p> <p>พระอิสริยยศ: เจ้าหญิงแห่งเวลส์, เจ้าหญิงแห่งคอร์นวอลล์, เจ้าหญิงแห่งสก็อตแลนด์</p> <p>พระสูติบัตร: 23 พฤษภาคม 2015</p> <p>พระสูติสถาน: โรงพยาบาลเซนต์แมรี, ลอนดอน</p>	<p>พระนามเต็ม: เจ้าหญิงลิวอิส</p> <p>พระอิสริยยศ: เจ้าหญิงแห่งเวลส์, เจ้าหญิงแห่งคอร์นวอลล์, เจ้าหญิงแห่งสก็อตแลนด์</p> <p>พระสูติบัตร: 18 มีนาคม 2018</p> <p>พระสูติสถาน: โรงพยาบาลเซนต์แมรี, ลอนดอน</p>	<p>พระนามเต็ม: เจ้าหญิงเลดี้ ลุยส์</p> <p>พระอิสริยยศ: เจ้าหญิงแห่งเวลส์, เจ้าหญิงแห่งคอร์นวอลล์, เจ้าหญิงแห่งสก็อตแลนด์</p> <p>พระสูติบัตร: 18 มีนาคม 2018</p> <p>พระสูติสถาน: โรงพยาบาลเซนต์แมรี, ลอนดอน</p>
<p>ชื่อกลุ่มเป้าหมาย</p> <p>ชื่อกลุ่มเป้าหมาย</p>	<p>พระนามเต็ม: เจ้าหญิงเบียทริซ</p> <p>พระอิสริยยศ: เจ้าหญิงแห่งเวลส์, เจ้าหญิงแห่งคอร์นวอลล์, เจ้าหญิงแห่งสก็อตแลนด์</p> <p>พระสูติบัตร: 18 มีนาคม 2018</p> <p>พระสูติสถาน: โรงพยาบาลเซนต์แมรี, ลอนดอน</p>	<p>พระนามเต็ม: เจ้าหญิงยูจีนี</p> <p>พระอิสริยยศ: เจ้าหญิงแห่งเวลส์, เจ้าหญิงแห่งคอร์นวอลล์, เจ้าหญิงแห่งสก็อตแลนด์</p> <p>พระสูติบัตร: 18 มีนาคม 2018</p> <p>พระสูติสถาน: โรงพยาบาลเซนต์แมรี, ลอนดอน</p>	<p>พระนามเต็ม: เจ้าหญิงโซฟี</p> <p>พระอิสริยยศ: เจ้าหญิงแห่งเวลส์, เจ้าหญิงแห่งคอร์นวอลล์, เจ้าหญิงแห่งสก็อตแลนด์</p> <p>พระสูติบัตร: 18 มีนาคม 2018</p> <p>พระสูติสถาน: โรงพยาบาลเซนต์แมรี, ลอนดอน</p>

ภาพ 31 ภาพแสดง Target Group ราชวงศ์ 1

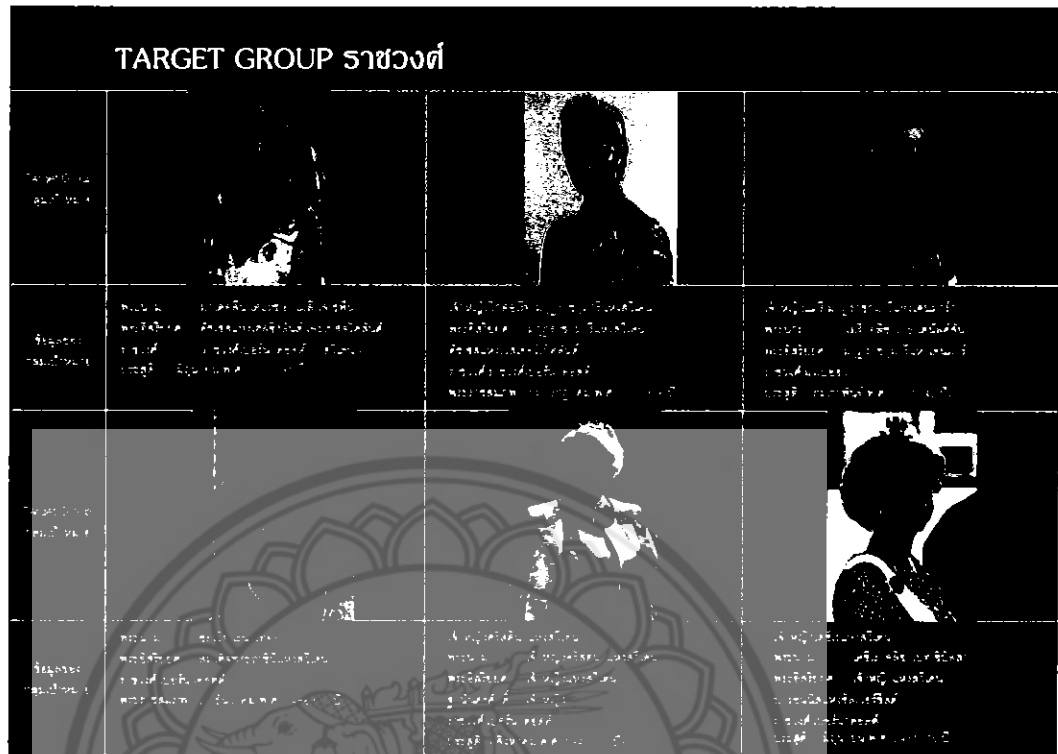



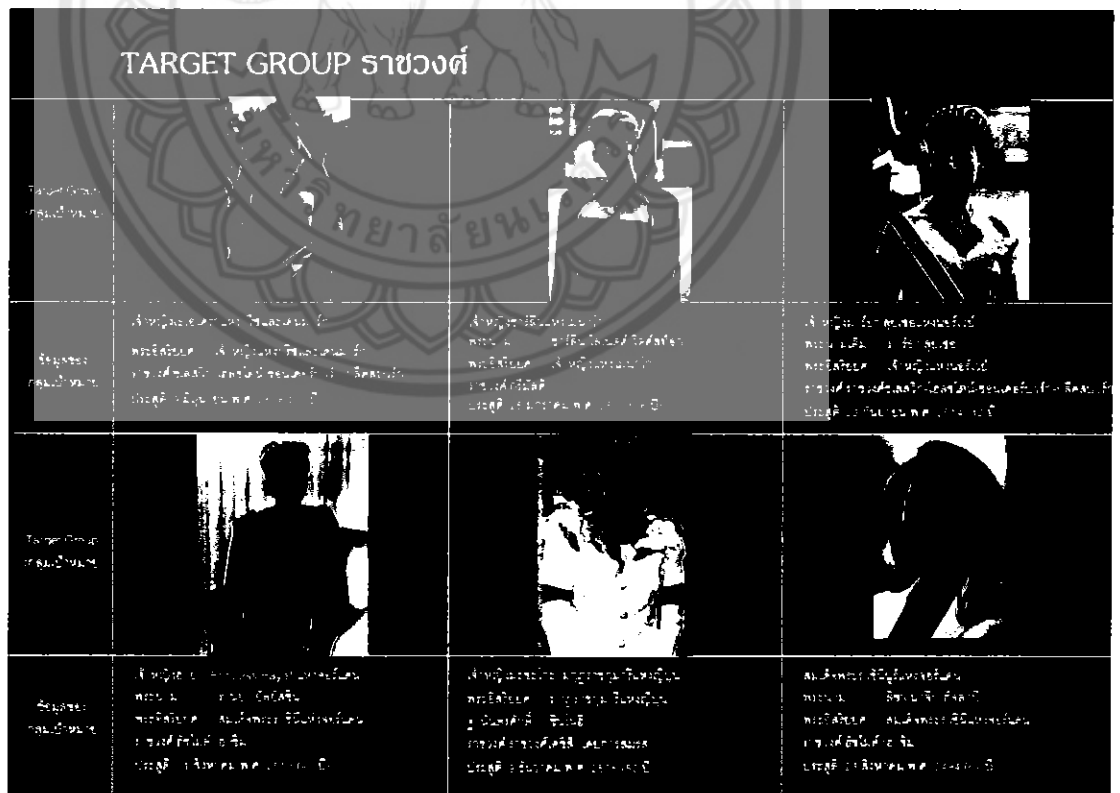



ภาพ 32 ภาพแสดง Target Group ราชวงศ์ 1

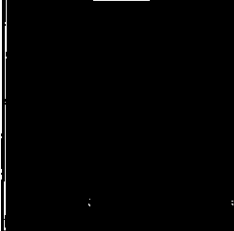

ภาพ 33 ภาพแสดง Target Group ราชวงศ์ 2

วิเคราะห์ตารางภาพ ข้อมูลที่ใช้ในการออกแบบ

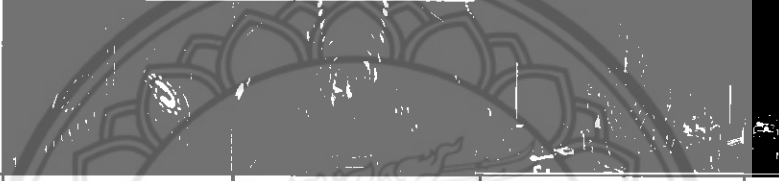
ตารางภาพข้อมูลที่ใช้ในการออกแบบ

ส่วนประกอบ ดอกกุหลาบ				
ข้อมูล ส่วนประกอบ ดอกกุหลาบ	กลีบเลี้ยง (Sepal) วงกลีบเลี้ยง (Calyx) เป็นวงนอกสุดของดอก ส่วนในรูปคือสีเขียวทำหน้าที่หุ้มและป้องกันดอกตูม มีทั้งหมด 4 กลีบ	กลีบดอก (Petal) กลีบดอกกว้างค่อนข้างมน พื้นผิวประมาณ 4-6 ชั้น ดอกมีกลีบ 5-15 กลีบรอบดอกเรียบตรงกลางดอก	ใบกลีบดอก ลักษณะรูปสามเหลี่ยมหัวแหลมมีคันทวย ปลายดอกโค้งมน	ใบรูปไข่ปลายใบแหลม โคนใบมนขอบใบจักฟันเลื่อย แผ่นใบสีเขียวเข้มเป็นมันและมีขนอ่อนเล็กน้อย
โปรแกรม สัญลักษณ์ แห่งอังกฤษ				
ข้อมูล สัญลักษณ์ แห่งอังกฤษ	บิ๊กเบน (Big Ben) เป็นสัญลักษณ์ระฆังของลอนดอนตั้งแต่ปี ค.ศ. 1656 เป็นหอนาฬิกาประจำพระราชวังเวสต์มินสเตอร์ในกรุงลอนดอนที่เก่าแก่ที่สุดของสหราชอาณาจักร	พระราชวังเวสต์มินสเตอร์ (Westminster Abbey) สร้างในปี ค.ศ. 1016 เป็นสถาปัตยกรรมแบบกอธิค โครงสร้างหลักคือหินอ่อนดำนำหินจากสิงคโปร์ซึ่งมีส่วนสำคัญในหินปูนและอิฐที่ใช้สร้างอาคาร ซึ่งก่อร่างขึ้นโดย	Gherkin เป็นตึกที่ใช้พลังงานอย่างมีประสิทธิภาพและเป็นสถาปัตยกรรมที่ทันสมัยในลอนดอน และเป็นที่ตั้งสำนักงานใหญ่ของรัฐบาลอังกฤษและสหราชอาณาจักร	ทาวเวอร์บริดจ์ (Tower Bridge) สะพานที่มีรูปแบบของสะพานยกและสะพานระโยงระยางค์อยู่ใจกลางลอนดอนประเทศอังกฤษ สร้างขึ้นในช่วงปี ค.ศ. 1890-1894 สะพาน 2 ท่อซึ่งเชื่อมต่อกันไว้บนทางเดินรถคนเดินถนน โดยถูกยกกลับให้และลงถึงตามระดับน้ำ ซึ่งเป็นสิ่งอำนวยความสะดวกที่จำเป็น

ตาราง 7 ภาพข้อมูลที่ใช้ในการออกแบบ

การวิจัยออกแบบเครื่องประดับสำหรับสตรีชั้นสูง ในครั้งนี้ ผู้วิจัยได้พิจารณาใช้ส่วนประกอบ กลีบดอก ของดอกกุหลาบ เนื่องจากเจ้าหญิงไดอาน่าเป็นสตรีผู้ทรงอิทธิพลที่ได้รับความสนใจจากทั่วโลก ทั้งด้านบุคลิก การแต่งกาย รูปแบบการใช้ชีวิต อีกทั้งทรงเป็นผู้นำแฟชั่น จึงนำเอกลักษณ์ฉายาของเจ้าหญิงเจ้าหญิงไดอาน่า (กุหลาบงามแห่งอังกฤษ) มาทำลวดลายบนตัวเรือนเครื่องประดับให้ได้กลิ่นอายความเป็นตัวตนของเจ้าหญิงไดอาน่า โดยมีความเป็นกึ่งอนุรักษ์นิยม มีการผสมผสานการสานตัก และได้นำรูปทรงสัญลักษณ์เอกลักษณ์แห่งอังกฤษ คือตึกGherkin มาผสมผสานในการออกแบบครั้งนี้ด้วยโดยดึงความโดดเด่นของตึกด้วยรูปทรง และลวดลาย ของตึกมาร่วมด้วย เพื่อแสดงให้เห็นถึงคุณค่าของงานฝีมือ ดึงดูดคุณสมบัติที่ต่างไปจากอดีต การสร้างเรื่องราวเล่าเรื่อง จึงถือเป็นอีกปัจจัยสำคัญที่ช่วยพัฒนาภาพลักษณ์เอกลักษณ์ เพื่อให้มีความแตกต่าง ด้วยดีไซน์ การผสมผสาน เพื่อรังสรรค์เครื่องประดับชิ้นงาม ที่เปี่ยมด้วยเอกลักษณ์

ขั้นตอนที่ 3 การออกแบบเครื่องประดับสำหรับสตรีชั้นสูง นักวิจัยจึงเกิดแนวความคิดที่จะสร้างภาพลักษณ์ให้กับเครื่องประดับโดยการสร้างเรื่องราวเล่าเรื่องผ่านชิ้นงานเครื่องประดับ

สำหรับสตรีชั้นสูง ได้แรงบันดาลใจมาจาก เจ้าหญิงไดอาน่า(กษัตริย์แห่งอังกฤษ)จึงนำเอกลักษณ์ฉายาของเจ้าหญิงไดอาน่า มาทำลวดลายบนตัวเรือนเครื่องประดับให้ได้กลิ่นอายความเป็นผู้นำทั้งด้านบุคลิก การแต่งกาย รูปแบบการใช้ชีวิต ของเจ้าหญิงไดอาน่า โดยมีความเป็นกึ่งอนุรักษ์นิยม มีการผสมผสานการสาน ที่ได้ดึงเอกลักษณ์สัญลักษณ์แห่งประเทศอังกฤษมาร่วมด้วย เพื่อแสดงให้เห็นถึงคุณค่าของงานฝีมือที่มีการผสมผสานระหว่างเทคโนโลยีอันล้ำสมัย และการเป็นผู้นำทางด้านแฟชั่น จึงนำทั้งดอกกุหลาบและตึกGherkinมาออกแบบเพื่อดึงดูดคุณสมบัติที่ต่างไปจากอดีต โดยอาศัยการสร้างเรื่องราวเล่าเรื่อง จึงถือเป็นอีกปัจจัยสำคัญที่ช่วยพัฒนาภาพลักษณ์ เอกลักษณ์ เพื่อให้มีความแตกต่าง ด้วยดีไซน์ การผสมผสาน เพื่อรังสรรค์เครื่องประดับชิ้นงาม ที่เปี่ยมด้วยเอกลักษณ์ จึงได้หาข้อมูลโดยการสรุปวิเคราะห์ข้อมูลในด้านองค์ประกอบ วัสดุที่ใช้สร้างสรรค์ผลงานการออกแบบเครื่องประดับสำหรับสตรีชั้นสูง เพื่อวางแผนในการออกแบบขั้นต่อไป



แผนผังแสดงขั้นตอนการออกแบบเครื่องประดับสำหรับสตรีชั้นสูง



ขั้นตอนที่ 4 สรุปผลการศึกษาและวิเคราะห์ผลการออกแบบเครื่องประดับสำหรับสตรีชั้นสูง

ขั้นตอนนี้ผู้วิจัยจะทำการสรุปผลและประเมินผลงานวิจัย แล้วนำเสนอรายงานการวิจัยด้วยเอกสารการวิเคราะห์ประกอบข้อมูล ภาพ ตารางต่างๆ

บทที่ 4

ผลการวิจัย

การวิจัยเรื่อง การออกแบบเครื่องประดับสำหรับสตรีชั้นสูง มีผลการดำเนินการวิจัยตามวัตถุประสงค์ของงานวิจัยดังนี้

วัตถุประสงค์

1. เพื่อศึกษาแนวคิดและกระบวนการออกแบบของเครื่องประดับสตรีชั้นสูง
2. เพื่อออกแบบเครื่องประดับสำหรับสตรีชั้นสูงที่ได้แรงบันดาลใจมาจาก เจ้าหญิงไดอาน่า

4.1 ดำเนินการออกแบบ

งานวิจัยเครื่องประดับนี้นักวิจัยได้เล็งเห็นความสำคัญและเจริญเติบโตของเครื่องประดับสำหรับสตรีชั้นสูง สังเกตได้จากสถานภาพสังคมในปัจจุบันที่เต็มไปด้วยความเจริญของ สังคม การศึกษา เทคโนโลยี มีความสมบูรณ์ มีประสิทธิภาพมากขึ้น เพื่อสะท้อนรสนิยมและสถานภาพทางการเงิน ที่ต้องการความแปลกใหม่ ความเป็นหนึ่งเดียว นักวิจัยจึงเกิดแนวความคิดที่จะสร้างภาพลักษณ์ให้กับเครื่องประดับโดยการสร้างเรื่องราวเล่าเรื่องผ่านชิ้นงานเครื่องประดับสำหรับสตรีชั้นสูง ที่ได้แรงบันดาลใจมาจาก เจ้าหญิงไดอาน่า(กุหลาบงามแห่งอังกฤษ)เนื่องจากเจ้าหญิงไดอาน่าเป็นสตรีผู้ทรงอิทธิพลที่ได้รับความสนใจจากทั่วทุกมุมโลก ทั้งด้านบุคลิก การแต่งกาย รูปแบบการใช้ชีวิต อีกทั้งทรงเป็นผู้นำแฟชั่น จึงนำเอกลักษณ์ฉายาของเจ้าหญิงไดอาน่า"กุหลาบงามแห่งอังกฤษ"มาทำลวดลายบนตัวเรือนเครื่องประดับให้ได้กลิ่นอายความเป็นตัวตนของเจ้าหญิงไดอาน่า โดยมีความเป็นกึ่งอนุรักษ และได้นำรูปทรงสัญลักษณ์เอกลักษณ์แห่งอังกฤษ คือตึกGherkin มาผสมผสานในการออกแบบครั้งนี้ด้วยโดยดึงความโดดเด่นของตึกด้วยรูปทรง และลวดลาย ของตึกมาร่วมด้วย เพื่อแสดงให้เห็นถึงคุณค่าของงานฝีมือ ดึงดูดคุณสมบัติที่ต่างไปจากอดีต การเล่าเรื่องจึงถือเป็นอีกปัจจัยสำคัญที่ช่วยพัฒนาภาพลักษณ์ เอกลักษณ์ เพื่อให้มีความแตกต่าง ด้วยดีไซน์ การผสมผสาน เพื่อรังสรรค์เครื่องประดับชิ้นงาม ที่เปี่ยมด้วยเอกลักษณ์



ภาพ 34 แสดงรูปแบบเครื่องประดับเจ้าหญิงDiana

ที่มา <http://gemsandjewelrylovers.blogspot.com>

วัสดุและเทคนิคที่ใช้ในการทำงานเครื่องประดับสำหรับสตรีชั้นสูง ผู้วิจัยจึงนึกถึงวัสดุที่เป็นทอง ที่มีความเป็นเอกลักษณ์เฉพาะตัว เพื่อแสดงให้เห็นถึงคุณค่าของงานฝีมือ ดึงดูดคุณสมบัติที่ต่างไปจากอดีต โดยการนำเอาเพชร ที่แสดงถึงความบอบบาง และความหรูหรา สง่างาม มาทำลวดลายบนตัวเรือนเครื่องประดับให้ได้กลิ่นอายความเป็นตัวตนของเจ้าหญิงไดอาน่า มากยิ่งขึ้น

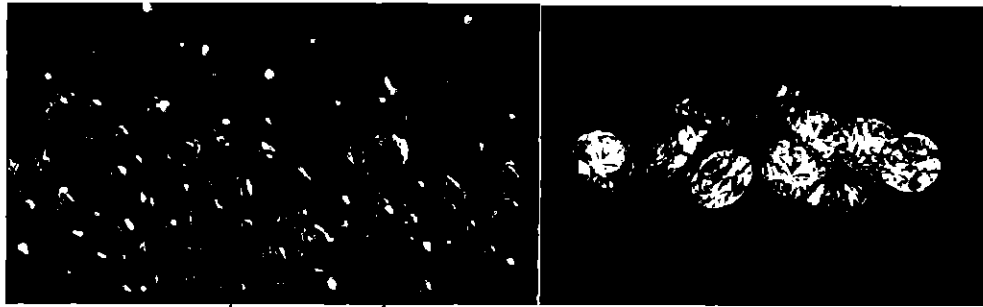

ภาพ 35 แสดงวัสดุที่มีคุณสมบัติที่เหมาะสมหลายประการในการนำมาผลิตเป็นต้นแบบเครื่องประดับสำหรับสตรีชั้นสูง

ที่มา http://www.eplusc.de/s/cc_images/cache_2444192325.jpg?t=1399046515

ตารางแสดงผลการวิเคราะห์ความเป็นไปได้ทางการตลาด

จุดแข็ง	เพื่อแสดงให้เห็นถึงคุณค่าของงานฝีมือ ดึงดูดคุณสมบัติที่ต่างไปจากอดีต การสร้างเรื่องราวเล่าเรื่องจึงถือเป็นอีกปัจจัยสำคัญที่ช่วยพัฒนาภาพลักษณ์ เอกลักษณ์ เพื่อให้มีความแตกต่าง ด้วยดีไซน์ การผสมผสาน เพื่อรังสรรค์เครื่องประดับชิ้นงาม ที่เปี่ยมด้วยเอกลักษณ์
จุดอ่อน	เป็นการออกแบบเครื่องประดับ สำหรับเพศหญิง สตรีแห่งราชวงศ์ (QUEEN) อายุ 30 ปีขึ้นไป ที่มีความชื่นชอบในวัฒนธรรมอังกฤษ เอกลักษณ์แห่งอังกฤษ ที่มีความเป็นกึ่งอนุรักษนิยม และเป็นองค์หญิงแห่งราชวงศ์ต่างๆทั่วโลก ที่ชื่นชอบในตัวของเจ้าหญิง Diana ทั้งด้านบุคลิก และรูปแบบการใช้ชีวิต
โอกาส	การที่มองข้ามรูปแบบของความจำเจ และมองโอกาสที่จะเปลี่ยนพฤติกรรมของผู้บริโภค ให้หันมาสนใจลักษณะงานดีไซน์ที่มีการช่วยพัฒนาภาพลักษณ์ให้กับตัวเครื่องประดับ เพื่อแสดงให้เห็นคุณค่าของงานฝีมือ ดึงดูดคุณสมบัติที่ต่างไปจากอดีต ซึ่งจะสามารถต่อยอดความเป็นเอกลักษณ์เฉพาะตัวของเครื่องประดับนี้ได้
อุปสรรค	ขึ้นอยู่กับรสนิยมของแต่ละบุคคล เพราะงานเหล่านี้เติบโตในยุคที่มีการแข่งขันสูง ทั้ง

 ด้านความคิด จินตนาการ

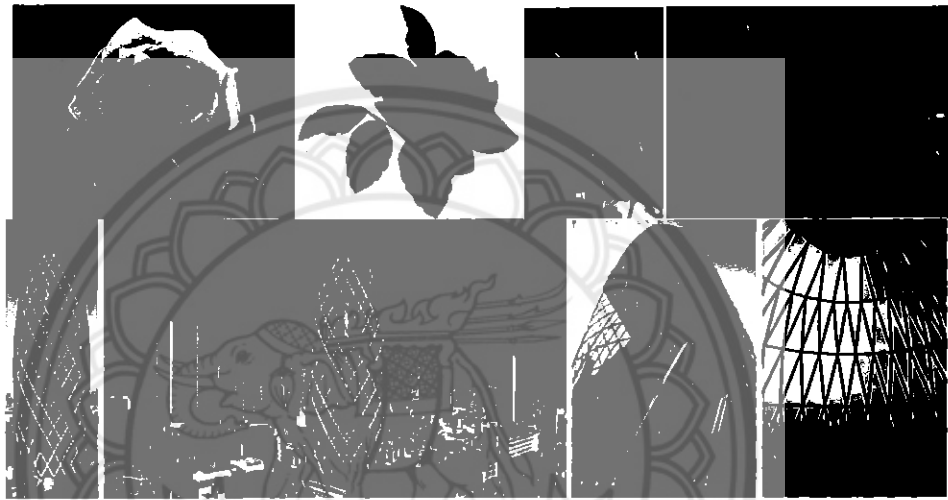

ภาพ 36 แสดงแนวความคิดแรงบันดาลใจในการออกแบบ

ที่มา <http://th.wikipedia.org/wiki>

แนวความคิดการสร้างภาพลักษณ์ให้กับเครื่องประดับโดยการสร้างเรื่องราวเล่าเรื่องผ่านชิ้นงานเครื่องประดับสำหรับสตรีชั้นสูง ที่ได้แรงบันดาลใจมาจาก เจ้าหญิงไดอาน่า(กุหลาบงามแห่งอังกฤษ)มีความเป็นกึ่งอนุรักษ์ และได้นำรูปทรงสัญลักษณ์เอกลักษณ์แห่งอังกฤษ คือตึก Gherkin มาผสมผสานในการออกแบบครั้งนี้ด้วยเพื่อแสดงให้เห็นถึงคุณค่าของงานฝีมือ ดึงดูดคุณสมบัติที่ต่างไปจากอดีต

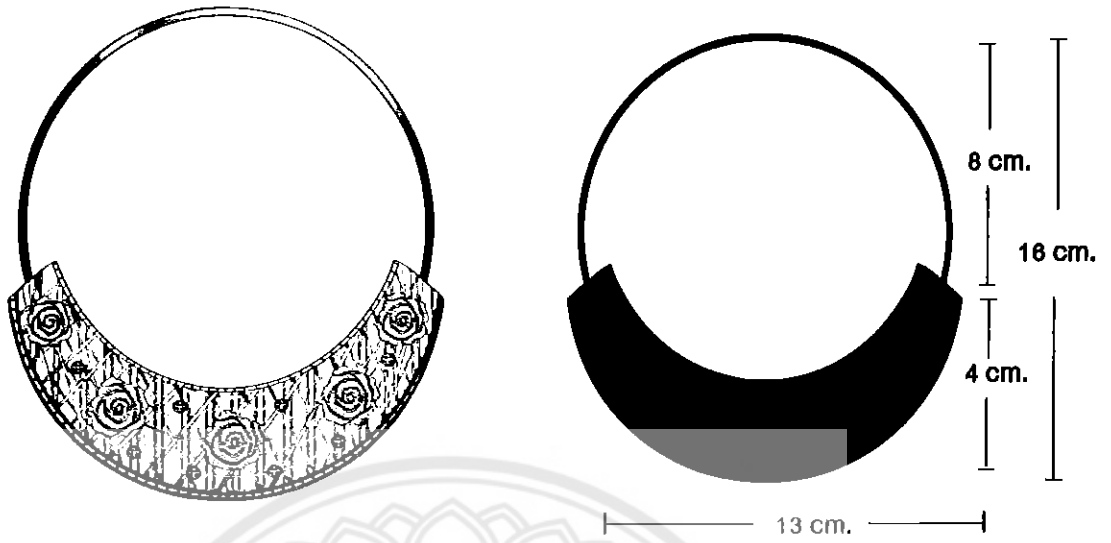

ภาพ 37 แสดงขนาดสัดส่วนรูปทรงของสร้อยคอ

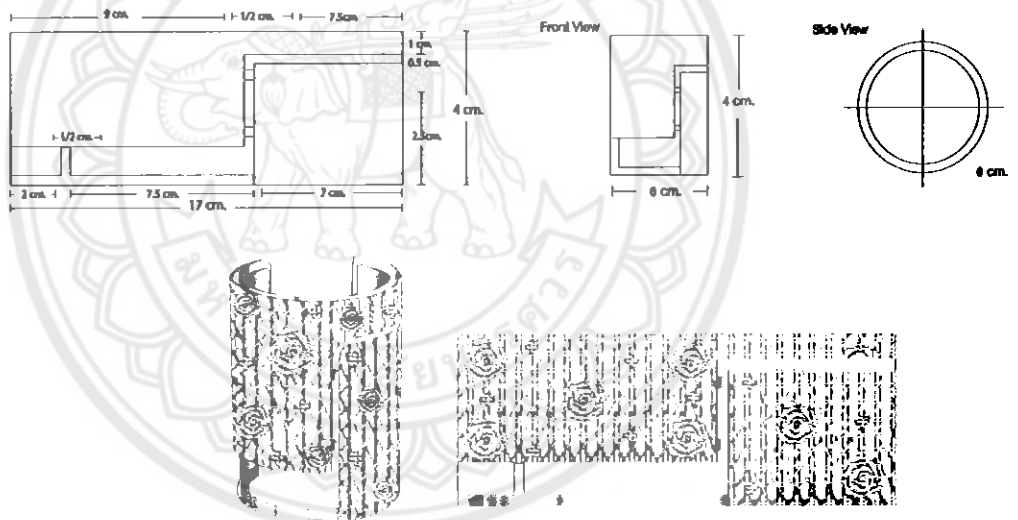

ภาพ 38 แสดงขนาดสัดส่วนรูปทรงของกำไล

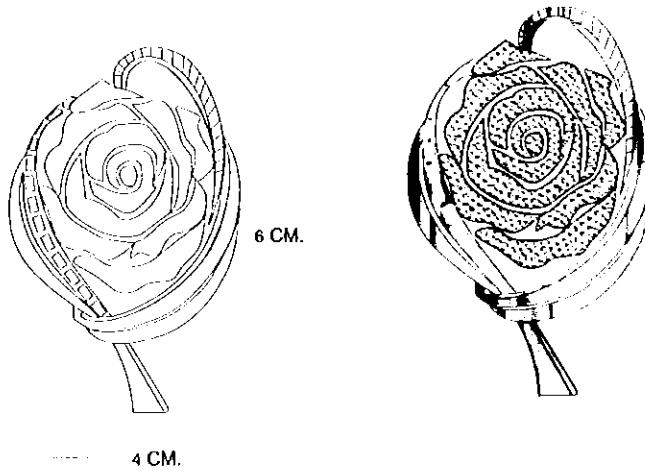

ภาพ 39 แสดงขนาดสัดส่วนรูปทรงของเข็มกลัด

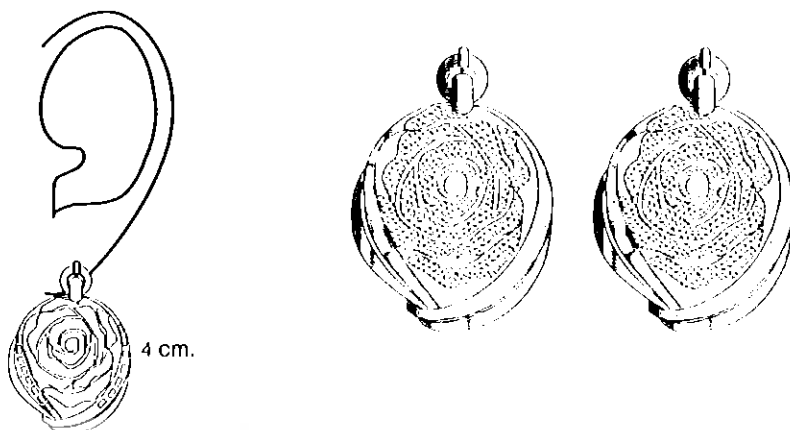

ภาพ 40 แสดงขนาดสัดส่วนรูปทรงของต่างหู

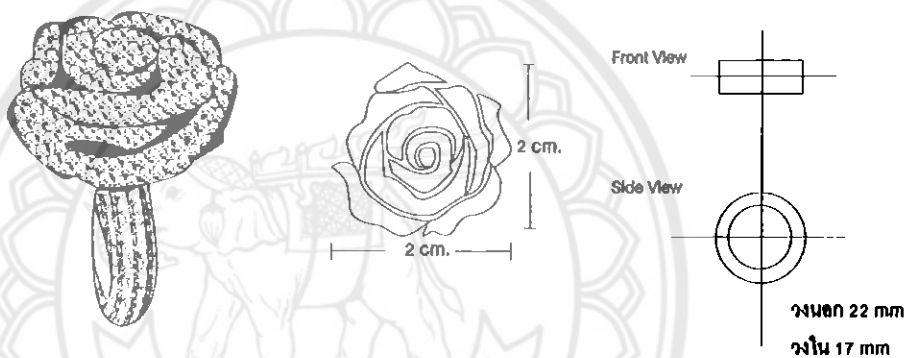

ภาพ 41 แสดงขนาดสัดส่วนรูปทรงของแหวน



ภาพ 42 แสดงต้นแบบเครื่องประดับสำหรับสตรีชั้นสูง

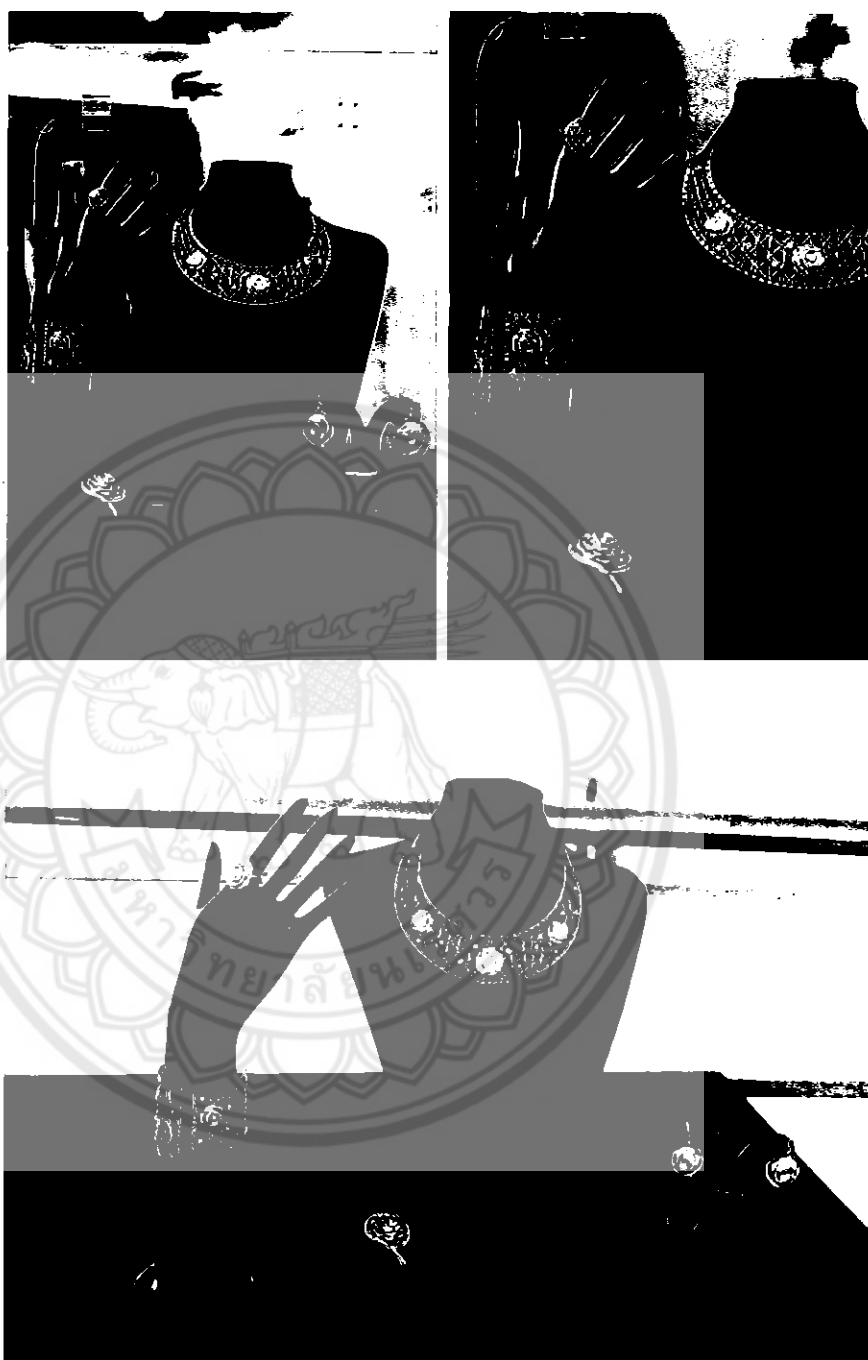

ภาพ 43 แสดงต้นแบบเครื่องประดับสำหรับสตรีชั้นสูง

บทที่ 5

บทสรุป

การดำเนินงานการศึกษาครั้งนี้ในหัวข้อ การออกแบบเครื่องประดับสำหรับสตรีชั้นสูง มีจุดมุ่งหมายเพื่อออกแบบเครื่องประดับสำหรับสตรีชั้นสูง ที่มีอายุตั้งแต่ 30 ปีขึ้นไปมีความชื่นชอบในเครื่องประดับ มีความอ่อนโยน ชอบเข้าสังคม ชื่นชอบในวัฒนธรรมอังกฤษ เอกลักษณะแห่งอังกฤษ มีความเป็นกึ่งอนุรักษ์นิยม เป็นองค์หญิงแห่งราชวงศ์ต่างๆทั่วโลก ที่ชื่นชอบในตัวของเจ้าหญิง Diana ทั้งด้านบุคลิก และรูปแบบการใช้ชีวิต โดยมุ่งเน้นแนวความคิดที่จะสร้างภาพลักษณ์ให้กับเครื่องประดับโดยการสร้างเรื่องราวเล่าเรื่องผ่านชิ้นงานเครื่องประดับสำหรับสตรีชั้นสูง ได้แรงบันดาลใจมาจาก เจ้าหญิงไดอาน่า(กษัตริย์แห่งอังกฤษ)จึงนำเอกลักษณ์ฉายาของเจ้าหญิงไดอาน่า มาทำลวดลายบนตัวเรือนเครื่องประดับให้ได้กลิ่นอายความเป็นผู้นำทั้งด้านบุคลิก การแต่งกาย รูปแบบการใช้ชีวิต ของเจ้าหญิงไดอาน่า มีการผสมผสานการสาน ที่ได้ดึงเอกลักษณ์สัญลักษณ์แห่งประเทศอังกฤษมาร่วมด้วย เพื่อแสดงให้เห็นถึงคุณค่าของงานฝีมือที่มีการผสมผสานระหว่างเทคโนโลยีอันล้ำสมัย และการเป็นผู้นำทางด้านแฟชั่น จึงนำทั้งดอกกุหลาบและตึกGherkinมาออกแบบเพื่อดึงดูดคุณสมบัติที่ต่างไปจากอดีต โดยอาศัยการสร้างเรื่องราวเล่าเรื่อง จึงถือเป็นอีกปัจจัยสำคัญที่ช่วยพัฒนาภาพลักษณ์ เอกลักษณะ เพื่อให้มีความแตกต่าง ด้วยดีไซน์ การผสมผสาน เพื่อรังสรรค์เครื่องประดับชิ้นงาน ที่เปี่ยมด้วยเอกลักษณ์ เพื่อนำมาเป็นแนวทางในการสร้างสรรค์เครื่องประดับในรูปแบบเครื่องประดับสำหรับสตรีชั้นสูง

1. เพื่อศึกษาแนวคิดและกระบวนการออกแบบของเครื่องประดับสตรีชั้นสูง
2. เพื่อออกแบบเครื่องประดับสำหรับสตรีชั้นสูงที่ได้แรงบันดาลใจมาจาก เจ้าหญิงไดอาน่า โดยให้วิธีการศึกษาดังนี้
 - 2.1 ศึกษาประวัติเจ้าหญิงไดอาน่า
 - 2.2 ศึกษาเอกลักษณ์และสัญลักษณ์ประเทศอังกฤษ
 - 2.3 ศึกษาเอกสารที่เกี่ยวข้องกับการออกแบบเครื่องประดับ
 - 2.4 วิเคราะห์องค์ประกอบเครื่องประดับเจ้าหญิงDiana

2.5 วิเคราะห์ประชากรกลุ่มเป้าหมาย

2.6 วิเคราะห์ตารางภาพที่ใช้ในการออกแบบ

2.7 นำข้อมูลทีวิเคราะห์มาทำการสรุปเพื่อทำการออกแบบ

2.8 ทำการออกแบบและปรับปรุงจนได้รูปแบบที่สมบูรณ์ เขียน Working Drawing เพื่อ

นำไปทำ Mock Up

เครื่องมือที่ใช้ในการวิจัยประกอบด้วย

1. แบบวิเคราะห์ห้องค์ประกอบเครื่องประดับเจ้าหญิงDiana

2. แบบวิเคราะห์ประชากรกลุ่มเป้าหมาย

3. แบบวิเคราะห์ตารางภาพที่ใช้ในการออกแบบ

สรุปผลการวิจัย

จากขั้นตอนในการศึกษาดังกล่าวผู้วิจัยสามารถสรุปผลการวิจัยได้ดังนี้

1. ผู้วิจัยได้ทำการออกแบบเครื่องประดับสำหรับสตรีชั้นสูง ให้สอดคล้องกับการศึกษาและวิเคราะห์ในข้อที่1-9 โดยออกแบบให้รูปลักษณะของเครื่องประดับได้กลิ่นอายความเป็นผู้นำทั้งด้านบุคลิก การแต่งกาย รูปแบบการใช้ชีวิต ของเจ้าหญิงไดอาน่า มีการผสมผสานการสาน ที่ได้ดึงเอกลักษณ์สัญลักษณ์แห่งประเทศอังกฤษมาร่วมด้วย เพื่อแสดงให้เห็นถึงคุณค่าของงานฝีมือที่มีการผสมผสานระหว่างเทคโนโลยีอันล้ำสมัย และการเป็นผู้นำทางด้านแฟชั่น จึงนำทั้งดอกกุหลาบและตึกGherkinมาออกแบบเพื่อดึงดูดคุณสมบัติที่ต่างไปจากอดีต โดยอาศัยการสร้างเรื่องราวเล่าเรื่อง โดยได้เจ้าหญิงDiana เป็นต้นแบบเครื่องประดับ ที่ประกอบไปด้วย

3.1 เครื่องประดับสร้อยคอ (Necklace Jewelry)

3.2 เครื่องประดับกำไล (Bracelet Jewelry)

3.3 เครื่องประดับต่างหู (Earrings Jewelry)

3.4 เครื่องประดับ เข็มกลัด (Brooch Jewelry)

3.5 เครื่องประดับแหวน (Ring Jewelry)

โดยเลือกใช้ ทอง และเพชร มาเป็นวัสดุในการผลิตต้นแบบ เพื่อสร้างมูลค่าให้กับงานเครื่องประดับ และเหมาะกับสตรีชั้นสูง สร้างความโดดเด่นสะดุดตาในทันทีที่พบเห็น และทอง เพชร มีน้ำหนักเบา สามารถตกแต่งรูปทรงได้ง่าย ประกอบกับสีเส้นสีทอง สีเงินที่มีความแวววาวของทอง และเพชรในตัวเอง ประกอบกับในปัจจุบันยังมีการนำทอง เพชร จึงเป็นวัสดุทางเลือกที่เหมาะสมที่สุด เพราะสามารถตอบสนองความเป็นกึ่งอนุรักษ์นิยมมีคุณค่าของงานฝีมือ ดึงดูดคุณสมบัติที่ต่างไปจากอดีตช่วยพัฒนาภาพลักษณ์ เอกลักษณ์ เพื่อให้มีความแตกต่าง ด้วยดีไซน์ การผสมผสาน เพื่อรังสรรค์เครื่องประดับชิ้นงาม ที่เปี่ยมด้วยเอกลักษณ์

อภิปรายผล

1. จากการวิเคราะห์ข้อมูลที่ได้ศึกษาพบว่า ผลงานเครื่องประดับที่ได้แรงบันดาลใจมาจากเจ้าหญิงDiana และรูปทรงสัญลักษณ์เอกลักษณ์แห่งประเทศอังกฤษ เป็นการดึงเอารูปแบบเอกลักษณ์สัญลักษณ์มาใช้ จะเห็นได้จากความคิดในแง่ของการเห็นความสำคัญที่มีความเป็นกึ่งอนุรักษ์นิยมเป็นการดึงดูคุณสมบัตินี้ให้แตกต่างไปจากอดีต แต่ยังคงเอกลักษณ์ เพราะความต้องการของมนุษย์มีไม่สิ้นสุด

2. จากการสังเกตพฤติกรรมของผู้บริโภคที่มีผลต่อผลงานในการออกแบบต่างๆพบว่า ผู้บริโภคที่ไม่สิ้นสุด ต้องการวางเลือกใหม่ๆอยู่เสมอ ฉะนั้นผลงานต้องมีการมองข้ามรูปแบบความจำเจ และสร้างสรรค์ความแปลกใหม่ขึ้นมา ผลงานวิจัยนี้มีโอกาสที่จะพัฒนาไปในทางการตลาดได้ เนื่องจากปัจจุบันเริ่มมีคนในแวดวงการออกแบบ วงการแฟชั่น และวงการบันเทิงในและต่างประเทศ สนใจแฟชั่นการออกแบบที่มีความเป็นกึ่งอนุรักษ์นิยม โดยดึงดูคุณสมบัตินี้ที่ต่างไปจากอดีต ซึ่งสามารถต่อยอดเครื่องประดับในรูปแบบนี้ได้

ข้อเสนอแนะ

เนื่องจากการออกแบบเครื่องประดับสำหรับสตรีชั้นสูง ในครั้งนี้จะมีจุดมุ่งหมายเพียงเพื่อออกแบบเครื่องประดับสำหรับสตรีชั้นสูง โดยมุ่งเน้นทางด้านผลงานเครื่องประดับที่ได้แรงบันดาลใจมาจากเจ้าหญิงDiana และรูปทรงสัญลักษณ์เอกลักษณ์แห่งประเทศอังกฤษ มีจุดมุ่งหมายเพื่อออกแบบเครื่องประดับสำหรับสตรีชั้นสูง ที่มีอายุตั้งแต่ 30 ปีขึ้นไปมีความชื่นชอบในเครื่องประดับมีความอ่อนโยน ชอบเข้าสังคม ชื่นชอบในวัฒนธรรมอังกฤษ เอกลักษณ์แห่งอังกฤษ มีความเป็นกึ่งอนุรักษ์นิยม เป็นองค์หญิงแห่งราชวงศ์ต่างๆทั่วโลก ที่ชื่นชอบในตัวของเจ้าหญิง Diana ทั้งด้านบุคลิก และรูปแบบการใช้ชีวิต



บรรณานุกรม

- ปกรณ์ โพธิ์แสงดา. (มีนาคม 2553). การออกแบบเครื่องประดับที่ควรรู้. สืบค้นเมื่อ 20 มีนาคม 2557, จาก <http://preciouspieces.wordpress.com/>
- วิรุณ ตั้งเจริญ. (2539). การออกแบบ. กรุงเทพฯ: โอเอส พับลิชชิ่ง.
- วรรณรัตน์ อินทร์จ๋า. (2539). ศิลปะเครื่องประดับ. (พิมพ์ครั้งที่ 1). กรุงเทพฯ: สำนักพิมพ์ โลกเดียวน สโตร์
- สุนิสา จงย่อกกลาง. (2555). ความเป็นมาของเครื่องประดับ. สืบค้นเมื่อ 20 มีนาคม 2557, จาก http://blackevil408.blogspot.com/p/blog-page_03.html
- เศรษฐมนตร์ กาญจนกุล. (2547). การออกแบบเครื่องประดับ. กรุงเทพฯ: ม.ป.พ.
- วิวัฒน์ จุฑะวิภาค. (2545). การออกแบบเครื่องประดับ. กรุงเทพฯ: สำนักพิมพ์แห่งจุฬาลงกรณ์มหาวิทยาลัย
- รองศาสตราจารย์ ดร.เกษร อีตะจาวี. การออกแบบเครื่องประดับ. กรุงเทพฯ: สำนักพิมพ์ โลกเดียวน สโตร์
- นาทasha อีตปัญญา, จณัญญา เตรียมอนุรักษณ์. (2547). Jewelry Art & Design Journal. กรุงเทพฯ