



การศึกษาการประหยัดพลังงานโดยใช้เทคนิคการเชื่อมโยงหม้อแปลง
และปลดหม้อแปลงภาระน้อย

A study of energy using transformer's tying and
disconnect the light load transformer technique

นายสานิต สุขหฤต รหัส 46363412

ห้องสมุดคณะวิศวกรรมศาสตร์
วันที่รับ...../...../.....
เลขทะเบียน..... 15000166
เลขเรียกหนังสือ..... ๗/๕
มหาวิทยาลัยนเรศวร ๖๔5๓
2549

ปริญญานิพนธ์นี้เป็นส่วนหนึ่งของการศึกษาหลักสูตรปริญญาวิศวกรรมศาสตรบัณฑิต
สาขาวิชาวิศวกรรมไฟฟ้า ภาควิศวกรรมไฟฟ้าและคอมพิวเตอร์
คณะวิศวกรรมศาสตร์ มหาวิทยาลัยนเรศวร
ปีการศึกษา 2549



ใบรับรองโครงการวิศวกรรม

หัวข้อโครงการ การศึกษาการประหยัดพลังงาน โดยใช้เทคนิคการการเชื่อมโยงหม้อแปลง
และปลดหม้อแปลงภาระน้อย

ผู้ดำเนินโครงการ นายसानิต สุขหญิง รหัส 46363412

อาจารย์ที่ปรึกษา ดร. สมยศ เกียรติวนิชวิไล

สาขาวิชา วิศวกรรมไฟฟ้า

ภาควิชา วิศวกรรมไฟฟ้าและคอมพิวเตอร์

ปีการศึกษา 2549

คณะวิศวกรรมศาสตร์ มหาวิทยาลัยราชภัฏสุรินทร์ อนุมัติให้โครงการฉบับนี้เป็นส่วนหนึ่งของ
การศึกษาตามหลักสูตรวิศวกรรมศาสตรบัณฑิต สาขาวิชาวิศวกรรมไฟฟ้า
คณะกรรมการสอบโครงการวิศวกรรม

.....ประธานกรรมการ
(ดร.สมยศ เกียรติวนิชวิไล)

.....กรรมการ
(อาจารย์ปิยนัย ภาชนะพรรณ)

.....กรรมการ
(อาจารย์จิราพร พุกสุข)

หัวข้อโครงการ	การศึกษาการประหยัดพลังงาน โดยใช้เทคนิคการเชื่อมโยงหม้อแปลงและ ปลดหม้อแปลงภาระน้อย	
ผู้ดำเนินโครงการ	นายสานิต สุขหญิง	รหัส 46363412
อาจารย์ที่ปรึกษา	ดร.สมยศ เกียรติวนิชวิไล	
สาขาวิชา	วิศวกรรมไฟฟ้า	
ภาควิชา	วิศวกรรมไฟฟ้าและคอมพิวเตอร์	
ปีการศึกษา	2549	

บทคัดย่อ

โครงการนี้ได้ศึกษาการประหยัดพลังงานไฟฟ้าของหม้อแปลง โดยเทคนิคการเชื่อมโยงหม้อแปลงและการปลดโหลดหม้อแปลงที่มีภาระโหลดน้อย โดยจะคำนวณปัจจัยของโหลดที่มีผลต่อการประหยัดพลังงานและหาความเหมาะสมในการคำนวณมาตรการประหยัดพลังงานนี้ ในโครงการได้มีการพัฒนาโปรแกรมสำหรับใช้คำนวณผลประหยัดที่เกิดจากการดำเนินการมาตรการดังกล่าว โดยคำนึงถึง load loss และ core loss ของหม้อแปลงเป็นหลัก

จากผลการทดลองพบว่าผลจากการคำนวณโดยโปรแกรมและการทดลองจริงให้ผลใกล้เคียงกัน จึงสามารถนำโปรแกรมที่พัฒนานี้ไปใช้ประโยชน์ได้จริง

Project Title A study of energy using transformer's tying and disconnect the light load transformer technique

Name Mr. Sanit Sukyeet ID 46363412

Project Advisor Dr. Somyot kaitwanidvilai

Major Electrical Engineering.

Department Electrical and Computer Engineering.

Academic 2006

ABSTRACT

This project is a study of electrical energy saving of transformer by using the transformer's tying and disconnect the light load transformer technique by compute the factors of load which effect electrical energy saving and find the fit of computing of electrical energy saving measure. In this project, the program for computing the out put of electrical energy saving by use the measure above is developed by considering load loss and core loss of transformer.

By the result, the result from the program computing is similar to the result from the experimental. Therefore, This program can be developed for using and adapting.

กิตติกรรมประกาศ

ปริญญานิพนธ์ฉบับนี้สำเร็จลุล่วงไปได้ด้วยดี โดยความช่วยเหลือจากหลายๆ ท่านด้วยกัน
ผู้จัดทำขอถือโอกาสนี้ ขอกราบขอบพระคุณ

อาจารย์สมยศ เกียรติวนิชวิไล ซึ่งเป็นอาจารย์ที่ปรึกษา และคณะกรรมการสอบโครงการ
ทุกท่านที่ได้ให้คำปรึกษาชี้แนะแนวทางและข้อคิดเห็นต่างๆ ในการแก้ปัญหาที่เป็นประโยชน์อย่าง
สูงในการทำโครงการนี้ให้สำเร็จลุล่วงไปด้วยดี

ขอขอบคุณเพื่อนๆ นิสิตภาควิชาวิศวกรรมไฟฟ้าและคอมพิวเตอร์ชั้นปีที่ 4 และน้องๆ
นิสิตทุกคนที่ได้ให้ความช่วยเหลือทุกด้านเสมอมา

ท้ายนี้ผู้จัดทำโครงการขอกราบขอบพระคุณบิดา มารดา ที่คอยสนับสนุนในด้านการเงิน
และให้กำลังใจแก่ผู้จัดทำเสมอมาจนสำเร็จการศึกษา



คณะผู้จัดทำโครงการ
นายสานิต สุขหญิง

สารบัญ

	หน้า
บทคัดย่อภาษาไทย.....	ก
บทคัดย่อภาษาอังกฤษ.....	ข
กิตติกรรมประกาศ.....	ค
สารบัญ.....	ง
สารบัญรูป.....	ฉ
บทที่ 1 บทนำ	
1.1 ที่มาและความสำคัญของโครงการ.....	1
1.2 ขอบข่ายของโครงการ.....	2
1.3 วัตถุประสงค์ของโครงการ.....	2
1.4 วิธีการดำเนินการ.....	2
1.5 ตารางดำเนินงาน.....	3
1.6 ผลที่คาดว่าจะได้รับ.....	4
1.7 งบประมาณของโครงการ.....	4
บทที่ 2 หลักการและทฤษฎี	
2.1 หลักการทำงานของหม้อแปลงไฟฟ้า.....	5
2.2 โครงสร้างหม้อแปลง.....	7
2.3 การทดสอบหม้อแปลง.....	9
2.4 หลักการหาค่ากำลังสูญเสียในหม้อแปลง.....	12
บทที่ 3 การทดลองและวิธีทดลอง	
3.1 แนวคิดของโครงการ.....	16
3.2 การทดลองหม้อแปลง.....	18
3.3 การเขียน โปรแกรมคำนวณค่ากำลังไฟฟ้าสูญเสีย.....	22

สารบัญ (ต่อ)

หน้า

บทที่ 4 ผลการทดลอง

4.1 ผลการทดลองหม้อแปลงจริง	23
4.2 การใช้โปรแกรมคำนวณค่ากำลังไฟฟ้าสูญเสีย.....	26
4.3 เปรียบเทียบผลการทดลองหม้อแปลงจริงและจะการใช้โปรแกรมคำนวณ	27

บทที่ 5 สรุปผลการทดลอง

5.1 สรุปผลการทดลอง	29
5.2 ปัญหาที่พบ ข้อเสนอแนะ และแนวทางแก้ไข	29
5.3 แนวทางพัฒนาต่อ.....	29

เอกสารอ้างอิง	30
ภาคผนวก ก	31
ประวัติผู้เขียน ครงงาน	37

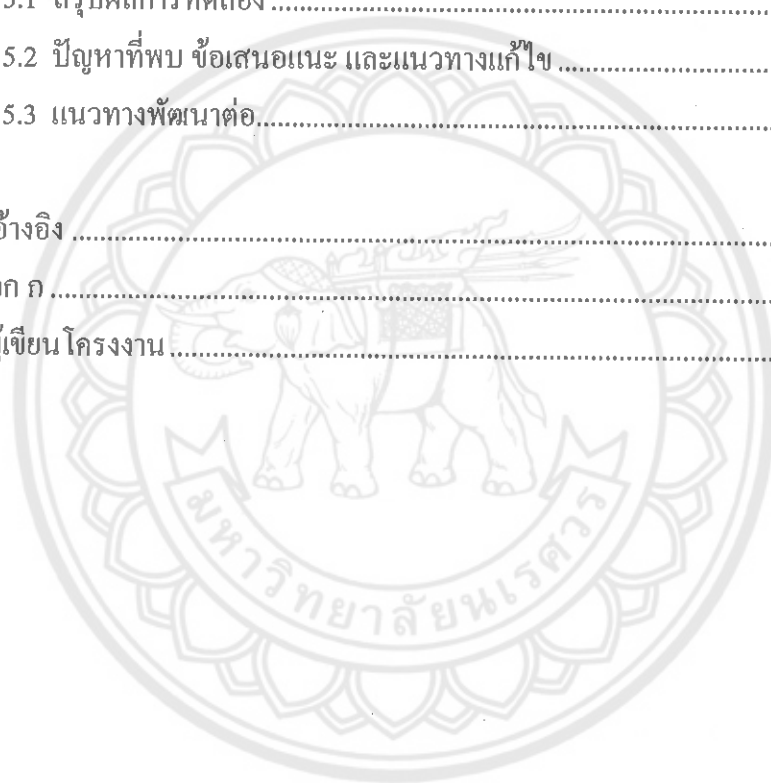

สารบัญรูป

รูปที่	หน้า
2.1 แสดงคำอธิบายการทำงานของหม้อแปลงไฟฟ้า.....	5
2.2 แกนเหล็กหม้อแปลงไฟฟ้าชนิด 1 เฟส.....	8
2.3 แกนเหล็กหม้อแปลงไฟฟ้าชนิด 3 เฟส.....	9
2.4 การต่อวงจรทดสอบในสภาวะเปิดวงจร(Open circuit or no-load test).....	9
2.5 การต่อวงจรในสภาวะลัดวงจร (Short circuit or no-load test).....	11
2.6 เปรียบเทียบค่ากำลังสูญเสียขณะ ไม่มีการเชื่อมโยงและมีการเชื่อมโยงหม้อแปลง.....	12
3.1 หม้อแปลงไฟฟ้า 2 ตัว จ่ายโหลดให้กับ โหลดจำนวน 2 ตัว.....	16
3.2 หม้อแปลงไฟฟ้า 1 ตัว จ่ายกำลังไฟฟ้าให้ โหลด 2 โหลด.....	16
3.3 การทดสอบหม้อแปลงในสภาวะเปิดวงจร (Open circuit or no-load test).....	18
3.4 การต่อวงจรในสภาวะลัดวงจร (Short circuit or no-load test).....	19
3.5 ต่อโหลดมอเตอร์ (A) เข้ากับหม้อแปลง.....	19
3.6 ต่อโหลดมอเตอร์ (B) เข้ากับหม้อแปลง.....	20
3.7 การทดลองเชื่อมโยงหม้อแปลงไฟฟ้า.....	20
3.8 โฟซาร์ทการเขียน โปรแกรม.....	21
4.1 ค่าวัตต์มิเตอร์จากการทดลองในสภาวะเปิดวงจร.....	23
4.2 ค่าวัตต์มิเตอร์จากการทดลองในสภาวะลัดวงจร.....	24
4.3 ค่าวัตต์มิเตอร์ของ โหลดชุด A.....	24
4.4 ค่าวัตต์มิเตอร์ของ โหลดชุด B.....	25
4.5 ค่าวัตต์มิเตอร์ของการเชื่อมโยงหม้อแปลง.....	25
4.6 ผลคำนวณกำลังไฟฟ้าสูญเสียในหม้อแปลงกรณี ไม่มีการเชื่อมโยงหม้อแปลง.....	26
4.7 ผลการคำนวณกำลังไฟฟ้าสูญเสียในหม้อแปลงกรณีมีการเชื่อมโยงหม้อแปลง.....	27

บทที่ 1

บทนำ

1.1 ที่มาและความสำคัญของโครงการ

เนื่องจากในปัจจุบันพลังงานมีความสำคัญอย่างมากต่อชีวิตประจำวันของมนุษย์ พลังงานไฟฟ้าก็เป็นพลังงานที่สำคัญที่มนุษย์ต้องใช้กันทุกวันและขาดไม่ได้จึงจำเป็นที่จะต้องหาวิธีประหยัดและใช้พลังงานไฟฟ้าอย่างมีประสิทธิภาพ นักอนุรักษ์พลังงานทางด้านไฟฟ้าได้มองมาทางด้านหม้อแปลงไฟฟ้าที่มีความจำเป็นทางด้าน อุตสาหกรรมโรงงาน ห้างสรรพสินค้า และอื่น ๆ อีกมากมายที่ใช้หม้อแปลงไฟฟ้า นักอนุรักษ์พลังงานจึงมองว่าการลดการใช้หม้อแปลงด้วยวิธี การเชื่อมโยงหม้อแปลง เป็นวิธีหนึ่งในการลดความสูญเสียจากการใช้จำนวนหม้อแปลงเกินความจำเป็นซึ่งหากสามารถลดได้จะเป็นการประหยัดพลังงาน อย่างไรก็ตามความสูญเสียในหม้อแปลงแบ่งออกเป็น 2 ชนิด คือ no-load loss กับ load loss ซึ่งการรวมหม้อแปลงจะลด no-load loss ได้แต่การนำโหลดไปให้หม้อแปลงอีกตัวจะทำให้เพิ่ม load loss แก่หม้อแปลงตัวนั้น

ตัวอย่างของปัญหาที่สามารถมองเห็นถึงการเชื่อมโยงหม้อแปลงไฟฟ้า เช่น ถ้าสถานที่หนึ่งมีหม้อแปลงไฟฟ้าจำนวน 2 ตัว โดยหม้อแปลงไฟฟ้าตัวแรกใช้ประสิทธิภาพ 30% และหม้อแปลงไฟฟ้าตัวที่สองใช้ประสิทธิภาพ 40% ซึ่งเรามองเห็นแล้วว่าเมื่อรวมการใช้ประสิทธิภาพของหม้อแปลงไฟฟ้าทั้ง 2 ตัว แล้วใช้ประสิทธิภาพแค่ 70% ซึ่งสามารถใช้หม้อแปลงเพียงตัวเดียวก็สามารถใช้งานในระบบได้ของสถานที่นี้ได้ ไม่จำเป็นต้องใช้หม้อแปลงทั้งสองตัว ถ้าใช้วิธีการ trying หม้อแปลงให้ใช้หม้อแปลงเพียงตัวเดียวแต่ให้ประสิทธิภาพ 70% เหมือนเดิมจะทำให้สามารถประหยัดพลังงานได้มากเพียงใด จึงจำเป็นต้องศึกษาว่าสามารถประหยัดพลังงานไฟฟ้าได้เป็นจำนวนเท่าใด

นักอนุรักษ์พลังงานส่วนใหญ่ มักจะลังเลในการตัดสินใจในการเชื่อมโยงหม้อแปลง เนื่องจากปัจจัยหลายประการ เช่น load loss , no-load loss , พิกัดของหม้อแปลง เป็นต้น ดังนั้นโปรแกรมนี้จะช่วยในการตัดสินใจได้ทันทีว่าจะควรมีการเชื่อมโยงหม้อแปลงหรือไม่

1.2 ขอบข่ายของโครงการงาน

- 1.2.1 ศึกษาการ tieing หม้อแปลงได้อย่างมีประสิทธิภาพและประหยัดพลังงาน
- 1.2.2 ศึกษาการประหยัดพลังงานของหม้อแปลง ไฟฟ้าเมื่อ tieing หม้อแปลงไฟฟ้า ว่าประหยัดได้หรือไม่
- 1.2.3 ศึกษาและเขียน โปรแกรมคำนวณค่าที่ประหยัดพลังงานไฟฟ้าได้

1.3 วัตถุประสงค์ของโครงการงาน

- 1.3.1 เพื่อศึกษาการ tieing หม้อแปลงไฟฟ้าในช่วงเวลาที่ต้องการ
- 1.3.2 เพื่อศึกษาพลังงานที่ประหยัดได้จากการ tieing หม้อแปลงไฟฟ้า
- 1.3.3 คำนวณสามารถใช้กับหม้อแปลงไฟฟ้าขนาดใหญ่ได้

1.4 วิธีการดำเนินการ

- 1.4.1 ศึกษาหาข้อมูลวิธีการ
 - tieing หม้อแปลงไฟฟ้า
 - การเขียน โปรแกรมภาษา C
- 1.4.2 ทำการทดลองต่อหม้อแปลงเข้ากับโหลดภาระน้อย
 - ทดสอบจ่ายประสิทธิภาพหม้อแปลงโดยใช้หม้อแปลงไฟฟ้า 2 ตัว
 - ทดสอบการ tieing หม้อแปลงไฟฟ้าเข้ากับระบบ
- 1.4.3 คำนวณผลที่ได้จากการทดลองว่าใช้พลังงานไฟฟ้าทำไร และเปรียบเทียบกับประหยัดพลังงานได้เท่าไร
- 1.4.4 ดำเนินการเขียนโปรแกรมคำนวณการประหยัดพลังงานไฟฟ้าด้วย โปรแกรมภาษา C
- 1.4.5 สรุปผลการทดลองและปัญหา
- 1.4.6 จัดทำรูปเล่มรายงาน

1.5 ตารางดำเนินงาน

กิจกรรม	ปี2548		ปี2549			
	พ.ย.	ธ.ค.	ม.ค.	ก.พ.	มี.ค.	เม.ย.
1. ศึกษาวิธีการ tieing หม้อแปลง และการเขียนภาษา C	←	→				
2. ทำการทดลองหม้อแปลงไฟฟ้า เพื่อหาค่าต่าง ๆ ของหม้อแปลง		←	→			
3. คำนวณผลค่าต่าง ๆ ของหม้อแปลงที่ได้จากการทดลองเทียบกับ พิกัดหม้อแปลง			←	→		
4. เขียน โปรแกรมภาษา C คำนวณ ผลค่าพลังงานที่ประหยัดได้				←	→	
5. สรุปผลการทดลองและปัญหา					←	→
6. จัดทำรูปเล่มรายงาน					←	→

1.6 ผลที่คาดว่าจะได้รับ

- 1.6.1 ทราบการ tieing หม้อแปลงไฟฟ้าในช่วงที่เหมาะสม
- 1.6.2 ทราบว่าวิธีประหยัดพลังงานไฟฟ้าได้จริงหรือไม่
- 1.6.3 ได้โปรแกรมคำนวณการประหยัดพลังงาน

1.7 งบประมาณ

จัดทำรูปเล่มรายงาน	400 บาท
- ถ่ายเอกสาร	<u>200</u> บาท
รวมเป็นเงินที่ใช้จ่าย	600 บาท



บทที่ 2

หลักการและทฤษฎี

2.1 หลักการทำงานของหม้อแปลงไฟฟ้า

หม้อแปลงไฟฟ้าหรือที่เรียกว่า ทรานส์ฟอร์มเมอร์ (Transformer) เป็นอุปกรณ์ไฟฟ้าที่ใช้ถ่ายทอดพลังงานไฟฟ้าจากวงจรไฟฟ้ากระแสสลับจากวงจรหนึ่งไปอีกวงจรหนึ่งโดยไม่มี การเปลี่ยนแปลงความถี่ แต่เป็นการเปลี่ยนแปลงของแรงดันไฟฟ้า ถ้าหม้อแปลงไฟฟ้ารับ พลังงานไฟฟ้าจากวงจรไฟฟ้าที่มีแรงดันขนาดหนึ่ง แล้วถ่ายทอดไปอีกวงจรหนึ่งที่มี แรงดันไฟฟ้าสูงกว่าหม้อแปลงไฟฟ้าแบบนี้เรียกว่า หม้อแปลงขึ้น (Step-Up Transformer) แต่ถ้าหม้อแปลงไฟฟ้ารับพลังงานไฟฟ้าจากวงจรไฟฟ้าที่มีแรงดันขนาดหนึ่ง แล้วถ่ายทอด ไปอีกวงจรหนึ่งที่มีแรงดันไฟฟ้าต่ำกว่าหม้อแปลงไฟฟ้าแบบนี้เรียกว่า หม้อแปลงลง (Step-down Transformer) หรือถ้าหม้อแปลงไฟฟ้ารับพลังงานไฟฟ้าจากวงจรที่มี แรงดันไฟฟ้า ขนาดหนึ่งแล้วถ่ายทอดไปอีก วงจรหนึ่งที่มีแรงดันไฟฟ้าเท่าเดิมเรียกหม้อแปลงไฟฟ้าแบบนี้ว่า หม้อแปลงหนึ่งต่อหนึ่ง (One to one transformer)

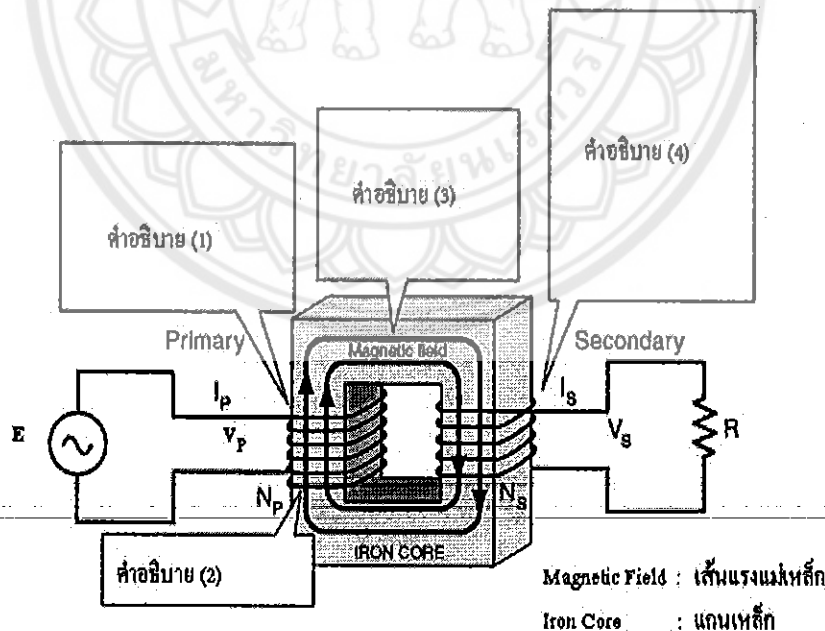

รูปที่ 2.1 แสดงคำอธิบายการทำงานของหม้อแปลงไฟฟ้า

สัญลักษณ์ในสมการ

E : แรงเคลื่อนไฟฟ้าจากแหล่งไฟสลับ (โวลต์)

V : แรงเคลื่อนไฟฟ้าเหนี่ยวนำ (โวลต์)

I : กระแสไฟฟ้า (แอมป์)

R : โหลดตัวต้านทาน (โอห์ม)

N : จำนวนรอบของขดลวด (รอบ)

f : ความถี่ (รอบต่อวินาที)

A : พื้นที่หน้าตัดของแกนเหล็ก (ตารางเมตร)

t : เวลา (วินาที)

“P” : ปฐมภูมิ (Primary)

“S” : ทุติภูมิ (Secondary)

 $\frac{\Delta B}{\Delta t}$: อัตราการเปลี่ยนแปลงจากความหนาแน่นของเส้นแรงแม่เหล็กต่อเวลา

B : ความหนาแน่นของเส้นแรงแม่เหล็ก (เวเบอร์ต่อตารางเมตร)

กฎของฟาราเดย์ (Faraday's Law) กล่าวว่า ถ้าเมื่อขดลวดได้รับแรงเคลื่อนไฟฟ้า กระแสสลับ จะทำให้ขดลวดมีการเปลี่ยนแปลงเส้นแรงแม่เหล็กตามขนาดของรูปคลื่นไฟฟ้า กระแสสลับ และทำให้มีแรงเคลื่อนไฟฟ้าเหนี่ยวนำเกิดขึ้นที่ขดลวดนี้

คำอธิบาย 1 : เมื่อขดลวดปฐมภูมิได้รับแรงเคลื่อนไฟฟ้ากระแสสลับ จะทำให้มีแรงเคลื่อนไฟฟ้าเหนี่ยวนำเกิดขึ้นตามกฎของฟาราเดย์ ขนาดของแรงเคลื่อนไฟฟ้าเหนี่ยวนำนี้ขึ้นอยู่กับ จำนวนรอบของขดลวด พื้นที่แกนเหล็ก และความหนาแน่นของเส้นแรงแม่เหล็กที่มีการเปลี่ยนแปลงจากไฟฟ้ากระแสสลับ โดยเขียนในรูปคณิตศาสตร์ได้ คือ

$$V_p = -N_p A \frac{\Delta B}{\Delta t} \quad 2.1$$

ข้อสังเกต เครื่องหมายลบ แสดงให้เห็นแรงเคลื่อนไฟฟ้าเหนี่ยวนำมีทิศทางตรงข้ามกับเส้นแรงแม่เหล็ก

คำอธิบาย 2 : เมื่อกระแสไฟฟ้าไหลผ่านขดลวดจะทำให้มีเส้นแรงแม่เหล็กในขดลวด เส้นแรงแม่เหล็กนี้เปลี่ยนแปลงตามขนาดของรูปคลื่นไฟฟ้าที่ได้รับ

คำอธิบาย 3 : เส้นแรงแม่เหล็กเกือบทั้งหมดจะอยู่รอบแกนเหล็ก

คำอธิบาย 4 : เมื่อมีการเปลี่ยนแปลงของเส้นแรงแม่เหล็กผ่านขดลวด จะทำให้มีแรงเคลื่อนไฟฟ้าเหนี่ยวนำเกิดขึ้นที่ขดลวดทุกขดขดนี้ และเขียนในรูปคณิตศาสตร์ ได้คือ

$$V_s = -N_s A \frac{\Delta B}{\Delta t} \quad 2.2$$

ความสัมพันธ์ของแรงเคลื่อนไฟฟ้า กระแสไฟฟ้า และจำนวนรอบของขดลวดทั้งด้านปฐมภูมิและทุติยภูมิของหม้อแปลงตามอุดมคติ (Ideal Transformer : ไม่รวมการสูญเสียของขดลวดและแกนเหล็ก) สามารถหาได้จาก

$$\frac{V_s}{V_p} = \frac{I_p}{I_s} = \frac{N_s}{N_p} \quad 2.3$$

ความสัมพันธ์ของแรงเคลื่อนไฟฟ้า กระแสไฟฟ้า ความถี่ จำนวนรอบของขดลวด พื้นที่แกนเหล็ก และความหนาแน่นของเส้นแรงแม่เหล็ก (ไม่รวมการสูญเสียของเส้นแรงแม่เหล็กและแกนของหม้อแปลง) หาได้จาก

$$V = 4.44 f N A B \quad 2.4$$

2.2 โครงสร้างหม้อแปลง

หม้อแปลงแบ่งออกตามการใช้งานของระบบไฟฟ้ากำลัง 2 แบบคือ หม้อแปลงไฟฟ้าชนิด 1 เฟส และหม้อแปลงไฟฟ้าชนิด 3 เฟส แต่ละชนิดมีโครงสร้างสำคัญประกอบด้วย

1. ขดลวดตัวนำปฐมภูมิ (Primary Winding) ทำหน้าที่รับแรงเคลื่อนไฟฟ้า
2. ขดลวดทุติยภูมิ (Secondary Winding) ทำหน้าที่จ่ายแรงเคลื่อนไฟฟ้า
3. แผ่นแกนเหล็ก (Core) ทำหน้าที่เป็นทางเดินสนามแม่เหล็กไฟฟ้าและให้ขดลวดพันรอบแกนเหล็ก
4. ขั้วต่อสายไฟ (Terminal) ทำหน้าที่เป็นจุดต่อสายไฟกับขดลวด
5. แผ่นป้าย (Name Plate) ทำหน้าที่บอกรายละเอียดประจำตัวหม้อแปลง
6. อุปกรณ์ระบายความร้อน (Coolant) ทำหน้าที่ระบายความร้อนให้กับขดลวด
7. โครง (Frame) หรือถังถังของหม้อแปลง (Tank) ทำหน้าที่บรรจุขดลวด แกนเหล็ก รวมทั้งการติดตั้งระบบระบายอากาศ
8. สวิตช์และอุปกรณ์ควบคุม (Switch Controller) ทำหน้าที่ควบคุมการเปลี่ยนแปลงของแรงเคลื่อนไฟฟ้า

ขดลวด

วัสดุที่ใช้ทำขดลวดหม้อแปลงโดยทั่วไปทำมาจากสายทองแดงเคลือบน้ำยาฉนวน มีขนาด และลักษณะลวดเป็นทรงกลมหรือแบนขึ้นอยู่กับขนาดของหม้อแปลง ลวดเส้นโตจะมีความสามารถในการจ่ายกระแสได้มากกว่าลวดเส้นเล็ก หม้อแปลงขนาดใหญ่มักใช้ลวดถักแบบตีเกลียวเพื่อเพิ่มพื้นที่สายตัวนำให้มีทางเดินของกระแสไฟมากขึ้น สายตัวนำที่ใช้พันขดลวดบนแกนเหล็กทั้งขดลวดปฐมภูมิและขดลวดทุติยภูมิอาจมีแทปแยก (Tap) เพื่อแบ่งขนาดแรงเคลื่อนไฟฟ้า

แกนเหล็ก

แผ่นเหล็กที่ใช้ทำหม้อแปลงจะมีส่วนผสมของสารกึ่งตัวนำ-ซิลิกอนเพื่อรักษาความหนาแน่นของเส้นแรงแม่เหล็กที่เกิดขึ้นรอบขดลวดไว้ แผ่นเหล็กแต่ละชั้นเป็นแผ่นเหล็กบางเรียงต่อกันหลายชั้นทำให้มีความต้านทานสูงและช่วยลดการสูญเสียบนแกนเหล็กที่ส่งผลให้เกิดความร้อนหรือที่เรียกว่ากระแสไหลวนบนแกนเหล็ก โดยทำแผ่นเหล็กให้เป็นแผ่นบางหลายแผ่นเรียงซ้อนประกอบขึ้นเป็น แกนเหล็กของหม้อแปลง ซึ่งมีด้วยกันหลายรูปแบบเช่น แผ่นเหล็กแบบ Core และแบบ Shell

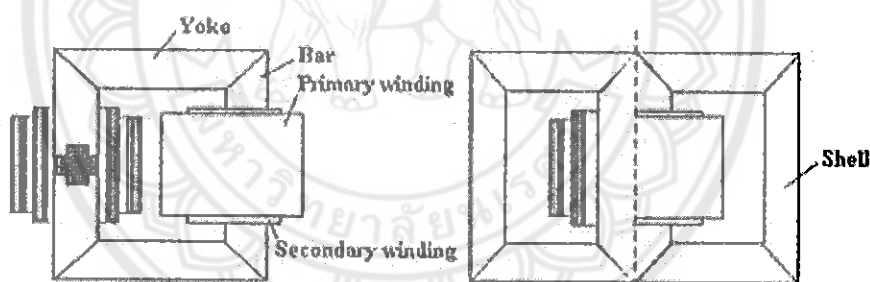

(ก) แบบ Core

(ข) แบบ Shell

รูปที่ 2.2 แกนเหล็กหม้อแปลงไฟฟ้าชนิด 1 เฟส

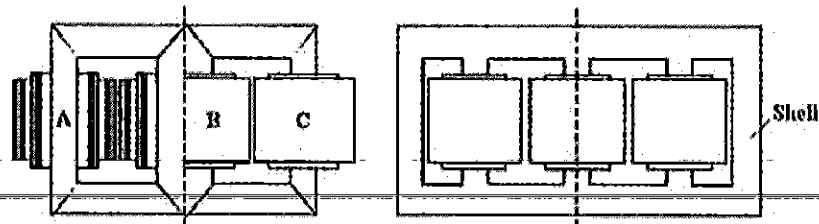

(ก) แบบ Core

(ข) แบบ Shell

รูปที่ 2.3 แกนเหล็กหม้อแปลงไฟฟ้าชนิด 3 เฟส

2.3 การทดสอบหม้อแปลง

2.3.1 การทดสอบหม้อแปลงด้วยวิธีเปิดวงจร (Open-Circuit Test : O.C. Test หรือ No-Load Test)

การทดสอบนี้มีจุดมุ่งหมายเพื่อหาค่าสูญเสียที่เกิดขึ้นในสถานะไร้โหลด (no-load loss) หรือการสูญเสียในแกนเหล็ก (Core loss or iron loss) การทดสอบดังกล่าวจะกระทำโดยการเปิดวงจรทางด้านทุติยภูมิแล้วเอาวัตต์มิเตอร์ โวลต์มิเตอร์ และแอมป์มิเตอร์ต่อตามรูปที่ 2.4

เนื่องจากในระบบการส่งจ่ายไฟฟ้ามีการส่งจ่ายแรงดันไฟฟ้าในขนาดที่สูงกว่าแรงดันที่ใช้ในอุปกรณ์ไฟฟ้าทั่วไป โดยมีจุดประสงค์เพื่อลดปัญหาแรงดันตก (Voltage drop) อาทิเช่น แรงดันปกติ 380V การไฟฟ้าจ่าย 400 V ดังนั้นอุปกรณ์ที่นำมาปรับแรงดันให้เหมาะสมกับการนำไปใช้คือ หม้อแปลง ซึ่งในการปรับเทปหม้อแปลงนี้จะมีผลต่อการใช้พลังงานของโหลดจึงได้มีการศึกษาในเรื่องผลกระทบของการปรับเทปหม้อแปลง

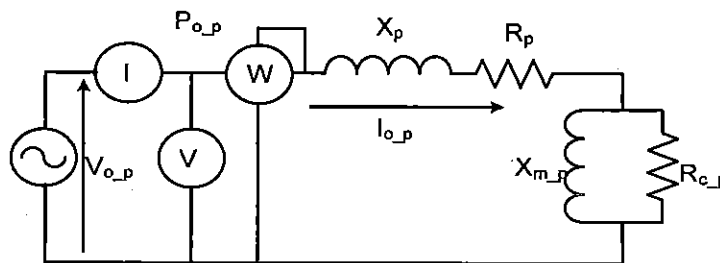
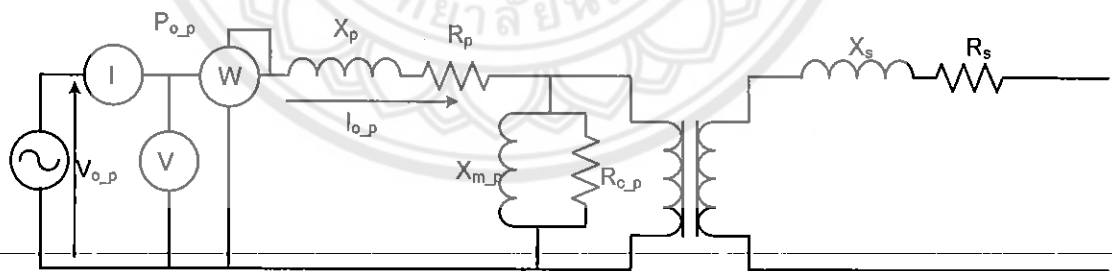

รูปที่ 2.4 การต่อวงจรทดสอบในสถานะเปิดวงจร (Open circuit or no-load test)

ค่าที่อ่านได้จากวัตต์มิเตอร์คือค่าที่เกิดการสูญเสียในแกนเหล็ก หรือค่าที่เกิดการสูญเสียในสถานะไร้โหลด ค่าที่อ่านได้จากแอมป์มิเตอร์คือค่ากระแสในสถานะไร้โหลด(No- Load Current) ซึ่งมีค่าที่ต่ำมากเมื่อเทียบกับกระแสที่เต็มโหลดเต็มพิกัด (Rated Load Current) ค่าแรงดันที่ได้คือค่าแรงดันในสถานะไร้โหลด(No-Load Voltage) ดังนั้นจะได้ว่าจากสมการ

$$\therefore P_o = V_1 I_o \cos \phi \quad 2.5$$

$$I_\mu = I_o \sin \phi_0 \quad 2.6$$

$$I_w = I_o \cos \phi_0 \quad 2.7$$

P_o = การสูญเสียในแกนเหล็ก

V_1 = ค่าแรงดันในสถานะไร้โหลด(No-Load Voltage)

I_o = กระแสในสถานะไร้โหลด(No- Load Current)

I_μ = กระแสที่ทำให้เกิดการสูญเสียในแกนเหล็ก

I_w = กระแสที่สร้างฟลักซ์

2.3.2 การทดสอบในสถานะลัดวงจร (Short circuit or no-load test)

การทดสอบในสถานะลัดวงจร นี้มีจุดมุ่งหมายดังนี้

- ก. เพื่อหาค่าการสูญเสียในขดลวดทองแดง เมื่อ โหลดเต็มพิกัด ค่าการสูญเสียนี้จะนำไปหาประสิทธิภาพของหม้อแปลง
- ข. เพื่อหาค่าความต้านทานสมมูลย์ (R_{01} หรือ R_{02})ค่าลี้คเกจรีแอกแตนซ์สมมูลย์(X_{01} หรือ X_{02})ค่าอิมพีแดนซ์สมมูลย์ของหม้อแปลง
- ค. เมื่อทราบ ก็สามารถ หาค่าแรงดันที่ตกคร่อมอิมพีแดนซ์ของหม้อแปลงได้

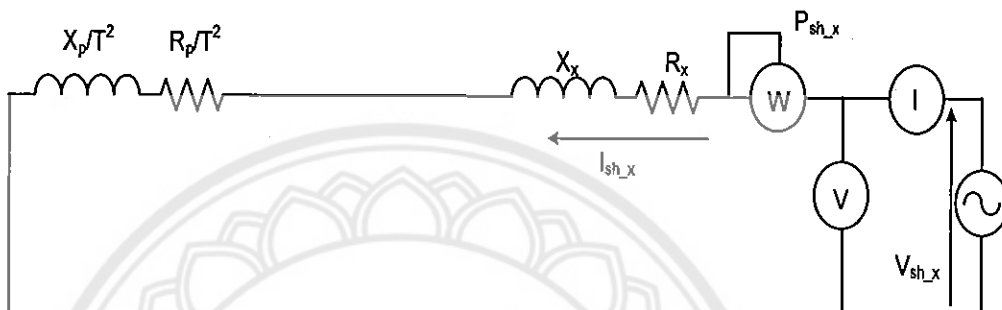
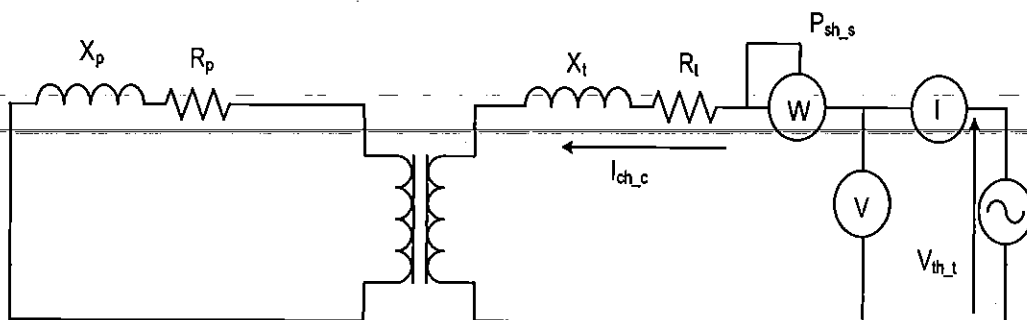

รูปที่ 2.5 การต่อวงจรในสถานะลัดวงจร (Short circuit or no-load test)

ค่าที่อ่านได้จากแอมป์มิเตอร์คือค่ากระแสในสถานะ โหลดเต็มพิกัด(Full-Load Current) ค่าแรงดันที่ได้คือค่าแรงดันในสถานะ โหลดเต็มพิกัด(Full-Load Voltage)ค่ากำลังที่อ่านได้คือ ค่ากำลังที่สูญเสียในขดลวดทองแดงเมื่อ โหลดเต็มพิกัด

$$P_{sc} = I_{sc}^2 R_{01} \quad 2.8$$

$$R_{01} = \frac{P_{sc}}{I_{sc}^2} \quad 2.9$$

$$Z_{01} = \frac{V_{sc}}{I_{sc}} \quad 2.10$$

$$X_{01} = \sqrt{Z_{01}^2 - R_{01}^2} \quad 2.11$$

P_{sc} = การสูญเสียในขดลวด

V_{sc} = ค่าแรงดันในสถานะ โหลดเต็มพิกัด(Full-Load Voltage)

I_{sc} = ค่ากระแสในสถานะ โหลดเต็มพิกัด(Full- Load Current)

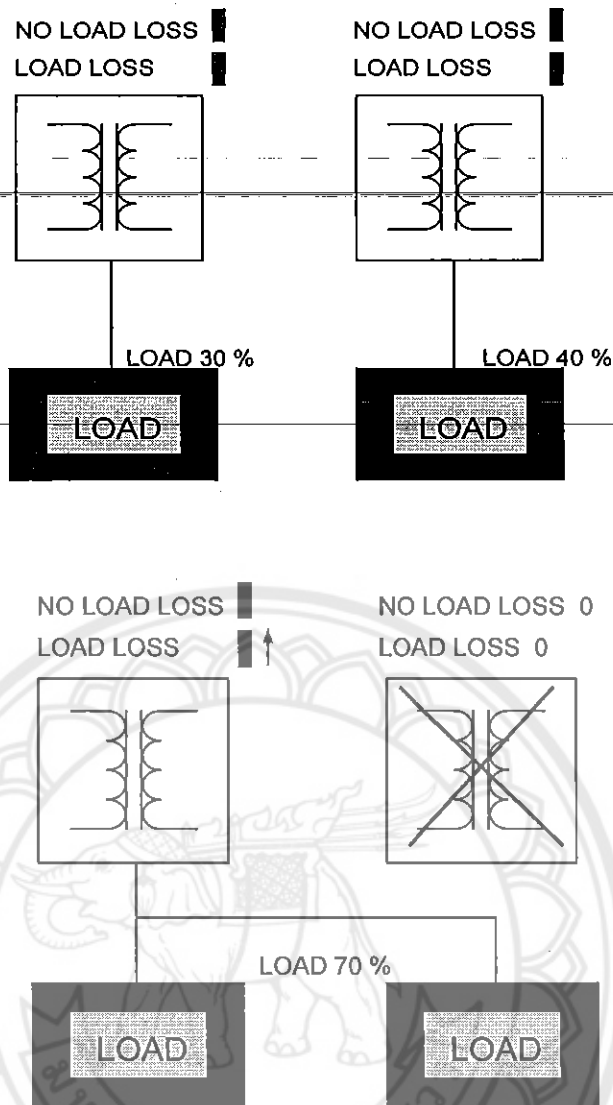

รูปที่ 2.6 เปรียบเทียบค่ากำลังสูญเสียขณะไม่มีการเชื่อมโยงและมีการเชื่อมโยงหม้อแปลง

2.4 สูตรในการคำนวณด้วยมือในกรณีหม้อแปลงไฟฟ้าจำนวน 2 ตัว และลดเหลือ 1 ตัว

คิดกรณีใช้หม้อแปลงไฟฟ้าจำนวน 2 ตัว เพื่อเทียบกับกรณีใช้หม้อแปลงไฟฟ้าจำนวน 1 ตัว

โดยหาพิกัดของหม้อแปลงทั้งสองตัวและค่า Power-Factor

จากนั้นหาค่าโหลดเฉลี่ยที่หม้อแปลงตัวที่ 1 และตัวที่ 2 ต้องจ่ายในช่วงเวลากลางวันตอนใช้งานแล้วเทียบเป็นเปอร์เซ็นต์โดยเทียบกับพิกัดหม้อแปลง และช่วงเวลากลางคืนว่าหม้อแปลงจ่ายกระแสเท่าไร

ในช่วงเวลากลางคืนคิดค่าความสูญเสียจาก

$$\text{กำลังไฟฟ้าสูญเสีย} = \sqrt{3} \times V \times I \times P.F.$$

2.12

2.4.1 หาค่าความสูญเสียกรณีใช้หม้อแปลงไฟฟ้า 2 ตัว

ทำการตรวจสอบ Specification ค่า noload loss และ load loss ของหม้อแปลงทั้งสองตัว สูตรหาค่าความสูญเสียในหม้อแปลงทั้งหมด

$$Loss = noload_loss + [load_loss \times \left(\frac{Power}{VA_{rated} \times P.F.} \right)^2] \quad 2.13$$

หาค่าความสูญเสียของหม้อแปลงตัวที่ 1 และตัวที่ 2 ทั้งช่วงใช้งานและช่วงไม่ใช้งาน และรวมกันจะได้ความสูญเสียจากการใช้หม้อแปลง 2 ตัว

2.4.2 หาค่าความสูญเสียกรณีเมื่อมีการเชื่อมโยงหม้อแปลงแล้ว (ใช้หม้อแปลง 1 ตัว)

รวมค่าโหลดปกติโดยเฉลี่ยของหม้อแปลงทั้ง 2 ในช่วงใช้งาน และในช่วงไม่ใช้งาน จากนั้นหาค่าความสูญเสียจากสูตรด้านบนทั้งช่วงใช้งานและไม่ใช้งาน แล้วรวมความสูญเสียที่ได้ นำค่าที่ได้จากการใช้หม้อแปลง 2 ตัวและ 1 ตัวมาเทียบว่าลดความสูญเสียได้หรือไม่

2.4.3 ตัวอย่างการคำนวณ

จากการสำรวจห้างสรรพสินค้าแห่งหนึ่งพบว่า มีหม้อแปลงจำนวน 2 ชุด จากการวิเคราะห์พบว่า สามารถลดจำนวนหม้อแปลงลงได้ 1 ตัว จากการสำรวจพบว่าหม้อแปลงแต่ละตัว พิกัด 1250 kW และ Power Factor ที่ทำงานอยู่ที่ประมาณ 0.92

ในช่วงเวลาทำงาน(11.00 ถึง 23.00 น.) หม้อแปลงตัวที่ 1 มีการจ่ายโหลดเฉลี่ยประมาณ 363 kW คิดเป็นโหลดภาระประมาณเพียง 31.6 เปอร์เซ็นต์ของพิกัด ส่วนหม้อแปลงตัวที่ 2 มีการรับโหลดเฉลี่ยประมาณ 339 kW คิดเป็นโหลดภาระประมาณเพียง 29.5 เปอร์เซ็นต์ ซึ่งเห็นได้ว่า หากทำการรวม โหลดให้หม้อแปลงตัวเดียวจ่ายกำลังไฟฟ้าก็ยังไม่ถึงพิกัด

ในเวลาห้างสรรพสินค้าปิดพบว่า หม้อแปลงแต่ละตัวจะจ่ายกระแสไฟฟ้าประมาณ 50 แอมป์ จากการสำรวจพบว่ามี Tie Circuit Breaker อยู่แล้ว จึงเหมาะสมที่จะลดจำนวนหม้อแปลง โดยเหลือการใช้งานหม้อแปลงเพียงตัวเดียว โดยการ Tie โหลดของหม้อแปลงอีกตัวไปยังหม้อแปลงตัวที่ต้องการให้ทำงาน

วิธีคำนวณ

จากการตรวจสอบ Specification ของหม้อแปลงพบว่า มีค่า noload loss ประมาณ 2.3 kW และ load loss ประมาณ 10 kW

1. ค่าความสูญเสียกรณีหม้อแปลงสองตัวทำงานพร้อมกัน

หากตัวประกอบกำลังเท่ากับ 0.92 (จากค่าที่วัดจาก Panel ของตู้ MDB) แล้ว

ค่าโหลดปกติโดยเฉลี่ยของหม้อแปลงตัวที่ 1 ประมาณ 363 kW (เวลาห่างเปิด 12 ชั่วโมง)

และประมาณ $\sqrt{3} \times 400 \times 50 \times 0.92 \approx 31.87$ kW (เวลาห่างปิด 12 ชั่วโมง)

ค่าโหลดปกติโดยเฉลี่ยของหม้อแปลงตัวที่ 1 ประมาณ 363 kW (เวลาห่างเปิด 12 ชั่วโมง)

และประมาณ $\sqrt{3} \times 400 \times 50 \times 0.92 \approx 31.87$ kW (เวลาห่างปิด 12 ชั่วโมง)

จากสูตร ค่าความสูญเสียทั้งหมดในหม้อแปลงเท่ากับ

$$Loss = no\ load _ loss + [load _ loss \times \left(\frac{Power}{VA_{rated} \times P.F.} \right)^2]$$

ดังนั้น ความสูญเสียทั้งหมดจากหม้อแปลงตัวที่ 1 ประมาณ

$$Loss_{TR1_on} = 2.3 + [10 \times \left(\frac{363}{1250 \times 0.92} \right)^2] = 3.296 \text{ kW (เวลาห่างเปิด 12 ชั่วโมง)}$$

$$Loss_{TR1_off} = 2.3 + [10 \times \left(\frac{31.87}{1250 \times 0.92} \right)^2] = 2.307 \text{ kW (เวลาห่างปิด 12 ชั่วโมง)}$$

ความสูญเสียทั้งหมดจากหม้อแปลงตัวที่ 2 ประมาณ

$$Loss_{TR2_on} = 2.3 + [10 \times \left(\frac{339}{1250 \times 0.92} \right)^2] = 3.169 \text{ kW (เวลาห่างเปิด 12 ชั่วโมง)}$$

$$Loss_{TR2_off} = 2.3 + [10 \times \left(\frac{31.87}{1250 \times 0.92} \right)^2] = 2.307 \text{ kW (เวลาห่างปิด 12 ชั่วโมง)}$$

รวม kWh/Year ของ ความสูญเสีย ของหม้อแปลงเนื่องจากการทำงานของหม้อแปลงทั้งสองตัว

$$= 365 \times \{[(3.296 + 2.307) \times 12] + [(3.169 + 2.307) \times 12]\} = 48,526 \text{ kWh/Year}$$

2. ค่าความสูญเสียกรณีหม้อแปลงตัวเดียวทำงาน

หากตัวประกอบกำลังเท่ากับ 0.92 แล้ว

หลังจากการรวมโหลดให้หม้อแปลงตัวเดียวจ่ายกำลังไฟฟ้า ดังนั้น โหลดของหม้อแปลงจะเป็น

ค่าโหลดปกติโดยเฉลี่ยของหม้อแปลง ประมาณ $363 + 339 = 702$ kW (เวลาห่างเปิด 12 ชั่วโมง)

และประมาณ $31.87 + 31.87 = 63.74$ kW (เวลาห่างปิด 12 ชั่วโมง)

จากสูตรความสูญเสียเท่ากับ

$$Loss = no\ load _ loss + [load _ loss \times \left(\frac{Power}{VA_{rated} \times P.F.} \right)^2]$$

ดังนั้น ความสูญเสียจากหม้อแปลงประมาณ

$$Loss_{TR1_on} \approx 2.3 + [10 \times \left(\frac{702}{1250 \times 0.92} \right)^2] \approx 6.026 \text{ kW (เวลาห่างเปิด 12 ชั่วโมง)}$$

$$Loss_{TR1_off} \approx 2.3 + [10 \times \left(\frac{31.87}{1250 \times 0.92} \right)^2] \approx 2.307 \text{ kW (เวลาห่างปิด 12 ชั่วโมง)}$$

รวม kWh/Year ของความสูญเสียของหม้อแปลงเนื่องจากการทำงานของหม้อแปลงหนึ่งตัวเท่ากับ

$$\approx 365 \times [(6.026 + 2.331) \times 12] \approx 36,604 \text{ kWh/Year}$$

ดังนั้นหากทำการลดหม้อแปลงลงเหลือ 1 ชุดแล้ว คิดเป็นพลังงานที่ประหยัดได้ต่อปีเป็น

$$48,526 - 36,604 = 11,922 \text{ kWh/Year}$$



บทที่ 3

การทดลองและวิธีการทดลอง

ในบทนี้จะกล่าวถึงแนวคิดของโครงการ การเขียน โปรแกรม และการทดสอบหม้อแปลง โดยมีรายละเอียดดังต่อไปนี้

3.1 แนวคิดของโครงการ

ความเป็นมาของการประหยัดพลังงานโดยการเชื่อมโยงหม้อแปลงดังรูปที่ 3.1 และรูปที่ 3.2

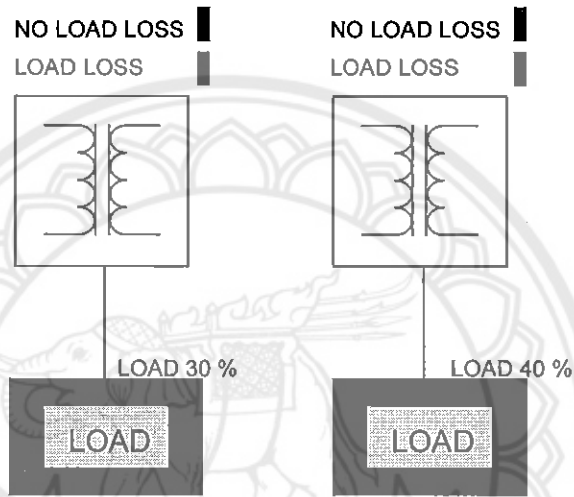

รูปที่ 3.1 หม้อแปลงไฟฟ้า 2 ตัว จ่ายโหลดให้กับโหลดจำนวน 2 ชุด

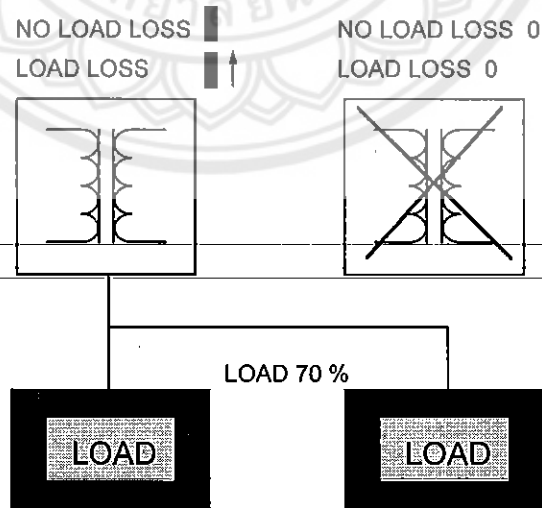

รูปที่ 3.2 หม้อแปลงไฟฟ้า 1 ตัว จ่ายกำลังไฟฟ้าให้โหลด 2 ชุด

จากรูปที่ 3.1 หม้อแปลงจำนวน 2 ตัว จ่ายกำลังไฟฟ้าให้กับโหลด โดยแยกจ่ายหม้อแปลงไฟฟ้า 1 ตัวต่อโหลด 1 ตัว เมื่อพิจารณาที่โหลดแต่ละตัวใช้กำลังไฟฟ้าไม่เกิน 50 % ของหม้อแปลงแต่ละตัว ความสูญเสียกำลังไฟฟ้าต้องพิจารณาจาก Noload_loss ของหม้อแปลงตัวที่ 1 และตัวที่ 2 Load_loss ของหม้อแปลงตัวที่ 1 และตัวที่ 2 และความสูญเสียที่เกิดจากการจ่ายกำลังไฟฟ้าให้โหลดทั้ง 2 ตัว เมื่อนำไปคิดหาค่าความสูญเสียที่เกิดจากการใช้หม้อแปลงทั้ง 2 ตัวก็จะได้ความสูญเสียกำลังไฟฟ้าออกมา

จากรูปที่ 3.2 เมื่อพิจารณาแล้วว่าโหลดกินกำลังไฟฟ้าไม่เกิน 50 % ของพิกัดกำลังหม้อแปลงแต่ละตัวแต่ละตัว โดยที่โหลดรวมไม่ควรเกิน 80 % ของพิกัดกำลังไฟฟ้าของหม้อแปลงเพื่อความปลอดภัยและไม่เกิดผลกระทบกับหม้อแปลง พิจารณาการรวมโหลดของหม้อแปลง 2 ตัว ให้หม้อแปลงเพียงตัวเดียวจ่ายกำลังไฟฟ้า เมื่อพิจารณาความสูญเสียกำลังไฟฟ้าของหม้อแปลงต้องพิจารณาจาก Noload_loss ของหม้อแปลงและ Load_loss ของหม้อแปลง และความสูญเสียจากการจ่ายกำลังไฟฟ้าให้กับโหลด

เมื่อลองทำการเปรียบเทียบค่าความสูญเสียกำลังไฟฟ้าจากรูปที่ 3.1 และรูปที่ 3.2 ความเป็นไปได้ในการที่จะประหยัดพลังงานไฟฟ้า เมื่อพิจารณาจากค่า Noload_loss , Load_loss และค่าของโหลด การใช้หม้อแปลง 2 ตัว จ่ายกำลังให้โหลด 2 ตัว ควรจะสูญเสียกำลังไฟฟ้ามากกว่าการใช้หม้อแปลง 1 ตัวจ่ายกำลังให้โหลด 2 ตัว ในการคำนวณหาค่าความสูญเสียกำลังไฟฟ้าของหม้อแปลง ใช้สมการดังต่อไปนี้

$$Loss = noload_loss + [load_loss \times \left(\frac{Power}{VA_{rated} \times P.F.} \right)^2] \quad 3.1$$

โดยที่	Loss	= ค่ากำลังไฟฟ้าที่สูญเสีย
	noload_loss	= ค่ากำลังไฟฟ้ารับเข้าของหม้อแปลงขณะไม่มีโหลด (Coreloss)
	load_loss	= ค่ากำลังไฟฟ้าสูญเสียในเนื้อทองแดงของขดลวดหม้อแปลงทั้ง 2 ชุด ขณะจ่ายโหลด (Copperloss)
	Power	= พิกัดกำลังไฟฟ้าของโหลด
	VA_{rated}	= ค่าพิกัดกำลังไฟฟ้าของหม้อแปลงไฟฟ้า
	P.F.	= ค่า Power Factor ของหม้อแปลงไฟฟ้า

สมการข้างต้นเป็นสมการหลักในการใช้เขียน โปรแกรมคำนวณค่ากำลังไฟฟ้าสูญเสียของหม้อแปลง โดยใช้โปรแกรม Visual C++ เป็นโปรแกรมในการเขียนโปรแกรม

3.2 การทดลองหม้อแปลง

อุปกรณ์ที่ใช้ในการทดลอง

1. หม้อแปลงไฟฟ้า	2 ตัว
2. วัดคัมมิเตอร์ 3 เฟส	1 ชุด
3. โวลต์มิเตอร์	1 ตัว
4. แอมป์มิเตอร์	1 ตัว
5. โหลดมอเตอร์ไฟฟ้าขนาด 175 W	3 ตัว
6. โหลดมอเตอร์ไฟฟ้าขนาด 370 W	2 ตัว

3.2.1 การทดสอบในสถานะเปิดวงจร (Open circuit or no-load test)

เป็นการทดสอบหาค่าสูญเสียที่เกิดขึ้นในสถานะไร้โหลด (No-load loss) หรือการสูญเสียในแกนเหล็ก (Core loss or iron loss) การทดสอบดังกล่าวจะกระทำโดยการเปิดวงจรทางด้านทุติยภูมิ แล้วเอาวัดคัมมิเตอร์ โวลต์มิเตอร์และแอมป์มิเตอร์ต่อตามรูปที่ 3.3

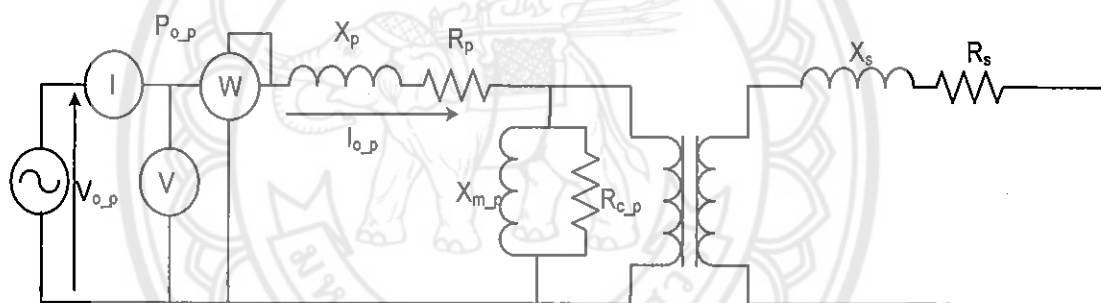

รูปที่ 3.3 การทดสอบหม้อแปลงในสถานะเปิดวงจร (Open circuit or no-load test)

ทำการทดลองกับหม้อแปลง 3 เฟส ขนาดพิกัดกำลังไฟฟ้า (VA_{rated}) 6.6 kVA กระแสสูงสุด

(I_{max}) 10 A

3.2.2 การทดสอบในสภาวะลัดวงจร (Short circuit or no-load test)

การทดสอบในสภาวะลัดวงจร นี้มีจุดมุ่งหมาย เพื่อหาค่าการสูญเสียในขดลวดทองแดง (Copper loss) เมื่อ โหลดเต็มพิกัด การต่อวงจรเป็นดังรูปที่ 3.4

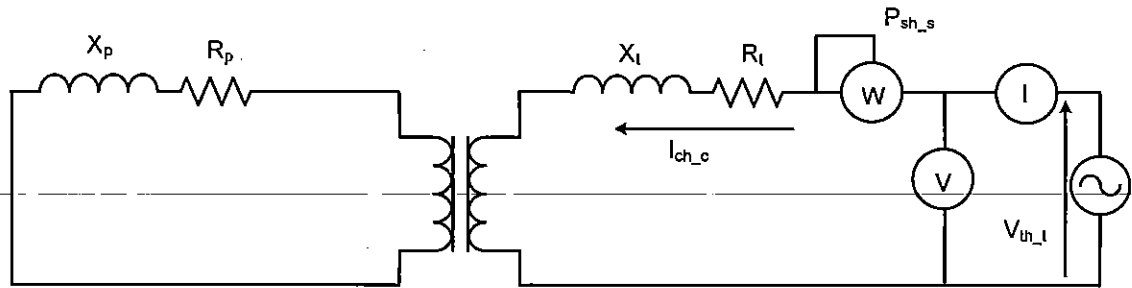

รูปที่ 3.4 การต่อวงจรในสภาวะลัดวงจร (Short circuit or no-load test)

ทำการทดลองกับหม้อแปลง 3 เฟส ขนาดพิกัดกำลังไฟฟ้า (VA_{rated}) 6.6 kVA กระแสสูงสุด (I_{max}) 10 A

3.2.3 การทดลองต่อโหลดกับหม้อแปลงโดยแยกหม้อแปลง 1 ตัวต่อโหลด 1 ชุด

ทำการต่อ โหลด A เข้ากับหม้อแปลงไฟฟ้าแล้ววัดค่ากำลังสูญเสียที่เกิดจากการต่อโหลด โดยวัดค่ากำลังไฟฟ้านำเข้าหม้อแปลง ดังรูปที่ 3.5

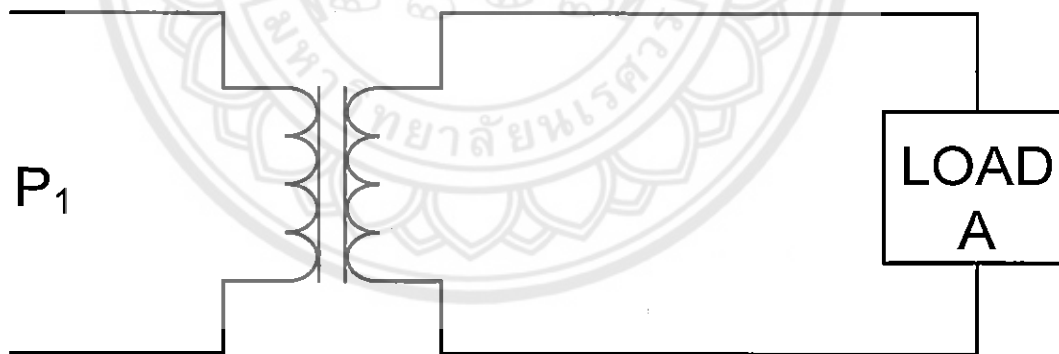

รูปที่ 3.5 ต่อโหลดมอเตอร์ (A) เข้ากับหม้อแปลง

โหลด A เป็นมอเตอร์ 3 เฟส ขนาด 175 W , 0.51 A และมอเตอร์ 3 เฟส ขนาด 370 W, 1.2 A

ทำการต่อ โหลด B เข้ากับหม้อแปลงไฟฟ้าแล้ววัดค่ากำลังสูญเสียที่เกิดจากการต่อโหลด โดยวัดค่ากำลังไฟฟ้านำเข้าหม้อแปลง ดังรูปที่ 3.6

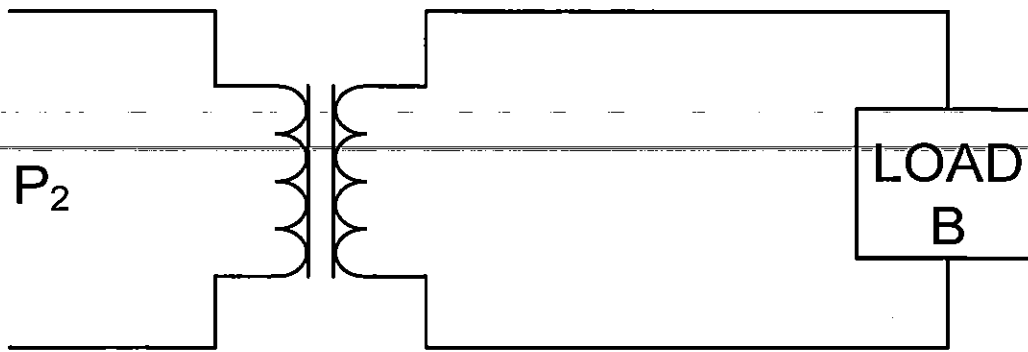

รูปที่ 3.6 ต่อโหลดมอเตอร์ (B) เข้ากับหม้อแปลง

โหลด B เป็นมอเตอร์ 3 เฟส ขนาด 175 W , 0.51 A 2 ตัว และมอเตอร์ 3 เฟส ขนาด 370 W , 1.2 A

3.2.4 การทดสอบเชื่อมโยงหม้อแปลง

นำโหลดจากการทดลอง 3.2.3 คือ A และ B ซึ่งเป็นมอเตอร์ไฟฟ้า 3 เฟส 175 W , 380 V , 0.52 A 3 ตัว และมอเตอร์ 3 เฟส ขนาด 370 W 1.2 A มาต่อเข้ากับหม้อแปลงเพื่อวัดค่ากำลังสูญเสีย ที่เกิดจากการต่อโหลด โดยวัดค่ากำลังไฟฟ้าด้านเข้าหม้อแปลง ดังรูปที่ 3.7



รูปที่ 3.7 การทดลองเชื่อมโยงหม้อแปลงไฟฟ้า

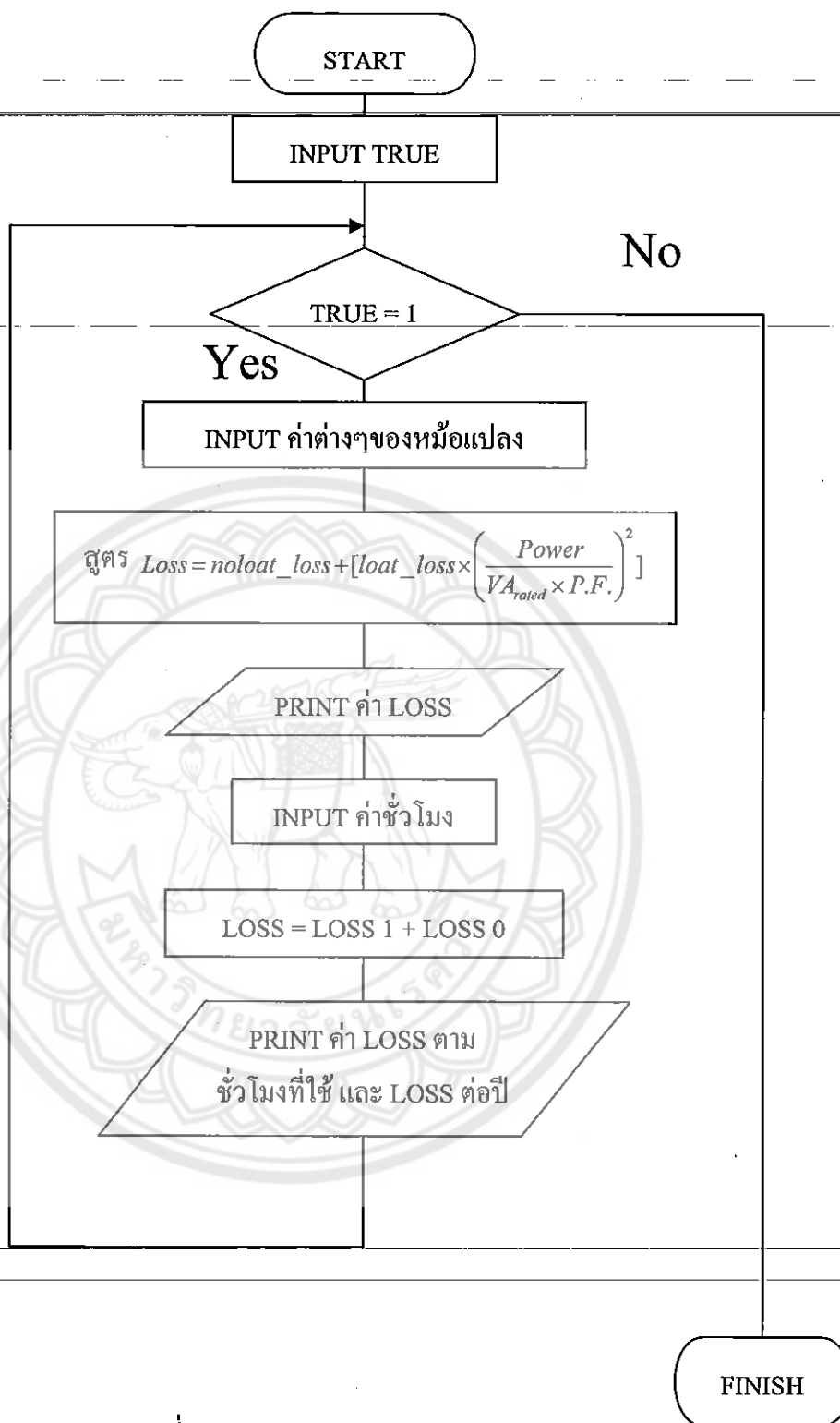

รูปที่ 3.7 Flow chart การเขียนโปรแกรม

3.3 การเขียนโปรแกรมคำนวณค่ากำลังไฟฟ้าสูญเสีย

จากรูปที่ 3.7 โฟลว์ชาร์ทการเขียนโปรแกรมคำนวณค่ากำลังไฟฟ้าสูญเสียในหม้อแปลง โดยขั้นตอนในการรับค่าและคำนวณเป็นดังนี้

- 1) ถ้าต้องการคำนวณกค 1 ถ้าต้องการยกเลิกกค 0
- 2) โปรแกรมรับค่า Noload_loss, Load_loss, ค่ากำลังไฟฟ้าของโหลด, พิกัดหม้อแปลงไฟฟ้า (VA_{rated}), Power Factor
- 3) คำนวณค่ากำลังไฟฟ้าสูญเสีย
- 4) รับค่าชั่วโมงที่ใช้งานหม้อแปลง
- 5) คำนวณค่ากำลังไฟฟ้าสูญเสียตามชั่วโมงที่ใช้และค่ากำลังไฟฟ้าสูญเสียต่อปี
- 6) โปรแกรมวนลูปรับค่าต่อไปและรวมค่ากำลังไฟฟ้าสูญเสียทั้งหมด



บทที่ 4

ผลการทดลอง

โครงการนี้เป็นการศึกษาการอนุรักษ์พลังงานไฟฟ้าจากการใช้พลังงานของหม้อแปลงว่าจะลดพลังงานไฟฟ้าได้จริงหรือไม่ การทดลองนี้ได้ทำการเขียนโปรแกรมเพื่อใช้คำนวณค่ากำลังไฟฟ้าสูญเสียของหม้อแปลง โครงการจึงต้องการผลจากการคำนวณของโปรแกรมที่เขียนขึ้นว่าได้ผลการคำนวณตรงกับการทดลองจริงหรือไม่

4.1 ผลการทดลองหม้อแปลง

จากการทดลองหม้อแปลงไฟฟ้า 3 เฟสขนาด 6.6 kVA, 10 A โดยการวัดค่าต่างวัดค่าต่าง และต่อโหลดเข้ากับหม้อแปลงวัดค่ากำลังไฟฟ้าสูญเสีย

4.1.2 ผลการทดลองหาค่า N_{load_loss} โดยการทดลองในสภาวะเปิดวงจร

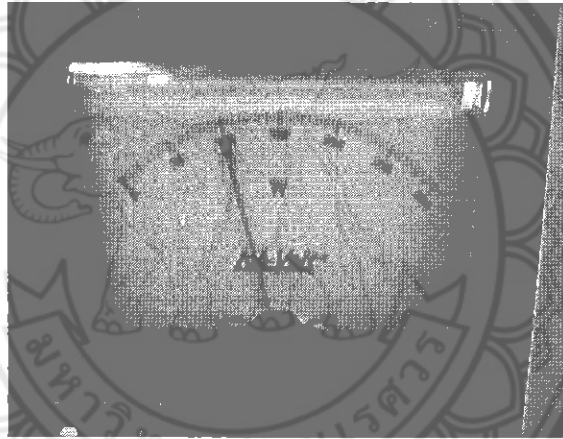

รูปที่ 4.1 ค่าวัตต์มิเตอร์จากการทดลองในสภาวะเปิดวงจร

$$P = 100 \text{ W}$$

$$I = 0.21 \text{ A}$$

$$V = 380 \text{ V}$$

ดังนั้นค่า N_{load_loss} ของหม้อแปลงไฟฟ้าจะเท่ากับ 100 W

4.1.3 ผลจากทดลองหาค่า Load_loss โดยการทดลองในสภาวะลัดวงจร

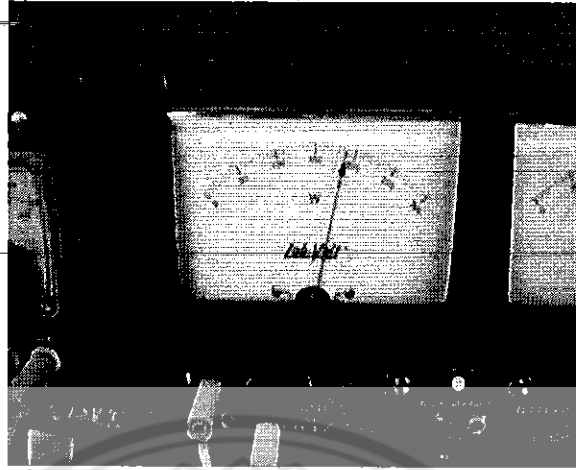

รูปที่ 4.2 ค่าวัตต์มิเตอร์จากการทดลองในสภาวะลัดวงจร

$$P = 185 \text{ W}$$

$$I = 10 \text{ A}$$

$$V = 380 \text{ V}$$

ดังนั้นค่า Load_loss ของหม้อแปลงไฟฟ้าจะเท่ากับ 185 W

4.1.4 การทดลองต่อโหลดกับหม้อแปลงโดยแยกหม้อแปลง 1 ตัวต่อโหลด 1 ตัว
ของโหลด A ได้ค่ากำลังไฟฟ้าสูญเสีย



รูปที่ 4.3 ค่าวัตต์มิเตอร์ของโหลดชุด A

$$P_1 = 105 \text{ W}$$

ได้ค่ากำลังไฟฟ้าสูญเสียของโหลดชุด A เท่ากับ 105 W

ของโหลด B ได้ค่ากำลังไฟฟ้าสูญเสีย

i5000166

ปจ.
ศ 645ก
๒54๙.

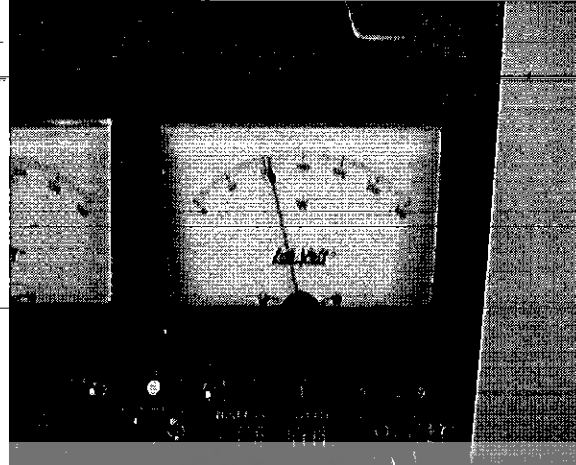

รูปที่ 4.4 ค่าวัตต์มิเตอร์ของโหลดชุด B

$$P_2 = 105 \text{ W}$$

ได้ค่ากำลังไฟฟ้าสูญเสียของโหลดชุด B เท่ากับ 105 W

เพราะฉะนั้นค่ากำลังไฟฟ้าสูญเสียรวมของการใช้หม้อแปลงไฟฟ้าทั้ง 2 ตัวที่จ่ายกำลังไฟฟ้า

ให้โหลดชุด A และ B เท่ากับ $105 + 105 = 210 \text{ W}$

4.1.5 การทดสอบเชื่อมโยงหม้อแปลง

ค่ากำลังไฟฟ้าสูญเสียของหม้อแปลงได้ดังผลการทดลอง

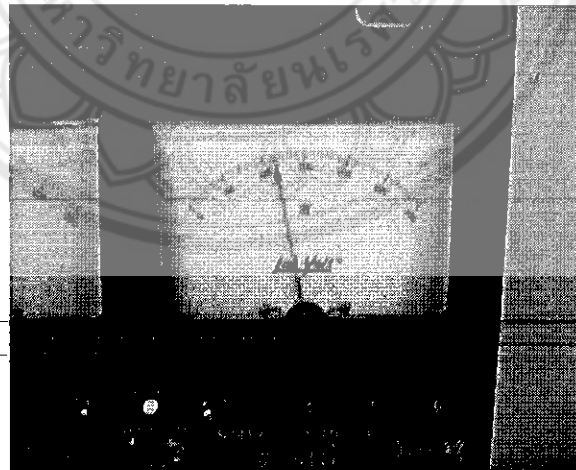

รูปที่ 4.5 ค่าวัตต์มิเตอร์ของการเชื่อมโยงหม้อแปลง

$$P_2 = 115 \text{ W}$$

ได้ค่ากำลังไฟฟ้าสูญเสียในหม้อแปลงเท่ากับ 115 W

4.2 การใช้โปรแกรมคำนวณค่ากำลังไฟฟ้าสูญเสีย

ใช้โปรแกรมคำนวณก่อนมีการเชื่อมโยงหม้อแปลงหาค่ากำลังไฟฟ้าสูญเสียในการใช้หม้อแปลงไฟฟ้าจำนวน 2 ตัว ผลจากการคำนวณค่ากำลังไฟฟ้าสูญเสียโดยใช้โปรแกรมคำนวณกำลังไฟฟ้าสูญเสียที่เขียนขึ้น เป็นดังรูปที่ 4.6

```

C:\Documents and Settings\W8n\Desktop\โครงการ\transfer_1\Debug\Transform_main.exe
Welcome to Transformer Power Electric.
Please Input you data in this Variable.
You want to end this programe please select [0] and enter.
You want to start this programe please select [1] and enter.
-----
1
Please input value of no load loss =
100
Please input value of load loss =
105
Please input value of transformer power (Power Load) =
545
Please input value of VA rated =
6600
Please input value of power factor =
0.95
Loss =101.398
How many time you open this circit
0
Loss in 0 hour =0
Old loss in time + this loss in time = 0
Old loss + this lose = 101.398
In 365 days has loss = 0
-----
Welcome to Transformer Power Electric.
Please Input you data in this Variable.
You want to end this programe please select [0] and enter.
You want to start this programe please select [1] and enter.
-----
1
Please input value of no load loss =
100
Please input value of load loss =
105
Please input value of transformer power (Power Load) =
720
Please input value of VA rated =
6600
Please input value of power factor =
0.95
Loss =102.44
How many time you open this circit
0
Loss in 0 hour =0
Old loss in time + this loss in time = 0
Old loss + this lose = 203.837
In 365 days has loss = 0

```

รูปที่ 4.6 ผลคำนวณค่ากำลังไฟฟ้าสูญเสียในหม้อแปลงกรณีไม่มีการเชื่อมโยงหม้อแปลง

ผลการใช้โปรแกรมคำนวณกำลังไฟฟ้าสูญเสียโดยการเชื่อมโยงหม้อแปลง เป็นดังรูปที่ 4.7

```

C:\Documents and Settings\kik\Desktop\โครงการ\transfer_f\Webbug\Transform_main.exe
-----
Welcome to Transformer Power Electric.
Please input you data in this Variable.
You want to end this programe please select [0] and enter.
You want to start this programe please select [1] and enter.
-----
1
Please input value of no load loss =
100
Please input value of load loss =
185
Please input value of transformer power (Power Load) =
1265
Please input value of UA rated =
6600
Please input value of power factor =
0.95
Loss =107.53
How many time you open this circit
0
Loss in 0 hour =0
Old loss in time + this loss in time = 0
Old loss + this lose = (107.53)
In 365 days has loss = 0
-----

```

รูปที่ 4.7 ผลการคำนวณกำลังไฟฟ้าสูญเสียในหม้อแปลงกรณีมีการเชื่อมโยงหม้อแปลง

4.3 เปรียบเทียบผลการทดลองหม้อแปลงจริงและจะการใช้โปรแกรมคำนวณ

4.3.1 ผลจากการทดลองหม้อแปลงจริงจะได้ค่ากำลังไฟฟ้าสูญเสียดังนี้

1) กรณีไม่มีการเชื่อมโยงหม้อแปลง

ได้ค่ากำลังไฟฟ้าสูญเสียของโหลดชุด A เท่ากับ 105 W

ได้ค่ากำลังไฟฟ้าสูญเสียของโหลดชุด B เท่ากับ 105 W

กำลังไฟฟ้าสูญเสียรวมที่ให้โหลดชุด A และ B เท่ากับ $105+105 = 210$ W

2) กรณีมีการเชื่อมโยงหม้อแปลง

ได้ค่ากำลังไฟฟ้าสูญเสียในหม้อแปลงเท่ากับ 140 W

4.3.2 ผลของกำลังไฟฟ้าสูญเสียจากการคำนวณโดยโปรแกรมคำนวณกำลังไฟฟ้าสูญเสีย

1) กรณีไม่มีการเชื่อมโยงหม้อแปลง จากรูปที่ 4.1

กำลังไฟฟ้าสูญเสียรวมเท่ากับ 203.837 W

2) กรณีมีการเชื่อมโยงหม้อแปลง จากรูปที่ 4.2

กำลังไฟฟ้าสูญเสียรวมเท่ากับ 107.53 W

ตารางเปรียบเทียบค่าจากการทดลองและจากการคำนวณด้วยโปรแกรม

จำนวนหม้อแปลง-	ค่าการคำนวณจากโปรแกรม-	ค่าที่ได้จากการทดลองจริง-
หม้อแปลง 2 ตัว	203.8	210
ลดหม้อแปลงลง 1 ตัว	107.5	115

จากตารางค่าที่ได้จากโปรแกรมคำนวณและค่าที่ได้จากการทดลองหม้อแปลงจริงมีค่าที่ต่างกันไม่มาก โปรแกรมนี้สามารถนำไปใช้กับการคำนวณค่าพลังงานของหม้อแปลงจริงได้และค่าที่คำนวณได้เป็นค่าที่ยอมรับได้



บทที่ 5

สรุปผลการทดลอง

ในบทนี้จะเป็นการสรุปผลที่ได้จากการทำโครงงานนี้ และปัญหาที่พบในการทำโครงงานนี้
การนำไปใช้งานจริง

5.1 สรุปผล

ในโครงงานนี้ได้ทำการเขียนโปรแกรมขึ้นมา โดยใช้โปรแกรม Visual C++ เพื่อคำนวณ
หาค่าการใช้กำลังไฟฟ้าในหม้อแปลงที่ใช้ขณะจ่ายกำลังไฟฟ้าให้กับโหลด และทำการเปรียบเทียบ
ค่าขณะยังไม่มี การเชื่อมโยงหม้อแปลงกับค่าขณะมีการเชื่อมโยงหม้อแปลง เพื่อคำนวณค่าของทั้ง 2
กรณีว่าวิธีใดใช้กำลังไฟฟ้าน้อยกว่ากัน และทำการทดลองหม้อแปลงจริงแล้วนำค่าต่าง ๆ ไป
คำนวณในโปรแกรมว่าตรงกับค่าที่วัดได้จากการทดลองหม้อแปลงจริง เพื่อจะรู้ว่าโปรแกรม
สามารถใช้งานกับหม้อแปลงจริงได้

จากการทดลองหม้อแปลงจริงจะได้ค่าคงที่ของหม้อแปลงที่จำเป็นในการใช้คำนวณใน
โปรแกรม และค่ากำลังไฟฟ้าขณะยังไม่มี การเชื่อมโยงหม้อแปลงกับขณะมีการเชื่อมโยงหม้อแปลง
ไฟฟ้า จากการใช้โปรแกรมคำนวณค่าขณะยังไม่มี การเชื่อมโยงกับขณะมีการเชื่อมโยงหม้อแปลง
ได้ผลการคำนวณจากโปรแกรมออกมาใกล้เคียงกับกับการที่ได้จากการทดลองหม้อแปลงจริง แสดง
ว่าโปรแกรมคำนวณ ค่ากำลังไฟฟ้าในหม้อแปลงสามารถใช้กับหม้อแปลงไฟฟ้าจริงได้

สรุปว่าการเชื่อมโยงหม้อแปลงไฟฟ้าสามารถช่วยประหยัดพลังงานทางไฟฟ้าได้ ดังนั้น
ควรมีการเชื่อมโยงหม้อแปลงไฟฟ้าในกรณีที่หม้อแปลงทั้ง 2 ตัวจ่ายกำลังไฟฟ้าไม่ถึง 50 % ของ
หม้อแปลงแต่ละตัว

5.2 ปัญหาที่พบ

5.2.1 ผลจากการทดลองหม้อแปลงจริงกับผลที่ได้จากการคำนวณโดยโปรแกรมไม่ตรงกัน

เกิดจากความผิดพลาดของเครื่องมือวัดและจากตัวผู้ทำการทดลอง

5.2.2 ตัวโปรแกรมที่ได้ยังไม่สามารถรับค่าได้มาก เราสามารถปรับปรุงเพื่อให้ตัว

โปรแกรมสามารถหาค่าอื่นที่ต้องการได้

5.3 แนวทางพัฒนาต่อ

5.3.1 นำไปใช้กับหม้อแปลงไฟฟ้าจริงในระบบไฟฟ้า ที่มีหลายขนาดและมีจำนวนหม้อแปลง
ในระบบหลายตัว เปรียบเทียบผลที่ได้จากแนวคิด

5.3.2 พัฒนาเป็น GUI

เอกสารอ้างอิง

- [1] ผศ.ศุภชัย สุรินทร์วงศ์. เครื่องกลไฟฟ้า 2 เล่ม 2 หม้อแปลงระบบไฟ 1 เฟส และ 3 เฟส.
กรุงเทพมหานคร : สำนักพิมพ์ ส.ส.ท. 2546
- [2] คุณิต สุรย์ราช. ทฤษฎีหม้อแปลงไฟฟ้า. กรุงเทพมหานคร : สำนักพิมพ์ ศูนย์ส่งเสริมวิชาการ.
2544
- [3] ณรงค์ ชานตะวัน. หม้อแปลงไฟฟ้ากระแสสลับ. กรุงเทพมหานคร : โรงพิมพ์เอราวัณการ
พิมพ์. 2524
- [4] ธวัชชัย อัดถวิบูลย์กุล. หม้อแปลงไฟฟ้า. กรุงเทพมหานคร : บริษัท เจริญรุ่งเรืองการพิมพ์.
2538
- [5] นิรุช อำนวยศิลป์. คู่มือการเขียน โปรแกรม Visual C++ Version 6.0. บริษัท ชัคเซส มีเดีย
จำกัด . 2540



ภาคผนวก ก

การติดตั้งโปรแกรม Visual C++

ขั้นตอนการติดตั้ง

1. ใส่แผ่นซีดีของโปรแกรม Visual C++ เครื่องจะเปิดหน้าต่างอัตโนมัติขึ้นมาดังรูปที่ 1

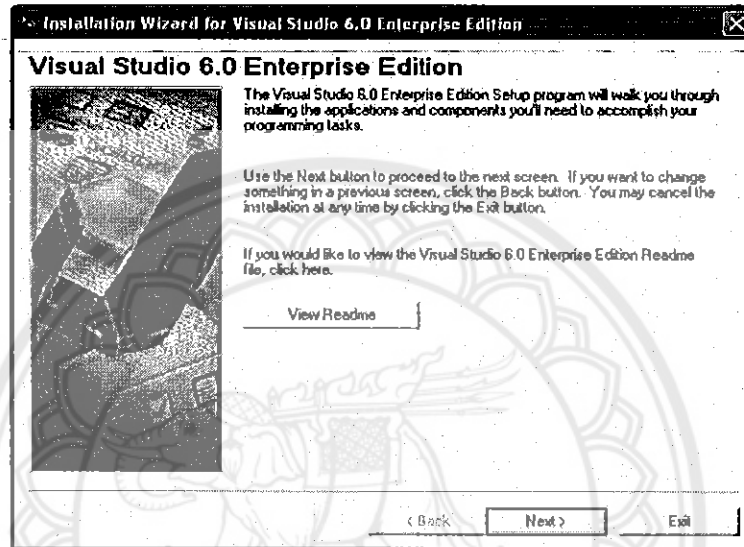

รูปที่ 1 หน้าต่าง Visual Studio 6.0 Enterprise Edition

2. กด Next เพื่อ ไปยังหน้าต่างต่อไป

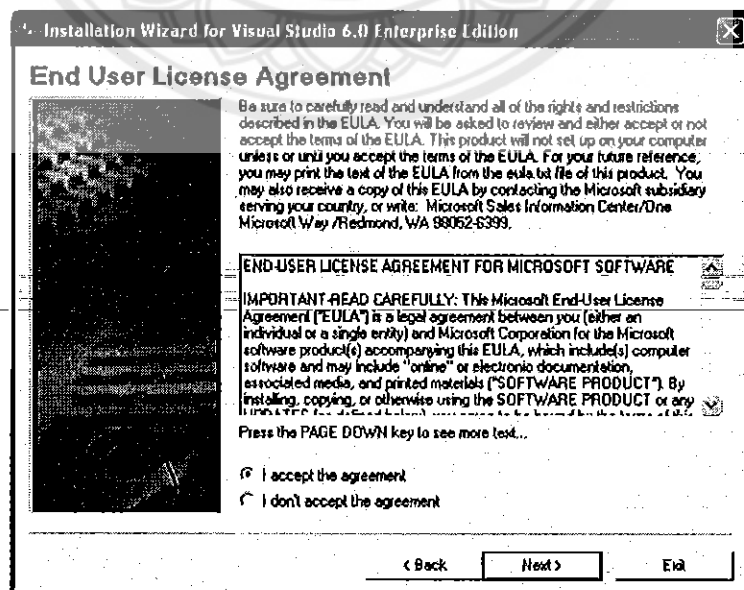

รูปที่ 2 หน้าต่าง End User License Agreement

3. เลือก I accept the agreement แล้ว คลิก Next เพื่อดำเนินขั้นตอนต่อไป

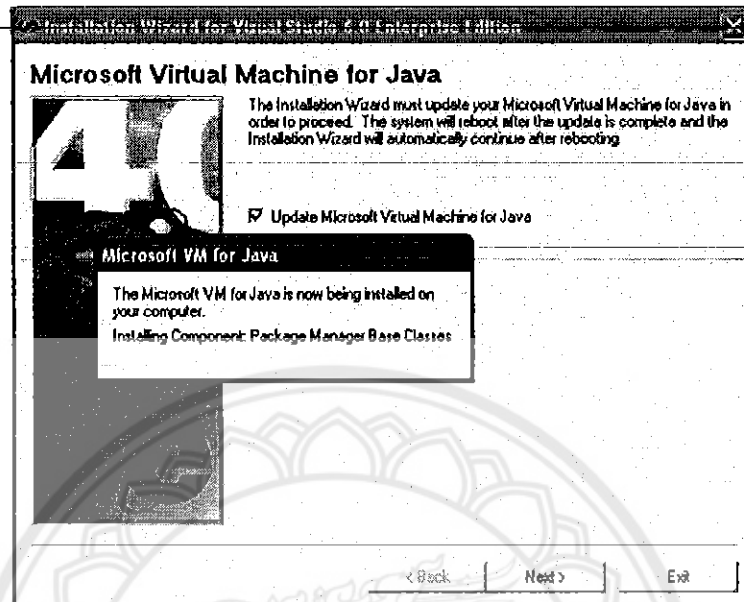

รูปที่ 3 หน้าต่าง Microsoft Virtual Machine for Java

4. คลิก Update Microsoft Virtual Machine for Java แล้วคลิก Next

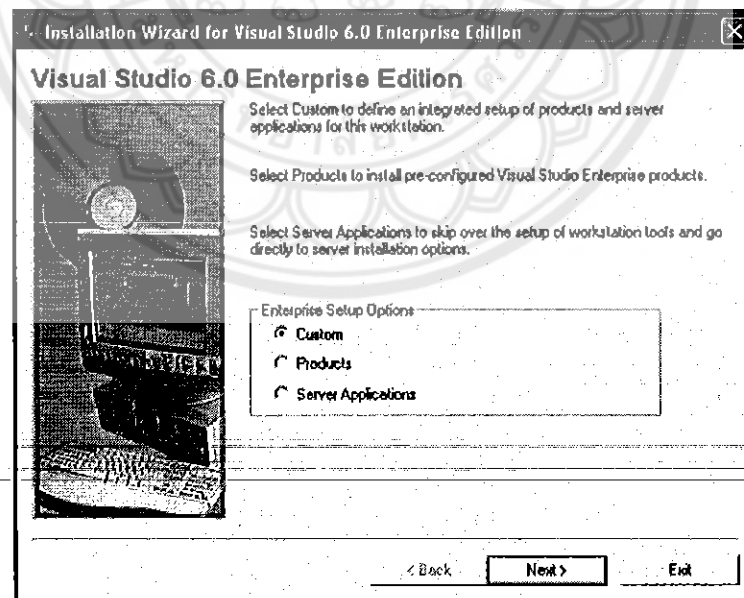

รูปที่ 4 หน้าต่าง Visual Studio 6.0 Enterprise Edition

5. เลือก Custom เพื่อดำเนินการขั้นตอนต่อไป

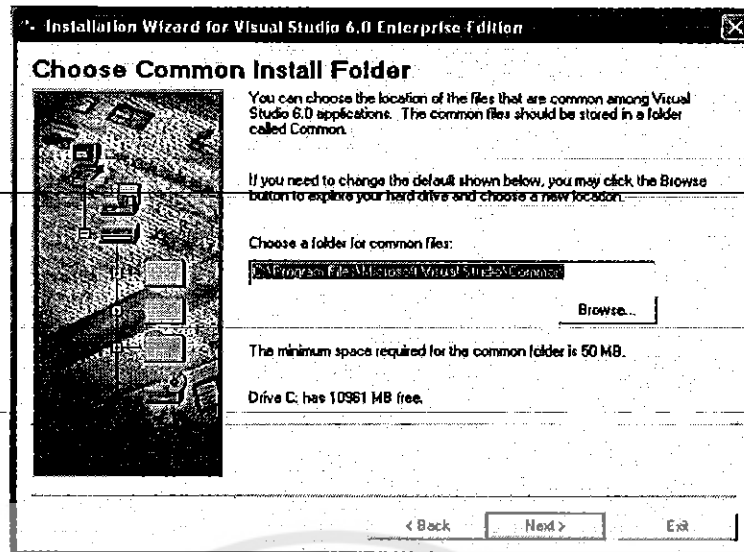

รูปที่ 5 หน้าต่าง Choose Common Install Folder

6. เลือกไฟล์ที่ต้องการติดตั้ง โปรแกรม คลิก Next เพื่อดำเนินการขั้นตอนต่อไป

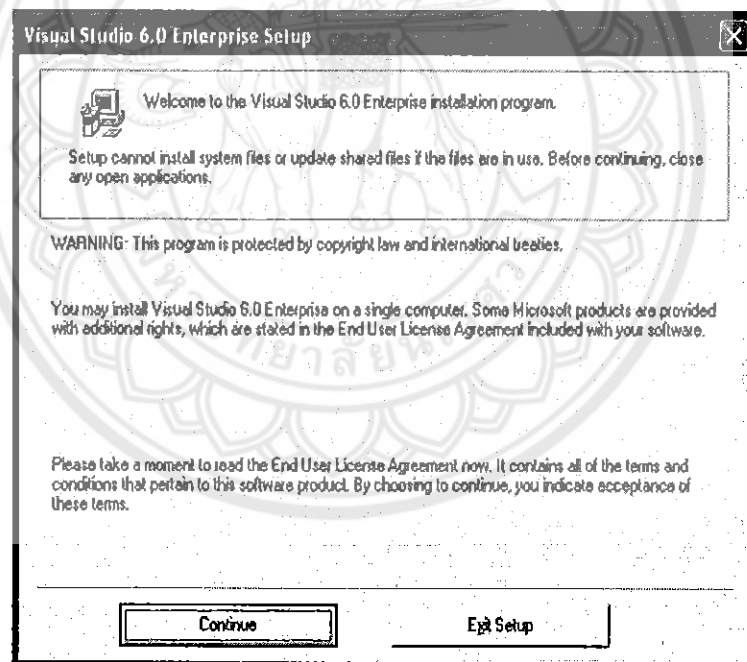

รูปที่ 6 หน้าต่าง Visual Studio 6.0 Enterprise Setup

7. คลิก Continue เพื่อดำเนินการขั้นตอนต่อไป

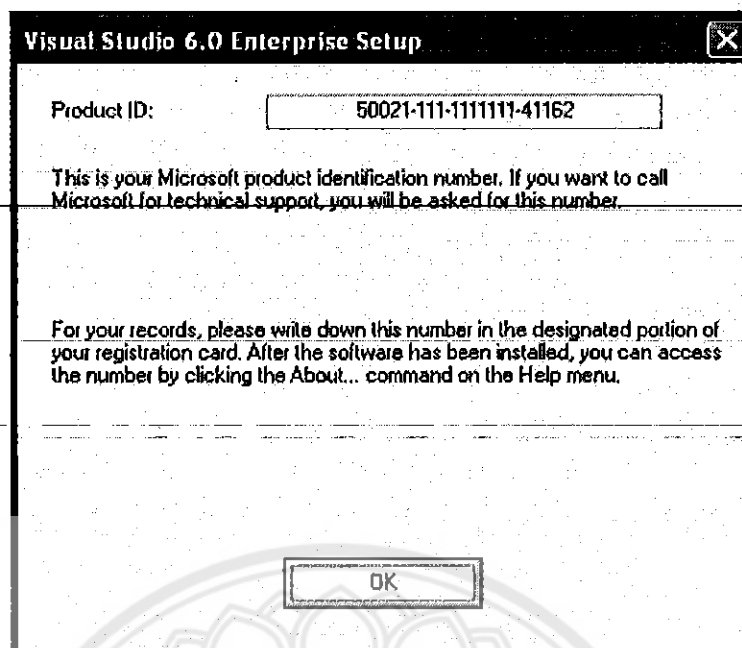

รูปที่ 7 หน้าต่าง Visual Studio 6.0 Enterprise Setup

8. ใส่หมายเลข ID แ่่น คลิก OK เพื่อดำเนินการขั้นตอนต่อไป

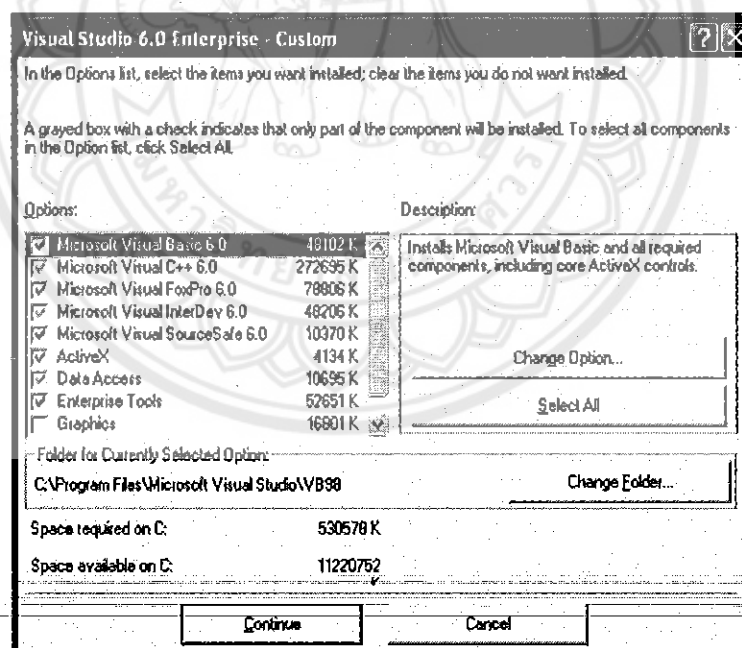

รูปที่ 8 Visual Studio 6.0 Enterprise - Custom

9. คลิก Continue เพื่อดำเนินการขั้นตอนต่อไป

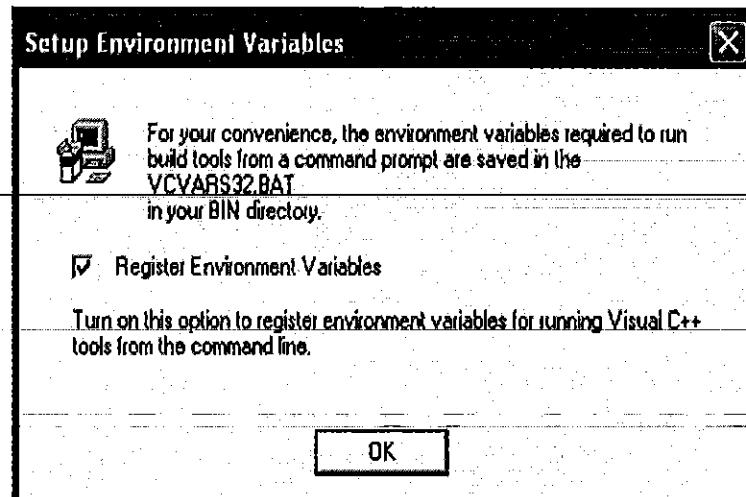

รูปที่ 9 หน้าต่าง Setup Environment Variables

10. เลือก Register Environment Variable

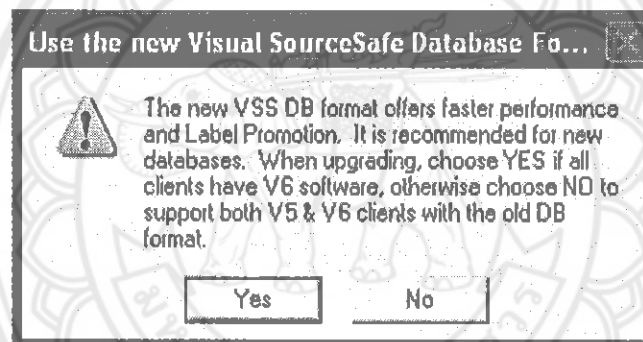

รูปที่ 10 หน้าต่าง Use the new Visual SourceSafe Database Format

11. คลิก Yes

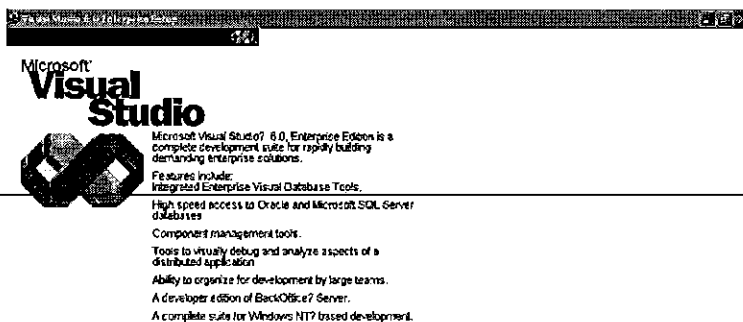

รูปที่ 11 หน้าต่าง Setup โปรแกรมลงเครื่อง

12. รอจนกว่าโปรแกรมจะทำการ Setup เสร็จสมบูรณ์

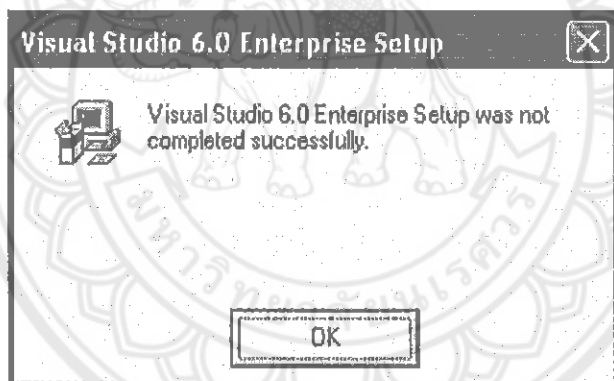

รูปที่ 12 หน้าต่าง Visual Studio 6.0 Enterprise Setup

13.คลิก OK ทำการลงโปรแกรม Visual C++ เรียบร้อย

ประวัติผู้เขียนโครงการ



ชื่อ นายสมานิต สุขหญิง
ภูมิลำเนา 138 หมู่ 8 ต.นากระตาม อ.ท่าแซะ จ.ชุมพร 86140
ประวัติการศึกษา

- จบระดับมัธยมศึกษาจากโรงเรียนสอาดเผดิมวิทยา
- ปัจจุบันกำลังศึกษาในระดับปริญญาตรีชั้นปีที่ 4

สาขาวิชาวิศวกรรมไฟฟ้า คณะวิศวกรรมศาสตร์
มหาวิทยาลัยนเรศวร

E-mail : turam_cm_nu@hotmail.com

